

MON OUVRAGE *madame*

0,60
NF

ENCART SPÉCIAL LINGE de MAISON

11 PARURES DE LIT

2 ALPHABETS COMPLETS

16 OUVRAGES

21 TRICOTS

26 *Modèles de*
COUTURE

ET
Entretien de la maison

Bricolage

ET

•
•
•

Une Grande Enquête sur le

BLANC 61

N° 148

Janvier 1961
Belgique: 7 FB • Suisse: 0,60 FS

L'hiver
menace
votre
teint...

**soyez
prudente**

NIVÉA, émulsion pénétrante à base d'extrait purifié de lanoline, imprègnera votre épiderme de substances lubrifiantes, hydratantes, tonifiantes.

Ainsi parée contre les intempéries et protégée en profondeur contre le dessèchement dû au chauffage, votre peau gardera tonicité, élasticité et souplesse.

Votre teint conservera l'irremplaçable fraîcheur de la jeunesse.

Dès
aujourd'hui...



Tube Grand Modèle : 2,25 NF
Pot : 3 NF (Prix Métropole)

Dameur - Photo Bernheim

SOMMAIRE

NOTRE COUVERTURE :

On ne sait à quoi tient la mode. Mais il est certain que nous recevons des demandes nombreuses pour des modèles au crochet et que le crochet est en train de retrouver une vogue certaine. Le pull jaune, en laine Pernelle, et l'ensemble rouge, en laine Austral, ont été spécialement créés pour Mon ouvrage-Madame. (Explications et schémas page 6.)

OUVRAGES

- Nappe à thé avec serviettes assorties 11
- Torchons brodés et marqués 12
- Tapis de table brodé 16
- Napperon rectangulaire en teintes douces 16
- Tête-à-tête 17
- Parure de lit, tons pastel 17
- Nappe brodée 18
- Nappe au macramé et au passé plat 19
- Idées-Broderie : 3 écussons brodés 20-21
- Garnitures de lits d'enfants en noir et en couleurs 42 à 45
- Alphabet brodé au plumetis 52 à 58
- Alphabet au point de croix 56 à 58

TRICOT D'ART 14

FRIVOLITE : 2 dentelles pour taie d'oreiller 15

CROCHET : Set de table 15

COUTURE :

- Variétés sur les poches des jupes 24
- Veste en cuir pour femme 25
- Pyjama pour garçon de 10 à 12 ans 29
- 2 tabliers pour écoliers 30-31
- 1 tablier de maison pour maman et sa fillette 30-31
- 1 robe Tergal écossais fillette (5 ans) 30-31
- 1 pantalon pour fillette (5 ans) 30-31
- 1 pantalon garçonnet (8 ans) 30-31

IDEES-COUTURE : 8 modèles de robes de chambre pour « mamans » et 8 modèles assortis pour « enfants » 26-27-28

TRICOTS :

- Chemisier en laine rouge pour fillette (5 à 6 ans) 30-31
- Ensemble jupe et blouse pour fillette (3 à 4 ans) 30-31
- Pull norvégien pour garçonnet (8 ans) 30-31
- Jaquette bicolor pour femme 34
- Pull-over en laine shetland pour femme 35
- Polo et cardigan en shetland pour femme 36
- Veste au point fantaisie pour femme 37
- Veste pour femme forte (t. 46) 38
- Cardigan (t. 46) et cardigan assorti, jeune femme 39
- Pour elle et lui : 3 modèles, 6 pulls 40-41
- Pull à croisillons pour homme 59

BRICOLAGE : Cadeaux de Nouvel An.

- Pour papa : disque de stationnement 50
- Pour maman : pochette de rangement pour pinces à linge .. 50
- Pour mon petit frère : un loto en images 50

LA RELIURE (Suite et fin) 49

ENTRETIEN DE LA MAISON :

- 88 conseils miracles (suite) 10

NOUVELLE : « Deux petites commodes » 8-9

BON-FIDELITE n° 13 8

MOTS CROISES :

- Grille Mystère 4
- Challenge Permanent 5
- Grille de l'Expert 7

COURRIER DES LECTRICES 3 et 47

Et

Reportage sur le BLANC 1961 42 à 47

- Planche des Dessins à grandeur.

(Ce mois-ci, modèle spécial avec 6 motifs pour draps et taies.)

ABONNEMENTS :

MON OUVRAGE, 1, rue Gazan, Paris-XIV. C. C. P. Paris 25-93.
France, 1 an : 6,50 NF (650 F). Etranger : 9 NF (900 F).
Changement d'adresse : 0,50 NF (50 F) et une bande d'abonnement.
Belgique : 75 FB (A. M. P., 14, rue du Persil, Bruxelles. C.C.P. 416-69
Bruxelles); Suisse : 6,50 F S.

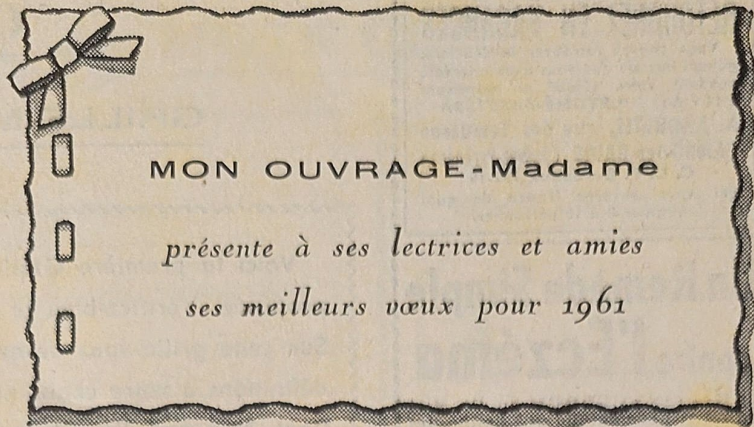

MAIS il ne suffit pas de dire « Bonne Année ». Il convient de faire quelque chose pour que l'année qui commence soit aussi bonne qu'on le souhaite à ses amis.

C'est pourquoi nous allons vous annoncer quelques-unes des nouveautés que nous allons vous offrir pendant le cours de l'année 1961 et qui, nous le savons, combleront vos désirs et vous prouveront une fois encore que rien de ce que vous nous suggérez par votre courrier ne nous laisse indifférent. Et, tout d'abord, le voici : oui, à partir du prochain numéro, **MON OUVRAGE-Madame** vous offrira en supplément encarté de 16 pages, sans la moindre modification ni restriction dans les rubriques déjà existantes, **UN ROMAN** présenté de telle sorte que vous pourrez le rassembler sous forme de livre à la fin de sa parution. Ce roman sera le premier de la série des **ROMANS BLEUS DE MON OUVRAGE-Madame**. Donc, à dater du prochain numéro, vous trouverez deux encarts chaque mois dans notre magazine :

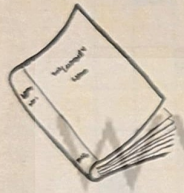

LA PLANCHE DES DESSINS A GRANDEUR ET LE ROMAN.

Une autre innovation qui répond à beaucoup de lettres :

LES MODELES SPECIAUX POUR FEMMES FORTES.

CHAQUE mois, dans **Idées-Couture**, un des modèles sera spécialement étudié pour les femmes fortes, et le patron de ce modèle pourra être fourni sur demande. De plus, outre les tableaux que nous donnons déjà, et qui permettent d'agrandir les tricots au mannequin désiré, nous publierons également des modèles de pulls, cardigans, ensembles tricotés, conçus également pour les femmes jeunes, ou moins jeunes, dont la silhouette n'est pas, ou n'est plus, aussi fine. A ce sujet il faut considérer qu'il ne sera pas donné de tableaux d'agrandissement des tailles de tricot pour les modèles dont nous pensons qu'ils ne conviennent qu'aux petits mannequins. En ce qui concerne les mannequins, il n'est pas plus raisonnable de dire « je fais un 46 » que de nous demander un modèle « pour enfant de 8 ans », avant que nous nous soyons mises d'accord sur des mesures standards. L'évaluation de son mannequin par elle-même correspond la plupart du temps à la façon dont la femme accepte son embonpoint. Si elle en a le complexe, le 46 qu'elle s'accorde risque fort d'être un 50. De même qu'une taille 8 ans, si elle ne traduit que l'âge exact de l'enfant, ne peut pas servir de base à l'établissement d'un modèle, car il peut être « grand pour son âge » ou « ne pas pousser bien vite ». Si vous n'êtes pas sûre de la taille standard, donnez-nous donc, en écrivant, les mesures exactes. Nous éviterons ainsi les risques d'erreur.

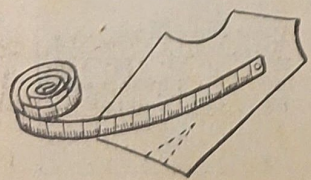

Les deux tableaux nécessaires sont présentés page 47. Conservez-les. Il ne nous sera pas possible de les publier chaque mois. Cela prendrait la place d'un ouvrage.

Le **BON-FIDELITE** entre dans sa deuxième année. Les avantages auxquels il donne droit seront multipliés dans le courant de l'année.

Le **CHALLENGE PERMANENT** des Mots Croisés, dans sa nouvelle formule (voir page 47), offre la possibilité de gagner 200 NF chaque mois.

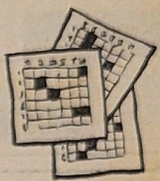

Les rubriques **OUVRAGES** (avec, chaque mois, des broderies pour draps, régulièrement des alphabets), **TRICOT** (main et machine pour hommes, femmes, enfants), **LAYETTE**, **DECORATION**, **ENTRETIEN DE LA MAISON**, **BRICOLAGE**, **TRAVAUX PRATIQUES**, seront développées au maximum, et nous savons déjà, puisque vous avez eu l'amabilité de nous l'écrire, combien vous appréciez ces sujets.

Les **IDEEES-COUTURE** seront complétées par la publication de modèles réalisés, photographiés et patronnés.

Et la place nous manque pour tout vous dire sinon, encore une fois, que toutes les collaboratrices de **MON OUVRAGE-Madame** vous souhaitent une **BONNE ANNEE**. Pour elles l'année sera excellente, si elles méritent encore de recevoir des lettres de vous, aussi utiles, aussi aimables, aussi nombreuses que celles que vous leur avez envoyées en 1960.

Nous vous rappelons, au sujet des lettres que vous nous envoyez, que si vous désirez une réponse personnelle il est indispensable, pour l'obtenir, de joindre un timbre et non une enveloppe timbrée; que lorsque vous demandez la parution d'un sujet spécial, il est impossible de vous donner satisfaction dans le numéro que vous recevez immédiatement après votre lettre. En effet, il faut tenir compte des délais nécessaires pour la mise au point du modèle que vous nous suggérez, et pour la fabrication du journal lui-même. Mais encore une fois, soyez toutes sûres qu'aucune idée proposée par une lectrice n'est rejeté, si elle présente un intérêt pour l'ensemble de nos amies.

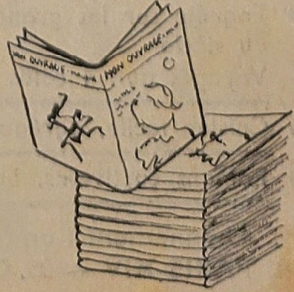

FOURCHES A TRICOTER

Pour réussir de ravissants travaux à la fourche, commandez notre boîte complète des différentes fourches indispensables avec leur très joli catalogue de 42 modèles variés. Ecrire : « **Tricot de l'Ange Gabriel** », J. GANDAUBERT, La Sauvagère, ISSOUDUN (Indre). Joindre timbre pour réponse.

RETOURNEZ EN VACANCES

Vous pouvez retrouver le délicieux gâteau basque que vous avez apprécié pendant votre séjour en adressant 6 NF à : « **ETCHE-PASTISSA** »
A. ANQUETIL, rue des Terrasses
CAMBO-les-BAINS (Basses-Pyrénées)
C. C. P. Bordeaux 182-15
 qui vous enverra franco de quoi régaler 8 à 10 personnes.

Vivez Mieux en DORMANT BIEN!

PROFITEZ SANS TARDER DE NOTRE OFFRE SPECIALE! CE SUPERBE LIT A CROISILLONS "ANJOU"



Permet de se reposer en **CHÊNE** Clair ou **WERNIS** (de Chêne) Equipe d'un Sommier métallique, Matelas, Espoussettes garnies, Traversin en Polyester, Oreiller plume.
 L'ENSEMBLE COMPLET S'ACHETE: 1 Personne: **259** Avec Facilité: **61** 2 Personnes: **269** 3 Personnes: **279** 4 Personnes: **289** 5 Personnes: **299** 6 Personnes: **309** 7 Personnes: **319** 8 Personnes: **329** 9 Personnes: **339** 10 Personnes: **349** 11 Personnes: **359** 12 Personnes: **369**
 TABLE DE CHEVET avec ou sans, à votre choix avec crochets: **109**

"CHAMBORD" LIT "SUPER MODERNE" "SURBAISSE"
 CHÊNE CLAIR ou ACAJOU Vernis Matelassé. Tricote en moussin et lattes de 1" choisis. Belle Exécution. Doussier de tête avec CHEVETS ATTENANTS. Equipe d'un Sommier métallique garni de ressorts. Matelas, espoussettes garnies.
 L'ENSEMBLE S'ACHETE: 1 Personne: **125** Avec Facilité: **31** 2 Personnes: **135** 3 Personnes: **145** 4 Personnes: **155** 5 Personnes: **165** 6 Personnes: **175** 7 Personnes: **185** 8 Personnes: **195** 9 Personnes: **205** 10 Personnes: **215** 11 Personnes: **225** 12 Personnes: **235**

CREDIT SANS FORMALITES JURQUE 8 MOIS SELON LA LEGISLATION ACTUELLE VERSEMENTS MENSUELS SURETETS
USINE LIT D'ARGENT
 MEUBLES **99, 101, 103, Rue d'Arras - LILLE**
 COUCHE Tel. 33.30.01 - C. C. P. 418-54

Un Remède Simple contre l'Eczéma

Le **Baume VEGEBOM** du Dr. Miot est un remède simple qui donne des résultats étonnants à tous ceux qui l'emploient. Son action est très rapide particulièrement dans tous les cas d'eczéma. Le **Baume VEGEBOM** agit vite grâce à ses huiles et plantes médicinales - adoucissantes et curatives - qui pénètrent à travers la peau jusqu'à la racine même du mal, où elles calment, décongestionnent et cicatrisent. *Faites-en l'essai aujourd'hui même.* Ulcères, acné, boutons, gerçures sont soulagés dès les premières applications. En vente dans les pharmacies.
 V. 244 P 857

VEGEBOM du Dr. Miot

LA COUR BATAVE

20, Avenue de l'Opéra, 20

LINGE DE TABLE
 ET DE MAISON
 TROUSSEAUX



LINGERIE
 BONNETERIE
 LAYETTE

Spécialiste du Cadeau de Naissance, de Baptême et de Mariage
 PRÉSENTATION SOIGNÉE

EN JANVIER EXPOSITION DE BLANC

Madame

VIVEZ AVEC VOTRE TEMPS !

CHAQUE SEMAINE

L'ÉCHO de la MODE

UN JOURNAL JEUNE

- Mode pratique
Mode nouvelle
- Enquête sur les grands problèmes du siècle
Voyages aux 4 coins du monde
- Cuisine facile, agréable, variée
- Romans captivants, humains

0,50 NF le numéro. Abonnement 1 an (52 N^{os}) 22 NF
 1, rue Gazan, PARIS-XIV — C. C. P. 28-07

CHALLENGE

GRILLE-MYSTERE

Voici la première **Grille-Mystère** qui vous est proposée. Vérifiez bien le fonctionnement page 47. Sur cette grille vous devez trouver des mots et des définitions à votre choix, nous les envoyons en spécifiant bien sur l'enveloppe « **Grille-Mystère** ». Vous devez joindre le Bon de Participation et la formule de responsabilité. Enfin, vous pouvez concourir pour les deux formules du Challenge. Chères amies cruciverbistes, bonne chance !

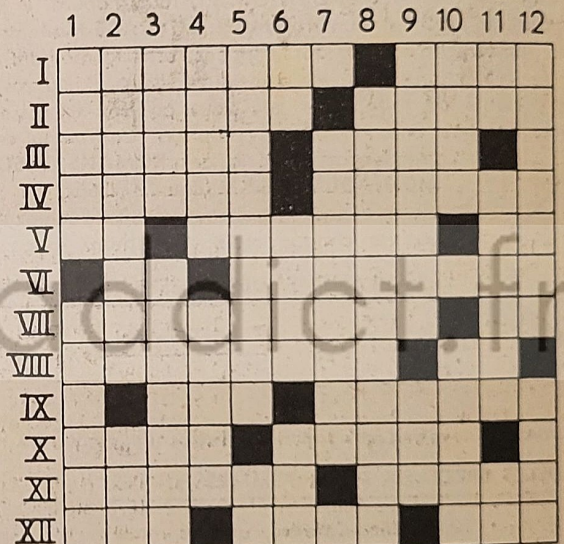

SOLUTIONS DES GRILLES DU CHALLENGE DU NUMÉRO PRÉCÉDENT

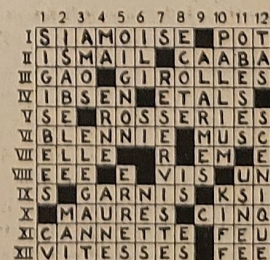

Madame Martin

Madame Pirard

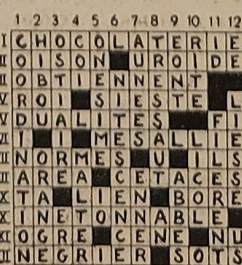

Madame Portier

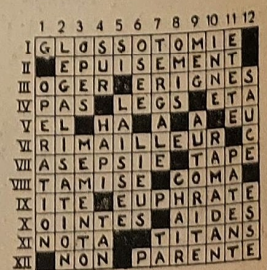

PERMANENT des MOTS CROISÉS (Voir règlement page 47.)

Les gagnants de ce mois sont :

- Mme GOUTMAN, 7, rue Simonet, Paris-XIII (1).
- M. DELAPORTE, Société Astra, rue de la Gare, Chaulnes (Somme) (2).
- Mlle Blanche MALRAYE, La Houssière, Varennes (Indre-et-Loire) (3).

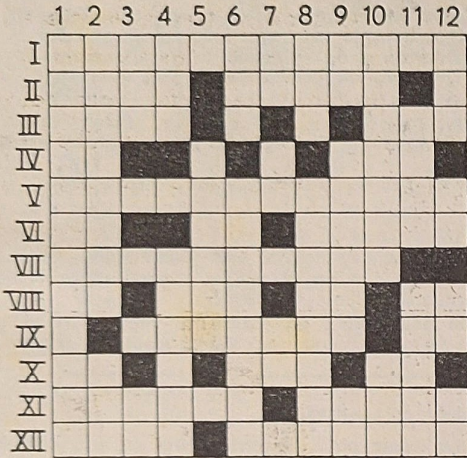

HORIZONTALEMENT : I. Satellite artificiel. — II. Ses flèches sont appréciées. Fait tourner la tête. — III. Pareille mésaventure est arrivée aux Sabines. Voué à la Vierge. — IV. Fraction de la grande muraille. En s'endormant. — V. Cautérisation. — VI. Symbole chimique. Roulement. Habille de cuir. — VII. Renouée des lieux humides. — VIII. Fin de participe. A demi endormeuse. Adverbe de lieu. Sur la Tille. — IX. Huile végétale. Possessif. — X. Grecque. Titre auquel les monnaies sont fabriquées. Note. — XI. Cryptogame des lacs. Appendice articulé. — XII. Quatrième partie du jour. Donne le caviar.

VERTICALEMENT : 1. Poudre au pouvoir illusoire. — 2. Fréquente les plafonds. Préfixe égalitaire. — 3. En Mésopotamie. Grand coupable. — 4. Appel cavalier. Zébrée. — 5. Amoureuse. — 6. A commis le péché de gourmandise. Organe en forme de sac. — 7. Possessif. Une douzaine. Direction. — 8. Interjection. En forme de bague. — 9. Il est de bon ton de les connaître. Presque inutile. Métal. — 10. Farine. Brin de textile. — 11. Prénom féminin retourné. Symbole de la sagesse. — 12. L'Angleterre à l'envers. Voyelle doublée. Possessif. Sur certaines plaques minéralogiques.

HORIZONTALEMENT : I. Elle part et revient avec les beaux jours. — II. Légumineuse à fleurs odorantes. Potage d'origine espagnole. — III. Son boléro est de toute saison. Qui a rapport à la mine. — IV. Pronom personnel. Poulailier. — V. Alternier les cultures d'un champ. Entravait le prisonnier. — VI. Mal du pays. Symbole chimique. — VII. Se franchit aisément. Science qui a pour but de mesurer la surface de la terre. — VIII. Est à considérer. Participe d'un verbe actif. — IX. Genre de petit poisson de forme bizarre. Article arabe. — X. Commune des Pyrénées-Orientales. Arrêt d'un liquide circulant dans l'organisme. — XI. Vent du Midi chez les Romains. Oiseau débrouillard et quelque peu sans gêne. — XII. Préfixe. Enclin à la révolte contre la puissance établie.

VERTICALEMENT : 1. Une vraie chouette. Fils de juif. — 2. Ville du Pérou. Ce n'est pas la propre femme dans le ménage. — 3. Joyeux transport. — 4. Chat sauvage. Pour bien rouler. — 5. Fleuve. Au centre de l'attoll. Pour réfléchir. — 6. Renforce l'affirmation. Faucon commun. — 7. Imité la caille. Adverbe. — 8. A une réputation bien établie de dormeur. Genre de poissons cyprinidés. Espèce d'oie. — 9. Qui ressemble au lin. Enveloppe. — 10. Qui a été l'objet d'une suppression. Lascif. — 11. Ville d'Allemagne. Vieille monnaie qui pourrait bien disparaître. — 12. Synonyme du 2^o du V horizontal. Couverts de neige.

**Bon de participation
au
CHALLENGE PERMANENT
DES
MOTS CROISÉS
de
MON OUVRAGE - Madame**

A B

Janvier (1961)

(S'il y a lieu, rayer la lettre inutile.)

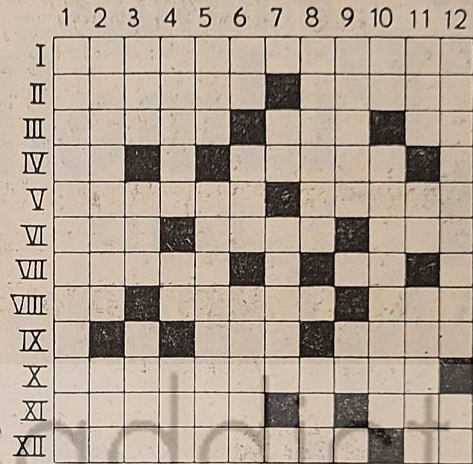

HORIZONTALEMENT : I. Sujet au coup de foudre. — II. S'enflamme facilement. Il vaut mieux en changer quand elles sont fixes. — III. A l'origine d'un siège. Adverbe. Manillon. — IV. Contracté. Génératrice de lumières. — V. Stoppa une fuite. Il est préférable de la donner que de la recevoir. — VI. En prise. Basidiomycète. Il est préférable de le recevoir que de le donner. — VII. A fleur de peau. Déjà vieux. — VIII. Moitié prix. On y met les mets. Dicotylédone chinoise. — IX. Près de Rennes, bien qu'au centre de la Moselle. Circulait en Chine. — X. Solliciteraient. — XI. Plaie. Divise ou multiplie. XII. Fumerolle quand elle sort du volcan. Tranche de melon.

VERTICALEMENT : 1. Vient de l'éden. — 2. S'enflamme facilement. Sur le Danube. — 3. Pose des pointes sur les planches. Ce que devient la rose sans « air ». Chiffre latin. — 4. Fait lever les melons. Note. Est clair si on le retourne. — 5. Destiné à une proche exécution. Dominera. — 6. Morceau de binou. Quart d'an. Sujet de discussion entre Béarnais et Basques. — 7. Phonétiquement : monter. Dépouilla. — 8. On lui doit des essais de morale. Fille d'Harmonie. — 9. Magistrat. Entre dans les pavillons sur la Côte d'Azur. — 10. Entre deux pertuis. Luxueux. — 11. Rouet marin. Un peu d'alcool. Fait des faïnes. — 12. Point culminant. Presqu'île.

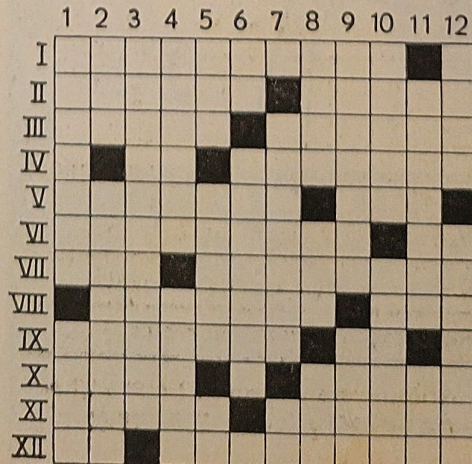

**Grille
de
l'EXPERT
page 7.**

lecteur uni-
ts fantaisie,
and nombre
euvent être

PRO. 43.72

n à l'adresse

Form with fields for name and address, partially obscured.

encore 0 rgs. Repasser le bouton. Former un bouton en...
du fond. (Le point doit se faire comme pour la chemise, 1 rg sur
l'endroit, 1 rg sur l'envers.)

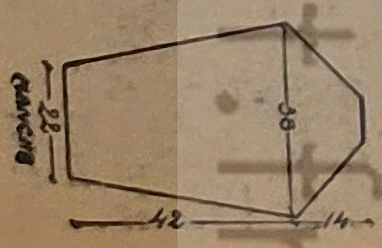
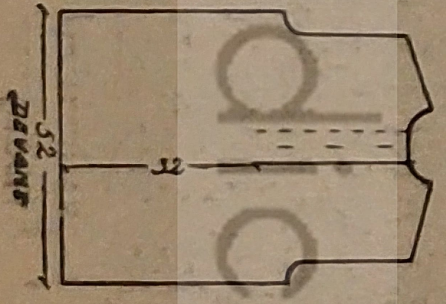
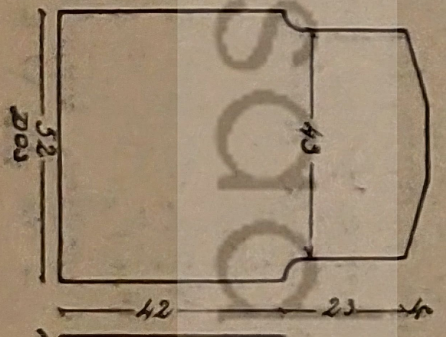
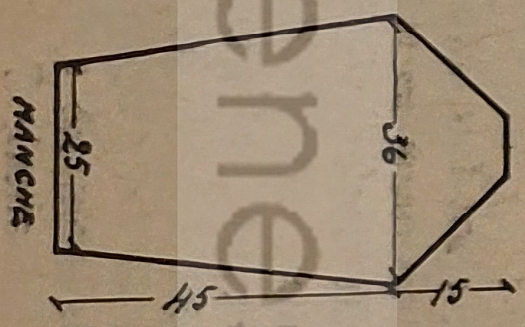
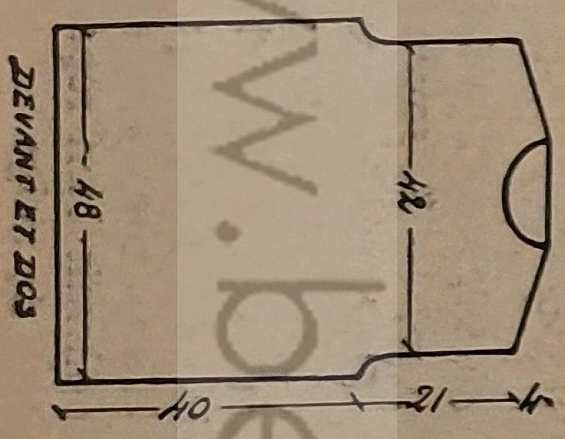

Pastilles Pulmoll
TOUX
IRRITATION
DE LA GORGE

PASSAP DUOMATIC

préférée
des tricoteuses
averties
puisque
double fonture,

**100% sans poids,
automatique**

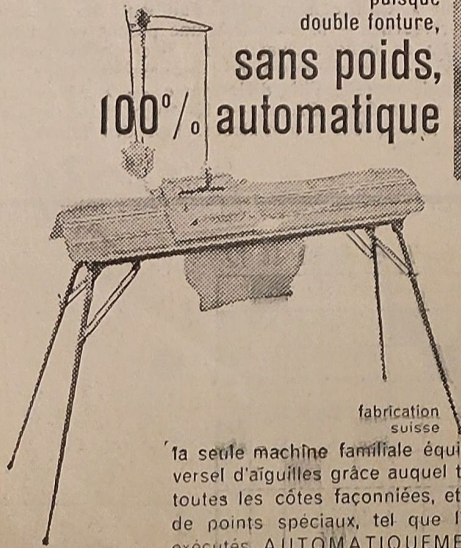

fabrication
suisse

la seule machine familiale équipée d'un sélecteur universel d'aiguilles grâce auquel tous les points fantaisie, toutes les côtes façonnées, et un très grand nombre de points spéciaux, tel que l'interlock, peuvent être exécutés AUTOMATIQUEMENT.

PASSAP 28, boulevard Poissonnière - Paris-9^e tél. PRO. 43.72

demandez la documentation, en envoyant ce coupon à l'adresse
NOM _____
ADRESSE _____

Explications des MODÈLES

de COUVERTURE : le crochet

• Pull classique. (Taille 42-44)

Fournitures : 7 écheveaux de laine mèche mélangée soie, des laines Pernelle, coloris « poussin » ou « blanc » ; 1 fermeture de 18 cm ; 1 crochet n° 6.

Points employés : Point de brides et mailles serrées.

Point de brides sur une chaînette. 1^{er} rg, 1 jeté (piquer dans chaque maille), tirer 1 boucle, 1 jeté, glisser la laine dans la boucle et le jeté, 1 jeté et tirer la laine dans le jeté et la maille. 2^e rg, même travail, piquer dans chaque maille, mais seulement dans le brin qui se trouve devant vous.

EXECUTION

Devant. — Faire une chaînette de 54 m. (48 cm). Trav. au point de brides tout droit pendant 40 cm. Dim. 1 fois 3 m. et 1 fois 1 m. pour les emmanch. Continuer droit et quand le travail mesure 57 cm dim. pour l'encolure les 8 m. du milieu, puis 3 fois 1 m. A 61 cm, dim. l'épaule en 5 fois.

Dos. — Même travail, mais à 47 cm trav. séparément sur chaque moitié pour la fente. Faire l'encolure à 62 cm. Même épaule qu'avant.

Manches. — Monter 28 m. (25 cm), travailler en aug. de chaque côté 1 m. jusqu'à obtenir 40 m. (36 cm). A 45 cm, dim. 1 m. par 1 m. et à 60 cm arrêter.

Montage. — Repasser légèrement à la pattemouille. Assembler dos, devant et manches. Faire 4 rgs de mailles serrées autour de l'encolure. Coudre la fermeture à la fente. Repasser.

Conseil : On peut établir un patron en papier fort, d'après nos schémas. Il reste ensuite à tricoter exactement d'après le patron.

• Le style chemise.

Il s'est imposé même pour l'hiver. Celle-ci est très confortable et accompagnera vos pantalons. Bonnet assorti.

Fournitures : Chemise, 16 pelotes de Croquemitoufle des laines Austral, coloris Esterel, 3 boutons. Bonnet, 3 pelotes de laine.

Point employé : Ce modèle est tricoté au crochet (n° 6) dans le point le plus simple : les mailles serrées. Faire une chaînette. 1^{er} rg, piquer le crochet dans la maille, tirer une laine, faire un jeté et le passer dans les 2 m. ainsi obtenues. 2^e rg, piquer dans la partie de la maille qui se trouve devant l'ouvrage. Répéter toujours le 2^e rg. Le travail est employé verticalement.

EXECUTION

Dos. — Monter 38 m. (42 cm). Faire 8 rgs en aug. à gauche 1 m. au début de chaque rang. Ajouter à gauche 18 m. (emmanchures). Cont. en aug. 1 m. tous les 2 rgs à gauche, 5 fois. Cont. droit pendant 12 cm, puis dim. à gauche 1 m. tous les 2 rgs, 5 fois. Dim. 18 m. pour l'emmanch., puis 1 m. tous les 2 rgs pendant 8 rgs.

Devant. — Même travail, mais à 20 cm rab. pour l'encolure, à gauche, 1 fois 5 m. et 2 fois 2 m. A 26 cm, faire 3 boutonnières de 1 m. à gauche, la 1^{re} à 3 m. du bord, les autres espacées de 7 m. A 28 cm, ne plus travailler sur cette partie. Remonter 24 m. Faire 5 rgs (cette partie forme sous-patte). Trav. sur ces 24 m. en aug. à gauche (encolure) 2 fois 2 m. et 1 fois 5 m. Trav. sur cette partie et sur les 30 m. de droite. Dim. à gauche 5 fois 1 m., 1 tous les 2 rgs, puis 18 m. et 4 fois 1 m.

Manches. — Monter 18 m. Aug. à gauche 1 m. au début de chaque rang et à droite 3 fois 7 m. A 19 cm, on est au milieu de la manche ; terminer la 2^e partie en vis-à-vis.

Col. — Monter 34 m., trav. droit pendant 14 cm. Faire 1 rg tout autour.

Montage. — Repasser légèrement à la pattemouille. Assembler dos et devant en laissant 8 cm d'ouverture sur les côtés. Fixer la sous-patte sous la partie droite du devant. Coudre les manches ; les monter. Coudre le col. Coudre les boutons. Repasser.

BONNET. — Se commence par le fond. Faire une chaînette de 4 m. La fermer. Faire 10 demi-brides, puis le point de la chemise, en aug. 10 fois au 1^{er} rg, 10 fois au 2^e rg, 10 fois au 3^e rg, 10 fois au 4^e rg. Continuer droit pendant 10 cm, puis répartir 4 dim. sur 1 rg. Faire encore 6 rgs. Repasser le bonnet. Former un bourrelet en haut, à 3 cm du fond. (Le point doit se faire comme pour la chemise, 1 rg sur l'endroit, 1 rg sur l'envers.)

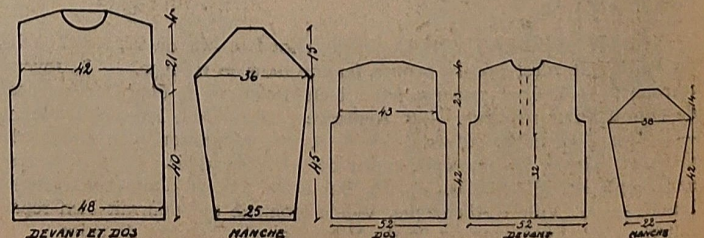

GRILLE de L'EXPERT

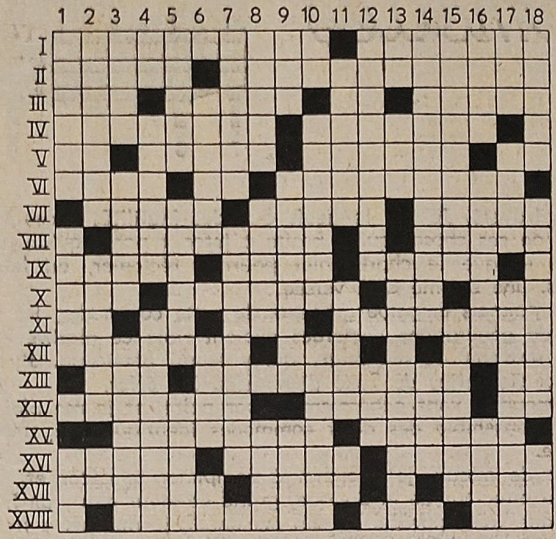

HORIZONTALEMENT : I. Ferit de la main de l'auteur. Peut être mis en service. — II. Laisse voir la trame. Veulent toujours avoir le dernier mot. — III. Ne voit guère, si elle est basse. Part vraiment du cœur. Participe. Cobra à ordonner. — IV. Compositeur français né à Paris. Un genre. — V. Négation. Peut nuire à une bonne audition. Celui des champs est le champignon de couche. Fin de rapt. — VI. Tient bon. En vers. Doit être respecté dans certaines cérémonies. — VII. Une reine-marguerite à retourner. Sous la peau de porc. A ne pas en croire ses oreilles. — VIII. Versant à pente rapide. Livré au public. — IX. Son énumération est parfois très alléchante. Composent l'enclos. Y mettre des bâtons n'arrange pas les choses. — X. La première. Issues. Initiales du compositeur de la *Danse macabre*. En cet endroit. — XI. Note. En activité. Prise d'eau. Nous ont précédés. — XII. Apprécie ce qui est beau. A ne pas violer. Déesse égyptienne. — XIII. On ne sait quand elle finit. Assistent le président. Négation. — XIV. Temps de pose. Sont mis en coupes. Doublé, est un gamin de Paris. — XV. Fleur printanière. Outil de marbrier. — XVI. Prénom féminin. Suite ininterrompue de carambolages. Doit être publiée. — XVII. L'avoir, ce n'est pas être bon juge. Va de l'avant. En Puy-de-Dôme. — XVIII. Agit sans légèreté. Tente. Points.

VERTICALEMENT : 1. A moins d'importance que la marquise. Ourle la vague. Un livre qui peut être mis entre toutes les mains. — 2. Prend vraiment un intérêt trop grand. Parfumée avec une essence aromatique. Roule du corne. — 3. Ancienne unité chinoise. Plus légère. si on la retourne. Ont besoin d'être corrigés — 4. En ogive. Provoque de terribles démangeaisons. Fera un papillon. — 5. N'a pas besoin de périscope dans la foule. Somme de peu d'importance. Ses peines sont cruelles. — 6. Un style en architecture. Talé en désordre. En peine. — 7. Ordonnance. Actes de générosité. — 8. Garde ses moutons. Totale si elle est sèche. Tel un âne. — 9. Dame ou demoiselle. Sans aucune différence. Améliore un bien. — 10. Préposition. Palais romain. Peut atteindre nos côtes. — 11. Un des Etats unis d'Amérique. Exposé à feu vif. En fin de soirée. — 12. Mène le jeu. Début d'escalier. — 13. Consonnes. Roi à ordonner. Fermétures d'ouvertures naturelles. — 14. Provoque la ruine. Fin. — 15. Qualifie une face qui ne manque pas de couleurs. Doit savoir diriger ses fils. — 16. Père de Jason. Procurent une détente. Demandé, mais pas toujours suivi — 17. Très prisé outre-Manche. En état de faire quelque chose. Porté sur une tunique. — 18. Pour la confection des robes de religieuses. Coule en Sibérie. Point de départ d'une dépêche qui provoqua une guerre.

| | | | | | | | | | | | | | | | | | |
|---|---|---|---|---|---|---|---|---|----|----|----|----|----|----|----|----|----|
| 1 | 2 | 3 | 4 | 5 | 6 | 7 | 8 | 9 | 10 | 11 | 12 | 13 | 14 | 15 | 16 | 17 | 18 |
| Y | B | R | A | N | T | C | F | A | F | F | I | C | H | E | | | |
| I | R | A | P | I | N | A | U | R | E | F | O | L | E | D | E | U | X |
| O | L | L | I | E | U | S | E | S | L | U | N | E | T | T | E | | |
| U | L | U | L | E | R | T | A | S | S | E | E | N | O | T | R | | |
| V | E | I | D | E | R | M | E | N | E | U | R | S | T | I | E | C | |
| W | E | I | S | T | A | N | C | E | S | P | A | I | N | I | | | |
| V | T | N | O | U | S | S | E | E | C | A | R | T | E | | | | |
| V | I | E | B | E | N | E | S | I | R | O | R | M | E | E | | | |
| I | X | A | C | R | U | E | L | L | E | S | T | E | P | I | N | | |
| X | A | L | L | E | S | E | O | S | I | N | E | C | A | E | N | | |
| X | I | L | A | I | N | U | S | I | T | E | E | I | R | I | S | E | |
| X | I | G | E | M | I | N | E | R | S | E | G | U | E | D | I | L | L |
| X | I | U | T | E | T | E | D | I | S | E | R | T | E | L | E | | |
| X | I | V | I | L | E | S | T | E | R | S | O | U | L | E | S | | |
| X | V | E | G | R | O | U | O | S | S | U | N | I | E | R | P | C | |
| X | V | I | R | O | U | V | R | A | I | E | R | U | E | S | U | C | R |
| X | V | I | E | R | S | E | S | T | R | A | S | S | R | N | A | I | N |
| X | V | I | I | E | R | R | A | S | T | R | A | S | S | R | N | A | I |
| X | V | I | I | E | R | R | A | S | S | R | N | A | I | N | L | E | E |

Solution de la grille de l'Expert du numéro précédent.

Pour tenir le coup,

combattre la fatigue,

agir sur vos forces, avoir bon appétit...

fortifiant agréable et économique

Quintonine

chez votre pharmacien 1,26 NF le flacon

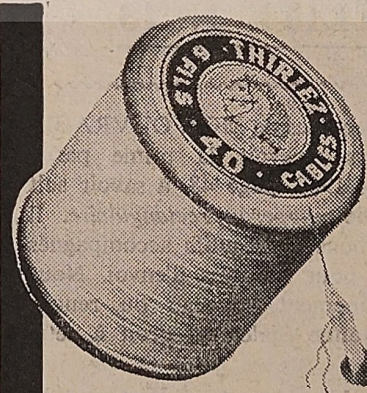

Câblé 6 Fils
CHEVAL VERT

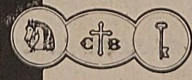

THIRIEZ & BRESSON
CARTIER - BRESSON

V. B&C. G.P. 446. N° 1. C. 111. 784

COUPEZ vos ROBES

VOUS-MÊME
HABILLENZ VOS ENFANTS

Nos lectrices recevront une brochure gratuite, spécialisée, documentée pour apprendre seule à couper chez soi les vêtements. Ecrire timb.-rép. à FEE DU LOGIS O. V. B. P. 88, Neuilly, Paris.

TIMBRES

Instruisez vos enfants en les AMUSANT. Envoyez-nous deux timbres neufs français impeccables de UN NF (200 F anciens). Vous recevrez de suite DIX timbres splendides de MONACO, dont 4 « GEANTS », Rainier, Jules Verne, et princesse Grace. Satisfaction garantie. Ecrivez de suite à M. BRUEL, 6, rue Barmond, VILLEFRANCHE (Rhône).

VOTRE LINGE MARQUÉ

à peu de frais et d'une façon irréprochable en utilisant vous-même les initiales brodées Plumetis-Express. (5 coloris, 6 tailles). 1 échantillon contre 2 timbres plus une enveloppe timbrée à votre adresse à PASSEMENTERIES DE VOREY. (Serv. A. Z.) (Hte-L.)

ACHETEZ VOS DRAPS A "LA TOILIÈRE"

PUR FIL DES VOSGES
MÉTIS DU NORD
CRÉTONNE D'AMIENS
BLANC ET COULEUR
Échantillon sur demande.

74, Faubourg Saint-Antoine
PARIS 12^e



Toujours content
de votre DENTIER
avec

ADRAGA LUXE

LE PLUS COLLANT DE SES RIVAUX

C'est l'adhésif préféré des gourmets pour le maintien parfait des dentiers. Stérilisé aux U.V., invisible, sans goût ni odeur, d'une totale innocuité, il efface la nicotine et garde aux appareils leur éclat d'origine. Vendu sous cellophane pour la poche ou le sac.

TOUTES PHARMACIES

88 CONSEILS MIRACLE (Suite)

LES TABLEAUX



Les tableaux s'essuient toujours avec un chiffon de soie très fine ou même une mousseline de soie.

Le nettoyage d'une peinture à l'huile est fort délicat et sa remise en état nécessite des connaissances techniques précises. Une solution de tout repos consiste à laver doucement la toile avec de l'eau tiède savonneuse sur un morceau d'ouate. Ce nettoyage peut, dans bien des cas, suffire, mais si le tableau est trop sali ne pas hésiter à faire appel à un spécialiste.

LES GRAVURES



Les gravures, elles aussi, sont fragiles.

Si une gravure gondole, la mettre à plat à l'envers, mouiller le verso, la retourner, la tendre délicatement, car le papier se déchire facilement, et la laisser sécher à l'air.

Si la gravure est piquée, lui faire prendre l'air et, si ce n'est pas suffisant, la laisser tremper, bien à plat, pendant vingt minutes dans 5 cuillerées d'eau additionnée de 25 g d'eau oxygénée et 10 g d'eau de Javel. Rincer à l'eau pure et froide, sécher entre deux feuilles de buvard sur lesquelles on aura mis un gros livre lourd.

Les gravures sous verre garderont la vivacité de leurs tons si on prend la précaution d'enduire extérieurement la vitre d'une eau dans laquelle on aura fait dissoudre une petite pincée de quinine. Cette solution est absolument invisible.

LES CADRES

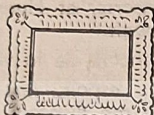

Les cadres dorés se dépoussièrent avec une brosse très douce et très fine.

Si le cadre demande un nettoyage plus poussé, le passer doucement, avec un petit pinceau, au cirage incolore. Laisser sécher et faire briller avec la petite brosse qui sert au dépoussiérage.

Si le cadre est taché, le passer au vinaigre, rincer et laisser sécher.

Si ce sont les mouches qui ont laissé des traces sur le cadre, frotter délicatement avec de l'eau savonneuse, essuyer et passer un peu de vinaigre blanc.

BRONZES ET MARBRES



Les bronzes dorés qui ornent les meubles doivent être d'abord décollés pour le nettoyage, qu'il ne faut jamais exécuter sur le meuble.

S'ils ne sont pas trop sales, les passer au jus de citron en frottant bien, les laver à l'eau chaude additionnée d'une bonne lessive, en brossant avec une brosse dure pour nettoyer les ciselures en profondeur; rincer largement à l'eau chaude claire.

S'ils sont très encrassés, les laisser tremper de cinq minutes à un quart d'heure dans une solution de 1/4 de litre d'alcali pour 7 l d'eau, ou bien dans du vinaigre bouillant. Rincer, savonner, rincer à nouveau. Faire briller à la peau de chamois.

Les marbres se nettoient couramment avec un peu d'huile de lin; essuyer, passer un peu de cirage incolore et faire briller au chiffon de laine.

Si le marbre est de teinte claire et un peu plus sali, le passer à l'eau oxygénée ou à l'eau chaude fortement salée. Rincer, faire briller.

Si il s'agit d'une tache de graisse, frotter avec de la benzine (loin du feu), répandre de la terre à foulon. Savonner avec une bonne lessive chaude, rincer, laisser sécher, encaustiquer et faire briller.

Si il y a sur le marbre des taches d'origine inconnue, enduire d'une préparation épaisse de blanc d'Espagne délayé dans de l'eau de chaux. Laisser deux ou trois heures, enlever l'enduit, laver, rincer et faire briller.

Si les taches persistent, les recouvrir pendant douze à vingt-quatre heures de blanc d'Espagne délayé dans de la benzine; essuyer, rincer, encaustiquer.

Si un marbre blanc est jauni, frotter avec un citron, laver à l'eau oxygénée, rincer.

Si le marbre est taché d'huile, appliquer une composition de savon de Marseille en paillettes, alcali volatil, eau, par parties égales, à laquelle on incorpore de la terre à foulon et quelques gouttes de citron. Faire

chauffer avec un fer placé au-dessus pour évaporer. Laisser deux heures, retirer et nettoyer le marbre tout à fait sec.

LES FERRURES



Si les ferrures anciennes sont ternies, frotter au pétrole et cirer.

Si elles sont rouillées, passer au chiffon enduit d'un mélange de pétrole et d'huile par parties égales; laisser sécher pendant quelques heures, faire briller avec une flanelle. Pour éviter qu'elles ne rouillent à nouveau, les encaustiquer.

Le fer forgé se nettoie à l'eau de savon dans laquelle on ajoute une cuillerée à soupe d'alcool à 90° par litre d'eau.

LES PORCELAINES



Les porcelaines anciennes fragiles se lavent à l'eau tiède additionnée de jus de citron. Rincer à l'eau claire. Si elles portent des duretés, n'employer que de l'eau froide.

Si elles ont un « cheveu » ou si elles ont jauni dans les craquelures, les laisser séjourner une ou deux heures dans de l'eau de Javel. Savonner, rincer à l'eau claire.

Si une pièce de porcelaine ou de faïence est cassée, elle ne pourra plus jamais aller à l'eau chaude, mais le mal peut se réparer aisément. Après lavage, reconstituer l'objet, le ficeler, l'envelopper dans une vieille serviette, le recouvrir de lait entier et faire bouillir dix minutes doucement; laisser refroidir pendant au moins cinq jours, puis ôter linge et ficelles.

LES LUSTRES



ET LES CRISTAUX

Les lustres ou girandoles de cristal ne doivent jamais être lavés à grande eau, à cause du métal qui ne le supporterait pas.

Il faut, après dépoussiérage, frotter les cristaux avec de l'alcool à brûler. Essayez et faire briller avec un chiffon fin en toile.

Les vases de cristal redeviendront nets si on les frotte avec une pomme de terre crue.

Les marques d'eau sur les pièces en cristal partiront avec un peu d'alcali volatil. Laver ensuite à l'eau légèrement chaude dans laquelle on aura dissous du savon en paillettes. Rincer à l'eau claire, froide.

IVOIRE - ÉCAILLE - ÉTAIN

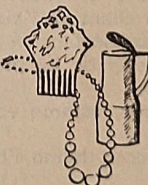

Pour empêcher l'ivoire de vieillir, il faut le nourrir; pour cela, le laisser séjourner vingt-quatre heures ou quarante-huit heures dans une eau où l'on aura fait dissoudre de la gélatine en poudre.

L'ivoire s'entretient avec un pinceau trempé dans de l'eau oxygénée coupée d'eau.

Si il est sale, le frotter doucement avec un peu de poudre de ponce délayée dans de l'eau.

Pour polir l'ivoire, le brosser avec une brosse douce enduite de deux parties de blanc d'Espagne, une partie de copeaux de savon en paillettes, quelques gouttes de citron dans de l'eau en petite quantité, de manière à obtenir une pâte épaisse.

Pour coller l'ivoire, se servir d'une solution ainsi composée: un blanc d'œuf, quantité égale de chaux vive, 5 g de gomme adragante.

Pour polir l'écaille, la frotter concentriquement, avec un linge de fine soie trempé dans 60 g de poudre de ponce, 20 g d'huile d'amandes, 20 g de glycérine, 5 g de vaseline (les quantités peuvent être réduites de moitié).

Pour redonner de l'éclat à un étain ancien, frotter avec un chiffon imbibé de pétrole. Si ce n'est pas suffisant, frotter avec une brosse douce enduite de blanc d'Espagne en poudre humecté de pétrole; faire briller au chiffon de laine doux.

Un étain moderne se nettoie à l'eau de savon; rincer avec de l'eau additionnée d'un peu de vinaigre d'alcool.

(A suivre.)



NAPPE A THÉ ET SERVIETTES

Dimensions : Set de table 52 cm X 34 cm (terminé) ; serviettes 16 cm X 16 cm (terminées).

A broder avec le Brillanté d'Alger C·B « A la Croix » dans les nuances : noir, blanc, marron 2, 4, 5, 119 et 540, crème 135, jaunes 611, 137 et 131, vieil or 619, acajou 606 ; couleurs solides à la lumière et au lavage.

La broderie est faite avec 2 brins de coton, sauf pour les cordages où le coton n'est utilisé qu'en 1 seul brin.

Les points employés sont : le **passé empiétant** pour les voiles, les coques des bateaux, les mâts, les pagodes et les toits de chaume ; le **point de tige** pour les flots, les cordages, les troncs des arbres et le pourtour des pagodes ; le **point lancé** pour toutes les herbes et les feuilles des arbres ; le **point natté** pour les mâts et le pourtour de la coque, et le **point de feston** pour le pourtour des serviettes et du set de table. (Dessin à grandeur n° 176 sur planche des dessins à grandeur.)

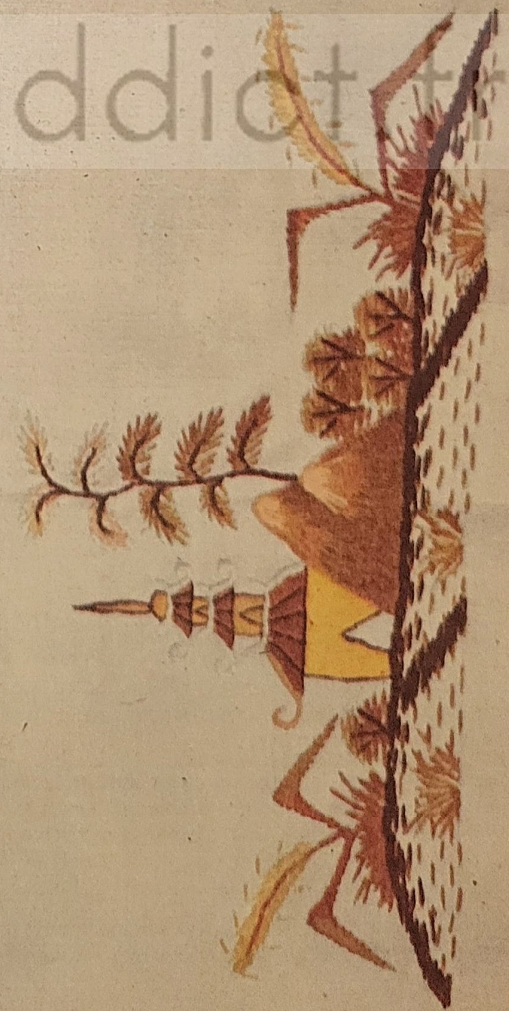

FILS A COUDRE
ET COTONS POUR OUVRAGES



THIRIEZ
& CARTIER-BRESSON



SUPPLEMENT A MON OUVRAGE MADAME
N° 148 JANVIER 1961

MAPPE A THE' AVEC SERVICE No 1976

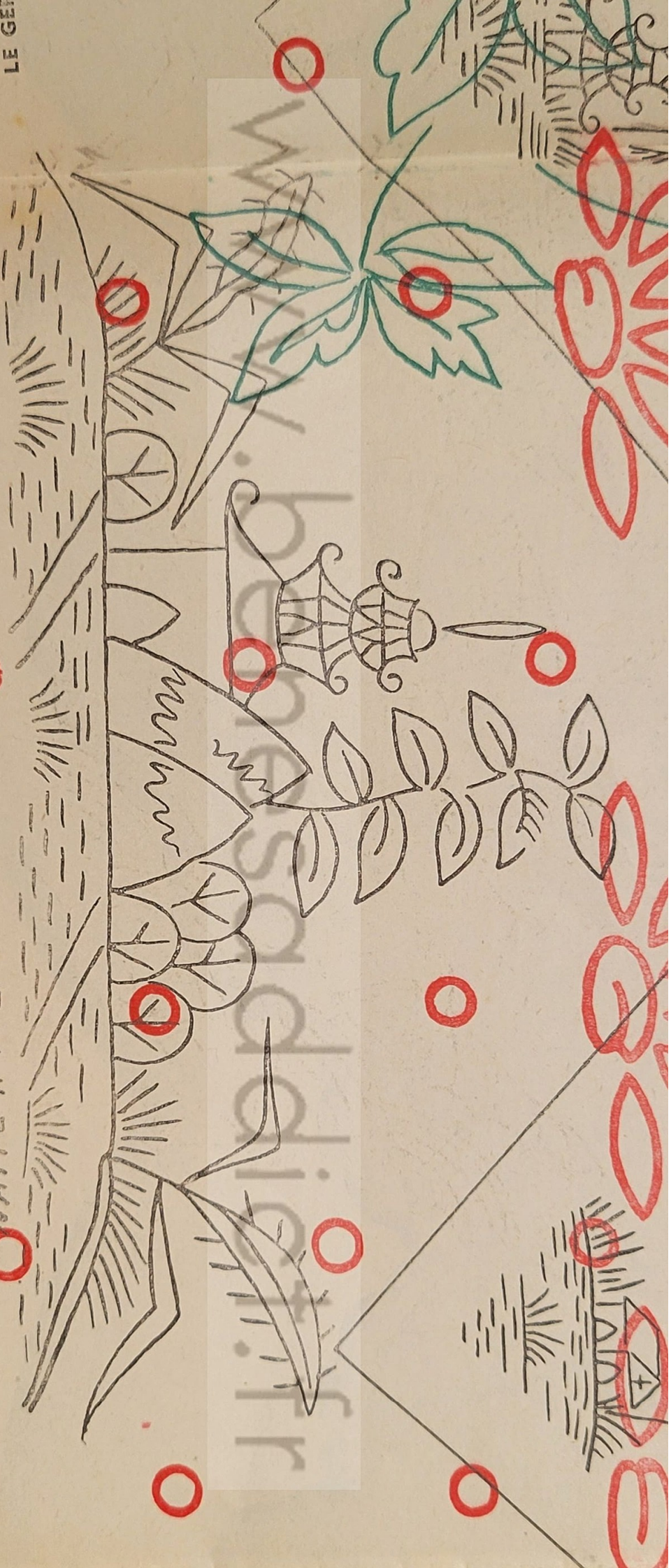

www.lesobjets.fr

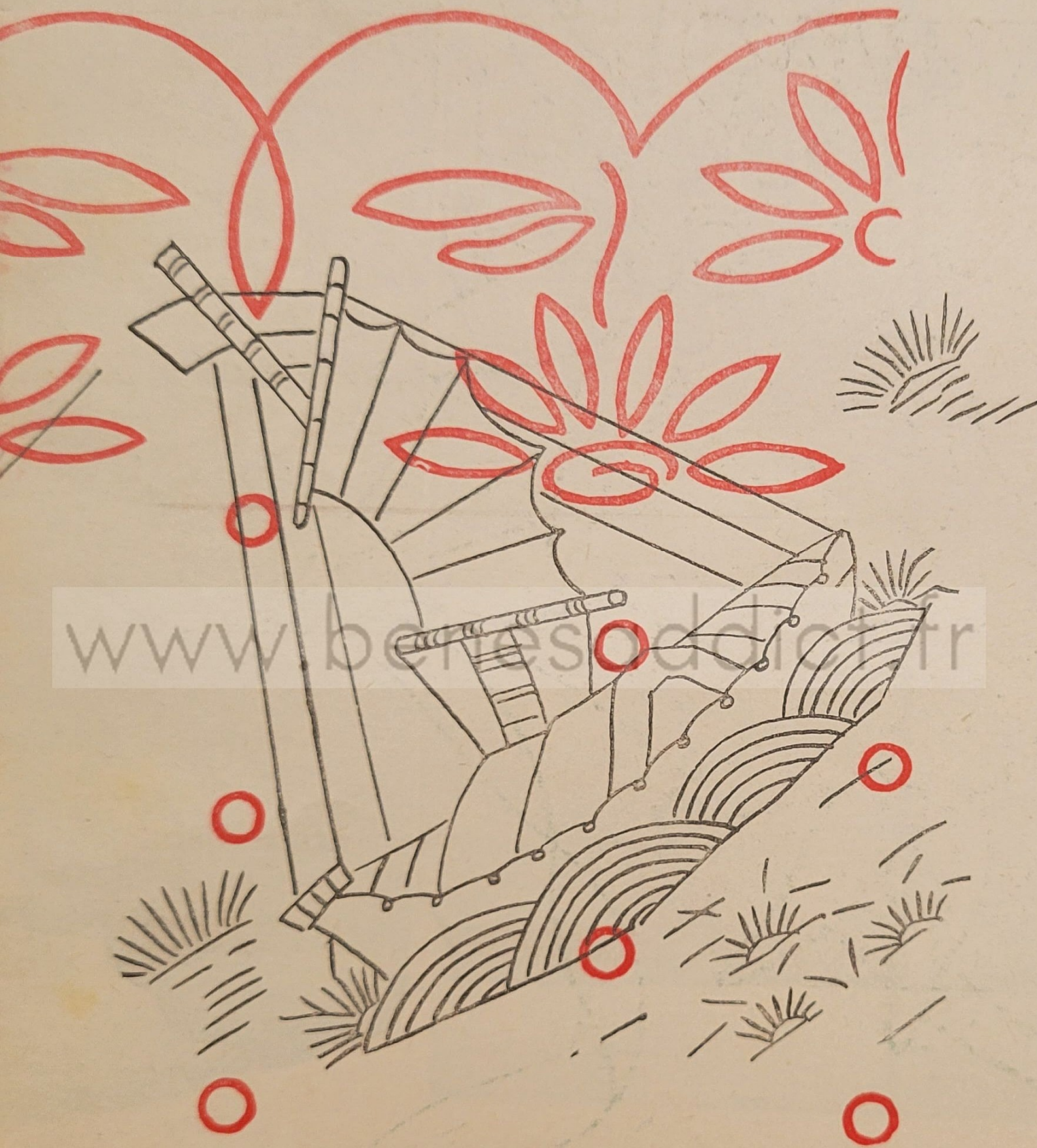

POINT D'ÉCRITURE

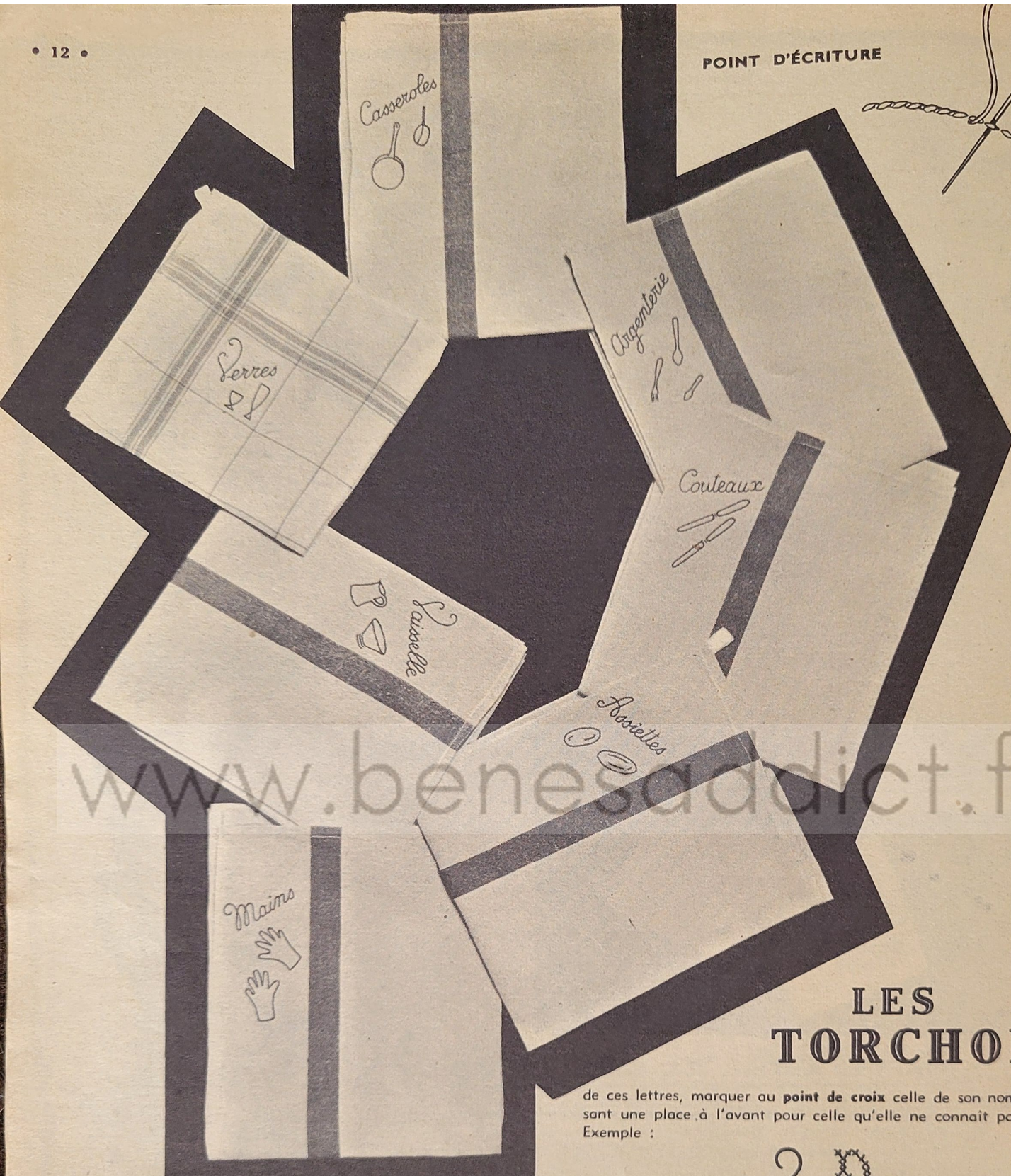
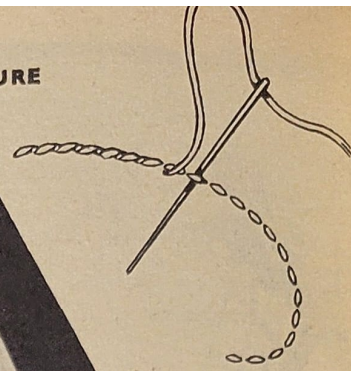

LES TORCHONS

de ces lettres, marquer au **point de croix** celle de son nom en laissant une place à l'avant pour celle qu'elle ne connaît pas encore. Exemple :

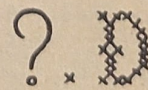

On peut aussi, pour une douzaine de torchons semblables, marquer de 1 à 12 (point de marque au choix) ou même dessiner un cadran de réveil ou d'horloge, et chaque torchon marquera une heure différente. Exemple :

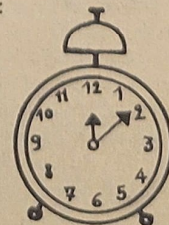

L E **point d'écriture**, dont nous donnons le détail, doit être préféré au point de tige pour les inscriptions, car il permet de suivre les petites courbes des lettres.

Il suffit de suivre le tracé au **point devant** (points aussi petits que possible), puis de revenir en passant l'aiguille sous chaque point, sans piquer le tissu. Une aiguille à bout rond, si l'on peut s'en procurer, facilite beaucoup le travail. Pour les torchons, employer du coton rond, rouge n° 20.

Nous rappelons les différentes façons de marquer les torchons que nous avons indiquées dans le numéro 114 (ne nous le demandez pas, il est épuisé).

La jeune fille qui prépare son trousseau et désire marquer les initiales pourra, en attendant de savoir quelle sera la première

Pour les modèles de marque que nous vous présentons cette fois-ci, les motifs à grandeur n° 177 sont sur la planche des dessins à grandeur.

Saiselle

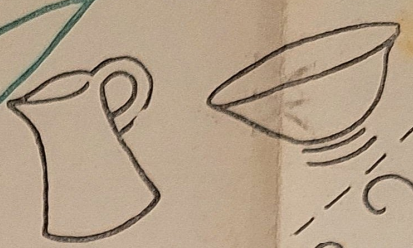

Assiettes

Serres

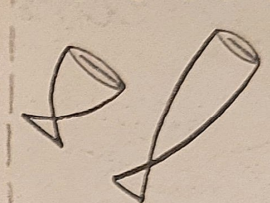
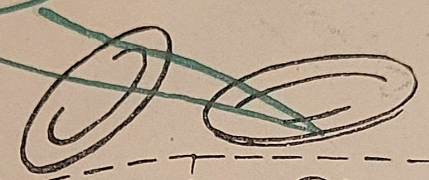

Couteaux Argenterie

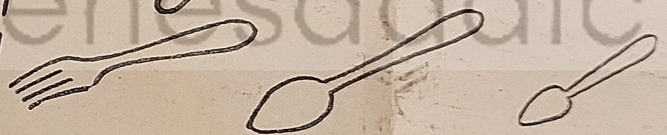
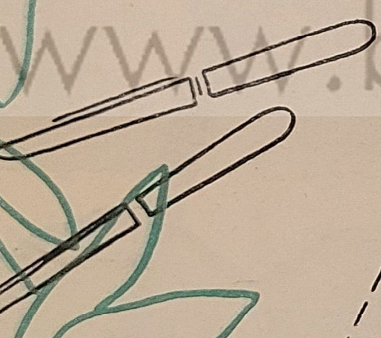

Casseroles

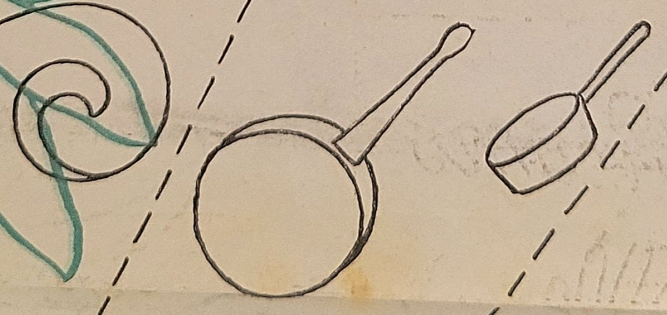

Mains

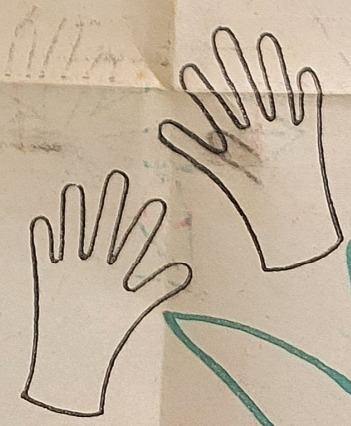

www.benesaddict.fr

Pour répondre à de multiples demandes des lectrices, nous avons présenté dans notre numéro de novembre, page 23, un tapis BOUKHARA en laine « Smyrne ».

Voici, ce mois-ci, un autre tapis : **RESTAURATION** en point noué que vous pourrez également réaliser vous-même. Il est proposé en une taille 70x140 cm. D'un dessin classique, ce tapis continue cette série que vous souhaitez et présente, comme le précédent, les avantages suivants :

1° Si le prix d'achat total des fournitures (canevas, laine, réglette et crochet) vous paraît trop élevé pour une dépense en un seul versement, vous pouvez, au titre de lectrice de MON OUVRAGE-madame, faire des achats fractionnés. Par exemple vous commandez le canevas (celui-ci, vous ne pourrez l'acheter qu'en une seule fois) et une partie de la laine. Soit un peu de chaque coloris, soit un seul coloris à la fois. Vous n'avez absolument rien à craindre car les coloris sont **absolument suivis** et vous n'aurez pas de différence visible à l'usage ;

2° Si vous passez la commande totale en une seule fois et si vous avez gardé vos Bons-Fidélité, vous obtenez une remise de 0,5 % par Bon-Fidélité envoyé. Par exemple :

- Avec le bon n° 1, 0,5 %.
- Avec les bons n°s 1 et 2, 1 %.
- Avec les bons n°s 1, 2 et 3, 1,5 %.

Mais, attention ! Les bons ne sont valables que s'ils sont consécutifs. Vous pouvez donc envoyer 3, 4, 5, 6 et 7, et vous obtiendrez 2,5 % de réduction ; mais si vous envoyez 1, 4, 6 et 8 vous n'obtiendrez que 0,5 % ;

3° La laine fournie pour ce tapis est **antimite et grand teint** ;

4° En cas d'accident, vous n'aurez pas à vous désespérer. Il vous suffira de retirer les « bouts » détériorés et de les remplacer en les travaillant comme lors de la première réalisation.

COMMENT COMMANDER RESTAURATION

- a) Indiquer très lisiblement vos nom et adresse ;
- b) Indiquer le nom du modèle et la taille désirée (ce mois-ci 70x140) ;
- c) Joindre le paiement : chèque bancaire ou postal, ou mandat. Vous pouvez également demander l'envoi contre remboursement, si vous le désirez (vous aurez des frais en supplément) ;

d) Joindre les Bons-Fidélité qui, nous vous le rappelons, vous assurent 0,5 % par bon, à condition que les numéros soient consécutifs ; autrement, seul le premier compte ;

e) Tout cela adressé à **Laine Mod', 47, boulevard Voltaire, Paris-XI. C.C.P. Laine Mod', Paris, 6142-71.**

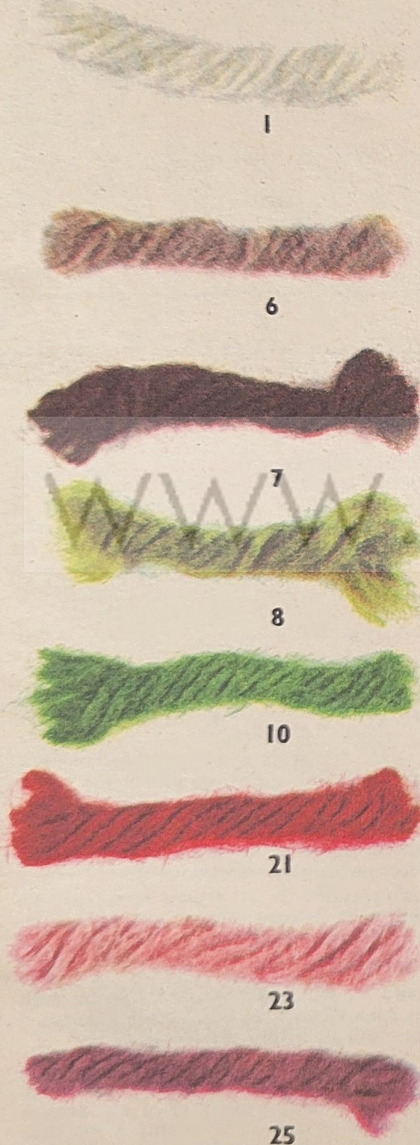

DELAIS DE LIVRAISON

Ce modèle ayant été prévu pour vous, vous le recevrez dans les **deux jours** qui suivront la réception de votre commande.
Frais de port en sus (3,75 NF).

LE PRIX :

RESTAURATION : 70x140.

| | |
|-------------------|------|
| Le canevas | 26 |
| La laine | 77 |
| La réglette | 0,45 |
| Le crochet | 3 |

NF 106,45

(Canevas, crochet et réglettes ne peuvent être vendus seuls.)

Si vous voulez un envoi fractionné, voici le détail des coloris de laine nécessaires (prix de la laine : 3,50 NF les 100 g environ) :

| | |
|------------------|------------------|
| Coloris 1 | 1 000 g ; |
| — 6 | 100 g ; |
| — 7 | 400 g ; |
| — 8 | 100 g ; |
| — 10 | 100 g ; |
| — 21 | 50 g ; |
| — 23 | 50 g ; |
| — 25 | 400 g. |

Si vous désirez un autre modèle, demandez le catalogue illustré C. M. à Laine Mod', contre 4 NF, par versement au C.C.P. Paris 6142-71 ou en timbres-poste (ces 4 NF vous seront remboursés sur la commande en cas d'achat). Quand vous aurez choisi, vous commanderez en bénéficiant des mêmes avantages que pour RESTAURATION.

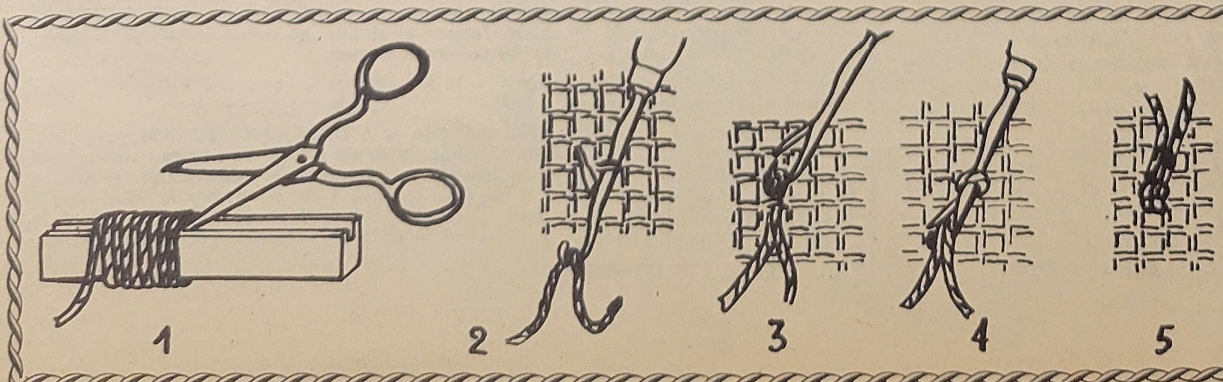

EXÉCUTION

du TRAVAIL

Rien n'est plus facile que de faire un tapis au point noué

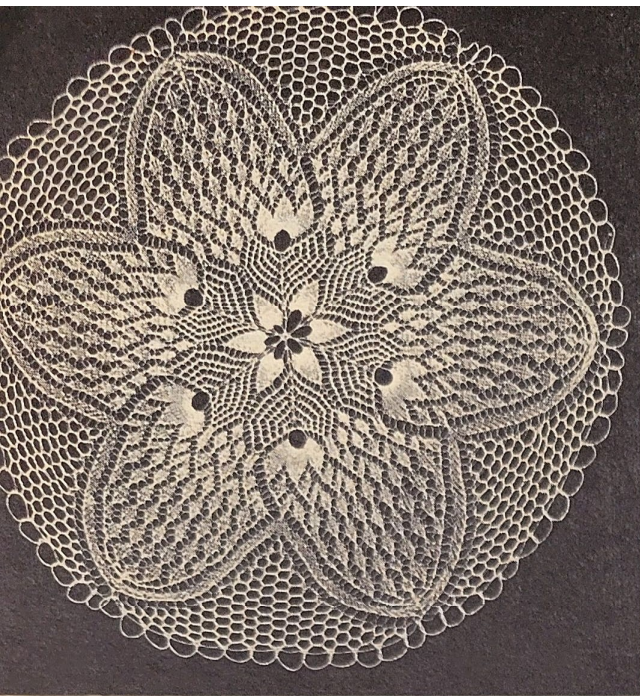

TRICOT D'ART

Napperon rond

61^e rg : (3 r, j, 3, j, 2 r, 6 fois) = 48 m.
 63^e rg : 4 r, j, a, (j, a, r, g, j, 3 r, 4 fois), j, a, r, g, j, g, j, 3 r = 48 m.
 65^e rg : j, r, j, 4 r, j, a, r, g, j, 5 r, j, 3, j, 5 r, j, 3, j, 5 r, j, 3, j, 5 r, j, a, r, g, j, 4 r = 50 m.
 67^e rg : j, r, 2 j, a, j, a, 3 r, j, g, 2 r, j, a, r, g, j, 3 r, j, a, r, g, j, 3 r, j, a, r, g, j, 3 r, j, a, r, g, j, 3 r, g = 51 m.
 69^e rg : j, r, a, g, r, j, a, 3 r, j, a, 2 r, (j, 3, j, 5 r, 3 fois), j, 3, j, 2 r, g, j, 3 r, g = 49 m.
 71^e rg : j, r, g, 2 j, a, r, j, a, 3 r, j, 3 r, (j, 3 r, j, a, r, g, 3 fois), j, 3 r, j, 3 r, j, 3 r, g = 53 m.
 73^e rg : j, (g, 2 j, a, 2 fois), j, a, 3 r, (j, 3, j, 5 r, 4 fois), j, 3, j, 3 r, g = 53 m.
 75^e rg : j, r, a, g, 2 j, a, g, r, j, a, 3 r, j, 2 r, (j, a, r, g, j, 3 r, 3 fois), j, a, r, g, j, 2 r, j, 3 r, g = 53 m.
 77^e rg : j, r, (g, 2 j, a, 2 fois), r, j, a, 3 r, j, 3, (j, 3, j, 5 r, 3 fois), j, 3, j, 3, j, 3 r, g = 51 m.
 79^e rg : j, (g, 2 j, a, 3 fois), j, a, 3 r, j, g, 2 r, (j, a, r, g, j, 3 r, 2 fois), j, a, r, g, j, 2 r, g, j, 3 r, g = 51 m.
 81^e rg : j, r, (a, g, 2 j, 2 fois), a, g, r, j, a, 3 r, j, g, 2 r, (j, 3, j, 5 r, 2 fois), j, 3, j, 2 r, g, j, 3 r, g = 49 m.
 83^e rg : j, r, (g, 2 j, a, 3 fois), r, j, a, 3 r, j, 3, (j, 3 r, j, a, r, g, 2 fois), j, 3 r, j, 3, j, 3 r, g = 49 m.

85^e rg : j, (g, 2 j, a, 4 fois), j, a, 3 r, j, a, 4 r, j, 3, j, a, r, g, j, 3, j, 4 r, g, j, 3 r, g = 47 m.
 87^e rg : j, r, (a, g, 2 j, 3 fois), a, g, r, j, a, 3 r, j, a, r, g, j, 3 r, j, 3, j, 3 r, j, a, r, g, j, 3 r, g = 45 m.
 89^e rg : j, r, (g, 2 j, a, 4 fois), r, j, a, 3 r, j, 3, j, 5 r, j, r, j, 5 r, j, 3, j, 3 r, g = 47 m.
 91^e rg : j, (g, 2 j, a, 5 fois), j, a, 3 r, j, g, j, a, r, g, j, 3 r, j, a, r, g, j, g, j, 3 r, g = 47 m.
 93^e rg : j, r, 2 j, (a, g, 2 j, 5 fois), (r, j, a, 3 r, j, g, j, 3, j, a, r, g, j, 3, j, g, j, 3 r, g = 47 m.
 95^e rg : j, r, 2 j, (a, g, 2 j, 6 fois), r, j, a, 3 r, (j, g, 2 fois), j, 3, (j, g, 2 fois), j, 3 r, g = 49 m.
 97^e rg : j, r, 2 j, (a, g, 2 j, 7 fois), r, j, a, 3 r, (j, 3, 3 fois), j, 3 r, g = 49 m.
 99^e rg : j, r, 2 j, (a, g, 2 j, 8 fois), r, j, a, 3 r, j, a, r, g, j, 3 r, g = 51 m.
 101^e rg : j, r, 2 j, (a, g, 2 j, 9 fois), r, j, a, 3 r, j, 3, j, 3 r, g = 53 m.
 103^e rg : j, r, 2 j, (a, g, 2 j, 10 fois), r, j, a, 2 r, 3, 2 r, g = 53 m.
 105^e rg : j, r, 2 j, (a, g, 2 j, 11 fois), r, j, a, 3, g = 53 m.
 107^e rg : j, r, 2 j, (a, g, 2 j, 12 fois), r, j, 3 = 55 m.
 108^e rg : endroit.
 109^e rg : 4 m. ens. séparées par 20 m. chaînette.

ABBREVIATIONS

- r : maille endroit.
- t : maille envers.
- s : maille tournée prise par-derrière.
- j : jeté.
- a : surjet simple.
- g : deux mailles prises ensemble.
- 3 : surjet double.

Fournitures : 2 pelotes de cordonnet 6 fils Brillanté C · B « A la Croix », n° 40, blanc ou écru.
 6 mailles sur 6 aiguilles.

EXECUTION

1^{er} rg : end.
 3^e rg : r, 4 j = faire sur le 4^e tour sur les 4 jetés = 11 m.
 5^e rg : r, j, 11 r, j = 14 m.
 7^e rg : j, r, j, 13 r = 16 m.
 9^e rg : j, 3 r, j, a, 9 r, g = 16 m.
 11^e rg : j, g, j, r, (j, a, 2 fois), 7 r, g = 16 m.
 13^e rg : j, g, j, 3 r, (j, a, 2 fois), 5 r, g = 16 m.
 15^e rg : (j, g, 2 fois), j, r, (j, a, 3 fois), 3 r, g = 16 m.
 17^e rg : (j, g, 2 fois), j, 3, (j, a, 3 fois), r, g = 14 m.
 19^e rg : (j, g, 2 fois), (j, r, 3 fois), (j, a, 2 fois), j, 3 = 16 m.
 21^e rg : (j, g, 3 fois), j, 3 r, (j, a, 3 fois), j, r = 18 m.
 23^e rg : (j, g, 4 fois), j, r, (j, a, 4 fois), j, r = 20 m.
 25^e rg : (j, g, 4 fois), j, 3 r, (j, a, 4 fois), j, r = 22 m.
 27^e rg : j, (g, j, 5 fois), 2 m. en 1, (j, a, 5 fois), j, r = 25 m.
 29^e rg : g, (j, g, 5 fois), 5 j, (a, j, 6 fois), r, j, (au retour, soit au 30^e rg, faire 13 mailles dans les 5 jetés) = 38 m.
 31^e rg : (a, j, 4 fois), 3, j, 13 r, j, 3, (j, g, 4 fois), j, 3 r, j = 38 m.
 33^e rg : (a, j, 3 fois), 3, j, 15 r, j, 3, (j, g, 3 fois), j, 5 r, j = 38 m.
 35^e rg : (a, j, 2 fois), 3, j, 17 r, j, 3, (j, g, 2 fois), j, r, j, a, r, g, j, r, j = 38 m.
 37^e rg : a, j, 3, j, 19 r, j, 3, j, g, j, 3 r, j, 3, j, 3 r, j = 38 m.
 39^e rg : 3 r, j, 21 r, j, 3 r, j, 5 r, j, r, 5 r, j = 44 m.
 41^e rg : décalez 4 m. sur la droite, (7 r, j, 3 fois), a, r, g, j, a, r, g, j, 3 r, j, a, r, g, j, a, r, g, j = 44 m.
 43^e rg : a, (3 r, g, j, r, j, a, 2 fois), 3 r, g, (j, 5 r, j, 3, 2 fois), j, 5 r, j = 44 m.
 45^e rg : (a, r, g, j, 3, j, 2 fois), a, r, g, j, r, j, (a, r, g, j, 3, j, 2 fois), a, r, g, j, r, j = 36 m.
 47^e rg : (3, j, 3 r, j, 6 fois) = 36 m.
 49^e rg : (5 r, j, r, j, 6 fois) = 48 m.
 51^e rg : (a, r, g, j, 3 r, j, 6 fois) = 48 m.
 53^e rg : (3, j, 5 r, j, 6 fois) = 48 m.
 55^e rg : (a, r, g, j, 3 r, j, 6 fois) = 48 m.
 57^e rg : (3, j, 5 r, j, 6 fois) = 48 m.
 59^e rg : (2 r, j, a, r, g, j, r), 6 fois = 48 m.

Dessous de couvert

Fournitures : 175 g de coton brillant n° 10 de couleur naturelle et 85 g en rouge ; 1 crochet n° 5 (de la grosseur du coton).

Mesures : 40 cm sur 24 cm.

Points employés et abréviations : ch : maille en l'air ; mg : maille glissée (piquer le crochet, 1 jeté, le passer à travers la maille et la boucle du crochet) ; br : bride (1 jeté, piquer le crochet dans 1 m., 1 jeté, tirer la boucle, 1 jeté, le ramener à travers 2 boucles, 1 jeté, le tirer à travers les 2 boucles) ; ms : maille serrée (piquer le crochet, 1 jeté, tirer la boucle, 1 jeté, le ramener à travers les 2 boucles).

Echantillon : chaque motif mesure 7,5 cm de largeur.

EXECUTION

Motif. — En coton naturel, faire une chaînette de 8 ch et joindre en rond par 1 mg.

1^{er} tour : 3 ch (comme 1^{re} bride), puis faire 15 br dans le tour et joindre par 1 mg en haut des 3 ch.

2^e tour : avec 3 ch comme 1^{re} bride, faire * 1 br, 3 ch, 1 br au-dessus de la bride du tour précédent, sauter 1 br, répéter depuis * 8 fois, et joindre par 1 mg.

3^e tour : avec 2 ch (comme 1^{re} m. serrée), faire 6 ms dans chaque espace de 3 ch du tour précédent (soit 48 ms).

4^e tour : 4 ch, sauter 2 ms, 1 ms dans la maille serrée suivante, tout autour, en faisant 1 mg au lieu d'une maille serrée à la dernière répétition.

5^e tour : aller en mailles glissées jusqu'au milieu du 1^{er} arceau formé par les 4 ch du tour précédent ; 6 ch, 1 ms au milieu de l'arceau suivant, tout autour, en faisant 1 mg au lieu d'une maille serrée à la dernière répétition.

Casser le coton naturel et attacher le coton rouge.

6^e tour : avec 2 ch (comme 1^{re} ms), faire * 6 ms dans l'arceau formé par 6 ch du tour précédent, puis 3 ms, 4 ch, 3 ms dans l'arceau suivant ; répéter depuis * tout autour, joindre par 1 mg. Arrêter. Un motif de complété.

Pour joindre les motifs, procéder ainsi : faire le 2^e motif comme le 1^{er}, jusqu'au 5^e tour complet. Puis joindre au 1^{er} motif, pendant l'exécution du 6^e tour : avec 2 ch (comme 1^{re} ms), faire 6 ms dans l'arceau suivant, 3 ms, 2 ch, 1 mg dans la boucle du 1^{er} motif, 2 ch, 3 ms dans l'arceau suivant du 2^e motif, 6 ms dans l'arceau suivant, puis pendant que l'on fait 3 ms, 2 ch, 3 ms dans l'arceau suivant, on fait au milieu 1 mg dans la boucle correspondante du 1^{er} motif. On termine le tour comme pour le 1^{er} motif. Joindre ainsi tous les autres motifs de la même manière, en disposant par 3 rgs de 5 motifs chacun.

Petits motifs. — Pour placer entre les espaces se trouvant entre les grands motifs, il en faut 8 en tout.

En couleur naturelle faire une chaînette de 6 ch et joindre en rond par 1 mg. Tour suivant : 3 ch, 1 mg dans la maille serrée du milieu d'un arceau sur le bord du 1^{er} motif, 3 ch, 1 ms dans le rond, 3 ch, 1 mg dans la maille serrée correspondante du 2^e grand motif, 3 ch, 1 ms dans le rond, 3 ch, 1 mg dans la maille serrée correspondante du 3^e grand motif, 3 ch, 1 ms dans le rond, 3 ch, 1 mg dans la maille serrée correspondante du 4^e grand motif, 3 ch, 1 ms dans le rond, et arrêter.

Repasser à la pattemouille.

FRIVOLITÉ

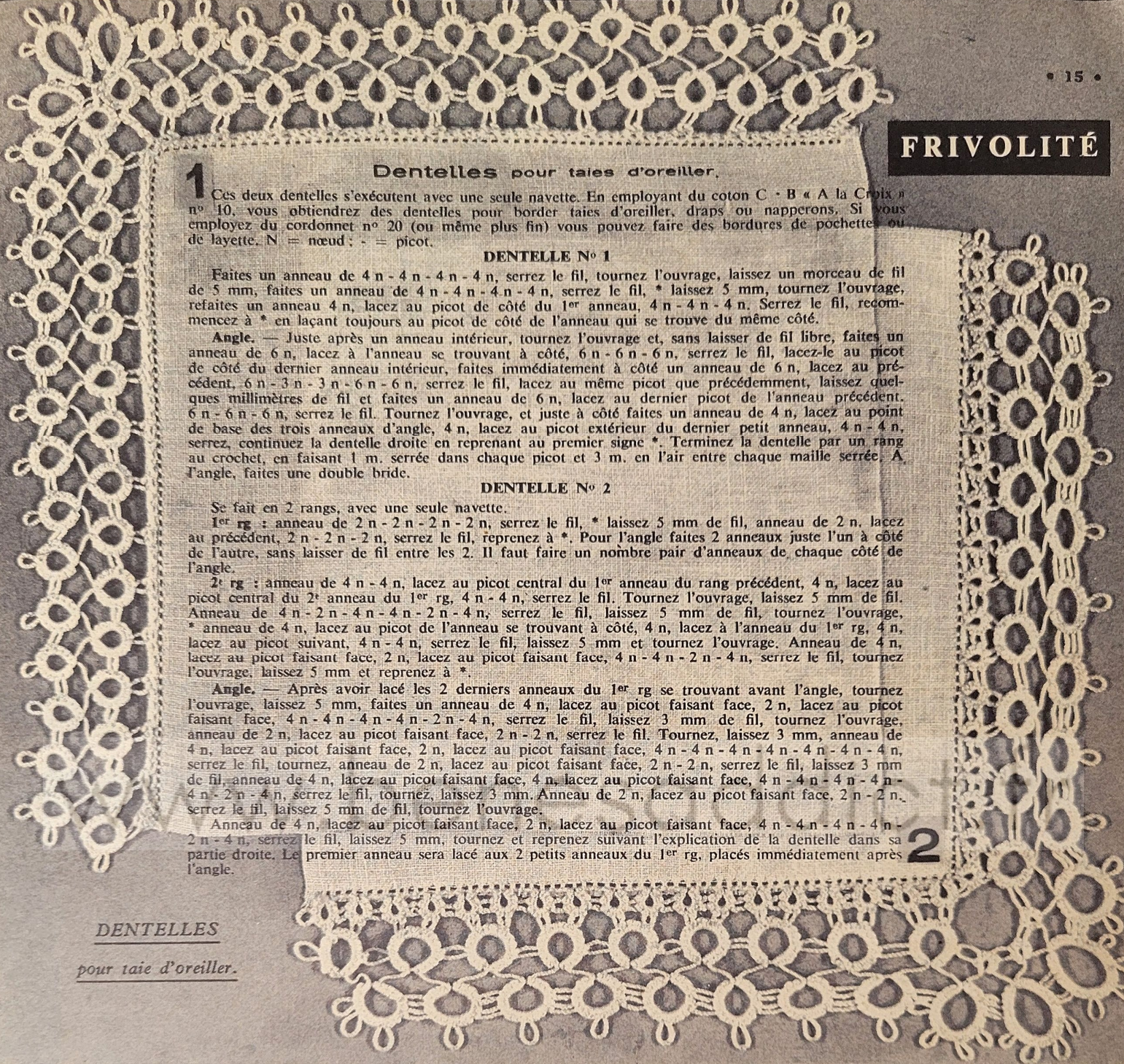

1 **Dentelles pour taies d'oreiller.**
 Ces deux dentelles s'exécutent avec une seule navette. En employant du coton C · B « A la Croix » n° 10, vous obtiendrez des dentelles pour border taies d'oreiller, draps ou napperons. Si vous employez du cordonnet n° 20 (ou même plus fin) vous pouvez faire des bordures de pochettes ou de layette. N = nœud ; - = picot.

DENTELLE N° 1

Faites un anneau de 4 n - 4 n - 4 n - 4 n, serrez le fil, tournez l'ouvrage, laissez un morceau de fil de 5 mm, faites un anneau de 4 n - 4 n - 4 n - 4 n, serrez le fil, * laissez 5 mm, tournez l'ouvrage, refaites un anneau 4 n, lacez au picot de côté du 1^{er} anneau, 4 n - 4 n - 4 n. Serrez le fil, recommencez à * en lançant toujours au picot de côté de l'anneau qui se trouve du même côté.

Angle. — Juste après un anneau intérieur, tournez l'ouvrage et, sans laisser de fil libre, faites un anneau de 6 n, lacez à l'anneau se trouvant à côté, 6 n - 6 n - 6 n, serrez le fil, lacez-le au picot de côté du dernier anneau intérieur, faites immédiatement à côté un anneau de 6 n, lacez au précédent, 6 n - 3 n - 3 n - 6 n - 6 n, serrez le fil, lacez au même picot que précédemment, laissez quelques millimètres de fil et faites un anneau de 6 n, lacez au dernier picot de l'anneau précédent. 6 n - 6 n - 6 n, serrez le fil. Tournez l'ouvrage, et juste à côté faites un anneau de 4 n, lacez au point de base des trois anneaux d'angle, 4 n, lacez au picot extérieur du dernier petit anneau, 4 n - 4 n, serrez, continuez la dentelle droite en reprenant au premier signe *. Terminez la dentelle par un rang au crochet, en faisant 1 m. serrée dans chaque picot et 3 m. en l'air entre chaque maille serrée. A l'angle, faites une double bride.

DENTELLE N° 2

Se fait en 2 rangs, avec une seule navette.
1^{er} rg : anneau de 2 n - 2 n - 2 n - 2 n, serrez le fil, * laissez 5 mm de fil, anneau de 2 n, lacez au précédent, 2 n - 2 n - 2 n, serrez le fil, reprenez à *. Pour l'angle faites 2 anneaux juste l'un à côté de l'autre, sans laisser de fil entre les 2. Il faut faire un nombre pair d'anneaux de chaque côté de l'angle.

2^e rg : anneau de 4 n - 4 n, lacez au picot central du 1^{er} anneau du rang précédent, 4 n, lacez au picot central du 2^e anneau du 1^{er} rg, 4 n - 4 n, serrez le fil. Tournez l'ouvrage, laissez 5 mm de fil. Anneau de 4 n - 2 n - 4 n - 4 n - 2 n - 4 n, serrez le fil, laissez 5 mm de fil, tournez l'ouvrage, * anneau de 4 n, lacez au picot de l'anneau se trouvant à côté, 4 n, lacez à l'anneau du 1^{er} rg, 4 n, lacez au picot suivant, 4 n - 4 n, serrez le fil, laissez 5 mm et tournez l'ouvrage. Anneau de 4 n, lacez au picot faisant face, 2 n, lacez au picot faisant face, 4 n - 4 n - 2 n - 4 n, serrez le fil, tournez l'ouvrage, laissez 5 mm et reprenez à *.

Angle. — Après avoir lacé les 2 derniers anneaux du 1^{er} rg se trouvant avant l'angle, tournez l'ouvrage, laissez 5 mm, faites un anneau de 4 n, lacez au picot faisant face, 2 n, lacez au picot faisant face, 4 n - 4 n - 4 n - 4 n - 2 n - 4 n, serrez le fil, laissez 3 mm de fil, tournez l'ouvrage, anneau de 2 n, lacez au picot faisant face, 2 n - 2 n, serrez le fil. Tournez, laissez 3 mm, anneau de 4 n, lacez au picot faisant face, 2 n, lacez au picot faisant face, 4 n - 4 n - 4 n - 4 n - 4 n - 4 n - 4 n, serrez le fil, tournez, anneau de 2 n, lacez au picot faisant face, 2 n - 2 n, serrez le fil, laissez 3 mm de fil, anneau de 4 n, lacez au picot faisant face, 4 n, lacez au picot faisant face, 4 n - 4 n - 4 n - 4 n - 4 n - 2 n - 4 n, serrez le fil, tournez, laissez 3 mm. Anneau de 2 n, lacez au picot faisant face, 2 n - 2 n, serrez le fil, laissez 5 mm de fil, tournez l'ouvrage.

Anneau de 4 n, lacez au picot faisant face, 2 n, lacez au picot faisant face, 4 n - 4 n - 4 n - 4 n - 2 n - 4 n, serrez le fil, laissez 5 mm, tournez et reprenez suivant l'explication de la dentelle dans sa partie droite. Le premier anneau sera lacé aux 2 petits anneaux du 1^{er} rg, placés immédiatement après l'angle.

DENTELLES
 pour taie d'oreiller.

CROCHET

DESSOUS
DE COUVERT

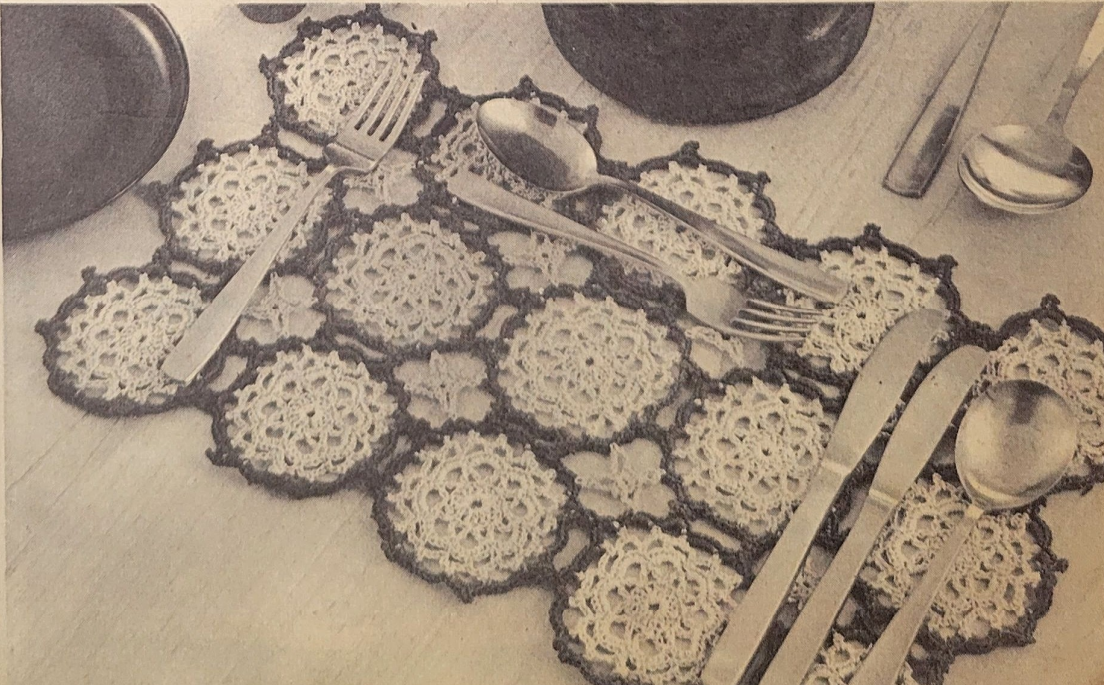



“Flamme”

Tapis de table

Dimensions : 84 cm X 84 cm de toile rouge, 3,50 m de galon frangé.

A broder avec le coton Matania C · B « A la Croix », blanc.

Le cœur des fleurs est brodé au **point de feston** avec **point de nœud** au centre ; les fleurs au **point de feston** irrégulier, et les feuilles au **point de tige**. Un galon frangé borde la nappe tout autour.

Ouvrages-Sélections vous procurera cette nappe dessinée avec ses fournitures. (Voir conditions de commande, page 58.)

(Dessin à grandeur n° 178 sur planche des dessins à grandeur.)



MES BEAUX

“Souvenir” Napperon en teintes douces

Dimensions (terminé) : 62 cm X 45 cm de toile crème.

A broder avec le coton Brillanté d'Alger C · B « A la Croix », employé en 2 brins, dans les coloris suivants : **rose** 37, 39, 99 pour les fleurs et les pois ; **beige** 154, 156 et 157 pour une partie des feuilles et des tiges ; **vert** 508, 509 pour l'autre partie des feuilles et des tiges.

Les points employés sont : le **passé plat** pour les feuilles et les fleurs, le **point de tige** pour les tiges, le **point de nœud** pour le cœur des fleurs et le **plumetis** pour les pois. L'ourlet du tour est dissimulé par un rang de point de tige rose. (Dessin à grandeur n° 179 sur planche des dessins à grandeur.)



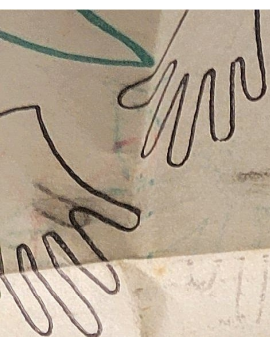

Ma

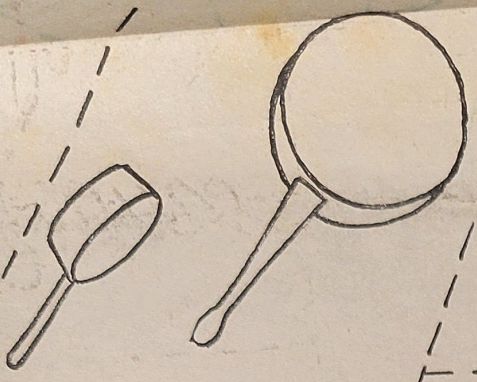

Casseroles

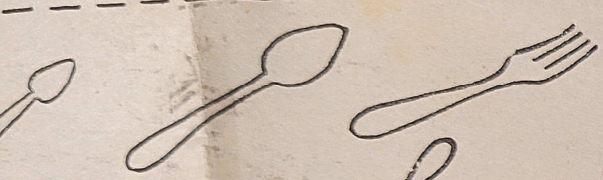

Couteaux Argentée

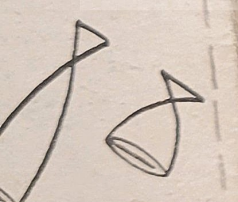

Leve

Fassettes

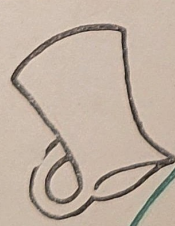

Saimette

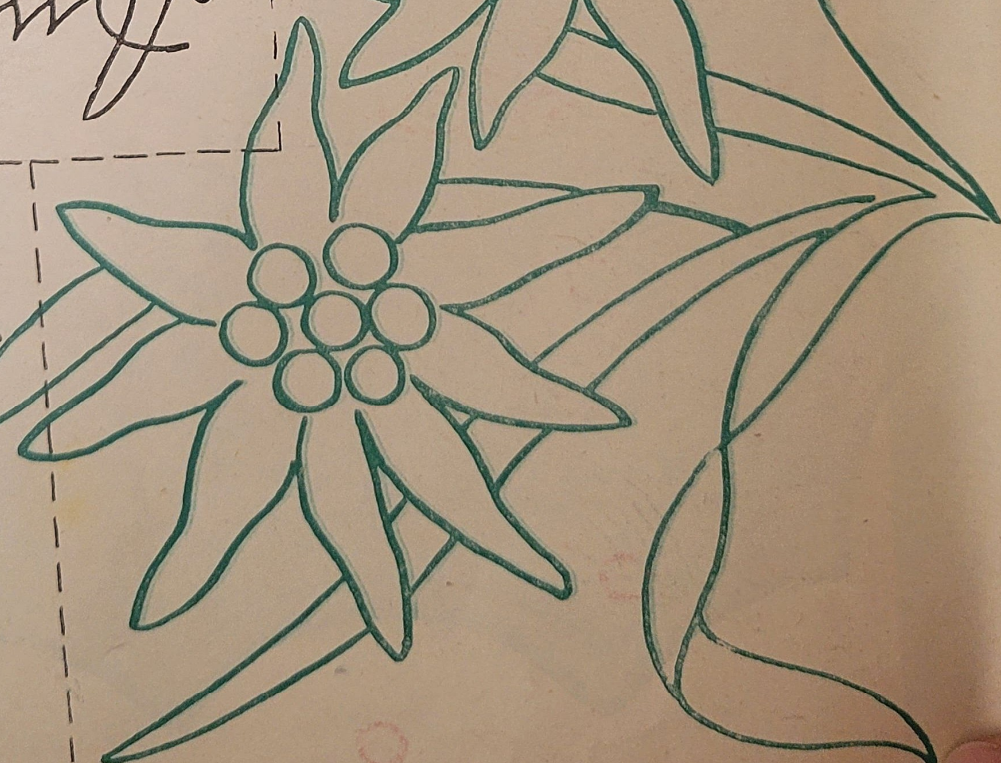
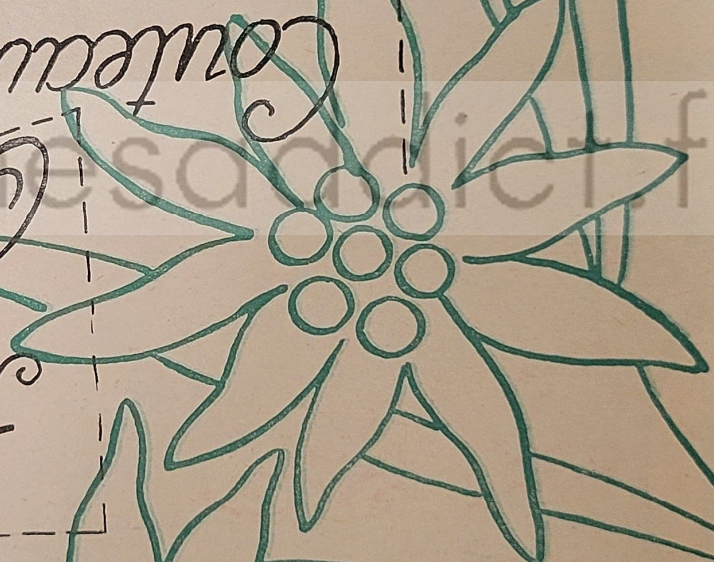
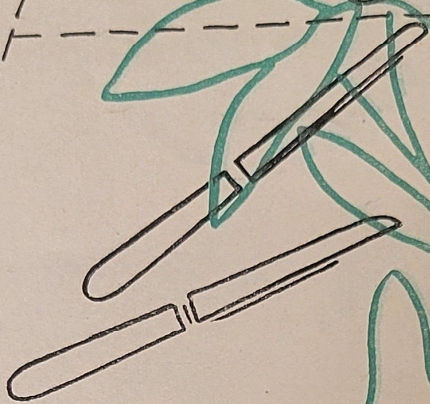
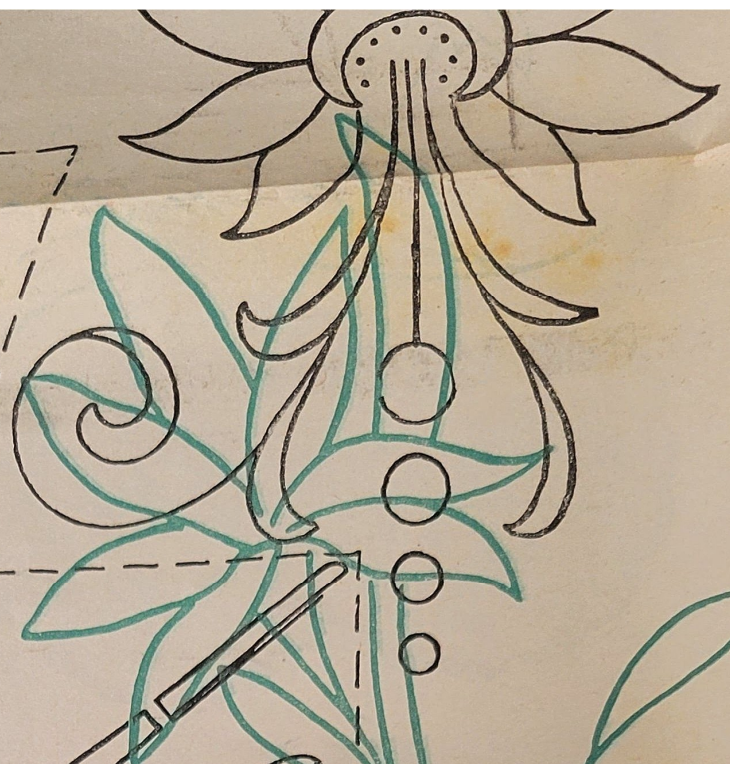



www.benesadict.fr

summa

UN QUAR

ANGLE D'UNE
SERVIETTE À THÉ

CHARLINE NAPPE AU MACRAMÉ
N° 182

TÊTE À TÊTE
N° 180

UN QUART DU MOTIF DU TAPIS DE TABLE
N° 178

www.bonnesadddict.fr

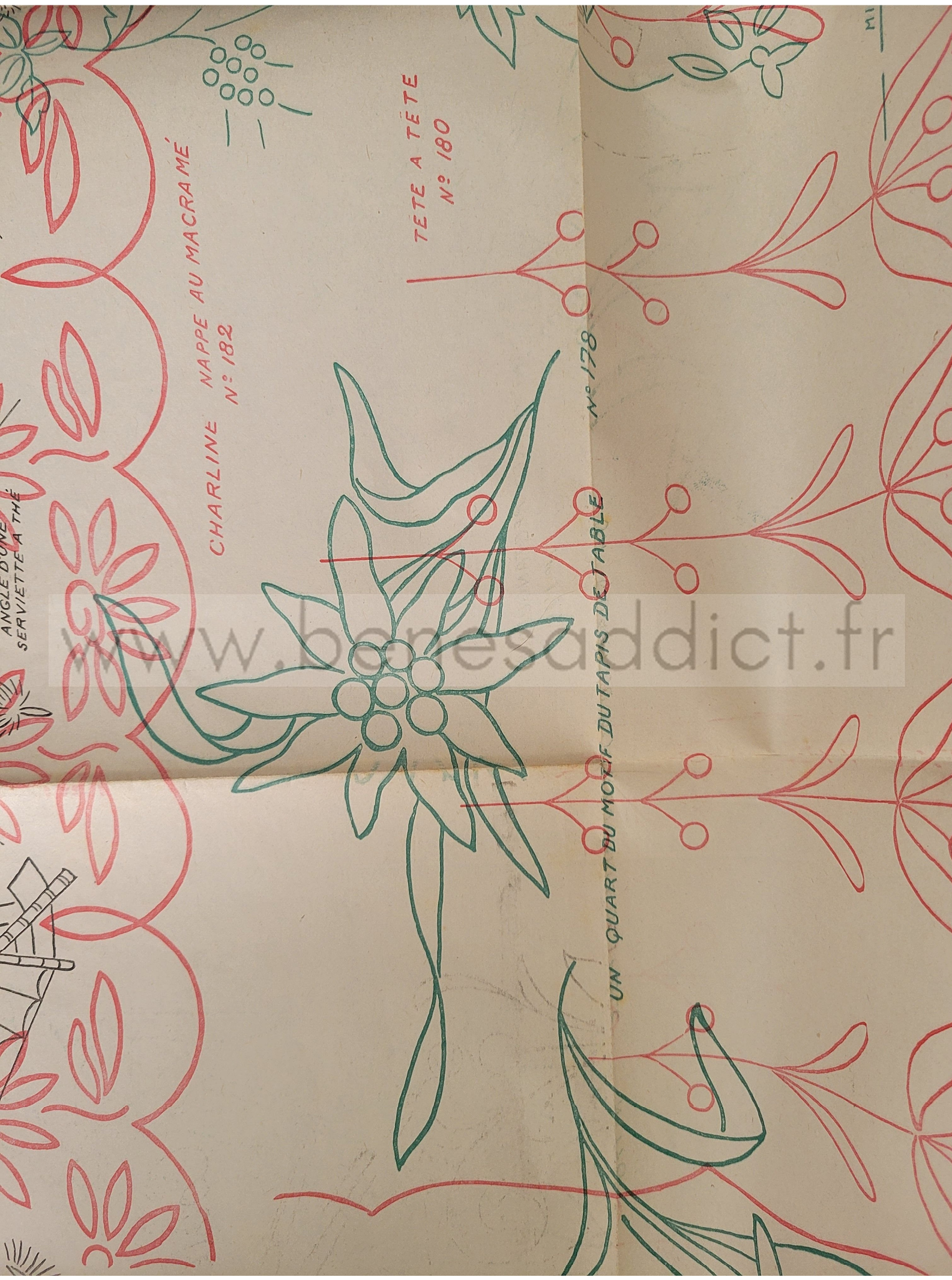



ANGLE D'UNE
SERVIETTE A THE

NAPPE AU MACRAME
N° 182

TETE A TETE
N° 180

NAPPERON RECTANGULAIRE
N° 179

MILIEU

MOTIF ANGLE TAIE D'OREILLER

CHARLINE
NAPPE AU MACRAMÉ
N° 182

TÊTE A TÊTE
N° 180

UN QUART DU MOTIF DU TAPIS DE JABLE N° 178

MILIEU

MOTIF ANGLE TAIE D



CHARLINE
NAPPE AU MACRAMÉ
N° 182

TÊTE A TÊTE
N° 180

UN QUART DU MOTIF DU TAPIS DE JABLE N° 178

MILIEU

MOTIF ANGLE TAIE D'



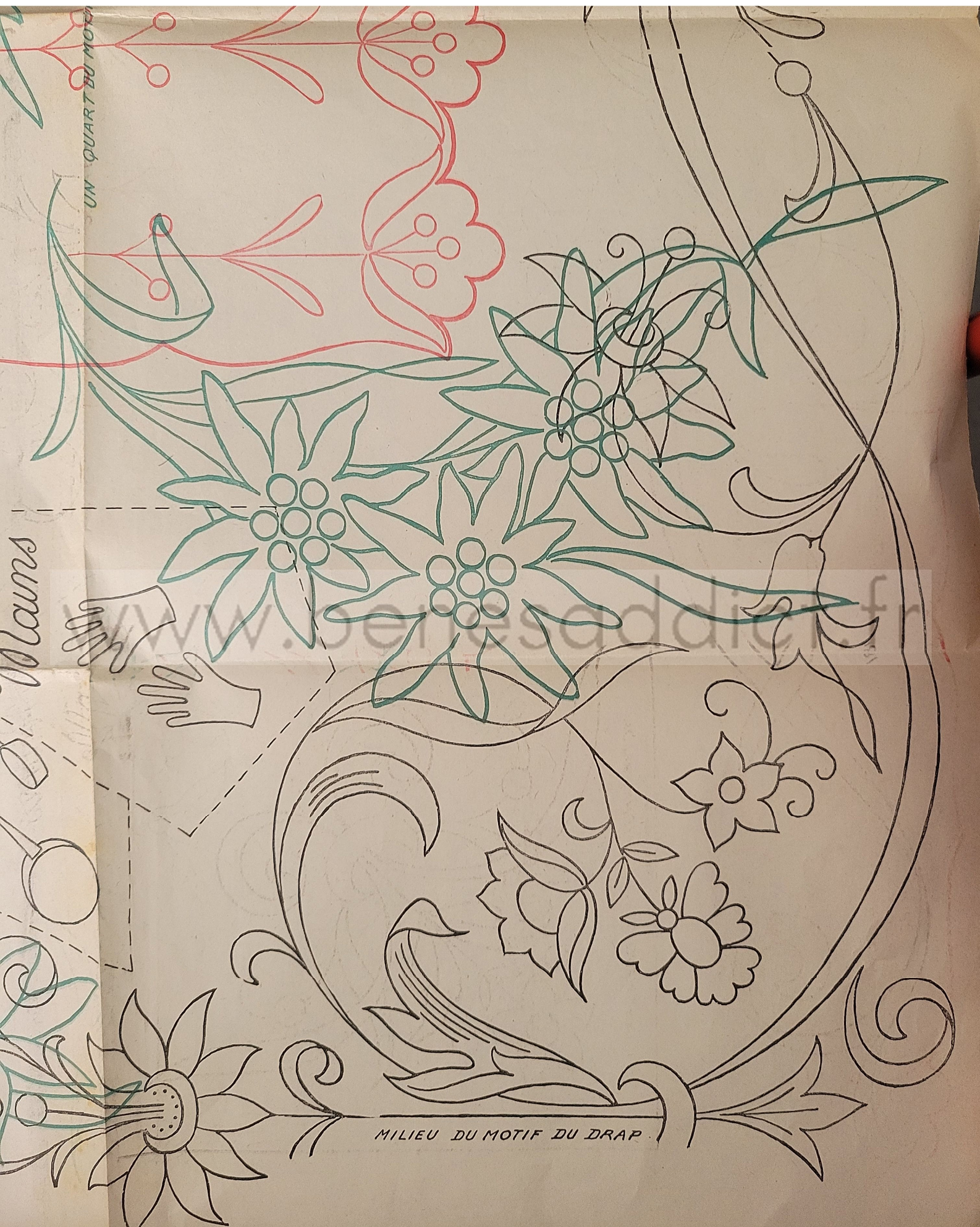

UN QUART DU MOTIF

Blancs

MILIEU DU MOTIF DU DRAP

www.bernes.com.fr

MILIEU

MOTIF ANGLE TAIE D'OREILLER

PARURE DE LIT N° 181

ANGLE SERVIETTE
TÊTE A TÊTE
N° 180

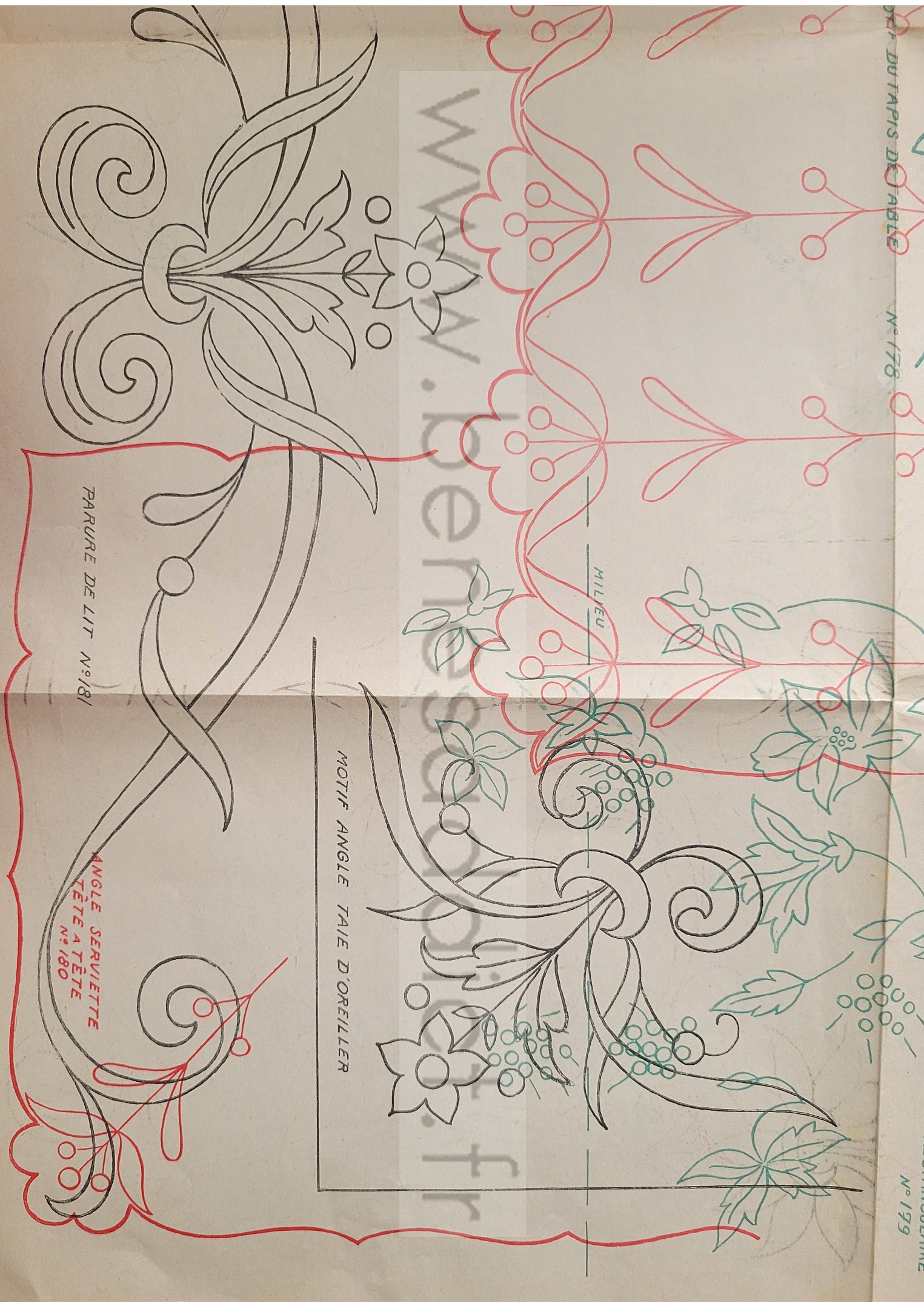

“Ecaille”

Tête-à-tête

Dimensions : set de table, 54 X 54 cm (terminé) ; serviette, 24 X 24 cm (terminée).

La broderie s'exécute au **point de tige** pour les tiges avec le coton Brillanté d'Alger C · B « A la Croix » employé en deux brins : coloris or n° 621. Même coloris pour les pois des cœurs, qui sont brodés au **passé plat**. Pour les pétales, au **passé plat** également, vous prendrez le coton or n° 616 employé en 2 brins. La **bordure** qui termine l'ouvrage tout autour est exécutée au point de feston très serré et régulier, coloris or n° 618.

Ouvrages-Sélections vous procurera cet ouvrage, dessiné avec ses fournitures. (Voir **conditions de commande**, page 58.)

(Dessin à grandeur n° 180 sur planche des dessins à grandeur.)

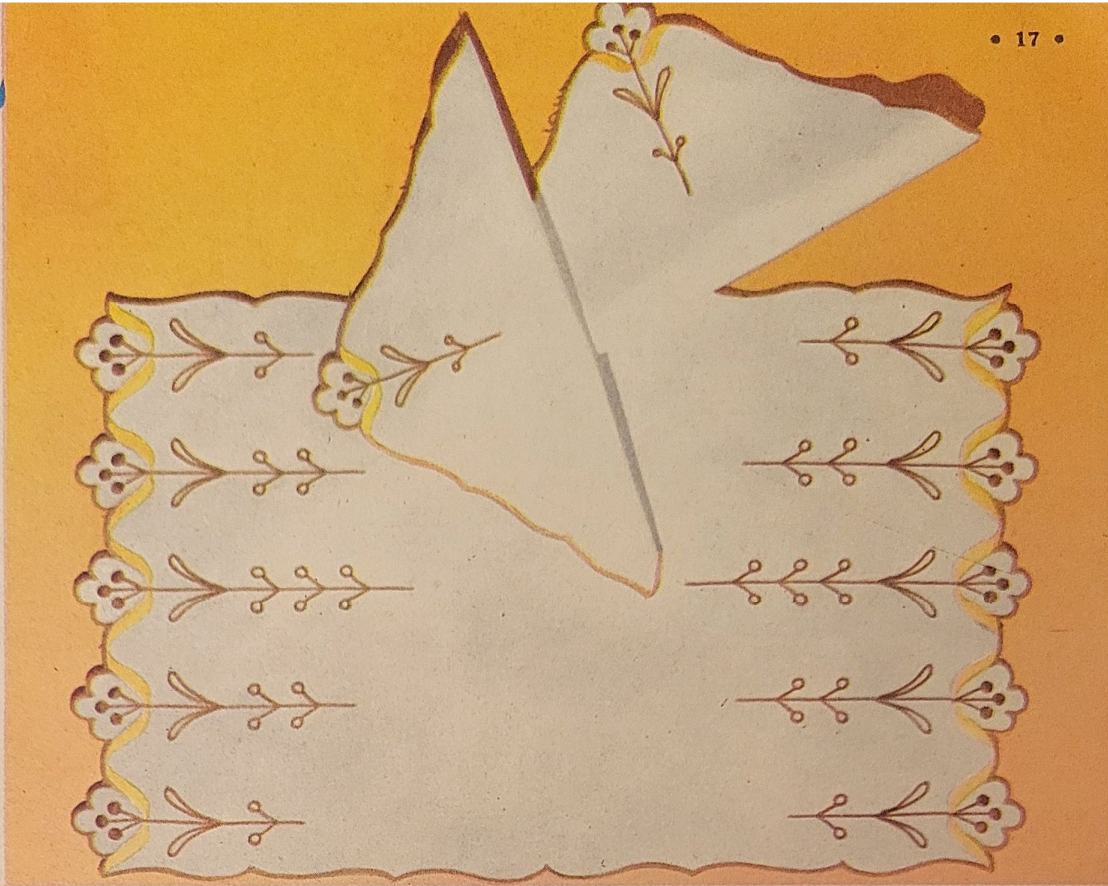

OUVRAGES

“Fraîcheur” Parure de lit en pastel

Sur toile blanche, la guirlande qui orne le rabat du drap et le rappel du motif d'angle des taies est exécutée avec le coton Brillanté d'Alger C · B « A la Croix » au point de tige pour les feuilles

et les tiges, au point de feston long pour les fleurs et au passé plat pour les pois et l'attache du bouquet, dans les coloris suivants : rose n° 641 et 643 (pour les fleurs et les pois) ; bleu n° 978 et 776 (pour les tiges et l'attache) ; vert n° 67 (pour les tiges et les feuilles).

L'ourlet du drap et celui du tour des taies sont montés au point de bourdon plat avec le coton bleu n° 978.

Ouvrages-Sélections vous procurera cette parure de lit, dessinée avec ses fournitures. (Voir **conditions de commande**, page 58.)

(Dessin à grandeur n° 181 sur planche des dessins à grandeur.)

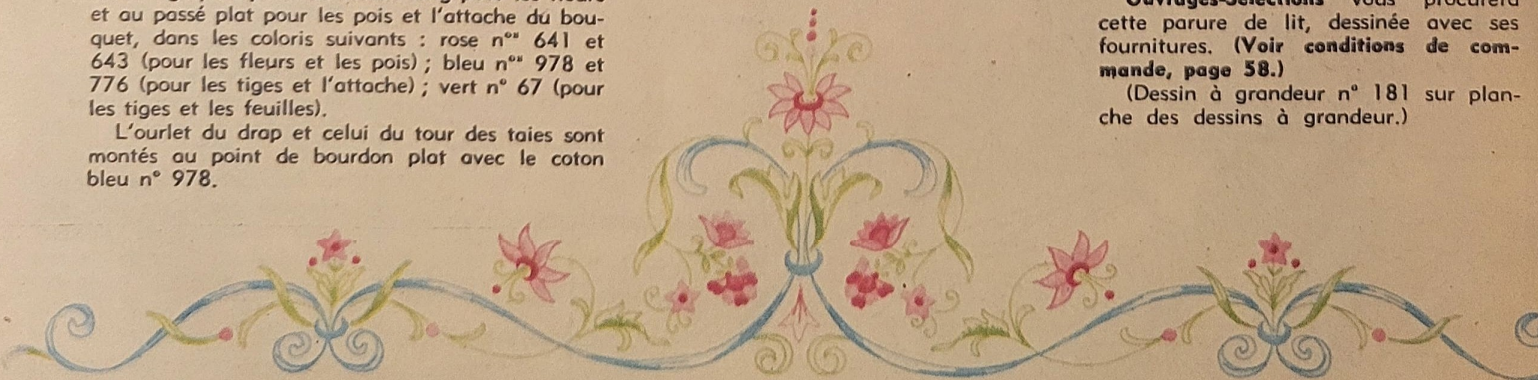



www.benesaddict.fr

Muriel • NAPPE BRODÉE

Dimensions : Environ 150 cm de diamètre. Se brode au passé plat et au point de tige.

Fournitures : Une nappe ronde d'environ 150 cm de diamètre. Coton à broder de teintes différentes.

Proposition pour le choix des teintes : **vert**, 2 tons pour les fleurs ; **vert mat** pour les calices des boutons et les tiges ; **jaune** pour les cœurs des fleurs ; **rouge-argent** pour les pavots ; **bleu foncé - violet** pour les cœurs des pavots ; **blanc-argent** pour les boutons des asters (reine-marguerite) ; **brun-rouge et orange** pour le centre des soleils ; **rose-violet** pour les campanules ; **bleu** 2 tons pour les bleuets ; **jaune or** pour les épis.

EXECUTION

Au moyen du réseau (1 carré = 5 cm), reproduisez le motif dans sa grandeur réelle. Il sera répété 8 fois pour le pourtour de la nappe. Les motifs sont placés de telle manière (et à égale distance l'un de l'autre) qu'ils coupent l'arête de la table. La broderie se fait au passé plat et aux points tendus. Fleurs et feuilles seront ombrées délicatement. Le contour de la nappe est ourlé, passepoilé ou achevé d'un biais que l'on rabat de moitié vers l'intérieur et qui sera cousu à petits points.

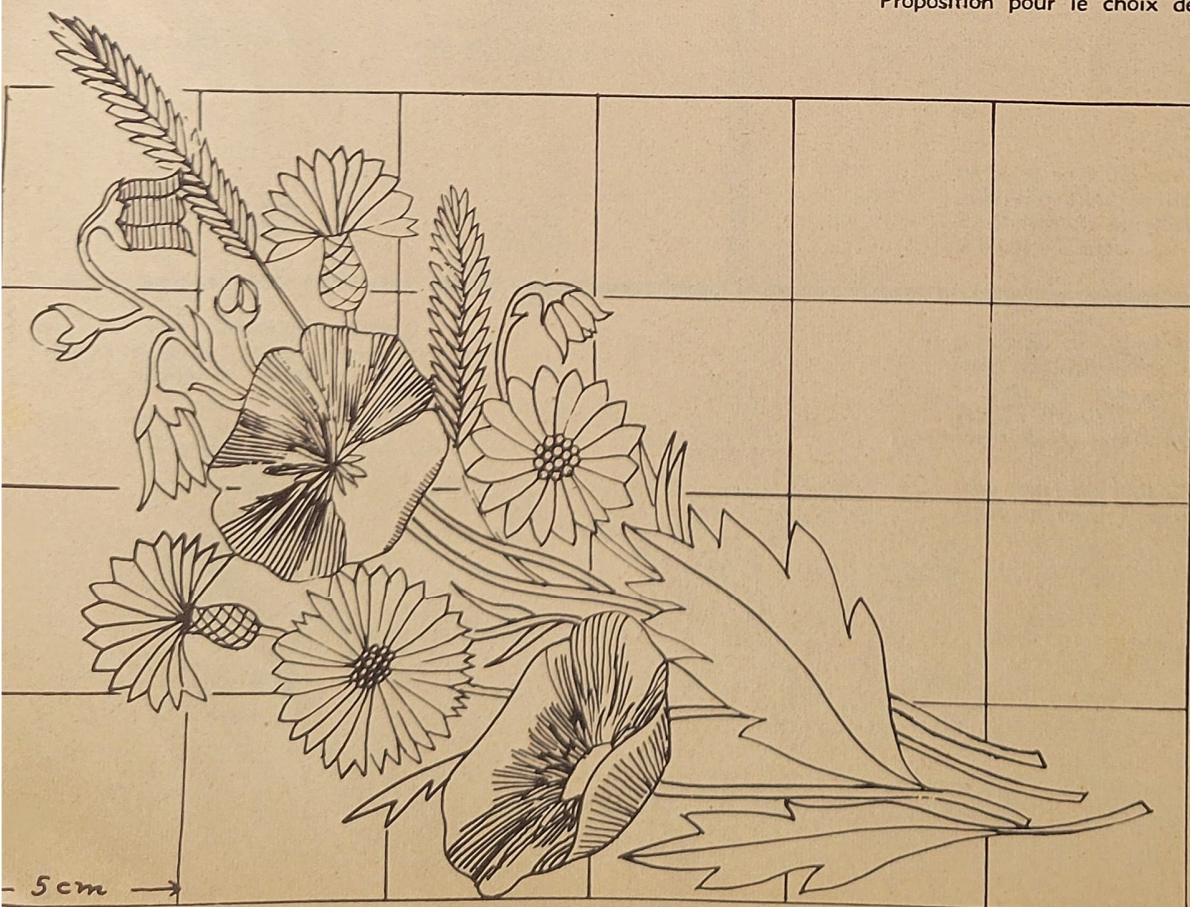



Charline •

Grande nappe
au macramé
et au passé plat.

Dimensions : 122 cm × 122 cm.

Fournitures : 140 cm environ de toile, au carré et 30 écheveaux de coton perlé jaune d'or.

Directives pour l'exécution. — Indiquez le milieu dans le sens de la largeur et de la longueur. A 41,5 cm du centre, reportez la bordure (droit fil), qui est brodée au **passé plat**. Il est conseillé de découper les coins afin de pouvoir les adapter parfaitement sur le tissu. La ligne de festons se brode suivant les différents croquis représentés ci-dessous (**macramé**). Lorsque la broderie est terminée, faites un ourlet de 5,5 cm allant jusqu'au bord des festons. Les coins sont biaisés.

(Dessin à grandeur n° 182 sur planche des dessins à grandeur.)

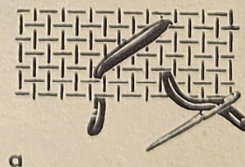

a



b

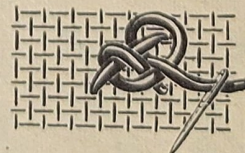

c



d



e

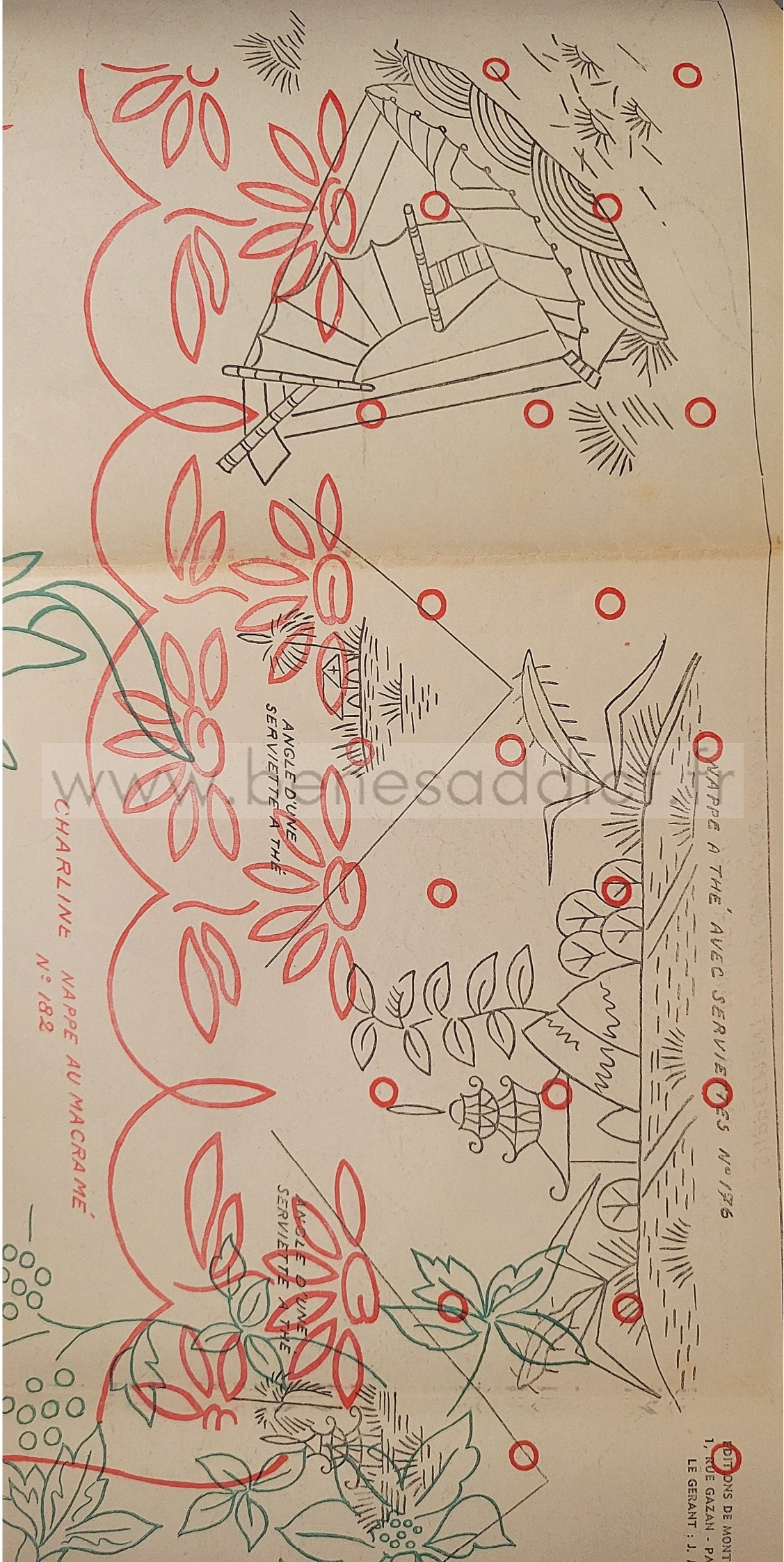

NAPPE A THE 'AVEC SERVICE' N° 196

ANGLE D'UNE
SERVIETTE A THE

ANGLE D'UNE
SERVIETTE A THE

CHARLINE NAPPE AU MACRAME
N° 182

EDITIONS DE MONT
1, RUE GAZAN - PA
LE GERANT : J. J.



www.beesaddict.fr



Un raffinement qui sera
toujours en vogue

IDÉES-BRODERIE

Les Beaux Chiffres Brodés

COURONNE DE FLEURS

Flours brodées au **petit point arrière** avec 1 brin de coton Brillanté d'Alger C · B blanc ; les feuilles sont au **passé plat** et les chiffres au **point de chausson** avec 1 brin de coton Matania C · B blanc.

LAURIERS-ROSES

Les chiffres sont brodés au **point de tige**, au **point lancé** et au **point de chausson** avec 1 brin de coton Matania, rose 3039, vert 3068.

L'ÉCUSSON

Chiffres et volutes brodés au **point de vannerie**, pois au **passé plat**, le fond quadrillé est tracé au **petit point arrière**, avec 1 brin de coton Brillanté d'Alger C · B blanc. La « Couronne de fleurs » et l'« Écusson » peuvent être brodés gris sur blanc, ou d'une teinte pastel sur blanc, ou blanc sur toile pastel. Ces trois modèles sont valables pour draps et nappes.

N. D. L. R. — Nous vous présentons en fin de ce numéro deux styles d'alphabet qui nous ont été beaucoup demandés. La place nous manque pour vous donner aussi les trois alphabets complets qui vous permettent de réaliser les trois modèles de monogrammes Couronnes de fleurs, Laurier-rose et Ecusson. Vous trouverez ces trois alphabets au complet sur la Planche des Dessins à Grandeur des prochains numéros.

www.benesaddict.fr



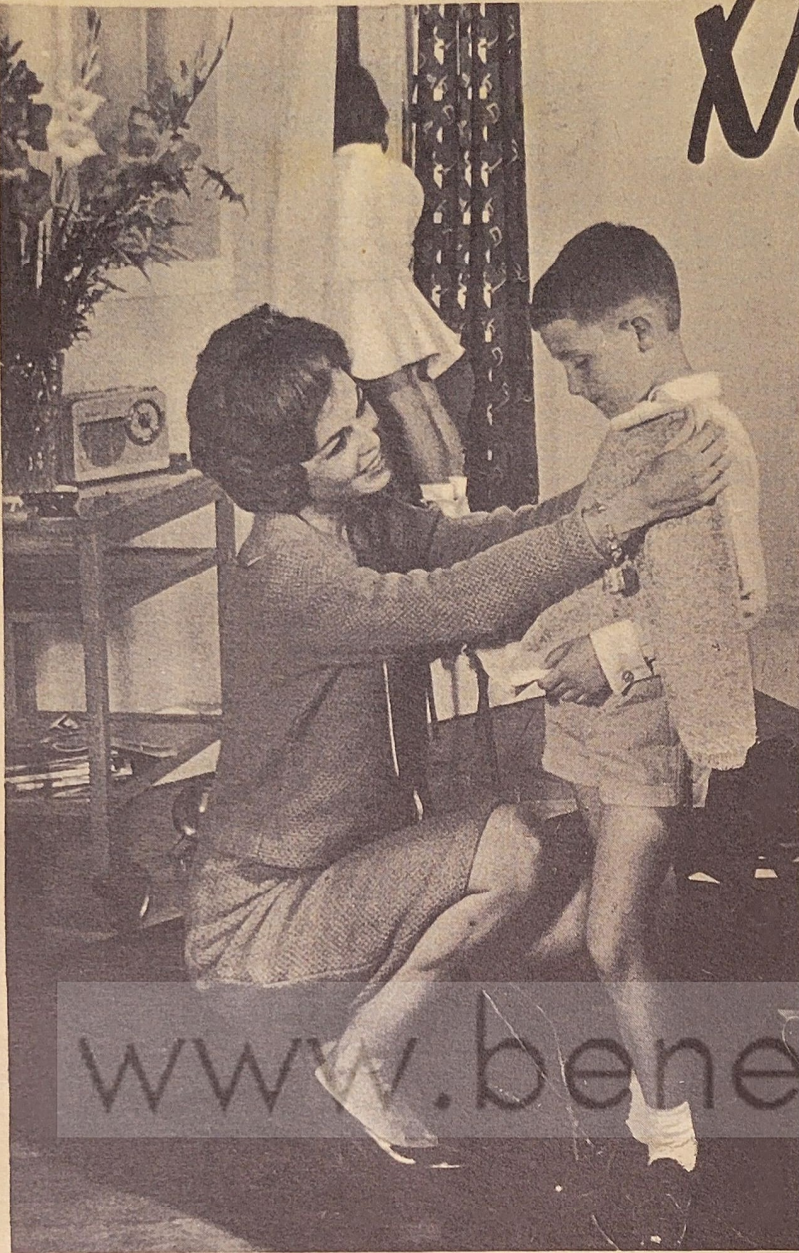

Nouveau pour

496

NF
TTC

une machine à tricoter

double fonture

ERKA met la machine à tricoter familiale à la portée de toutes les bourses. ERKA réalise tous les points du tricot main, toutes les côtes, facilement et automatiquement grâce à son

sélecteur de points

crédit à partir de 38^{NF} par mois

garantie illimitée

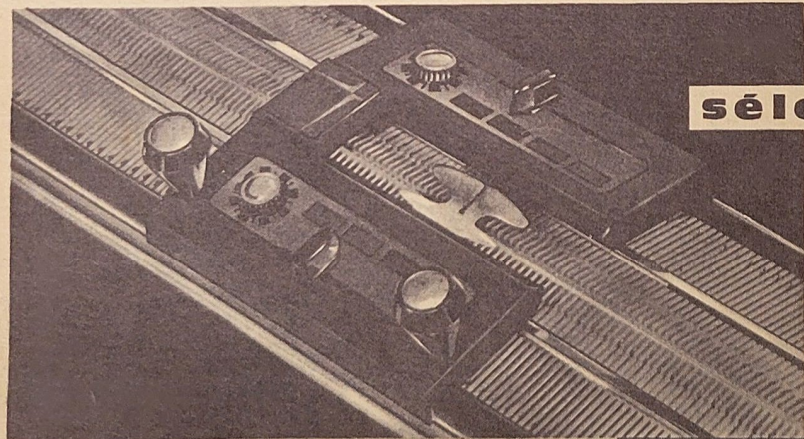

SOFRAMONDE

BON pour notre documentation n°324
"ERKA A SÉLECTEUR DE POINTS"

M.....

Adresse



ERKA

PREMIÈRE MARQUE FRANÇAISE

AGENTS dans toute la France

ERKA, la Ferté-sous-Jouarre (S.-&-M.)

Magasin de démonstration : 112, Rue Réaumur - Paris (Métro : Sentier)

LES ADRESSES DE madame

Tous nos vœux de bonne année à nos chères lectrices. Souhaitons que "Mon Ouvrage madame" devienne de plus en plus votre ami et votre conseiller.

Merci de votre affectueux courrier qui nous apporte quotidiennement la preuve du climat de confiance qui existe entre nous. Comme vous nous en avez manifesté le désir, nous avons créé la rubrique "Les Adresses de madame" et espérons que ces suggestions vous apporteront beaucoup d'idées nouvelles et pratiques comme se sont efforcés de le faire tous nos ANNONCEURS en 1960 qui se joignent à nous pour vous souhaiter une année pleine de joie.

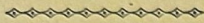

ALIMENTATION

Banania.
Cambo délices.
Maïzena.

APPAREILS ET USTENSILES MENAGERS

Fouineteau.
Hoover.
Libellule - Ironing Glass.
S. E. B.
Sarnin.

BEAUTE

Crème Any.
Curling.
Hélène Duroy.
Full Epil.
Ixennol.
Labor. V. R. A. Jumer.
Massocho.
Nivea.
Nigris.
Olygo Maigril.
Parfum Georges Henri Ragot.
Star Sein.
S. B. E.
Laboratoire d'esthétique dermatologique.

COTON

Dollfus Mieg et Cie.
Thiriez et Cartier-Bresson.

ENTRETIEN

Dylon France.
Gonnet.
Tampons Jex.
Magiclaine.
Omo

FORMATION PRATIQUE ET CULTURELLE

Cours Catholique.
Club de Lecture des Jeunes.
Ecole au Foyer.
Fée du Logis.
Institut Culturel Français.
Math'digest.
Le Mont Thabor.

LAINES

Laines Berger du Nord.
Chanteclerc-Tourcoing Nord.
Laines Grelin.
Laine Mod.
Prouvost-Austral.
La Redoute.
Laine Bergère de France.

MACHINES A COUDRE ET A TRICOTER

Autopin.
Erka.
Husqvarna.
Necchi.
Passap.
Topnit.
Turissa Novomatic.
et les fourches à tricoter Gandaubert.

MAISON

Benz et Cie.
Celamine - Normacem.
Elsane-Scott.
Gamo.
Lit d'Argent.
Porcelaines Salmon.
La Toilière-La Blouse de Lyon.
Usine Idéale.

SANTE

Adraga.
Pilules Carters.
Calm Asmine.
Chat des Alpes.
Baume Dalet.
Damart - Thermolactyl.
Dépuratif des Alpes.
Grain de Vals.
Herboristerie de l'Etoile.
Pastilles Jessel.
O. O. O.
Pulmoll.
Quintonine.
Pedestril.
Baume Vegebom.

SPECIAL BEBE

Voiture d'enfants M. Aubert.
Couche Eclair - Wuhrlin.
Douillette Rhovyl Erde.
Prénatal.

TEXTILES ET MODES

Bas Le Bourget.
Blanche-Porte.
Consortium Textile de France.
Fabricor.
Marite.
La Redoute.
3 Suisses.
Tissages Basques.
R. A. Trouseau.
R. D. Confection.

DIVERS

Mannequins Alexa.
Médailles Augis.
Broderie Boitrel.
Fermeture Eclair.
Maison Henri Pin.
Passementeries du Vorey.
Vitos.
Ets Vety

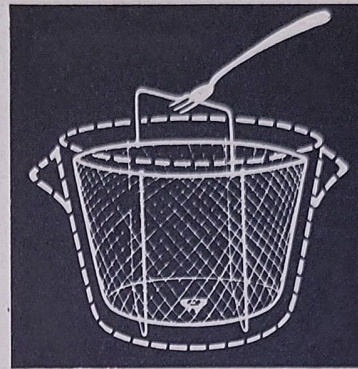

LE CUISEUR ALU TRIUMPH permet la cuisson dans n'importe quel récipient, soit à la vapeur, soit en pleine eau, des légumes, pâtes, œufs, poissons, etc. Il supprime l'emploi de l'écumoire et de la passoire. Une seule opération au lieu de trois. Il ne rouille pas, il est pliant, et fabriqué en alliage garanti alimentaire. Utilisé et approuvé par Raymond Oliver. Se fait en trois tailles,

s'adaptant à toutes vos casseroles, faitouts ou marmites. En vente dans les Grands Magasins, Quincailleries et Articles de ménage.



VARIEZ VOS MENUS avec LA CUISINE FAMILIALE

1 500 meilleures recettes, des potages aux pâtisseries, recettes pour régimes, vocabulaire des vins — 54 plats en photos couleurs — 625 pages — couverture résistante. 12,50 NF ; franco : 13 NF. C.C.P. Paris 28-07. (Pas d'envoi contre remboursement.) — Editions de Montsouris, 1, rue Gazan, Paris-XIV.



Vos mains seront élégantes, fines et blanches, votre peau sera douce et saine si vous utilisez chaque jour MANOGLYS crème lactée. Ce produit remarquable, qui vous évitera d'avoir des mains rêches, gercées ou abîmées par les travaux ménagers, contient certains éléments actifs du lait et constitue de ce fait le réel traitement lacté des mains. MANOGLYS est en vente en pharmacie, parfumerie et grands magasins. Le gros tube, 3,60 NF.



CE SUPERBE LANDAU- POUSSETTE

à 4 usages différents, entièrement pliant, est livré du FABRICANT directement au DÉTAIL. Cette nouvelle méthode d'achat au " PRIX D'USINE " vous assure la possession

de cette voiture de LUXE à un prix IMBATTABLE. Demandez documentation gratuite à la FABRIQUE DE VOITURES D'ENFANTS, R. G. AUBERT, rue de la Gare, CERNAY (Haut-Rhin)

Toutes les créations de l'USINE "AUBERT" étant livrées sans INTERMÉDIAIRES, directement aux futures MAMANS, Messieurs les REVENDEURS-MARCHANDS de VOITURES D'ENFANTS sont, de ce fait, priés de s'abstenir.

COUTURE VARIÉTÉS sur les poches

Il semble que de nos jours les femmes ne conçoivent pas une jupe sans poches, qu'il s'agisse d'un tailleur classique, de fantaisie ou de sport. Il est vrai que les poches ne sont pas

seulement pratiques, mais qu'elles permettent de donner à une jupe un cachet suivant la forme qu'on leur donne.

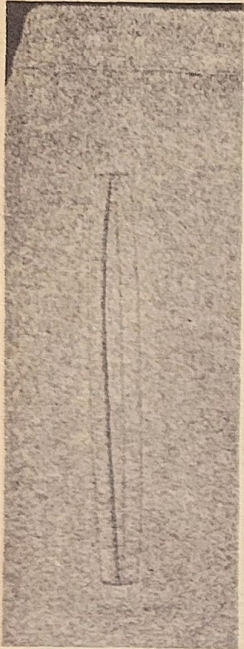

①



②



③

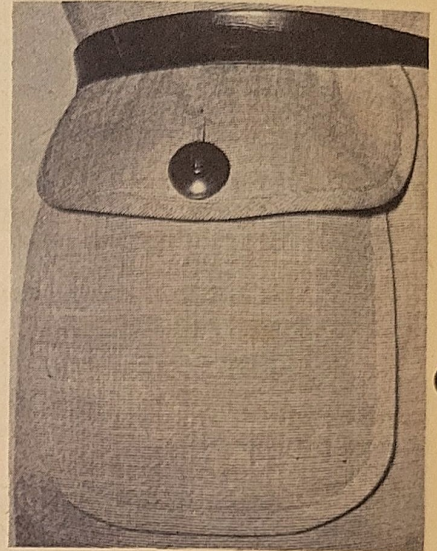

④

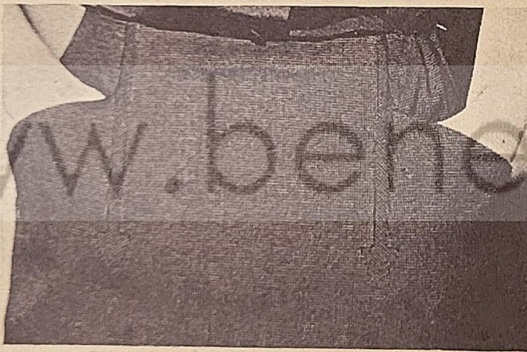

⑤



⑥

La photo n° 1 nous montre une simple poche passepoilée, particulièrement indiquée pour une jupe de sport droite. Par contre, la forme de la poche figurant sur la photo n° 2 donne à la jupe un caractère plus décoratif. Elle convient également pour d'autres genres de jupe, et tout particulièrement pour les tissus à rayures, car la patte appliquée peut être taillée dans le sens du tissu opposé à celui de la jupe. Cela vaut également pour la poche reproduite sur la photo n° 3, où le rabat vertical est taillé en biais.

Photo n° 4. Ici, au lieu d'être intérieure, la poche est appliquée et comporte un rabat tombant. Ce genre de poche ne doit pas nécessairement être appliqué de chaque côté de la jupe, mais peut très bien ne l'être que d'un côté seulement, le plus souvent du côté droit.

Photo n° 5. Ces poches sont taillées en biais dans la jupe. Elles sont largement ouvertes dans le haut pour souligner la ligne des hanches.

Photo n° 6. La confection de cette poche demande un peu plus de travail. Il ne s'agit que d'une simple poche appliquée; mais dans le bas

du rabat, auquel on peut donner la forme que l'on veut, on tire des fils pour former des franges. Cela n'est évidemment indiqué que pour les tissus épais.

Photo n° 7. Ici, l'ouverture de la poche va de la taille à la couture de côté de la jupe. La partie supérieure de la poche est posée à plat, tandis que dans la partie de la jupe qui constituera l'intérieur de la poche on fait quelques plis non repassés à la taille.

Photo n° 8. Ici, au contraire, on forme un pli dans le grand panneau de la jupe, à quelques centimètres de l'ouverture de la poche. En s'élevant, le pli donne à la poche une forme soufflet qui souligne la hanche.

Photo n° 9. Voici une poche qui donne à une jupe un cachet tout particulier si le tissu employé est finement rayé. La patte qui borde la poche doit être taillée et appliquée avec beaucoup de soin et de précision pour produire le même effet que sur la photo.

Les poches montrées sur ces photos sont données à titre d'indications. On peut évidemment y apporter toutes sortes de variantes.



⑥

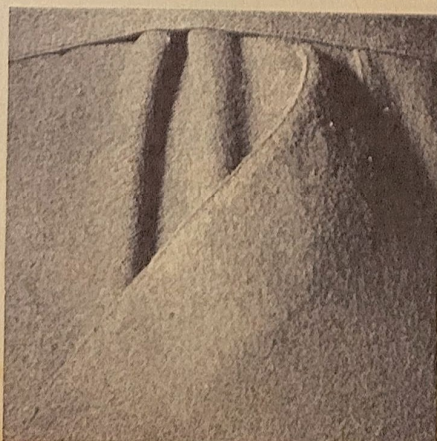

⑦

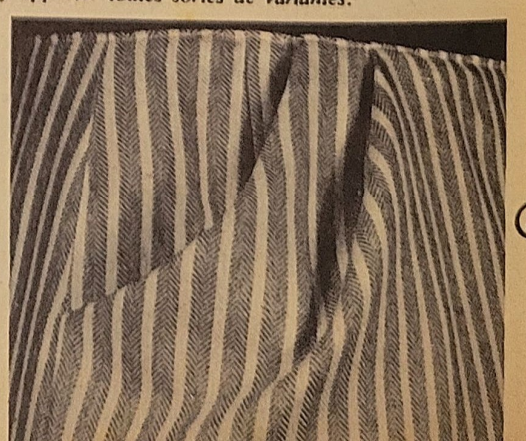

⑧

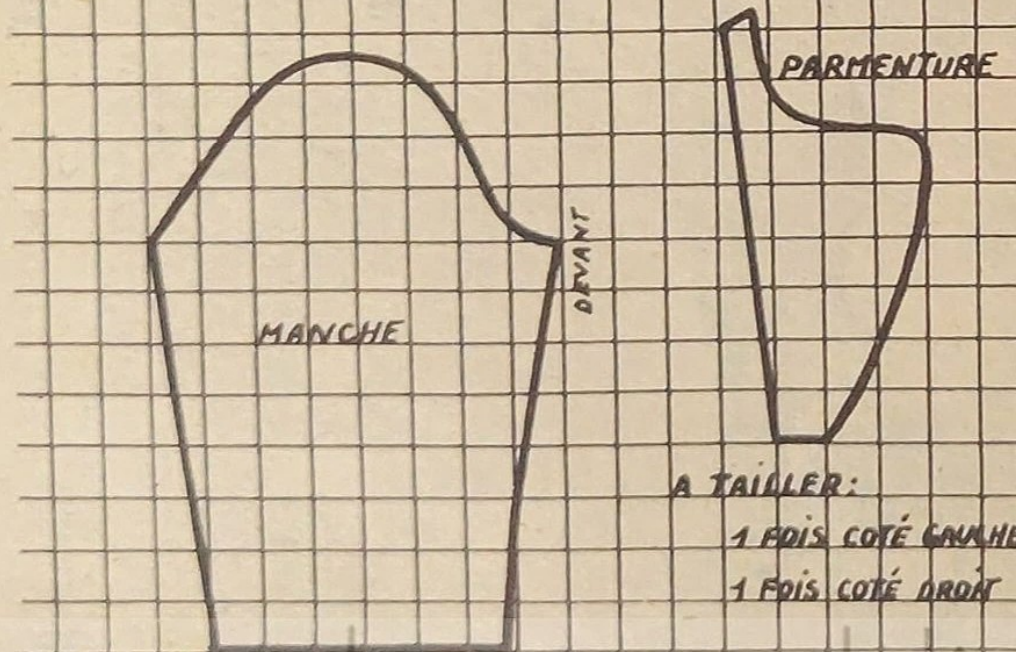
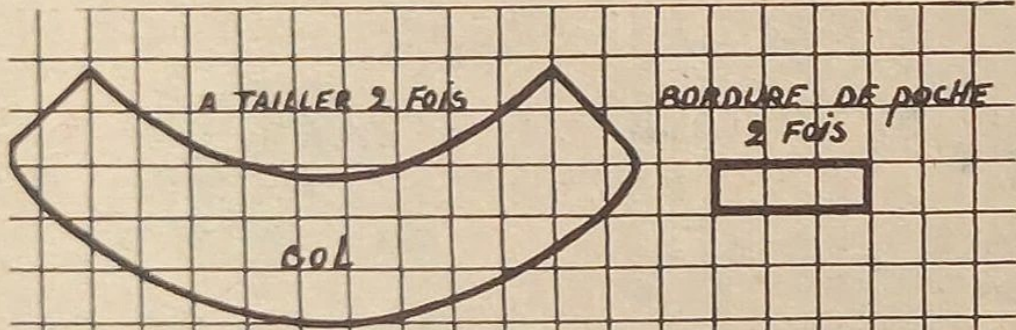

www.bonnesaddiet.fr

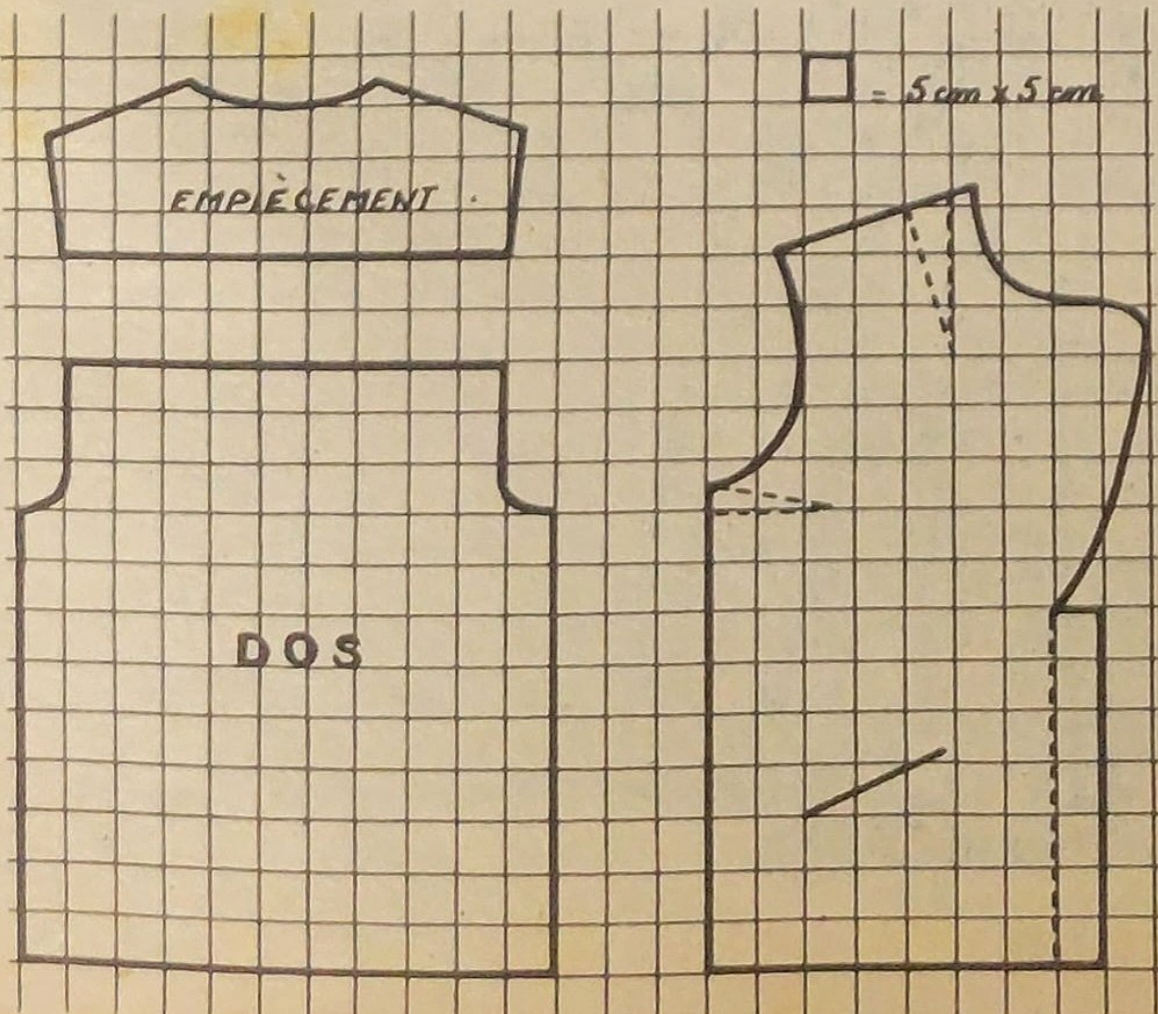

VESTE en agneau glacé

(suédine, gabardine ou lainage) (taille 44)

COUTURE

FOURNITURES : 5 peaux de 6 pieds environ ou un métrage de 1,50 m en 140 ; doublure, 2,50 m en 80, 5 boutons du 24.

EXÉCUTION

Tailler d'après le schéma, coutures et ourlets en plus. Border les fentes de poches et faire les fonds de poches. Assembler *dos* et *empiècement*. Faire les pinces des devants. Rentrer les parementures et faire 4 *boutonnieres* de 3 cm de large. Bâtir *dos* et *devants*. Piquer après essayage. Fermer les *manches* et les monter. Faire une double piqûre à l'empiècement, aux manches, aux coutures des côtés. Poser les revers, les retourner. Poser le *col* ; le rabattre. Faire une piqûre autour des devants, des revers et du col. Doubler la veste. Coudre les *boutons*. Repasser si votre veste est en tissu. Ne pas repasser si elle est en peau.

Nous vous avons donné le modèle en taille 44, car vous pouvez porter cette veste sur un tailleur ou sur de gros lainages. Si vous êtes vraiment très menue, tailler sur le patron aux mesures indiquées sans compter les coutures en plus. Si vous êtes plus forte, augmenter toutes les dimensions de 1 ou de 2 cm suivant votre taille en ne modifiant cependant jamais les lignes courbes du patron.

Pour la *doublure* vous utiliserez un lainage léger écossais pour le corps, un satin ou une satinette pour les manches. Vous pouvez aussi choisir une doublure molletonnée et piquée (achetée au mètre dans les grands magasins). Là aussi, les manches seront doublées d'un tissu simple.

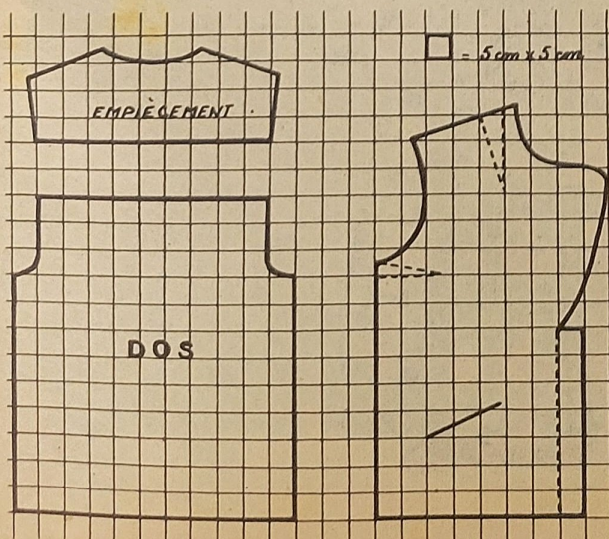
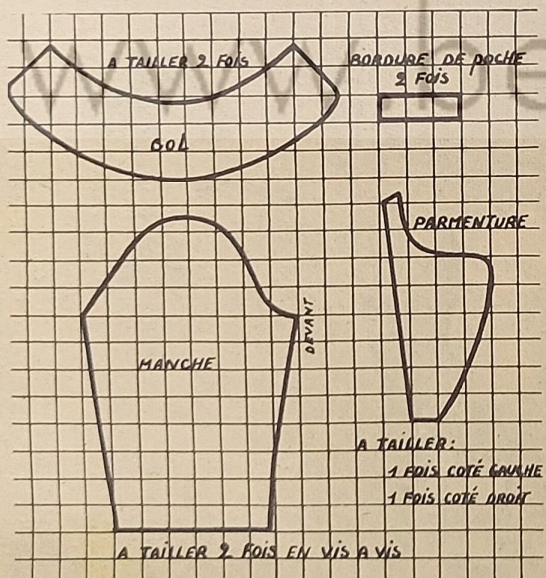

CONFORT - MATIN -

Dans une époque où l'équipement ménager, l'ameublement, la décoration des lieux d'habitation sont devenus des éléments très importants du budget, il ne faut pas négliger le **vêtement d'intérieur**, mais il faut bien sûr y penser en tenant compte de ce budget, déjà lourdement chargé. Il y a tant de choses qu'on est obligé d'acheter parce qu'on ne peut les faire soi-même ! Les **robes de chambre**, au moins, pourront ne peser que peu dans les dépenses. Voici quelques modèles imaginés pour vous. Ils sont jolis et pratiques et nous avons pensé à faire le **modèle assorti pour le petit enfant**, qui sera tout fier de passer un début de matinée ou une fin de journée, habillé « **comme ma maman** ». Pour ces modèles nous ne donnons que l'idée. Nos lectrices sauront les réaliser. Pour les modèles maman nous donnons, page suivante, les explications et deux des patrons. **Le modèle C pour femme forte et le modèle A** peuvent être commandés en patron aux **services Patrons des Editions de Montsouris**. Joindre à la commande les mesures, la somme de 4,15 NF franco (3,50 NF sur place), et ne pas oublier d'indiquer la référence P.M.O. ; modèle A : P.M.O. 1 ; modèle C : P.M.O. 2.

Les prix indiqués ci-dessus sont valables jusqu'au 1^{er} février. A partir de cette date ils seront majorés de 1 NF.

et
comme
ma
Maman

(Voir patrons et explications page 28.)



SOIR (7 bonnes robes de chambre)



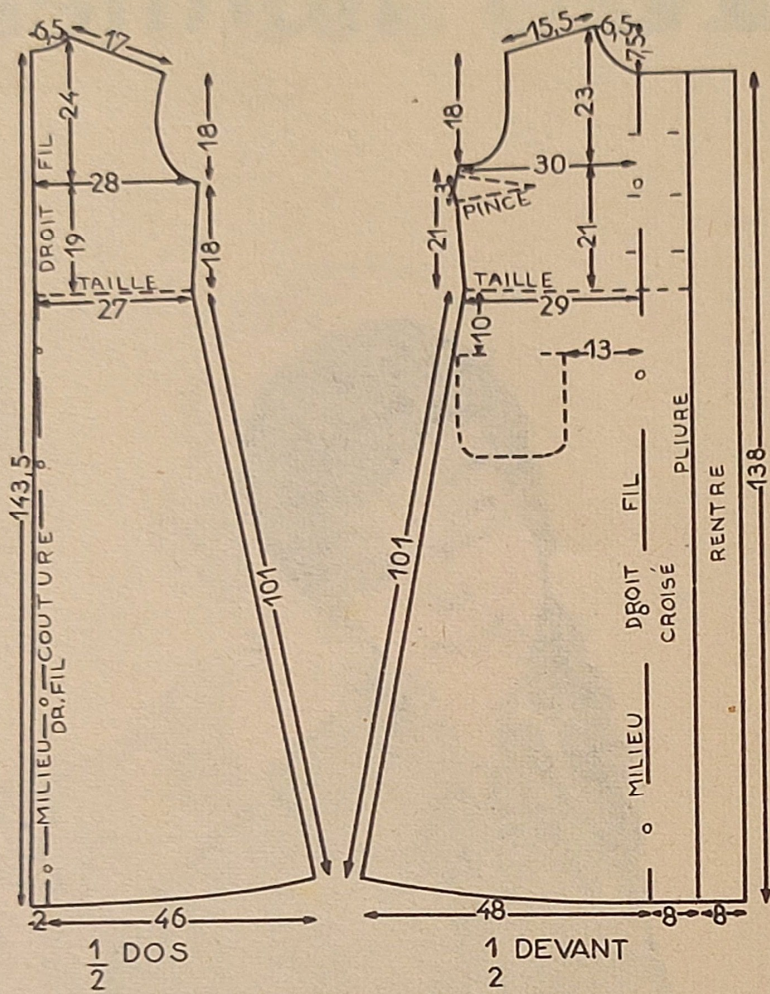

à tailler 2 fois

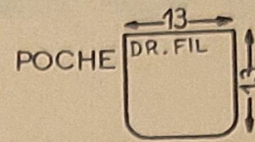

à tailler 2 fois

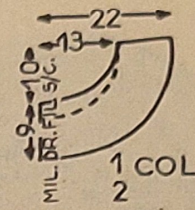

à tailler 4 fois

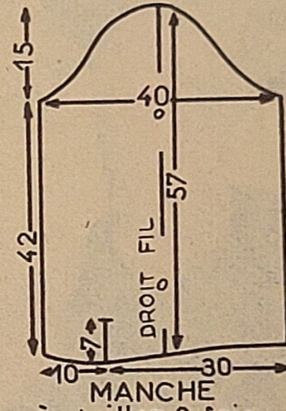

à tailler 2 fois

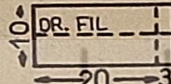

à tailler 2 fois

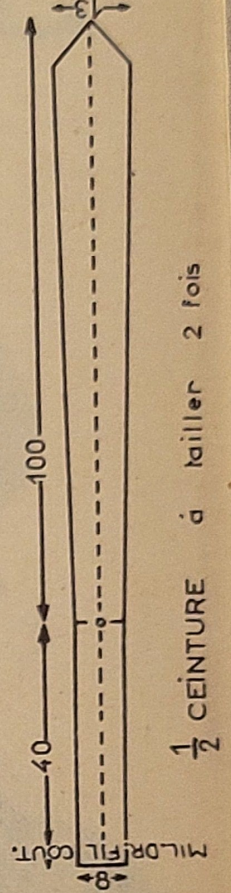

1/2 CEINTURE à tailler 2 fois

www.benesadict.fr

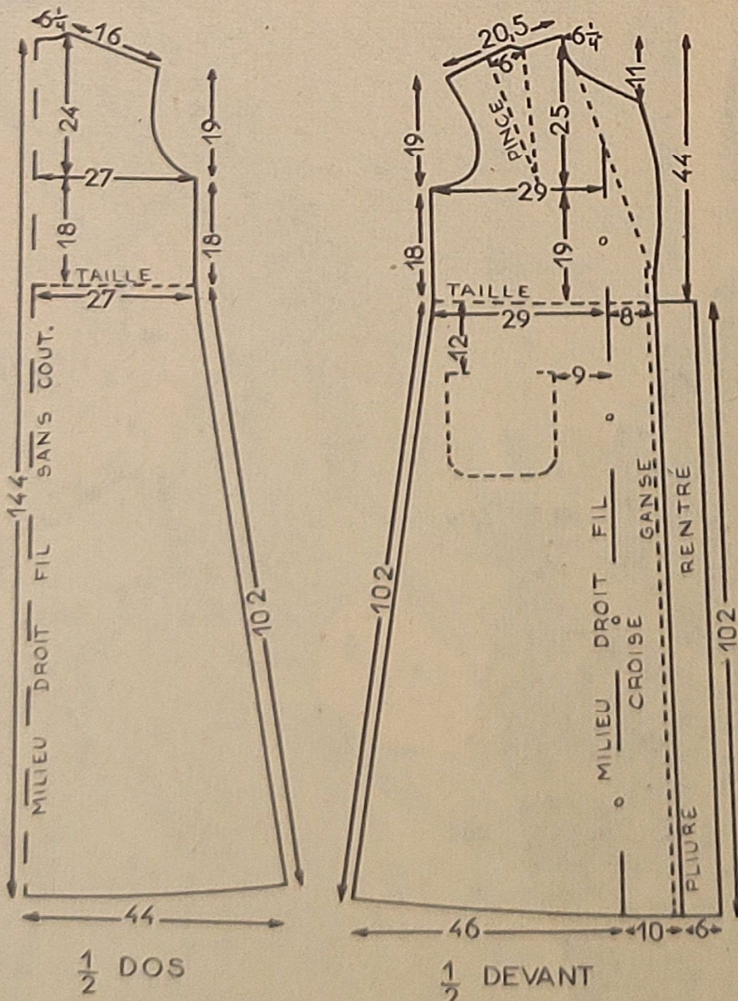

1/2 DOS

1/2 DEVANT

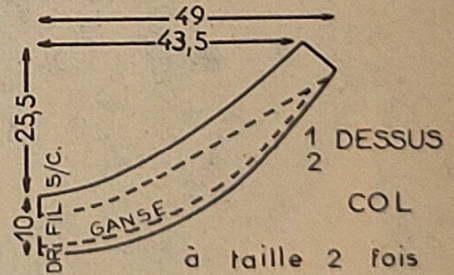

à tailler 2 fois

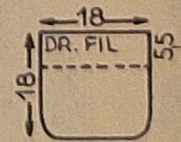

à tailler 2 fois

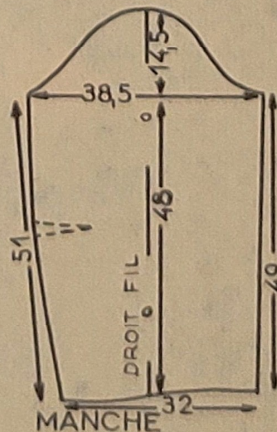

à tailler 2 fois

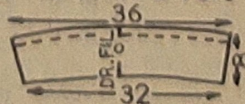

REVERS

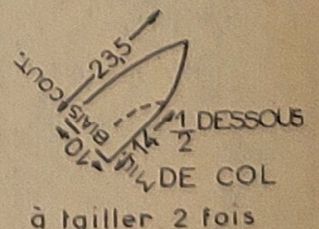

à tailler 2 fois

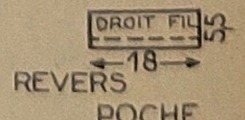

REVERS POCHE

LES ROBES DE CHAMBRE • Explications des pages 26-27.

A. Robe de chambre en flanelle de laine, forme princesse. (3,55 m en 140.) Ce modèle existe en patron n° P.O.M. 1, taille 44. Tarif des patrons, page 26.

B. Robe de chambre en plaid. Ce modèle peut être coupé d'après le schéma de la robe de chambre n° 7, sauf pour l'encolure qui est au ras du cou, d'où part un grand col pélerine qui la rend doublement confortable. (3,50 m en 140.)

C. Robe de chambre en nylon ouatiné. Ce modèle est spécialement étudié pour femme forte. (5,80 m en 80.) Il existe en patron n° P.O.M. 2, taille 48. Tarif des patrons page 26.

D. Robe de chambre en velours côtelé. (4,80 m en 90.) Les explications et le patron adaptable à vos mesures sont donnés ci-dessous.

E. Robe de chambre en Crylor. Une longue martingale retient avec souplesse l'ampleur du dos. Le boutonnage est placé sur le milieu du devant. Le col peut se boutonner au ras du cou ou rester ouvert en forme de chemisier. (3,50 m en 140 ou 4,90 m en 90.)

F. Robe de chambre en molleton de coton. Une cordelière passée dans un ourlet replié resserre l'encolure. Les bas de manches sont froncés par un élastique. (3,50 m en 140 ou 4,90 m en 90.)

G. Robe de chambre en arraché de laine. (3,50 m en 140.) Les explications et le patron adaptable à vos mesures sont donnés ci-dessous.

Les petites filles portent la réplique exacte du modèle de la robe de chambre de leur maman. Le métrage nécessaire à l'exécution des robes de chambre enfants varie suivant l'âge et la taille de l'enfant.

Il vous faut : **1 hauteur** plus les manches en 140 ; **2 hauteurs** plus les manches en 90.

• ROBE DE CHAMBRE EN VELOURS COTELÉ (D)

Métrage : 4,80 m en 90 de large.

Ce patron est composé de 7 pièces : le **demi-dos** à couper 2 fois, le **devant** à couper 2 fois, la **manche**, la **poche**, le **poignet**, la **ceinture** sont également à couper 2 fois, le **demi-col** à couper sur tissu double 2 fois. Couper les morceaux en laissant du tissu en plus pour les ourlets et les coutures.

Bâtir les pincés, marquer l'emplacement des **boutonniers passés**, bâtir les coutures d'épaules en soutenant légèrement le dos sur le devant, bâtir également les coutures du dos et des côtés et essayer. Piquer les pincés et les coutures, poser les poches, faire les boutonniers. Préparer les manches et le col. Piquer le **col** sur l'envers, le retourner, bâtir le bord avant de le repasser pour l'aplatir. Froncer la tête des manches, faire la couture et froncer le dessus de bras jusqu'à la fente pour obtenir la dimension du poignet en laissant libres les 3 cm de la croisure.

Monter le **poignet** à la **manche** en piquant sur l'envers, rabattre le bord du poignet sur la couture après l'avoir plié en deux. Monter les manches aux emmanchures, monter le col, dessous contre encolure de la robe de chambre, milieu col contre milieu dos, piquer sur l'envers et rabattre le dessus de col sur la couture. Plier le **rentré parementure** après avoir fait à l'encolure une piqûre sur l'envers et l'avoir retourné. Terminer les boutonniers, piquer la ceinture sur l'envers et la retourner. Repasser.

• ROBE DE CHAMBRE EN LAINAGE ROUGE VIF (G)

Métrage : 4,85 m de lainage en 90 de large, 3,50 m de lainage en 140 m de large, 5,20 m de tresse à border, 2,60 m de cordelière.

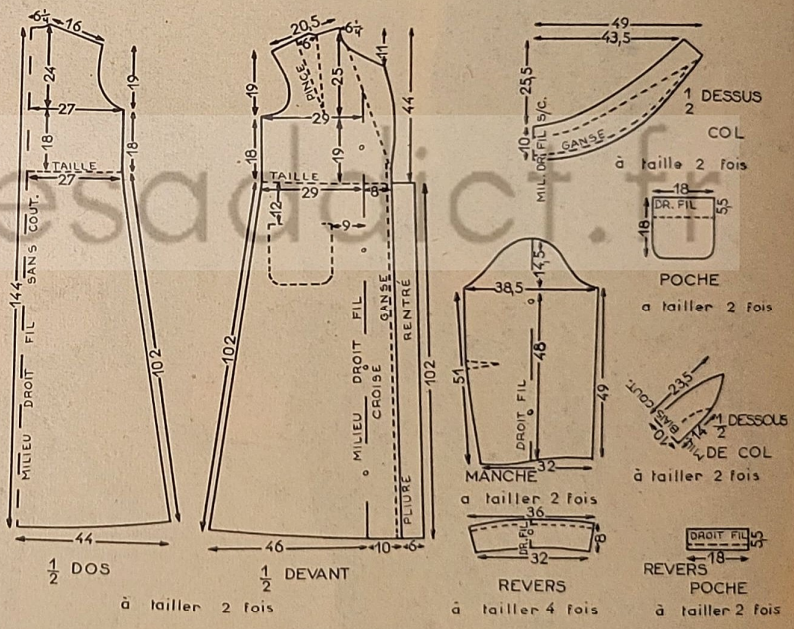
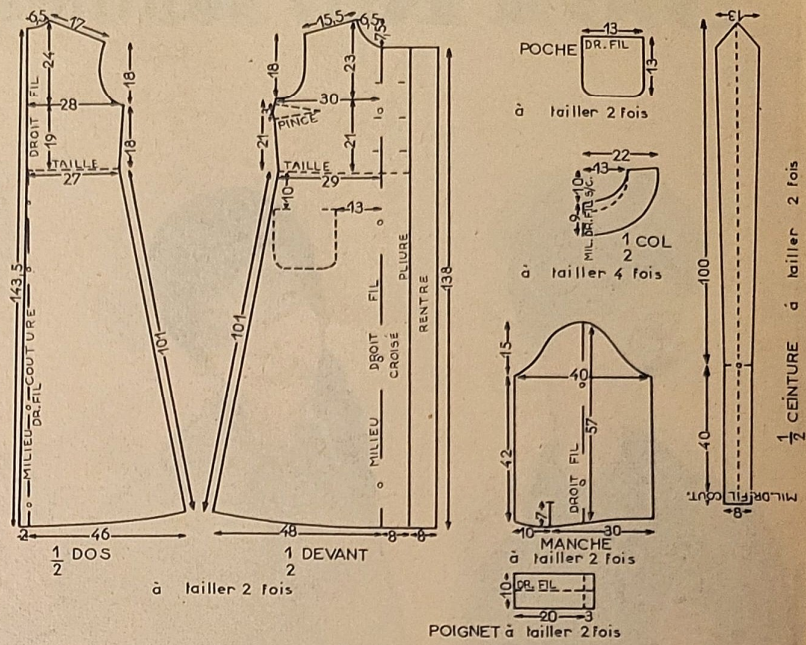

Ce patron se compose de 8 pièces : le demi-dos et le demi-dessus de col à couper 1 fois sur tissu double sans couture. Le **devant**, la **manche**, la **poche**, le **demi-dessus de col**, le **revers de manche** et le **revers de poche** à tailler 2 fois. Couper les morceaux en laissant du tissu en plus pour les coutures. Bâtir les pincés, les coutures de côté et celles des épaules en soutenant l'épaule dos sur celle du devant.

Bâtir le dessous de col, couture côté envers, essayer et piquer. Monter le dessus de col, piquer sur l'envers et retourner. Marquer le milieu des manches, faire la couture de dessous de bras, froncer la tête légèrement, faire rentrer les fronces à la pattemouille. Préparer le **revers**, piquer le tour sur l'envers, retourner, **ganser** le bord libre, le poser au bas de la manche, le dessous sur le poignet en couture sur l'envers, et rabattre le dessus sur la piqûre à points glissés. Préparer la **poche**, monter le revers comme à la manche, bâtir les rentrés, la piquer à son emplacement. Monter les manches aux emmanchures. Piquer la **ganse** pour border les devants sur l'envers et la rabattre pliée en 2 sur la piqûre, à points glissés invisibles et sur l'endroit.

PYJAMA

pour garçon

(8 à 10 ans)



Fournitures : 3 m de popeline rayée ou de flanelle de coton en 90; 1,75 m de passepoil bleu vif; 5 boutons de nacre blanche de 18 mm de diamètre.

Couper chaque pièce du patron. Chaque jambe du pantalon se coupe sur le tissu déplié. Attention de retourner le patron pour que les 2 morceaux ne soient pas pour la même jambe; le plus sûr c'est d'en couper une d'abord et de la remettre sur le tissu à la suite, envers contre envers ou endroit contre endroit. Les manches se coupent sur le tissu qui reste du pantalon. Procéder de la même manière.

Montage. Pantalon. — Faire le petit morceau de couture entrejambe réunissant les 2 devants en couture anglaise. Piquer le rentré ourlet côté gauche comme indiqué sur le patron. Du côté droit, redoubler la patte de braguette; piquer. Les deux parties doivent se recouvrir exactement. Arrêter solidement par des piqûres au bas de la braguette. Réunir les deux parties derrière en couture anglaise. Piquer les plis devant sur 5 cm de haut. Poser la bande de ceinture piquée sur l'endroit, rayures en travers. 1 boutonnière du côté gauche de la ceinture, le bouton du côté droit. Broder les deux fentes sur l'envers et y enfiler un élastique de 2 cm de large, l'arrêter solidement. Faire la couture intérieure des jambes d'un bout à l'autre (couture anglaise). Faire un ourlet de 5 cm, le repasser en pli. Repasser les plis du pantalon.

Veste. — Préparer les poches avec passepoil au bord des revers, les piquer, les poser à leur place. Préparer le col avec une triplure intérieure et le passepoil pris dans la couture; le retourner, le repasser. Faire les coutures d'épaules, monter le col. Bâter le pli indiqué et bâter le passepoil sous ce pli. Piquer au bord. Froncer le haut de la manche, la monter à l'emmanchure, coutures de côté de veste et de manche non faites. Puis faire ces coutures d'une seule fois en couture anglaise. Faire l'ourlet du bas et l'ourlet du bas de manche. Faire les boutonnieres et poser les boutons.

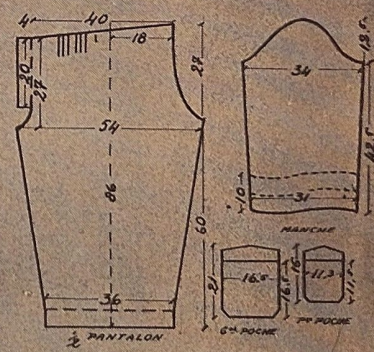
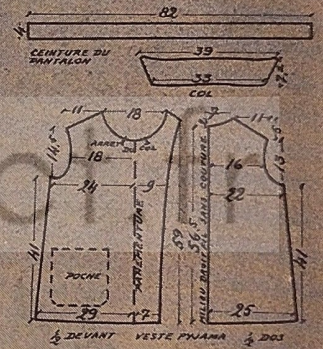



CEINTURE DU PANTALON



COL

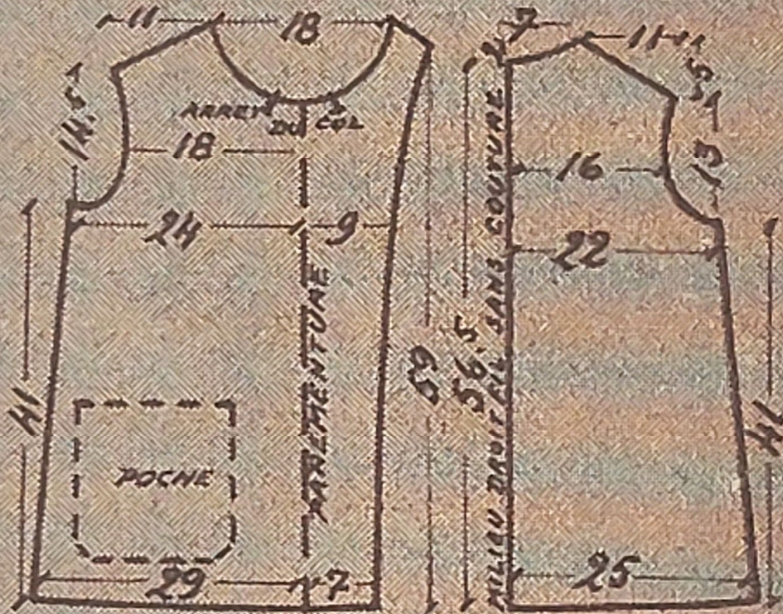

1/2 DEVANT VESTE PYJAMA 1/2 DOS

www.benesaddict.fr

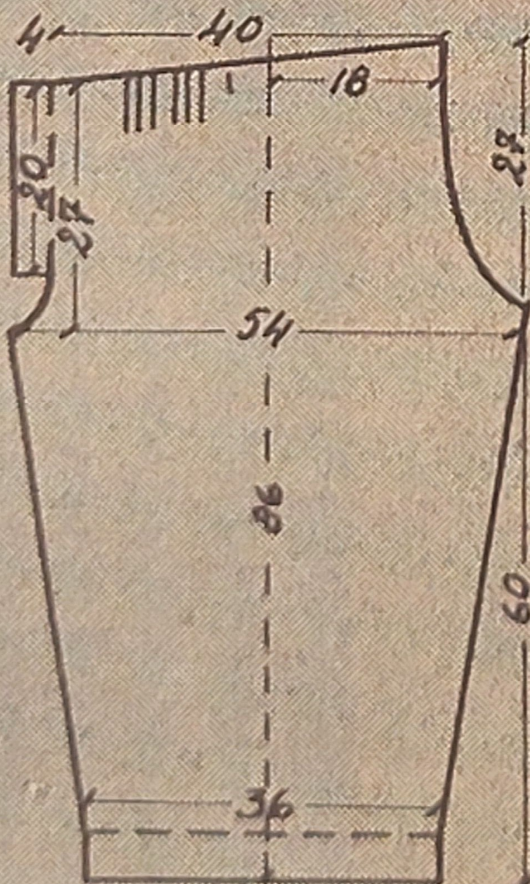

1/2 PANTALON

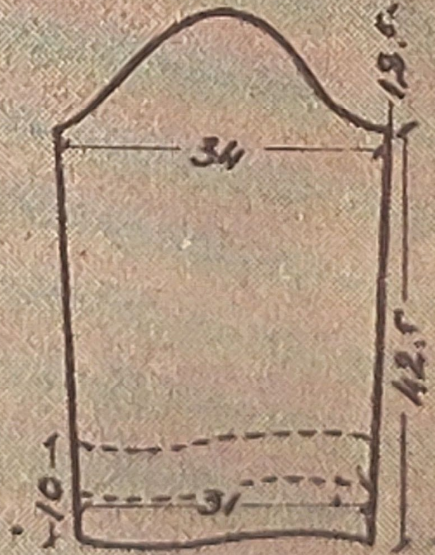

MANCHE

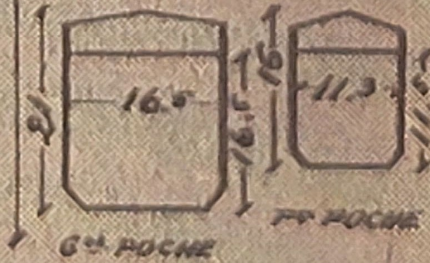

JEU DI

LES enfants ont besoin d'être à l'aise pour jouer, mais il n'est pas, pour autant, nécessaire de leur donner la très mauvaise habitude d'avoir une tenue négligée. Le problème consiste donc à leur fournir des vêtements pratiques, mais coquets aussi, qui leur permettront de jouer sans contrainte ni inquiétude, tout en se sentant élégants dans une réunion d'enfants au cours d'un très beau JEUDI.



LES tenues enfantines que nous avons réalisées sur la demande de nos lectrices sont étudiées pour le confort, en tenant compte de cet élément de coquetterie. Faciles à porter, faciles à laver, voilà qui réjouira en même temps les enfants et les mamans. Voici des ensembles pour mère et fille, pour frère et sœur, et des modèles individuels. Aux fillettes, aux petits garçons, nous souhaiçons un joyeux JEUDI.



JEUDI

JEUDI • Explications des pages 30-31.

• TABLIERS DE MAISON POUR MAMAN ET FILLETTE (5 ANS)

Métrages. Maman : 0,80 m en 90 de largeur de vichy écossais ou rayé rouge dominant. **Fillette :** 0,80 m à condition de prendre la bavette à la suite de celle de maman, sinon 0,95 m si l'on fait le tablier seul; 1 m de popeline rouge vif en 90 de largeur pour garnir les deux tabliers; 2 boutons de 1 cm de diamètre pour les bretelles du tablier de fillette.

Couper dans le travers du tissu écossais toutes les pièces comprenant jupes et bavettes. Pour le **tablier fillette**, couper les 80 cm en deux dans le travers et faire une couture de chaque côté. Ménager au milieu du dos une fente de 15 cm, faire un ourlet au bord. Passer 2 fils de fronces autour de la jupe, froncer à 62 cm de tour de taille. Piquer la **ceinture** rouge couture sur l'endroit, rabattre sur la couture, faire les rentrés au bord de l'ouverture, y bâtir les pans de ceinture à nouer que l'on a ourlés au préalable. Piquer sur l'endroit. Préparer de la même manière la **bavette** après avoir piqué le rabat rouge et continuer à piquer la **bretelle double** à la suite. Poser la bavette au milieu devant. Piquer le tour de la **ceinture** et faire un ourlet à la bavette, sur l'envers, que l'on rabat à points glissés sans percer la ceinture sur l'endroit. Coudre un **bouton** à chaque bretelle, faire une **boutonnière** à 10 cm de chaque côté de la fente dos. Faire un ourlet piqué aux **poches**, bâtir un rentré de 1/2 cm et piquer.

Le tablier de la maman est monté de la même manière, mais avec les fronces au milieu seulement et des plis sur les côtés. Pas de rabat rouge en haut de la bavette. Un ourlet de 1/2 cm de largeur tout autour de la jupe et en haut de la bavette.

Les **ceintures**, les **bretelles** (pas de ceinture) et les **poches** sont en popeline rouge vif.

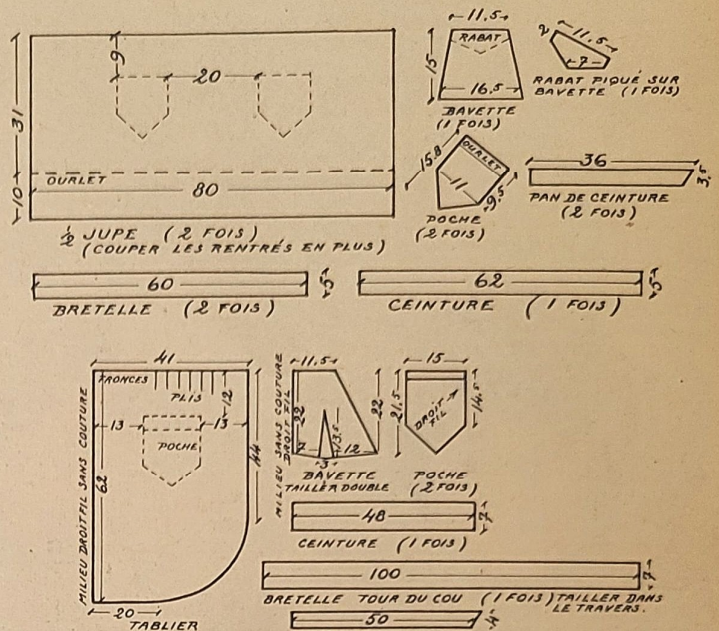

• TABLIER POUR GARÇON DE 8 A 10 ANS

Fournitures : 1,25 m de vichy écossais en 1 m de large; 0,15 m de popeline ou vichy uni assorti; 9 boutons de nacre blanche de 15 mm de diamètre.

Attention ! Bien mesurer l'enfant par rapport au patron avant de couper. Ce patron est fait coutures et ourlets compris. Si l'enfant est plus fort, rajouter. Couper chaque pièce suivant patron. Le col, les pattes de manches, les revers de poches seront coupés une fois en uni.

Montage. — Assembler les empiècements aux devants. Préparer les petits plis au dos. Monter l'empiècement, 2 piqures blanches sur l'endroit soulignent ce dernier devant et dos. Faire la couture d'épaule et des côtés jusqu'à la fente. Poser la **parementure**. Préparer le col en mettant une triplure entre les 2 épaisseurs, le retourner. Passer un bâti au bord, le repasser. Le poser à l'encolure en laissant dépasser les devants de 3 cm. Préparer les **pattes de manches**, les introduire à leur place avant de piquer la couture des manches. Froncer le haut des manches, les bâtir en place, les piquer. Faire l'ourlet du bas des manches (celui-ci est prévu de 4 cm pour permettre de rallonger les manches si besoin est). Préparer les **poches**, les poser, faire l'ourlet du bas et celui des fentes de côté.

Faire les **boutonnières** du côté gauche, l'une juste au-dessous de la couture d'empiècement, l'autre en haut de l'empiècement. Conserver le même écart entre les 3 autres (8,5 cm sur notre modèle). Une boutonnière aux 2 pattes de manches, avec un second bouton cousu sur la couture de côté des manches, permettra de resserrer les bas de celles-ci

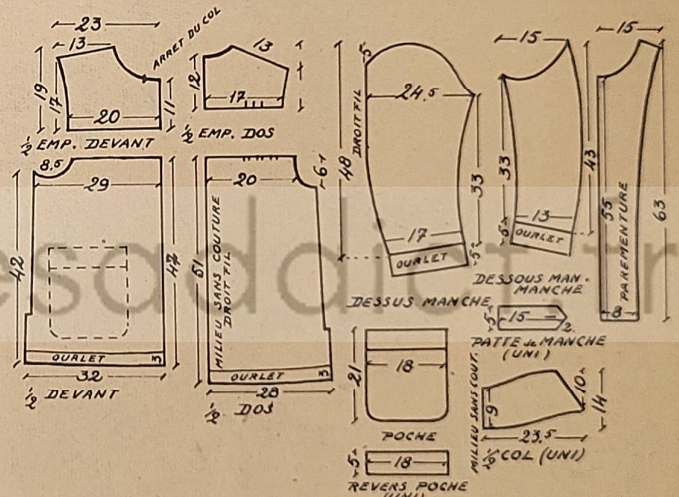

si nécessaire. Le col peut se porter ouvert ou fermé. Pour pouvoir le porter ouvert, faire la boutonnière en brochant une fois sur l'endroit, une fois sur l'envers.

• TABLIER POUR FILLETTE (5 ANS)

Fournitures (0,60 m terminé) : 1,75 m de vichy écossais gris-blanc-bleu en 1 m; 0,20 m de popeline ou vichy bleu uni, 10 boutons nacre de 15 mm de diamètre.

Couper le dessus de col, le dessus de poignets, le revers de poches et le dessus de ceinture en bleu uni. Couper 2 hauteurs de jupe de 43 cm (33 cm + 10 cm d'ourlet); puis tous les morceaux de corsage suivant patron : devant, 2 fois; dos; manches, 2 fois; poches, 2 fois; puis les doublures de col, poignets, ceinture.

Montage. — Replier la **parementure des devants**. Faire la couture d'épaule, les plis du corsage. Préparer les **poignets** (dessus bleu, doublure écossaise). Froncer le bas des manches. Monter les poignets; les terminer par une double piqure blanche. Froncer le haut, le monter à l'emmanchure (coutures des côtés du corsage et des manches non faites). Préparer le **col**, mettre une légère triplure entre les 2 épaisseurs; le monter à l'encolure; le terminer par une double piqure blanche. Piquer le revers des **poches** avec une double piqure blanche au bas du revers des poches. Préparer la **ceinture** avec triplure intérieure, double piqure blanche tout autour. Froncer une des largeurs de **jupe** à la largeur du dos du corsage, la monter au bas du corsage (dos). Fendre l'autre hauteur de jupe en deux. Replier le côté lisière de 4 cm tenu par un bâti. Poser les poches à 15 cm du bord replié et 10 cm du haut. Froncer ces 2 morceaux et les monter au bas des devants du corsage. Piquer la couture de côté en une seule fois; manches, corsage et jupe. Repasser cette couture, la surfiler, faire l'ourlet de 10 cm au bas de la jupe. Faire les **boutonnières** (4 au corsage, 3 à la jupe) à la même distance. Coudre les **boutons**, 1 boutonnière à chaque poignet, 1 à chaque bout de

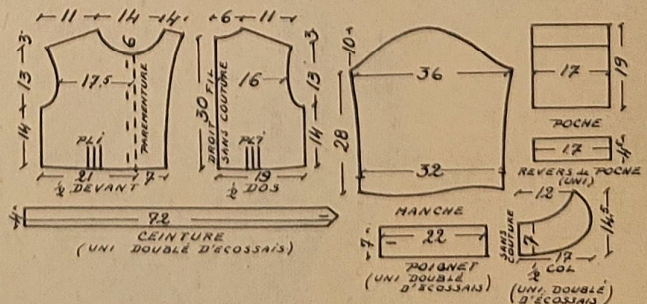

la ceinture; celle du côté plat boutonnera au bouton de taille du corsage. Celle du bout pointu sur un bouton correspondant au tour de taille de l'enfant. Ce bouton se déplacera facilement s'il en est besoin. 2 petites brides pour maintenir la ceinture à la couture de dessus de bras (ces brides se font en tissu replié 3 fois et piqué). Une petite **bande** faite de la même façon et posée derrière à l'encolure servira à prendre le tablier.

Avec ses grandes poches, son col net, sa ceinture, ce tablier-blouse ressemblera à une robe chemisier.

Attention ! Chaque fois qu'il s'agit d'un vêtement d'enfant, ne pas se fier à l'âge indiqué, mais prendre soigneusement les mesures de l'enfant et les comparer au patron avant de couper.

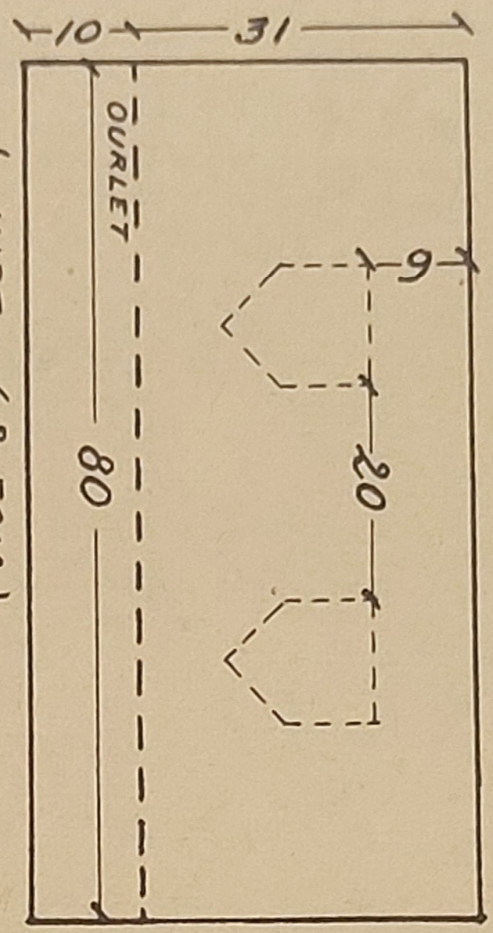

2 JUPE (2 FOIS)
(COUPER LES RENTRÉS EN PLUS)

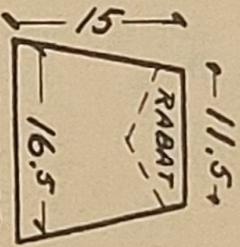

BAVETTE (1 FOIS)

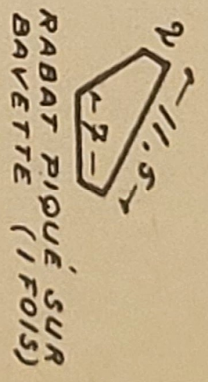

RABAT PIQUÉ SUR BAVETTE (1 FOIS)

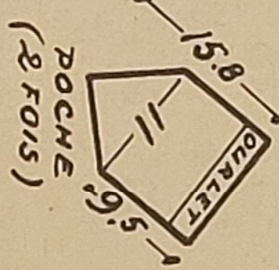

POCHE (2 FOIS)

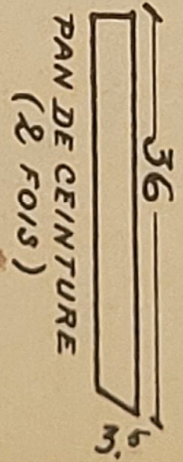

PAN DE CEINTURE (2 FOIS)

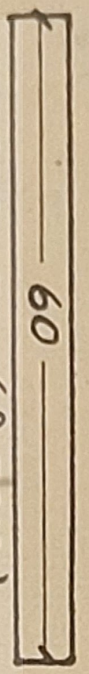

BRETELLE (2 FOIS)

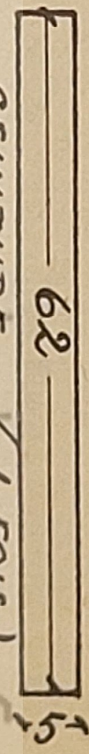

CEINTURE (1 FOIS)

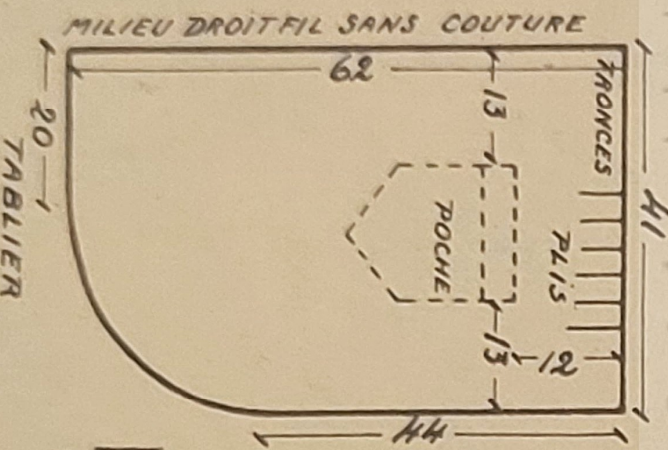

MILIEU DROIT FIL SANS COUTURE

TABLIER

MILIEU SANS COUTURE DROIT FIL

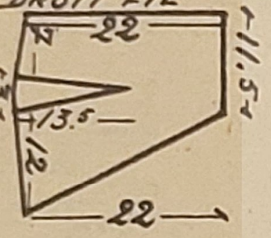

BAVETTE TAILLER DOUBLE (2 FOIS)

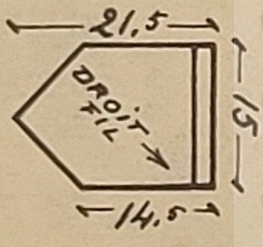

POCHE (2 FOIS)

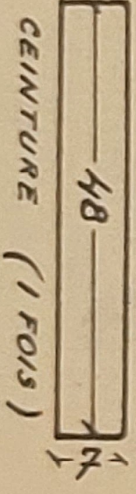

CEINTURE (1 FOIS)

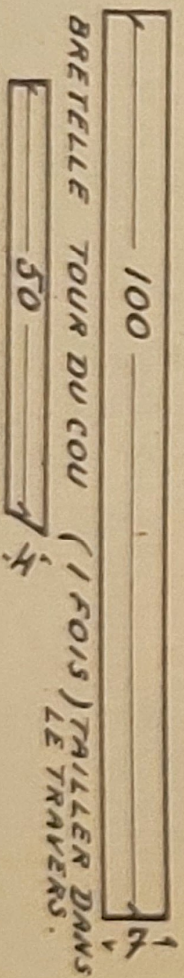

BRETELLE TOUR DU COU (1 FOIS) TAILLER DANS LE TRAVERS.

www.benesaddict.fr

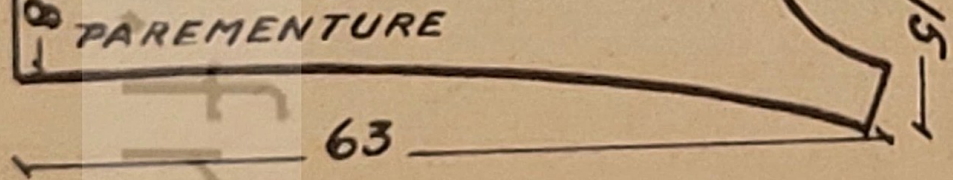
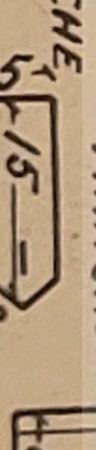
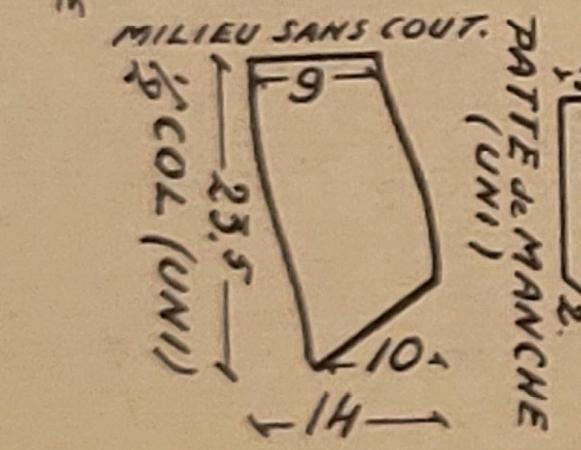
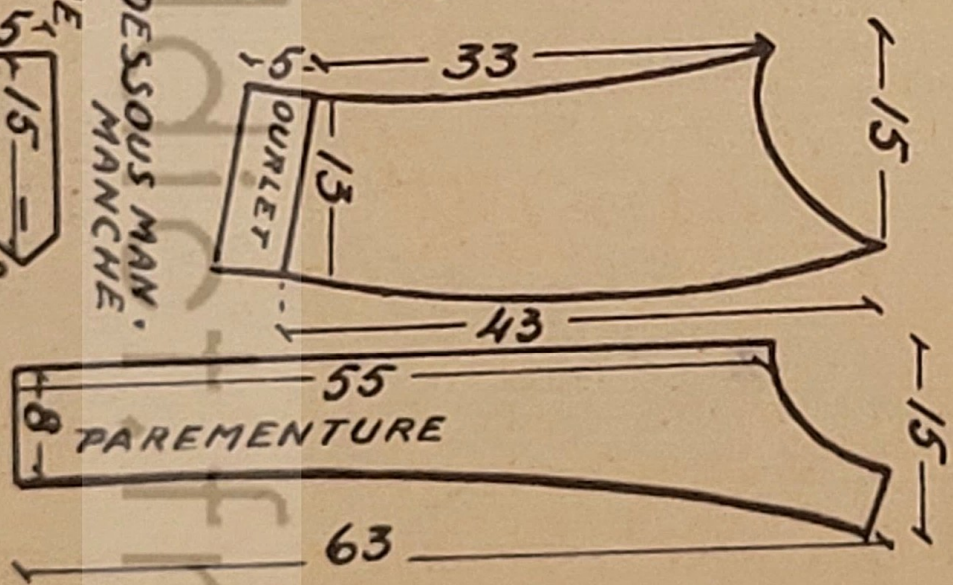
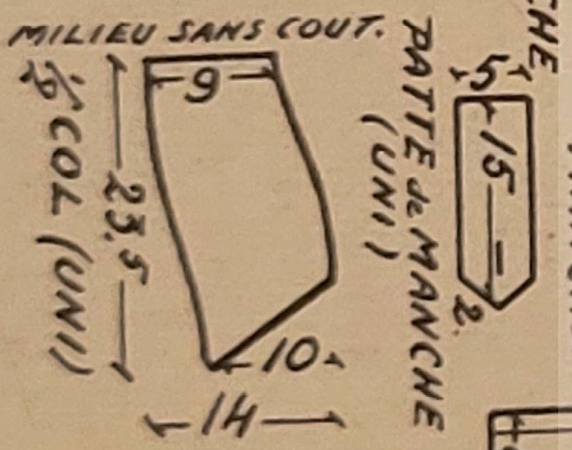
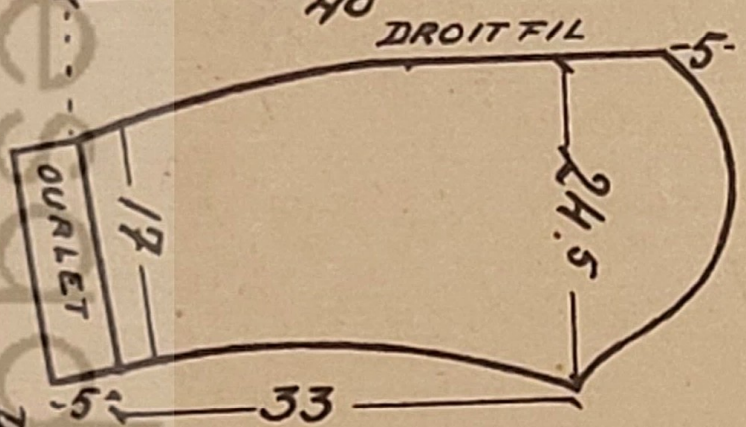
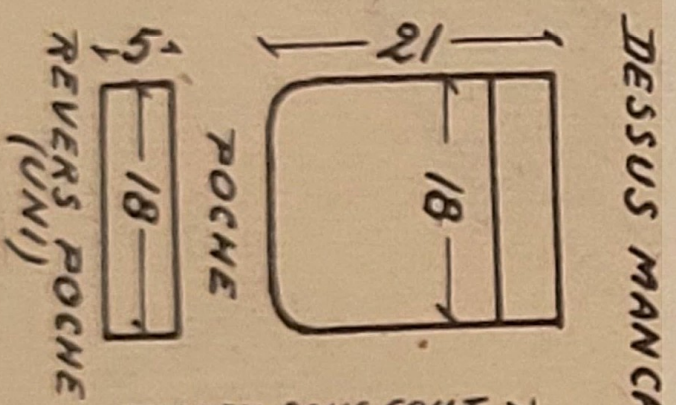
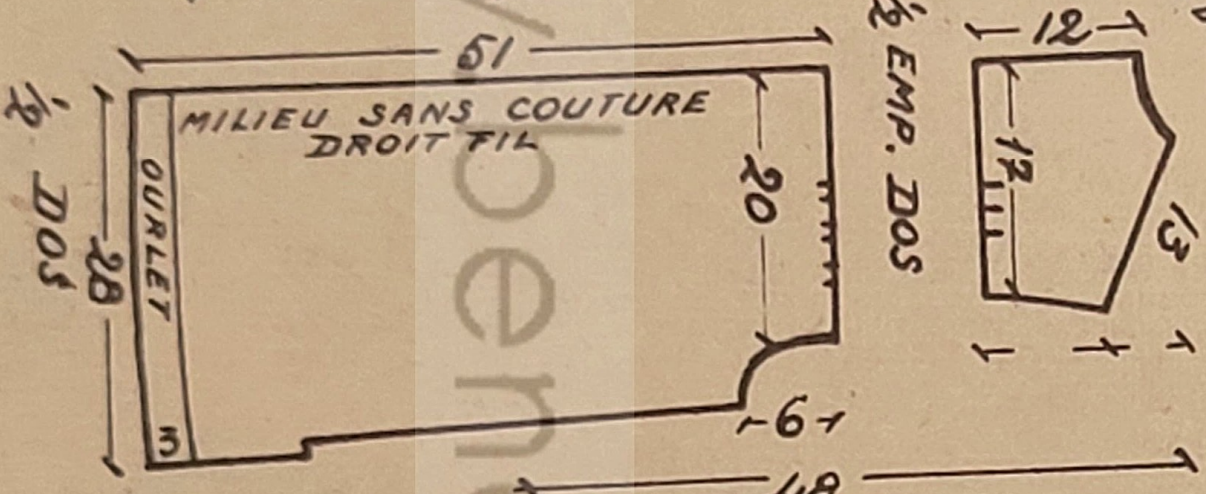
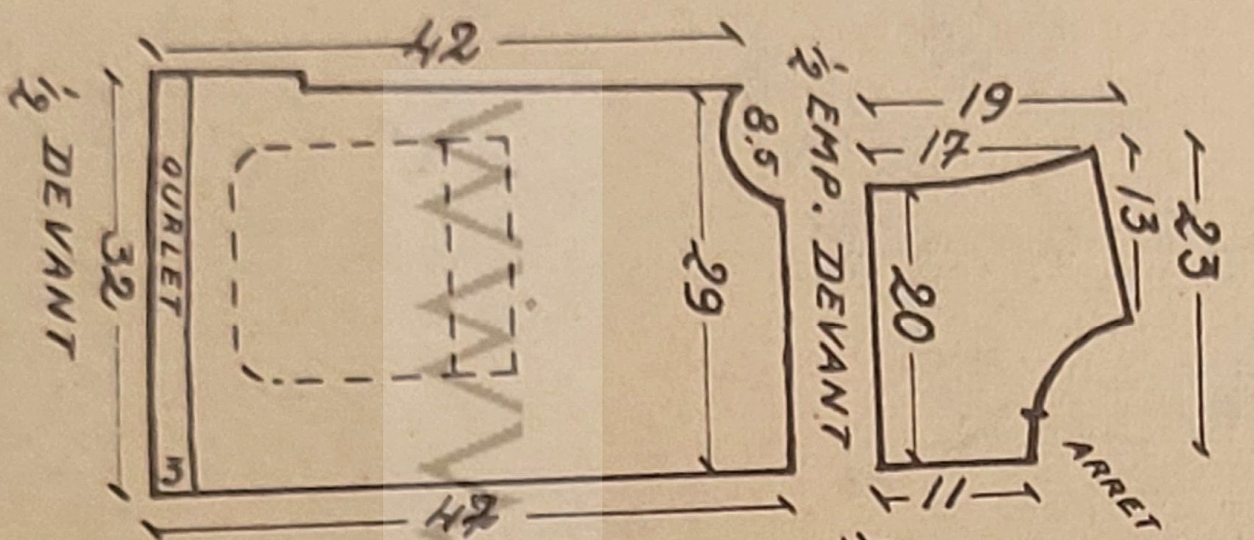

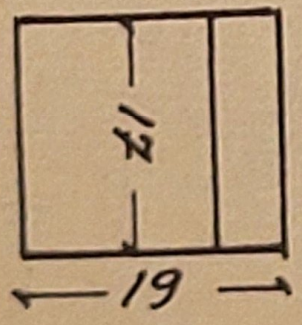
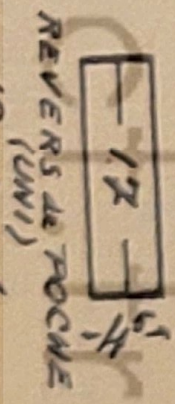
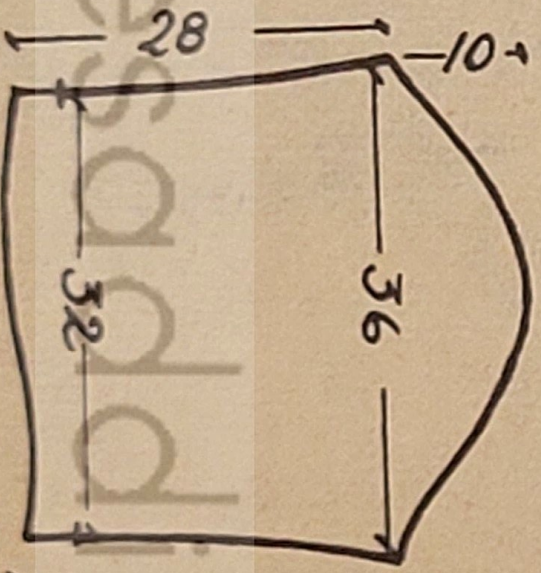
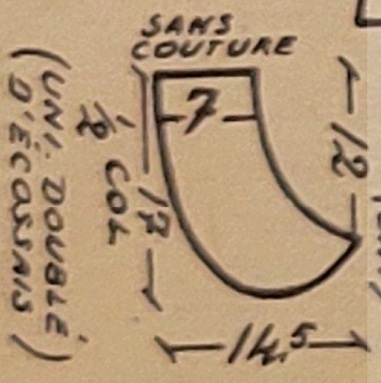
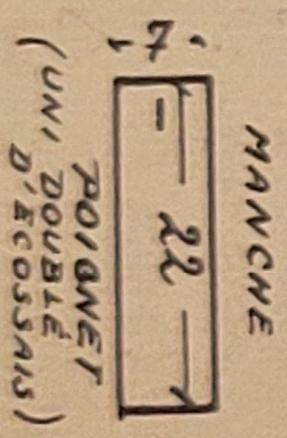
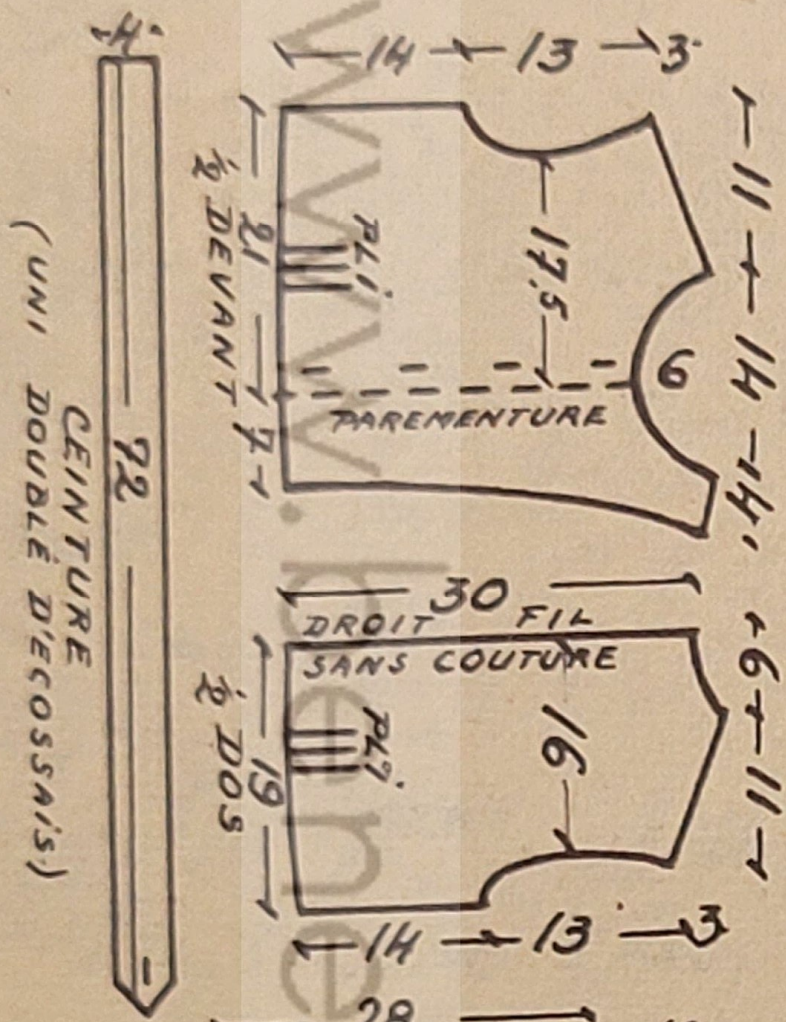

CHEMISIER EN LAINE ROUGE (5-6 ANS)

Fournitures : 0,80 m de ruban rouge en 4 cm de large et 0,80 m en 5 cm de large; 200 g de laine chaînette 3 fils coloris rouge vif; 11 boutons dorés de 8 mm de diamètre; un peu de toile de coton pour le col et les poignets; aiguilles n° 2 1/2.
Point employé : Jersey uni, 1 rg end., 1 rg env.
Echantillon : 10 m. = 3,1 cm; 10 rgs = 2,3 cm.

EXECUTION

Dos. — Monter 118 m. Tric. 4 cm de jersey, plier en 2 en laissant l'endroit apparent et tric. chaque maille avec la maille de montage correspondante afin de former un ourlet tricoté. Continuer droit. A 26 cm du début fermer de chaque côté, pour les emmanch., 6 m., 4 m., 2 m., 3 fois 1 m. A 38 cm du début, biaiser chaque épaule par 7 m. en 5 fois. Fermer.

Devant. — Monter 70 m. Faire un ourlet comme pour le dos. A 26 cm du début, fermer d'un seul côté, pour l'emmanch., comme le dos. A 38 cm du début fermer, côté encolure, 10 m., 5 m., 3 m., 2 m., 2 fois 1 m. A 40 cm, biaiser l'épaule par 7 m. en 5 fois.

Manches. — Monter 80 m. Tric. en jersey uni en aug. 1 m. de chaque côté tous les 5 cm, 4 fois. A 23 cm du début, fermer de chaque côté, tous les 2 rgs, 4 m., 2 m., 5 fois 1 m.; tous les 4 rgs, 4 fois 1 m.; tous les 2 rgs, 3 fois 1 m., 3 fois 2 m., 3 m.

Poignets. — Monter 68 m. Tricoter 6,5 cm de jersey. Fermer. En faire deux.

Col. — Monter 104 m. Tric. 8 cm de jersey. Fermer.

Montage. — Repasser chaque morceau à la pattemouille, bien épingle si possible sur un patron établi aux dimensions indiquées par le



schéma. Couper les toiles du col et des poignets à la dimension indiquée. Piquer sur l'endroit de la partie libre et près du bord un morceau du ruban en 5 cm de largeur, replier 1 cm de tricot sur l'envers avec cette doublure au bout. Pour le col et les poignets faire de chaque côté un ourlet de 1 cm de tricot sur lequel sera rabattue la doublure. Faire les coutures d'épaules, celles des côtés, celles des manches. Froncer légèrement la tête des manches, faire rentrer les fronces à la pattemouille. Faire également des fronces au poignet sur le dessus du bras en ménageant un pli sur le côté pour l'ouverture du poignet boutonné. Poser les manches aux emmanchures. Bâter soigneusement un morceau de ruban de 4 cm de large sur le bord de chaque devant et sur l'endroit. Piquer le ruban à la machine et au bord. Retourner sur l'envers et écraser au fer. Poser le col à l'encolure, partie tricot contre tricot couture sur l'endroit du chemisier. Piquer et rabattre la doublure sur la couture pour la cacher. La couture des poignets sera au contraire sur l'envers, la doublure rabattue également sur la couture. Marquer l'emplacement de 7 boutonnières régulièrement espacées et à 1,5 cm du bord. Faire une piqûre à la machine de 3 mm de largeur autour de chaque boutonnière, les broder avec un brin de laine après avoir coupé au milieu de la piqûre. Faire 2 boutonnières semblables à chaque poignet. Repasser les boutonnières, les coutures, coudre les boutons.

PULL-OVER NORVÉGIEN POUR GARÇONNET DE 8 ANS

Fournitures : 7 pelotes de 50 g de laine 5 fils coloris nattier; 1 pelote de 50 g de laine 5 fils coloris blanc; 1 fermeture à glissière de 10 cm de longueur; aiguilles n° 2 1/2 et n° 3.

Points employés : Côtes 1 et 1, 1 m. end., 1 m. env. Jersey uni, 1 rg end., 1 rg env. Jersey jacquard, suivre la grille.

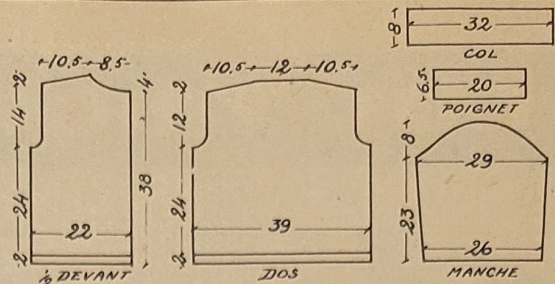
Echantillon : 10 m. = 3,5 cm; 10 rgs = 2,8 cm.

EXECUTION

Devant. — Monter 100 m. Tric. 5 cm de côtes 1 et 1 sur aig. n° 2 1/2. Continuer en jersey uni sur aig. n° 3 en répartissant 6 aug. sur le 1^{er} rg. A 29 cm du début de l'ouvrage, fermer tous les 2 rgs, de chaque côté, 7 m., 3 m. A 31 cm du début, commencer le jacquard. A 40 cm du début et après 3 rgs de pointillé, fermer les 16 m. du milieu et continuer chaque moitié séparément en fermant, côté cou, 3 m., 3 fois 1 m. A 47 cm du début, biaiser l'épaule par 6 m. en 5 fois. Fermer.

Dos. — Comme le devant, mais ne pas creuser l'encolure et biaiser les épaules à 45 cm du début par 6 m. en 5 fois. Fermer toutes les mailles à la fois, y compris celles de l'encolure.

Manches. — Monter 56 m. Tric. 6 cm de côtes 1 et 1 sur les aig. n° 2 1/2. Continuer en jersey sur aig. n° 3 en répartissant 6 aug. sur le 1^{er} rg; aug. 1 m. de chaque côté tous les 2,5 cm (12 fois). A 37 cm du début de l'ouvrage, commencer le jacquard et fermer droit après le 3^e rg de pointillé. Le dessin de jacquard de la manche se commence au rang 15 de la grille. Pour plus de facilité, employer plusieurs pelotes de laine ou des aiguilles sans bout.

Montage. — Repasser chaque morceau séparément à la pattemouille. Faire la couture d'épaule droite. Relever 96 m. autour de l'encolure. Tric. 5 cm de côtes 1 et 1 sur les aig. n° 2 1/2. Fermer très lâche, plier en 2 sur l'envers et rab. au point de chausson. Faire 2 cm de couture à l'épaule gauche et un rentré de chaque côté de l'ouverture, sous laquelle on posera la fermeture à glissière jusqu'au bord du col. Faire les coutures des côtés et celles des manches en laissant 3 cm de couture ouverte à l'emmanchure afin de monter la manche en carré (partie droite sur partie droite de l'emmanchure et couture ouverte sur les mailles fermées du creux d'emmanchure). Repasser les coutures ouvertes.

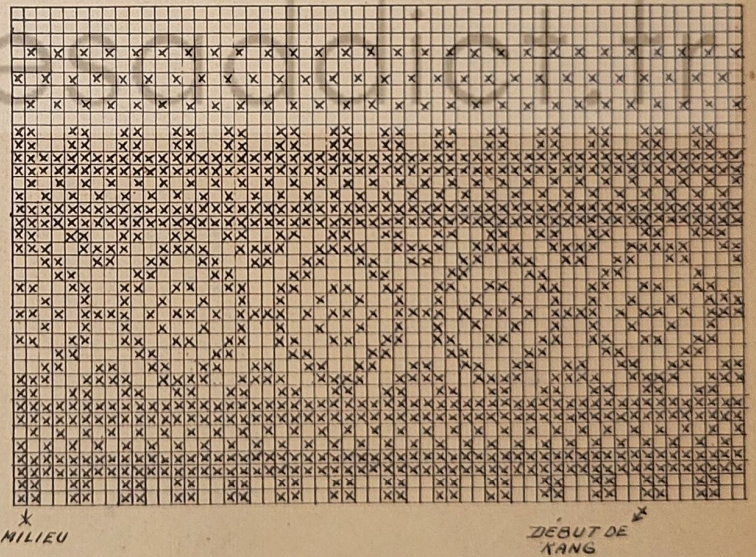
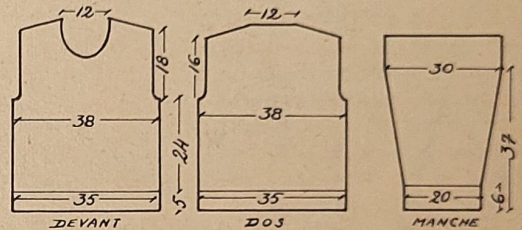

ENSEMBLE POUR FILLETTE DE 3 A 4 ANS

Cet ensemble a été tricoté sur la machine familiale Erka. Vous pouvez également le tricoter à la main, avec des aig. n° 2 1/2.

Fournitures. JUPE : 4 pelotes de Caribou des laines Pernelle, rouge ou bleu. **BLOUSE :** 3 pelotes d'Isoline blanc des laines Pernelle; 3 boutons.

Points employés : Côtes 1 et 1, régler la machine Erka au n° 2. Jersey, la régler au n° 4.

Echantillon : 20 m. = 7,5 cm; 20 rgs = 5 cm.

EXECUTION : La jupe est faite en deux lés semblables. Monter 186 m. Faire 6 rgs de côtes 1 et 1 et cont. en jersey. Au 116^e rg, fermer.

Ceinture. — Monter 164 m. et faire 24 rgs de côtes 1 et 1.

Montage. — Repasser à la pattemouille. Assembler les 2 lés. Froncer la taille et monter la ceinture en côtes. Ourler. Glisser du lastex dans les côtes de la taille. Broder un feston blanc à 4 cm du bas. Repasser.

BLOUSE. Points employés : Côtes 1 et 1, régler la machine Erka au n° 2. Jersey à jours, la régler au n° 4.

Jersey à jours à la main : 1^{er} rg, * 5 m. end., 1 jeté, 3 m. ens., 1 jeté *. 2^e rg, tric. à l'env. les mailles et les jetés. Répéter. Jersey à jours à la machine : tous les 2 rgs, placer les mailles 1 et 3 sur la maille 2.

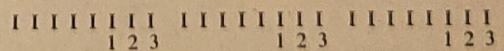

Echantillon : 20 m. = 8 cm; 20 rgs = 5,5 cm.

EXECUTION : **Dos.** — Monter 82 m. Faire 16 rgs de côtes 1 et 1 et continuer en jersey ajouré. Au 54^e rg (15 cm), rab. pour les emmanch. 4 m. et 1 m. Continuer droit et au 94^e rg (26 cm) rab. 5 fois 4 m. pour les épaules et le reste des mailles en 1 fois.

Devant. — Même travail, mais au 86^e rg rab. pour le décolleté 18 m. au milieu, puis 5 fois 1 m. de chaque côté de ces 18 m.

Manches. — Monter 80 m. Faire 10 rgs de côtes 1 et 1 et cont. en jersey ajouré. Au 20^e rg, fermer 2 m. par 2 m. Au 56^e rg (15,5 cm), fermer.

Côtes d'encolure. — Monter 70 m. et faire 6 rgs de côtes 1 et 1.

Montage. — Repasser à la pattemouille. Assembler dos, devant et manches, laisser l'épaule gauche ouverte. Poser les côtes d'encolure. Fermer l'épaule par 3 brides et 3 boutons. Repasser.

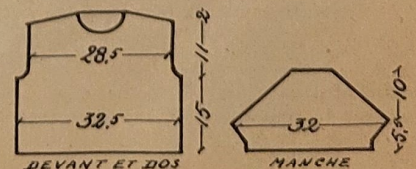

TRICOT TRICOT TRICOT TRICOT

Fournitures : 600 g Dralon (employé double) ou de très grosse laine shetland, 2 aig. n° 4 et n° 9, 1 jeu d'aig. n° 4.

Points employés : Côtes 1 et 1, * 1 m. end., 1 m. env. *. Répéter de * à *. A chaque aig. suivante, tric. les mailles comme elles se présentent.

Point de côtes anglaises doubles. 1^{er} rg (end. du trav.) : 1 m. lis., * 1 m. end., 1 jeté, glisser 1 m. *. Répéter de * à * et terminer par 1 m. end., 1 m. lis.

2^e rg (et tous les rgs suivants) : 1 m. lis., * glisser, après avoir fait 1 jeté, toutes les mailles tric. du rang précédent, tric. ens. end. chaque maille glissée et le jeté du rang précédent *, 1 m. lis.

Echantillon : 12 m. = 10 cm ; 10 rgs = 5 cm.

EXECUTION

Dos et devant. — Tric. les 2 pièces pareilles. Monter 69 m. sur les aig. n° 4, tric. 2,5 cm en côtes 1 et 1 en commençant sur l'env. du trav. par 1 m. lis., * 1 m. env., 1 m. end. *. Répéter de * à *, terminer par 1 m. env., 1 m. lis. Cont. au point de côtes anglaises en tric. sur les aig. n° 9 (employer le fil double en cas d'emploi du Dralon). Tric. droit jusqu'à 40 cm de haut. tot. Rabattre alors à chaque bord du travail 3 m. pour chaque emmanch. et biaiser ensuite le raglan comme suit : depuis le bord droit du travail, tric. 1 m. lis., 1 m. env., glisser la maille suivante (1 m. end. du dessin en côtes anglaises), tric. ens. end. les 2 m. suivantes et passer alors la maille glissée par-dessus cette maille, tric. le reste de mailles jusqu'avant les dernières 5 m. de l'aig., tric. ens. end. les 3 m. suivantes (1 m. end., 1 m. env., 1 m. end. du dessin en côtes anglaises), 1 m. env., 1 m. lis. Tric. 5 rgs sans dim. Au rg suivant, sur l'end. du travail, répéter les dim. comme au 1^{er} rg, et ainsi de suite tous les 6 rgs en dim. de cette manière 2 m. pour chaque raglan, 8 fois au total. Simultanément, à 44 rgs de hauteur de raglan, former l'encolure en rab. les 19 m. centrales. Terminer chaque moitié séparément en rab. au bord encolure, tous les 2 rgs, encore 1 fois 6 m. de façon que toutes les mailles soient épuisées à 24 cm de hauteur du raglan.

Manches. — Monter 27 m. avec les aig. n° 4, tric. 6 cm en côtes 1 et 1 en commençant sur l'env. du travail comme à la ceinture du dos. Cont. au point de côtes anglaises avec les aig. n° 9 (employer le fil double en cas d'emploi du Dralon) et aug. à chaque bord du travail, toujours alternativement, tous les 6 rgs et tous les 8 rgs, 1 m., 10 fois = 47 m. A 40 cm de haut. tot., rab. à chaque bord 3 m. et biaiser ensuite le raglan comme au dos. Rab. en une fois les dernières 9 m.

Assemblage. — Faire toutes les coutures. Monter les manches. Au bord encolure relever 72 m., les répartir sur un jeu d'aig. n° 4 et fermer en rond. Tric. 7 cm en côtes 1 et 1 en rond, rab. en côtes.

PULL-OVER pour le sport

(Taille 44)

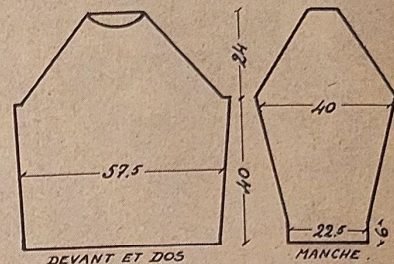

n° 4 et

aig. sui-

, glisser

PULL-OVER

pour le sport

(Taille 44)

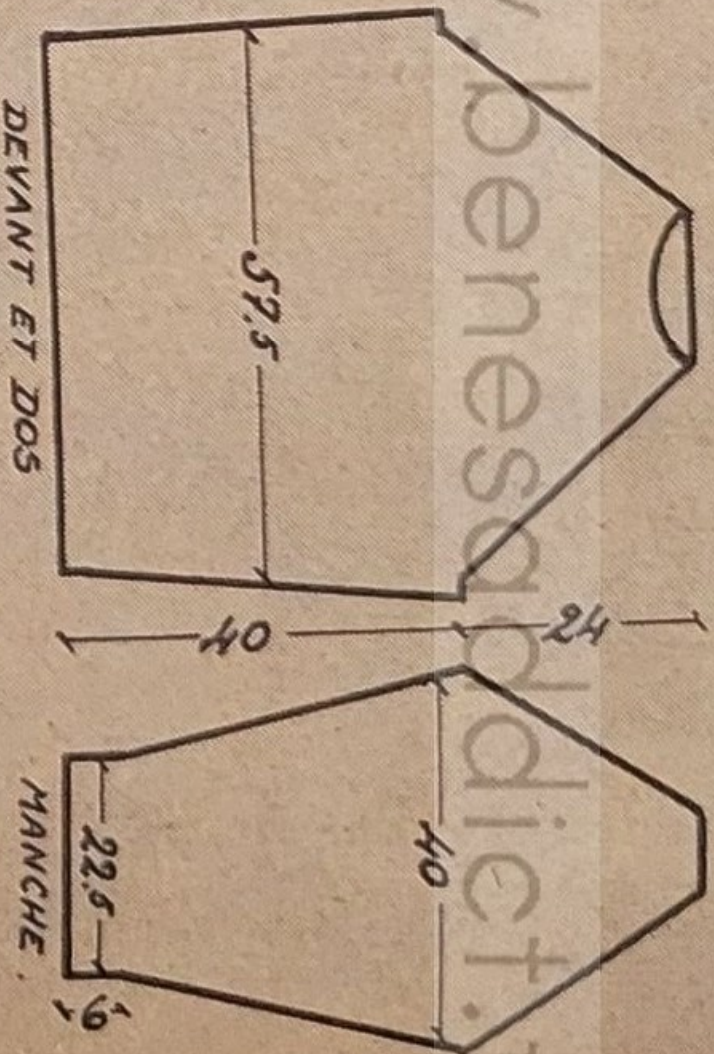

PULL-OVER

en laine shetland

(Taille 42)

Fournitures : 450 g de laine shetland, 2 aig. n° 3 1/2 et n° 4 1/2.

Points employés : Côtes 2 et 2, * 2 m. end., 2 m. env. * répéter de * à *.

Point jersey : 1 rg end., 1 rg env.

Point de torsades exécuté sur 20 m, 1^{er} rg (end. du travail) : 2 m. env., 16 m. end., 2 m. env. 2^e rg : tric. toutes les mailles comme elles se présentent, comme à chaque rang suivant sur l'env. du travail. 3^e rg : 2 m. env., croiser vers la droite les 8 m. suivantes (glisser sur une aig. auxiliaire les 4 premières mailles en les posant derrière le travail, tric. à l'end. les 4 m. suivantes et ensuite les

4 m. de l'aig. auxiliaire), croiser vers la gauche les 8 m. suivantes (glisser sur une aig. auxiliaire les premières 4 m. en les posant par-devant, tric. à l'end. les 4 m. suivantes et ensuite les 4 m. de l'aig. auxiliaire), 2 m. env. 5^e au 10^e rg : Comme le 1^{er} et le 2^e rg. 11^e rg : Reprendre au 3^e rg.

Point du dessin.

1^{er} rg : * 1 m. end., 2 m. env., 1 m. end. * Répéter de * à *.

2^e et 3^e rgs : Tric. les mailles comme elles se présentent.

4^e rg : * Croiser vers la droite les 2 m. suivantes (tric. à l'end. d'abord la 2^e m. en la prenant par-devant et ensuite la 1^{re} m.), croiser vers la gauche les 2 m. suivantes (tric. à l'end. d'abord la 2^e m. en la prenant derrière la 1^{re} m. et tric. ensuite la 1^{re} maille) *.

5^e rg : * 1 m. env., 2 m. end., 1 m. env. *.

6^e au 7^e rg : Tric. les mailles comme elles se présentent.

8^e rg : * Croiser vers la gauche 2 m., croiser vers la droite les mailles suivantes *.

9^e rg : Reprendre au 1^{er} rg.

Echantillon jersey : 11 m. = 5 cm ; 14 rgs = 5 cm.

EXECUTION

Dos. — Monter 114 m. avec les aig. n° 3 1/2, tric. sur l'env. du travail 1 m. lis., 1 m. end., * 2 m. env., 2 m. end. * Répéter de * à *. Terminer par 2 m. env., 1 m. end., 1 m. lis. A partir de là cont. au point de jersey avec les aig. n° 4 1/2, en tric. droit jusqu'à 35 cm de haut. tot. Creuser alors les emmanch. en rab. à chaque bord, tous les 2 rgs, 4 m., 3 m., 2 m., 3 fois 1 m. Sur les 90 m. restantes cont. droit jusqu'à 14 cm de haut. d'emmanch. A partir de là tric. sur toutes les mailles en côtes 2 et 2 avec les aig. n° 3 1/2, en commençant par 1 m. lis., 1 m. env. * 2 m. end., 2 m. env. * et en répartissant au cours de ce 1^{er} rg 32 aug. = 122 m. A 20 cm de haut. d'emmanch., biaiser les épaules en 5 parties de 5 m. et en 1 partie de 6 m. Sur les 60 m. restantes cont. les côtes 2 et 2 pour l'ourlet de l'empècement et monter à chaque bord du travail, tous les 2 rgs, 4 fois 2 m. Rab. en une fois et sans serrer les 76 m. obtenues ainsi.

Devant. — Monter 114 m. avec les aig. n° 3 1/2, tric. en côtes 2 et 2 pendant 7 cm. Cont. avec les aig. n° 4 1/2 et en répartissant 38 aug. au cours du 1^{er} rg. Répartir le travail comme suit : depuis le bord droit du travail tric. 1 m. lis., 27 m. jersey, 20 m. pour une torsade, les 56 m. centrales au point du dessin, 20 m. pour la 2^e torsade, 27 m. jersey, 1 m. lis. = 152 m. Dans cette répartition cont. droit jusqu'à 35 cm de haut. tot. et creuser alors les emmanch. en rab. à chaque bord, tous les 2 rgs, 4 m., 3 m., 2 m., 3 fois 1 m. = 128 m. Cont. droit jusqu'à 14 cm de haut. d'emmanch. A partir de là tric. l'empècement en côtes 2 et 2 de la même manière qu'au dos.

Manches. — Monter 54 m. avec les aig. n° 3 1/2, tric. en côtes 2 et 2. Cont. au point de jersey avec les aig. n° 4 1/2 et aug. à chaque bord du travail, tous les 6 rgs, 1 m., 15 fois = 84 m. A 42 cm de haut. tot. former l'arrondi en rab. à chaque bord, tous les 2 rgs, toujours 2 m., jusqu'à ce qu'il ne reste plus que 20 m. Rab. en 1 fois ces dernières mailles.

Assemblage. — Faire toutes les coutures. Monter les manches. Replier sur l'envers l'ourlet de l'empècement et le coudre.

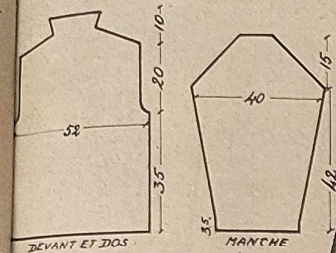

L'indispensable SHETLAND

(Tailles 42-44)

Ce modèle est tricoté dans le point le plus simple, jersey env., aig. n° 2 1/2. Les bordures sont en côtes 1 et 1, aig. n° 2.

Fournitures : 440 g de fin shetland corail ou paille et 5 boutons.

Echantillon : 20 m. = 6,5 cm; 20 rgs = 5,5 cm.

EXECUTION

Dos. — Monter 140 m. Trav. en jersey env., tout droit pendant 39 cm. Rab. pour les emmanch. 6 m. et 2 m. Cont. droit jusqu'à ce que l'emmanch. mesure 21 cm et rab. 8 fois 5 m. pour les épaules. Fermer en 1 fois les mailles restantes.

Devants. — Monter 70 m. Trav. droit pendant 16 cm. Faire la poche, tric. sur les 30 m. qui se trouvent à 10 m. du côté couture. Faire 6 rgs et fermer ces 30 m. Remonter 30 m. (fond de poche). Faire 12 cm et replacer ces 30 m. à l'end. des mailles rab. Cont. normalement le travail, jusqu'à une hauteur de 39 cm. Rab. pour l'emmanchure 6 m. et 2 fois 2 m. Dim. pour le décolleté 1 m. tous les 4 et 6 rgs alternativement jusqu'à la fin du travail. Quand l'emmanch. mesure 21 cm, rab. l'épaule en 8 fois.

Manches. — Monter 80 m. Faire 8,5 cm de côtes 1 et 1 et cont. en jersey env., en aug. de chaque côté 1 m. tous les 8 rgs, 10 fois. A 46 cm, rab. 5 fois 2 m. de chaque côté, puis 1 m. par 1 m., et à 61 cm fermer les mailles restantes.

Bordure. — Monter 22 m. Trav. en côtes 1 et 1. Faire des boutonnères de 3 m., la 1^{re} à 2 cm, les autres espacées de 9 cm. Faire 5 boutonnères. Continuer la bande jusqu'à ce que sa longueur suffise pour border les devants.

Montage. — Repasser à la pattemouille. Assembler dos, devants et manches par des piqûres à la machine. Rentrer 6 rgs en haut des poches. Ourler le bas. Poser la bordure. Coudre les boutons. Repasser.

PULL pour dame

(Taille 42)

C'est le modèle pratique et indispensable en toute saison. Tricoté sur machine familiale Erka, vous pouvez également le réaliser à la main avec des aig. n° 2 1/2.

Fournitures : 9 pelotes de shetland des laines Pernelle, coloris vert d'eau ou bleu de Chine, 1 bouton.

Points employés : Côtes 1 et 1 et côte perlée ou semi-anglaise. Régler la machine familiale Erka au n° 2 pour les côtes 1 et 1 et au n° 3 pour la côte perlée.

Echantillon : 20 m. = 7,5 cm; 20 rgs = 4 cm.

EXECUTION

Dos. — Monter 130 m. Faire 10 rgs de côtes 1 et 1 et cont. en côte perlée. Trav. droit jusqu'au 200^e rg (40 cm). Dim. en déplaçant les 6 m. des extrémités de 2 m. vers l'intérieur, tous les 4 rgs, 24 fois. (A la main, tric. ens. les 3 m. qui se trouvent à 4 m. des bords.) Au 296^e rg (59 cm), fermer.

Devant. — Même travail jusqu'au 180^e rg (36 cm). Rab. 14 m. au milieu et cont. séparément chaque côté. Au 200^e rg (40 cm), dim. l'emmanch. comme pour le dos. Au 200^e rg, également, commencer les dim. d'encolure, dim. 1 m. tous les 8 rgs, 10 fois.

Manches. — Monter 70 m. Faire 40 rgs en côtes 1 et 1 et cont. en côte perlée en aug. de chaque côté 1 m. tous les 8 rgs, 19 fois. Au 240^e rg (48 cm), dim. comme pour le corps; au 336^e rg (67 cm), fermer.

Col. — Monter 120 m. Faire 10 rgs de côtes 1 et 1 et cont. en côte perlée. Au 60^e rg, fermer.

Patte de bordure. — Monter 34 m, et trav. en côtes 1 et 1 pendant 72 cm. Dim. 1 m. par 1 m. de chaque côté jusqu'à épuisement des mailles.

Montage. — Repasser à la pattemouille. Assembler par des piqûres à la machine dos, devant et manches. Ourler le bas. Rentrer la moitié des côtes des poignets. Poser la bordure, côté pointu à droite, croisant sur le côté gauche fixé dans l'encoche. Coudre un bouton sur la patte. Ourler le col et le poser à l'encolure. Repasser coutures et ourlets.

PULL

CARDIGAN

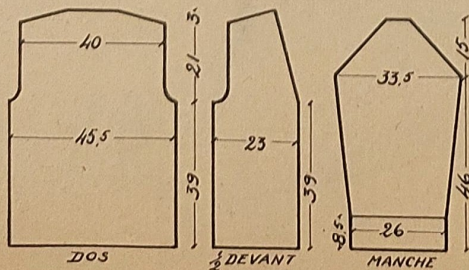
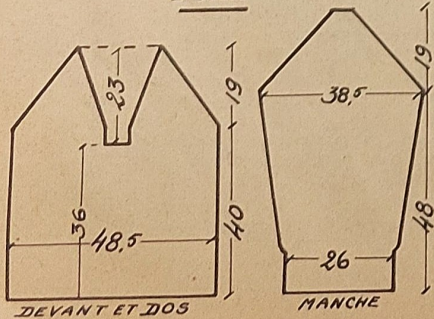



VESTE

(Taille 44)

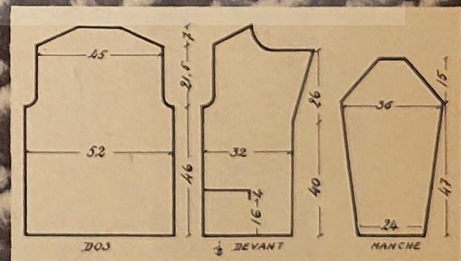

Fournitures : 16 pelotes de laine 4 fils Océan, 5 boutons, aiguilles n° 3.

Point employé : Cette jolie veste est tricotée dans un point qui a beaucoup de tenue, le *point nid d'abeilles*.

1^{er} rg : A l'end., tric. toutes les mailles normalement.

2^e rg : A l'env., tric. toutes les mailles.

3^e rg : A l'end., * tric. 1 m., pour la maille suivante piquer dans la maille qui se trouve 2 rgs en dessous *.

4^e rg : A l'envers.

5^e rg : A l'endroit.

6^e rg : A l'env., * tric. 1 m., pour la maille suivante piquer dans la maille qui se trouve 2 rgs en dessous *. Répéter toujours ces 6 rgs.

Echantillon : 20 m. = 8 cm ; 20 rgs = 4 cm.

EXECUTION

Dos. — Monter 130 m. Faire 4 cm de jersey envers (bordure), puis le point nid d'abeilles. Trav. droit jusqu'à une hauteur de 46 cm. Rab. pour les emmanch. 6 m. et 2 fois 1 m. A 67,5 cm, rab. pour les épaules 9 fois 4 m. et fermer les mailles restantes.

Devants. — Monter 80 m. Même travail que pour le dos. A 16 cm, trav. uniquement sur les 32 m. du côté couture, en jersey pendant 4 cm. et fermer ces mailles. Remonter 32 m. (fond de poche), faire 10 cm de jersey et cont. normalement le travail. A 40 cm, aug. pour la parementure 20 fois 1 m., 1 tous les 4 rgs. A 46 cm, rab. 10 m., 2 fois 2 m. et 2 fois 1 m. pour l'emmanch. A 66 cm, fermer 1 fois 42 m. et 4 fois 2 m. pour le revers. A 67,5 cm, fermer l'épaule en 9 fois.

Devant droit : A partir de 8 cm faire 5 groupes de 2 boutonnères de 3 m.; la 1^{re} à 3 m. du bord et la seconde 8 m. plus loin. Espacer les groupes de 9,5 cm.

Manches. — Monter 60 m. Faire 4 cm de jersey env., puis le point nid d'abeilles, en aug. 15 fois 1 m., 1 tous les 3 cm, de chaque côté. A 47 cm, dim. 1 m. par 1 m.; et à 62 cm, fermer.

Col. — Monter 100 m. et faire 22 cm de nid d'abeilles.

Montage. — Repasser à la pattemouille. Assembler dos, devants et manches. Ourler la poche en rentrant 2 cm. Fixer les fonds de poches. Ourler la veste et les manches (2 cm). Rentrer les parementures. Coudre le col et le replier sur la moitié de sa hauteur. Broder les boutonnères en prenant les 2 épaisseurs. Coudre les boutons. Repasser.

Taille 46 : GRANNY jaquette

Fournitures : 600 g de laine sport, 2 aig. n° 3, et n° 5, 6 boutons.

Points employés : Point mousse, tric. sur l'end. et sur l'env. du trav. toujours à l'end.

Point du dessin. 1^{er} rg (end. du trav.) : à l'endroit.

2^e rg (env. du trav.) : 1 m. lis., * glisser 1 m. en passant le fil devant cette maille (donc sur l'env. du trav.), 1 m. end. *. Répéter de * à *, terminer par 1 m. lis.

3^e rg : Reprendre au 1^{er} rg.

Echantillon : 16 m. = 7 cm de largeur ; 18 rgs = 5 cm de haut.

EXECUTION

Dos. — Monter 125 m. avec les aig. n° 3, tric. 3 rgs au point mousse. Cont. au point du dessin avec les aig. n° 5 en tric. droit jusqu'à 14 cm de haut. tot. A partir de là aug. tous les 4 cm, à chaque bord du travail, 1 m. 5 fois = 135 m. A 38 cm de haut. tot., creuser les emmanch. en rab. à chaque bord, tous les 2 rgs, 4 m., 3 m., 2 m., 4 fois 1 m. = 109 m. Cont. droit jusqu'à 20 cm de haut. d'emmanch. et biaiser alors les épaules en 3 parties de 5 m. et en 4 parties de 6 m. Rab. en 1 fois les mailles restantes pour l'encolure.

Moitié gauche du devant. — Monter 71 m. avec les aig. n° 3, tric. 3 rgs au point mousse. Continuer au point du dessin avec les aig. n° 5 jusqu'à 12 cm de haut. tot. Tric. alors pour la ceinture sur toutes les mailles au point mousse avec les aig. n° 3 pendant 14 rgs, en rab. au cours du dernier rang, sur l'envers du travail, les 27 m. centrales du travail pour la poche. Pour le fond de poche, monter séparément 29 m. avec les aig. n° 5, tric. pendant 13 cm au point du dessin en rab. au cours du dernier rang, sur l'env. du travail, les 2 m. lis. et en intercalant cette pièce à la place des mailles rab. pour la poche. Cont. de nouveau sur toutes les 71 m. au point du dessin avec les aig. n° 5 et aug., tous les 4 cm, au bord droit du travail (coudre du côté) 1 m. 3 fois = 74 m. Creuser l'emmanch. à la même hauteur qu'au dos, en rab. au bord droit du travail, tous les 2 rgs, 4 m., 3 m., 2 fois 2 m., 5 fois 1 m., et biaiser simultanément l'encolure en rab. au bord gauche du travail, d'abord tous les 4 rgs, 16 fois 1 m. et ensuite tous les 6 rgs, 3 fois 1 m. Biaiser l'épaule à la même hauteur qu'au dos, de façon que toutes les mailles soient épuisées.

Moitié droite du devant. — Tric. en sens inverse.

Manches. — Monter 53 m. avec les aig. n° 3, tric. 3 rgs au point mousse. Cont. au point du dessin avec les aig. n° 5 et aug. à chaque bord du travail, alternativement tous les 4 rgs et tous les 6 rgs, 1 m. 28 fois = 109 m. A 41 cm de haut. tot., former l'arrondi en rab. à chaque bord du travail, tous les 2 rgs, 2 m. 21 fois. Rab. en 1 fois les dernières 25 m.

Assemblage. — Faire toutes les coutures. Monter les manches. Fixer le fond de chaque poche. Pour la patte fermeture du devant gauche, monter 10 m. avec les aig. n° 3, tric. au point mousse jusqu'à une hauteur suffisante pour garnir le bord fermeture depuis le bord bas de la jaquette jusqu'au commencement du biais encolure. A partir de là commencer à élargir la patte pour le col en faisant au bord droit, sur l'endroit du travail, 36 fois 1 aug., cela tous les 4 rgs. A 63 cm de haut. tot., cont. droit sur toutes les 46 m. pendant encore 6 cm, rab. Tric. la patte fermeture et le col devant droit en sens inverse, en y répartissant les boutonnières comme suit : à 7 cm de hauteur de la patte, depuis le bord droit du travail, tric. 4 m., rab. 3 m., tric. les 3 m. restantes. Au rang suivant, sur l'env. du travail, remonter les mailles rab. Exécuter ainsi 5 autres boutonnières à des intervalles de 6 cm. Ajuster les pattes fermeture et le col, en cousant le bord latéral de la partie de 6 cm. tric. droite vers le bord encolure du dos et en laissant ouvert le bord rabattu du col. Festonner les boutonnières. Coudre les boutons.

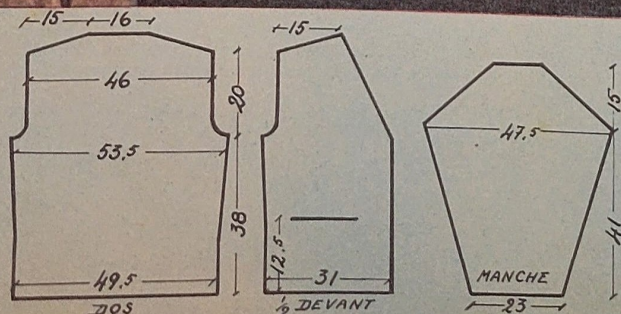

MADAME ET MADEMOISELLE • Tailles 46 et 40

Ainsi que nous l'avions promis nous publierons maintenant régulièrement des modèles de tricot pour « femmes fortes ». Nous savons bien qu'on ne reste pas toujours mince et svelte ; parfois même les jeunes femmes sont déjà fortes. Il nous fallait établir des modèles spéciaux, bien que depuis quelque temps nous donnions déjà le tableau des agrandissements à faire sur les modèles de petits mannequins. Voilà qui est fait. —

La taille 46 est donnée entre parenthèses.

Fournitures : 350 g (400 g) de laine shetland, aig. n° 2 1/2 et 3.
Points employés : Côtes, 1 m. end. tordue, 1 m. env. Jersey end.
Echantillon jersey end. avec aig. n° 3 : 28 m. = 10 cm.

EXECUTION

Dos. — Monter 110 m. (132) et tric. avec les aig. n° 2 1/2 en côtes (1 m. end. tordue, 1 m. env.) pendant 4 cm. Cont. avec les aig. n° 3 en jersey end. en aug. de chaque côté 7 fois 1 m. tous les 3 cm. A 31 cm (33 cm) de haut. tot. dim. sur l'end. du travail comme suit : tric. 4 m., tric. ens. 3 m. end., tric. jusqu'aux dernières 7 m., glisser 1 m., tric. ensemble 2 m. et passer la maille glissée par-dessus, tric. 4 m. end. Répéter ces 2 dim. tous les 4 rgs, 23 fois (25 fois), rab. les mailles restantes en 1 fois.

Devant gauche. — Monter 76 m. (87 m.) et tric. le bord comme pour le dos. Laisser les 1^{res} 21 m. pour la bordure du devant sur une aig. de sûreté et cont. sur les 55 m. (66 m.) restantes en jersey end. avec les aig. n° 3. Aug. au côté 7 fois 1 m. tous les 3 cm. A 31 cm (33 cm) de haut. tot., faire les dim. 3 fois de 1 m. au côté, commencer les dim. pour le biais de l'encolure : dim. 11 fois (18 fois) de 1 m. tous les 6 rgs. Cont. les dim. du raglan jusqu'à ce qu'il ne reste plus que 5 m. Rab. à partir de l'encolure 2 m., 2 m., 1 m. tous les 2 rgs.

Devant droit. — Tric. en sens inverse.

Bordures. — *Côté gauche :* reprendre les 21 m. laissées en attente, monter 1 m. pour la couture et tric. avec les aig. n° 2 1/2 en côtes (1 m. end. tordue, 1 m. env.) jusqu'au haut du devant, rab. *Côté droit :* travailler de la même façon en tric. 4 boutonnières, la 1^{re} à 3 cm de haut. tot., la dernière au commencement du biais de l'encolure, les autres à des intervalles égaux. Pour une boutonnière rab. les 5 m. du milieu et remonter ces mailles au rang suivant. Tric. la bordure droite jusqu'en haut du devant, puis cont. pour la largeur de l'encolure du dos. Rab.

Manches. — Monter 63 m. (75 m.) avec les aig. n° 2 1/2 et tric. pendant 6 cm en côtes (1 m. end. tordue, 1 m. env.) Cont. en jersey end. avec les aig. n° 3. Aug. de chaque côté 1 m. tous les 6 rgs jusqu'à ce qu'il y ait 105 m. (113 m.). A 44 cm (46 cm) de haut. tot., dim. de chaque côté comme pour le dos, 23 fois (25 fois). Rab. les mailles restantes en 1 fois.

Assemblage. — Repasser à la pattemouille. Fermer les coutures et coudre les bordures sur les bords des devants et de l'encolure du dos. Coudre des boutons vis-à-vis des boutonnières.



Pour ELLE et LUI: HARMONIE

• PULL-OVER A TORSADES

Pour femme, taille 42; pour homme, taille 50-52 (les indications pour hommes sont données entre parenthèses).

Fournitures : 9 pelotes (12) de laine verte, aig. n° 3 1/2.

Points employés : Côtes 2 et 2. Jersey. Torsades, sur 16 m.

1^{er} rg : 2 m. env., 6 m. en attente sur une aig. supplémentaire en avant, tric. les 6 m. suivantes end., puis les 6 m. en attente, 2 m. env.

3^e au 12^e rg : tric. comme les mailles se présentent.

13^e rg : reprendre au 1^{er} rg. Répéter ces 13 rgs.

Echantillon : 30 m. = 14 cm; 18 rgs = 5,5 cm.

EXECUTION

Devant. — Monter 106 m. (122 m.) sur les aig. n° 3 1/2, puis faire 6 cm (8 cm) de côtes 2 et 2. Puis entreprendre le travail de torsades. Tric. 45 m. (53 m.) end., 2 m. env., 12 m. end., 2 m. env., puis les 45 m. (53 m.) end. Tric. en suivant le détail de la torsade pendant 38 cm (44 cm). Commencer l'emmanch. en rab. 5 m., puis 2 m., puis 1 m. (6 m., 3 m., puis 1 m.); l'emmanchure faite, séparer le travail en deux

pour l'encolure, soit 45 m. (51 m.) de chaque côté. Monter droit côté emmanch. pendant 18 cm (22 cm); côté encolure, faire 15 dim. (16 dim.) réparties également, de façon à ne plus avoir que 30 m. (35 m.) que l'on arrête en 3 fois.

Dos. — De même façon que le devant, mais sans travail de torsade. Lorsque les épaules sont rabattues, arrêter les dernières mailles en 1 seule fois.

Manche. — Monter 52 m. (60 m.) sur les aig. n° 3 1/2, faire 6 cm de côtes 2 et 2, puis tric. en jersey uni pendant 44 cm (52 cm) en faisant 15 aug. (17 aug.) de chaque côté, de façon à avoir 82 m. (94 m.). Commencer alors l'arrondi en rab. de chaque côté, tous les 2 rgs, 5 m., 2 m., 16 fois 1 m., 6 fois 2 m., les mailles restantes en 1 seule fois (6 m., 3 m., 18 fois 1 m., 7 fois 2 m., les mailles restantes en 1 seule fois).

Faire une 2^e manche semblable. Assembler les coutures après repassage à la pattemouille et tric. la bordure que vous appliquerez très soigneusement sur l'encolure, environ 58 cm (70 cm).

Bordure. — Cette bande se tricote sur 12 m. seulement, en suivant les indications données plus haut. Les mailles env. sont supprimées. Bien ouvrir la torsade en la repassant à la pattemouille.

• PULL-OVER A COTES

Pour femme, taille 42; pour homme, taille 50-52 (les indications pour homme sont données entre parenthèses).

Fournitures : 10 (12) pelotes de laine marron, aiguilles n° 4 1/2.

Points employés : Côtes 2 et 2. Côtes de cheval, * 2 m. end., 1 m. glissée, reprendre à * tout au long du rang. A l'env., tric. toutes les mailles à l'env. Reprendre ces 2 rgs.

Echantillon : 20 m. = 9 cm; 12 rgs = 4 cm.

EXECUTION

Devant. — Sur les aig. n° 4 1/2, monter 100 m. (116 m.) que l'on tricote pendant 2 cm en jersey, 1 rg env. (ce sera le rentré). Continuer en côtes de cheval en aug. de chaque côté de 1 m. tous les centimètres, cela pendant 5 cm; il y aura donc 110 m. (126 m.) que l'on tricote tout droit pendant 40 cm (46 cm). Faire alors l'emmanch. en rab. successivement 6 m., puis 2 m., puis 1 m. (7 m., 3 m., 1 m.). Continuer ensuite tout droit pendant 8 cm (10 cm), puis rab. les 92 m. (104 m.) en une seule fois.

Dos. — De même façon.

Empiècement devant droit. — Monter 24 m. (29 m.). Tric. en côtes de cheval. Côté corps, trav. droit pendant 16 cm (17 cm). Côté épaule, faire 10 aug. (10 aug.) en 13 cm (15 cm). A ce moment, rab. (côté épaule toujours) les mailles en 7 fois 5 m. (8 fois 5 m.). Faire un 2^e côté en vis-à-vis.

Empiècement dos. — Monter 24 m. (29 m.) et les tricoter en côtes de cheval. Côté corps, trav. droit pendant 42 cm (45-46 cm). Côté

épaule, faire 10 aug. (10 aug.) en 13 cm (15 cm) et tric. droit pendant 16 cm (17-18 cm), puis dim. ensuite 10 fois 1 m. (10 fois 1 m.) en 13 cm (15 cm); lorsqu'on a à nouveau 24 m. (29 m.), arrêter en une seule fois.

Manche. — Monter 50 m. (55 m.), faire 6 cm (6 cm) de côtes 2 et 2, puis au premier rang faire 5 aug. (5 aug.) réparties régulièrement au

point de côtes de cheval pendant 38 cm (46 cm) en faisant 13 aug. de chaque côté (18 aug.). Commencer alors l'arrondi en rab. 6 m., 2 m., 10 fois 1 m., 8 fois 2 m. (7 m., 3 m., 12 fois 1 m., 9 fois 2 m.) et les 13 m. restantes (16 m.) en une seule fois.

Faire une 2^e manche semblable.

Repasser à la pattemouille, assembler les morceaux, faire les rentrés du bas; de chaque côté, à l'ouverture, coudre un extra-fort de la couleur de la laine, et sur l'épaule gauche coudre une petite fermeture à glissière de 10 cm.

• PULL-OVER A CHEVRONS

Pour femme, taille 42; pour homme, taille 50-52 (les indications pour homme sont données entre parenthèses).

Fournitures : 9 pelotes de laine gris clair (11 pelotes), aig. n° 3 1/2.

Points employés : Côtes 1 et 1. Point de chevrons.

1^{er} rg : 2 m. end., 1 m. env., 2 m. end., 1 m. env., etc., les 10 m. centrales env., 2 m. end., 1 m. env., etc. 2^e et 4^e rgs : tric. les mailles comme elles se présentent. 3^e rg : 1 m. end., 1 m. env., 2 m. end., etc., les 10 m. centrales à l'end., 1 m. env., 2 m. end., etc. Reprendre toujours ces rangs.

Echantillon : 30 m. = 11 cm; 16 rgs = 5 cm.

EXECUTION

Devant. — Avec les aig. n° 3 1/2, monter 136 m. (156 m.), faire 4 cm (6 cm) de côtes 1 et 1, puis commencer le point fantaisie en tric. 21 fois 1 m. env. et 2 m. end. = 63 m., 10 m. end., puis 21 fois 2 m. end., 1 m. env. = 136 m. (1 m. lis., 24 fois 1 m. env. et 2 m. end. = 73 m., 10 m. end., puis 24 fois 2 m. end. et 1 m. env., 1 m. lis. = 156 m.).

Au rang suivant, tric. les mailles comme elles se présentent et au 3^e rg décaler le dessin de 1 m. vers la droite. Tric. les 10 m. centrales à l'env. et décaler le dessin de 1 m. vers la gauche, de façon à obtenir le chevron. Les 10 m. centrales se tric. 2 rgs env., 2 rgs end. Répéter ainsi le tricot jusqu'à obtenir 38 cm (44 cm) de haut. tot. Faire l'emmanch. en rab. successivement 5 m., 2 m., puis 1 m. (6 m., 3 m., puis 1 m.). Séparer le travail en 2 parties pour l'encolure. Côté emmanch. monter droit pendant 18 cm (22 cm), côté encolure faire 13 dim. (15 dim.) jusqu'à la haut. d'épaule, soit 56 cm (66 cm) de haut. tot. Rab. l'épaule en 3 fois.

Dos. — De même façon, et rab. les mailles centrales (encolure) en 1 seule fois.

Manches. — Sur les aig. n° 3 1/2, monter 60 m. (66 m.). Faire 4 cm de côtes 1 et 1, puis commencer le point fantaisie comme suit : 1 m. lis., 8 fois 1 m. env. et 2 m. end., 10 m. end., 8 fois 2 m. end. et 1 m. env., 1 m. lis. (1 m. lis., 9 fois 1 m. env. et 2 m. end., 10 m. end., 9 fois 2 m. end. et 1 m. env., 1 m. lis. Faire le même travail que pour le corps en décalant le motif de 1 m. à droite, 1 m. à gauche de chaque côté des 10 m. centrales. Montez ainsi pendant 40 cm (48 cm) de haut. tot. en faisant 21 aug. (26 aug.) dans le cours du travail. Faire alors l'arrondi en rab. successivement 5 m., puis 2 m., puis 18 fois 1 m., 9 fois 2 m., les 16 m. restantes en 1 seule fois (6 m., puis 3 m., 20 fois 1 m., 10 fois 2 m., les 20 m. restantes en 1 seule fois). Faire une 2^e manche semblable. Repasser à la pattemouille et remonter autour de l'encolure les mailles nécessaires pour la bordure que vous tricotez en côtes 1 et 1 pendant 3 cm.

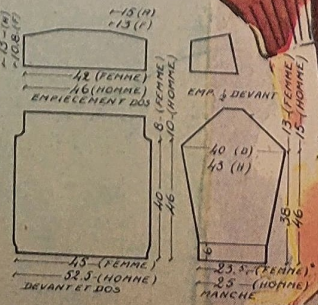

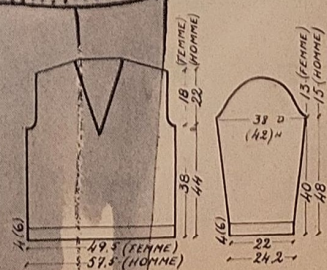
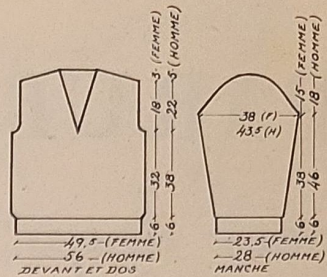

L'EXPOSITION

IL y a un certain nombre de règles essentielles pour faire de judicieux achats de blanc. De plus, vous devez orienter votre choix en fonction de votre genre de vie, de vos possibilités financières et de vos habitudes.

Nous avons bavardé avec des démonstratrices, des vendeuses spécialisées dans la vente du blanc, avec un grand nombre d'acheteuses ; nous vous soumettons leur point de vue.

I. CE QUI S'ACHÈTE LE PLUS (enquête auprès des vendeuses et des clientes).

Les grandes marques, pour les garanties qu'elles apportent :

- Ancienneté de la maison ;
- Marque suivie depuis de nombreuses années pour le magasin ;
- Importance de la vente ;
- Label de qualité systématique pour chaque article (et bon de garantie) ;
- Reprise des articles au moindre défaut, même après lavage.

Le certificat vous offre ainsi la double garantie de la marque elle-même et du magasin où vous avez fait votre achat. Mais vous devez vous assurer que la marque choisie offre bien toutes les garanties citées. Les vendeuses nous ont confié que les clientes, bien souvent, ne prenaient pas assez de renseignements sur les articles qu'elles achètent.

Au point de vue pourcentage, la vente est très supérieure dans les articles de marque, vendeuses et clientes nous l'ont prouvé.

En général, on préfère acheter moins, au petit à petit, mais avoir des articles offrant toutes ces garanties.

LE COTON « LONGFIBRE »

Il se récolte en Egypte, où se trouve le meilleur coton. Il permet d'obtenir des toiles à la fois plus fines et plus solides.

Du fait des progrès réalisés dans ce domaine, il se vend de plus en plus, et quelques grandes marques se spécialisent dans la production du « blanc » en coton longfibre.

Pourquoi se vend-il ?

- Il est doux, lisse et fin (comme le fil).
- Il est solide (comme le métis).
- Il ne peluche pas comme le coton ordinaire.
- Il est léger, peu encombrant.
- Il est facile à laver.
- Il résiste à la machine à laver (grâce à un traitement spécial).
- Il est moins cher que le fil ou le métis.
- Il est de grande variété (blanc, blanc et imprimés, parements de couleur, entièrement couleur, imprimé, parements brodés).

PARURES

pour draps
d'enfants



Point de tige
et point de nœud.

DE BLANC

Des clientes qui ont l'habitude du fil de lin et du médis hésitent encore à acheter du coton; certaines se sentent un peu « déshonorées » ! Mais si elles se décident une première fois, « elles nous reviennent », disent les vendeuses.

Le **coton longfibre** est bien adapté à la vie moderne : il est léger, peu encombrant, facile à laver, il se froisse peu et se repasse facilement.

Des vendeuses nous ont avoué que les draps de leur trousseau restent dans leurs armoires au profit des draps de coton longfibre, « que généralement elles lavent elles-mêmes le samedi soir, puis qu'elles remettent ensuite dans leur lit sans même les repasser ». Une vendeuse nous a dit qu'elle avait expérimenté leur résistance dans sa machine à laver; le résultat était très satisfaisant; de plus, elle pouvait en mettre un plus grand nombre. Pour le repassage, il se contente de « les tirer » avec sa femme.

Certaines clientes hésitent devant la finesse de cette toile, car elles se fient encore au poids du drap, mais au point de vue technique plus la toile de ces draps en coton longfibre est fine et le tissage plus serré, plus elle est résistante et solide.

Le choix et l'adoption de ce matériau continuent cependant à être l'affaire des goûts individuels.

LE METIS

Il se vend encore bien, grâce à ses qualités de solidité et de durée; il est, lui aussi, très amélioré par certains progrès techniques qui l'ont allégé et rendu plus solide encore. Il attire plutôt la clientèle d'un certain âge, habituée au médis par tradition. « Cela devient presque une question de génération », nous a dit une vendeuse.

On en trouve dans toutes les grandes marques. Mais en Belgique, par exemple, on ne trouve pratiquement plus de médis dans les grands magasins; il faut pour cela aller dans des magasins spécialisés.

LE FIL DE LIN

A vraiment passé dans la catégorie « grand luxe ». « Nous en vendons très peu », nous a dit une vendeuse, les clientes gardent précieusement les draps de fil de leur mère. Elles ne s'en servent pas, les réservant à leurs invités de marque, ou bien les utilisent l'été par grosse chaleur, le fil étant très frais. De plus, beaucoup de femmes trouvent, à tort ou à raison, qu'il court des risques dans une machine à laver.

LE NYLON

Très peu vendu du fait de son prix élevé. Il est très apprécié par l'Américaine. En Europe, la clientèle est loin d'être assurée. De plus, il est un danger pour « les maris qui fument dans leur lit ».

(Suite page 44.)



Point
de
tige.

PARURES



Point de tige
et plumetis.

L'EXPOSITION DE

LA COULEUR (tons pastel).

Ici c'est uniquement une question de « goût » et de possibilités financières (mêmes qualités et coloris garantis grand teint). Toute une gamme de choix : du simple parement en couleur à l'imprimé fleuri. Le drap de couleur semble avoir de plus en plus de succès, car il est peu salissant et amène un élément décoratif dans une chambre (1).

(1) *Nous n'apprécions pas le terme « peu salissant ». La saleté est la même pour un drap blanc, un drap de couleur, un drap imprimé. Elle est aussi la même pour un chien blanc ou un chien noir. La seule différence est qu'elle se voit moins. Admettons donc que, si vous changez vos draps chaque semaine, ils ont plus longtemps une apparence de netteté, c'est tout. (N. D. L. R.)*

Mais il est tout de même plus cher. Il faut donc réfléchir avant de se décider pour ces attirantes fantaisies et bien se garder, surtout, de choisir des draps « couleur » au mépris de la qualité du tissu.

II. LES CONSEILS GLANES POUR VOUS

AUPRES DES VENDEUSES SPECIALISEES

ET DES ACHETEUSES AVERTIES.

Les garanties de qualité.

a) Pour les grandes marques : pas de problème, elles sont assurées, et les vendeuses se font un plaisir de vous montrer les labels de qualité sur chaque article ;

b) Les sous-marques (de grandes marques) vous offrent autant de garanties pour des articles moins luxueux mais moins chers. Demandez aux vendeuses de vous les indiquer. C'est une solution assez intéressante : vous aurez des articles un peu moins fins, mais offrant toutes les garanties ;

c) Quand vous ne connaissez pas la marque, recherchez toujours les labels de qualité, et lisez attentivement les étiquettes.

Il y a beaucoup de subtilités et de différences sur toutes ces étiquettes. Demandez-en l'explication à une vendeuse (par exemple : « Pur Fil » écrit sur une étiquette peut très bien être du « pur fil de coton »!).

Les labels de qualité sont pour vous une véritable assurance, car le contrôle des textiles est extrêmement sévère.

Voici les labels les plus courants :

Contrôle Qualtiss (garantie de qualité, pour le coton et la fibranne).

Fleur Bleue métis (chaîne « coton » et trame « lin » à quantités égales).

Fleur Bleue lin (garanti pur).

UFAL coton longfibre. Ce label du contrôle UFAL garantit que l'article est en coton longfibre d'Egypte ou du Soudan.

BLANC (Suite des pages 42-43.)



Contrôlé
ufal

Vous devez savoir apprécier un tissu :

Tissage serré (plus il y a de fibres au centimètre carré, plus le tissu est serré).

Pas d'inégalité dans le tissage (il faut prendre la peine de regarder le tissu à des endroits différents).

Tenue : enlevez l'apprêt d'un tissu (en frottant avec l'ongle) pour connaître sa tenue.

N'oubliez pas qu'il existe des draps « crévés » : il est plus intéressant, si vous achetez du médis, de le prendre « crévé » dans une grande marque, plutôt que blanc en qualité inférieure.

Si vous achetez du coton longfibre, il est très important de le prendre d'excellente qualité et d'une marque connue pour bénéficier réellement de tous ces avantages.

Avant d'acheter, réfléchissez bien. Les articles choisis doivent correspondre exactement à vos besoins. Sachez profiter des progrès techniques qui ont été réalisés dans le domaine du blanc.

(Suite page 46.)



pour draps d'enfants



Plumetis.

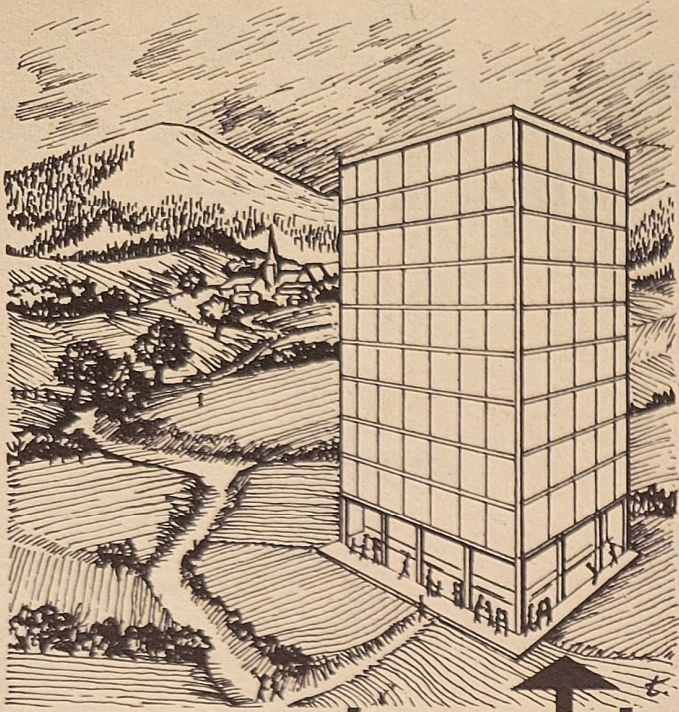

un grand magasin en pleins champs !

A la campagne il y a toujours quelque chose à acheter et l'on ne peut pas aller tous les jours à la ville!
 La solution, ce serait évidemment un **Grand Magasin** dans les champs!
 Même si vous habitez le hameau le plus éloigné ce magasin existe!
 et vous l'avez sous la main avec le **Catalogue Général de vente par correspondance de LA REDOUTE à ROUBAIX** qui vous offre des milliers d'articles pour habiller la famille et embellir la maison.
 Même si vous n'habitez pas au milieu des champs, soyez pratiques achetez par correspondance :



une famille française sur 5 est cliente de LA REDOUTE à ROUBAIX !

LA REDOUTE A ROUBAIX

GRATUIT :

Profitez de ce **BON** pour recevoir gratuitement un exemplaire du superbe Catalogue REDOUTE, 200 p. en couleurs

NOM :

ADRESSE COMPLÈTE :

Découpez ou recopiez ce BON et adressez à :
 LA REDOUTE, Service 40, à ROUBAIX (Nord)

L'EXPOSITION DE BLANC

Gardez soigneusement les étiquettes de garantie (c'est une preuve) et les conseils de lavage que vous devez observer pour que votre linge dure au maximum.

Les NOUVEAUTÉS qui ont déjà fait leurs preuves.

Taies d'oreillers.

Elles sont presque toujours en portefeuille maintenant (les boutons se cassaient dans la machine à laver). On trouve actuellement des taies réversibles, permettant de les changer moins souvent. Veillez à ce que le rentré soit assez important pour que l'oreiller y soit bien tenu.

Drap « enveloppe » pour lit d'enfant comprenant : drap de dessous, drap de dessus et taie en une seule pièce. Les lits d'enfants ainsi ne se débordent plus. Il sert aussi comme « drap enveloppe » pour sac de couchage. Pour les lits d'enfants on trouve des draps de dessus avec rabat arrondi (ne traînant plus par terre).

LE LINGE DE MAISON

Pour la cuisine.

Les articles restent très classiques et toutes les grandes marques sont représentées.

Les torchons imprimés n'ont en vérité que peu de succès. C'est une réaction du bon sens de la ménagère qui voit mal la nécessité de payer beaucoup plus cher un torchon destiné au même usage qu'avant.

« Pourquoi essayer des casseroles avec du tissu fleuri ! C'est du gaspillage... », nous a dit une cliente à côté de nous, dans un rayon.

Donc, on achète surtout des torchons, essuie-verres, essuie-mains classiques (lin, métis, coton), avec des raies de couleurs très harmonieuses.

Une nouveauté : l'essuie-mains en tissu-éponge ras, qui semble avoir un certain succès.

LINGE DE TABLE

On a maintenant des difficultés à trouver du « blanc blanc ». La couleur et l'imprimé règnent en « maîtres absolus ».

On trouve de très beaux services (6-12 couverts) dans des grandes marques pour des prix raisonnables.

Pour celles qui travaillent et qui ont peu de temps, le linge de table en « Nydel Rhovyl » est une solution très intéressante, mais quelque peu onéreuse (marque garantie, les taches s'en vont à l'eau, séchage rapide, pas de repassage, coloris très heureux et tissu ayant l'aspect d'une popeline).

LINGE DE TOILETTE

Dans le tissu-éponge, presque uniquement de la couleur ou de l'imprimé. Il y a des progrès techniques certains dans le traitement du tissu-éponge (chaîne retors, etc.). On vend beaucoup de tissu-éponge à mailles « bouclettes » (très absorbantes, mais seulement après la première lessive). Et, autant que ses possibilités financières le lui permettent, la cliente recherche les ensemble (serviettes, peignoirs, gants, tapis, draps de bain, tous assortis). Attention de ne pas transformer votre cabinet de toilette en catalogue d'échantillons de coloris.

Nous avons remarqué dans les magasins spécialisés :

I. LINVOSGES : Nous avons été très intéressés par la qualité des articles qui nous ont été présentés et par leurs prix raisonnables. Le souci du « pratique » donne confiance ; la sobriété et le bon goût du linge de maison permettent de penser qu'il conviendra à tous les intérieurs.

(Suite des pages 42, 43, 44 et 45.)

Draps « lin, médis ou coton longfibre » (blanc ou couleur) de prix très avantageux étant donné la qualité et les garanties.

Essuie-vaisselle (en médis lessivé), tissage aéré qui permet un séchage rapide. Fond uni et quadrillage de couleur très heureux. Pièce : 3,50 N F.

Essuie-mains (Graufrex en coton blanchi) très spongieux. Tons pastel très agréables à l'œil. Pièce : 3,25 N F.

Serviettes-éponges de très belle qualité. Blanches avec pois de couleur. Pièce : 8,25 N F.

Pour les enfants, ensemble pour bain en tissu-éponge : petits carreaux bleus ou roses sur fond blanc.

Vous pouvez aussi acheter de la toile au mètre et faire confectionner les draps par la maison. Vous pourrez les faire broder, ou chiffrer (prix très étudiés). Soit broderie à la machine, soit broderie à la main. Il en est de même pour les autres articles (nappes, serviettes, torchons, etc.).

II. LA GRANDE MAISON DE BLANC

Literie. Il nous est difficile de vous indiquer tout ce que vous pourrez y trouver étant donné l'extraordinaire variété des articles que vous y verrez. La Grande Maison de Blanc peut satisfaire les demandes d'une clientèle ayant les goûts les plus divers.

Beaucoup de **classique** : Draps « fil de lin », ou « médis », qualités et prix divers.

III. A LA VILLE DU PUY : Des articles de choix, pour un prix raisonnable étant donné l'excellente qualité.

Draps « pur fil de lin », en médis, en **coton longfibre**, présentés uniquement dans de grandes marques et parures demi-luxe ou de luxe.

Linge de table en très belle toile avec des impressions de couleur.

Linge de toilette. Ensemble « salle de bains » : peignoir en tissu-éponge blanc festonné à la machine ou bordé d'une tresse de couleur vive.

Pour les jeunes enfants. Drap de dessus et taie assortis, en fil de lin (bleu lavande léger), avec de fines broderies à la machine ou à la main.

IV. LA COUR BATAYE : Nous avons regardé de très belles parures

en fil de lin magnifiquement exécutées. Si vous ne pouvez vous les offrir (parures de 350 à 850 N F) allez les admirer, cela vaut la peine, c'est un travail de grande classe. Nous ne vous conseillons pas ce magasin pour acheter du linge ordinaire : cela ne présente aucun intérêt.

V. NOEL : Drap (lin) brodé (à partir de

2.500 N F, dessiné : 750 N F), blanc ou couleur, broderie avec fil d'or.

Les nappes en organdi, entièrement brodées avec des fils d'or, atteignent les mêmes prix.



Il est bien rare de pouvoir s'offrir de telles merveilles. Aussi vous suffira-t-il de vous arrêter un long moment devant la vitrine de ce magasin de très grand luxe pour être éblouies par des chefs-d'œuvre dignes de figurer dans un musée d'arts décoratifs.

CHALLENGE PERMANENT

des **MOTS CROISÉS**

Formule complétée avec la **GRILLE-MYSTÈRE**

Nous vous l'avons annoncée le mois dernier. La Grille-Mystère est établie par notre spécialiste. A vous de la remplir et de donner aux mots que vous aurez placés les définitions les plus spirituelles et les plus originales.

Une seule Grille-Mystère sera sélectionnée chaque mois. Elle rapportera 50 N F.

Les concurrents qui ne participent qu'à la Grille-Mystère enverront le Bon de Participation en rayant la lettre A. Ceux qui participent au Challenge habituel rayeront la lettre B.

Mais vous pouvez participer aux deux concours. Dans ce cas, vous ne rayez aucune lettre sur le Bon de Participation. Et si un même concurrent est sélectionné dans les deux formules il recevra non pas deux fois 50 N F, mais 200 N F.

De plus, et parce que nos correspondants nous le demandent, nous vous redonnons ici le règlement du Challenge Permanent des mots croisés de *Mon Ouvrage-Madame*.

Les grilles utilisées doivent comporter douze cases, verticalement et horizontalement ;

Le degré de difficulté des solutions est laissé au choix de l'auteur. Cependant, ce jeu intéressant les véritables amateurs, il est recommandé de ne pas poser de problèmes trop faciles ;

Chaque envoi ne peut contenir qu'une seule grille ;

Les concurrents ayant déjà gagné peuvent continuer à participer au jeu. La sélection est faite chaque mois ;

Les grilles non publiées ne sont pas rendues ;

Les décisions du jury de sélection sont souveraines ;

Afin d'éviter les erreurs, les grilles doivent être écrites en lettres capitales et les définitions doivent être absolument lisibles. En cas de doute sur un seul des mots écrits, la grille est éliminée ;

Chaque mois le jury sélectionne trois grilles. L'auteur de chaque grille publiée recevra un prix de 50 N F ;

Les grilles doivent être absolument inédites. L'auteur engage seul sa responsabilité dans ce domaine. A cet effet, il joindra obligatoirement à son envoi la formule suivante entièrement écrite à la main :

Je soussignée Madame... (ou Monsieur), déclare que la grille des Mots Croisés que j'envoie ci-joint est de ma composition et absolument inédite. En cas de contestation, je décharge le journal Mon Ouvrage-Madame de toute responsabilité.

Attention : Cette formule est indispensable pour la Grille-Mystère également. Vous la rédigerez ainsi :

Je soussignée Madame... (ou Monsieur), certifie que les définitions que je donne pour la Grille-Mystère sont de moi et qu'en cas de contestation je dégage le journal Mon Ouvrage-Madame de toute responsabilité.

Mettez la formule appropriée sur chacun des envois si vous participez aux deux formules, et mettez-les dans la même enveloppe que vous rédigerez ainsi :

MON OUVRAGE-Madame,
CHALLENGE PERMANENT DES MOTS CROISES,
Formule A (ou B, ou A et B),
1, rue Gazan, Paris-XIV.

Envoi de la Grille-Mystère avant le 25 du mois. Solution type dans le numéro suivant. Publication de la grille gagnante deux numéros plus tard.

TABLEAUX DES MESURES DE BASE pour Femmes (1) et Enfants (2)

| | | | | | | | | | | | | | |
|---------------------------|----|--------|--------|--------|-----|--------|--------|--------|-----|--------|--------|--------|-----|
| Tailles (1) . . . | 36 | 38 | 40 | 42 | 44 | 46 | 47 | 48 | 49 | 50 | 51 | 52 | 53 |
| Poitrine | 81 | 84 | 87 | 90 | 93 | 96 | 99 | 102 | 105 | 108 | 111 | 114 | 117 |
| Taille | 56 | 60 | 64 | 68 | 72 | 76 | 80 | 84 | 88 | 92 | 96 | 100 | 104 |
| Hanches | 89 | 92 | 95 | 98 | 101 | 104 | 107 | 110 | 113 | 116 | 119 | 122 | 125 |
| Longueur taille dos . . . | 39 | 39 1/4 | 39 1/2 | 39 3/4 | 40 | 40 1/4 | 40 1/2 | 40 3/4 | 41 | 41 1/4 | 41 1/2 | 41 3/4 | 42 |
| Carrure dos . . . | 36 | 36 1/2 | 37 | 37 1/2 | 38 | 38 1/2 | 39 | 39 1/2 | 40 | 40 1/2 | 41 | 41 1/2 | 42 |

| | | | | | | | |
|---------------------------|----|----|----|----|--------|----|--------|
| Tailles (2) . . . | 24 | 26 | 28 | 30 | 32 | 34 | 36 |
| Agés | 2 | 4 | 6 | 8 | 10 | 12 | 14 |
| Poitrine | 60 | 64 | 68 | 72 | 76 | 80 | 84 |
| Taille | 55 | 57 | 59 | 61 | 63 | 65 | 67 |
| Hanches | 67 | 71 | 75 | 79 | 83 | 87 | 90 |
| Carrure dos . . . | 24 | 26 | 28 | 30 | 31 1/2 | 34 | 35 1/2 |
| Longueur taille dos . . . | 20 | 22 | 25 | 28 | 32 | 35 | 37 |

Les longueurs totales et de jupe sont à calculer pour chaque cas particulier.

réclame 3 SUISSSES de Blanc

A L'ESSAI

Les 4 articles de cette page sont de très belle qualité. Si, même après essai, un article ne vous convenait pas, les 3 SUISSSES vous accordent sans discussion l'ECHANGE ou le REMBOURSEMENT.



12,90 NF



Prix réclame

9,95 NF



19,90 NF



22,50 NF

Réf. A. 37.46 Ne manquez pas une si belle affaire : une véritable BLOUSE ROBE pour 12,90 NF seulement. Ce modèle élégant vous donnera toute satisfaction pour sa coupe confortable (couvrant bien) et la coquetterie de son dessin. Il est coupé dans une cretonne défroissable, irrétrécissable et grand teint.

3 coloris : parme, mandarine, ou bleu électrique.

Tour de poitrine :

80 à 109 cm..... 12,90 NF

Réf. A. 37.44. Les 3 SUISSSES vous proposent à un prix sans concurrence cette BLOUSE TABLIER pratique et peu salissante. Coupée dans un vichy solide et grand teint, elle vous garantit une excellente tenue à l'usage. Ceinture à bouton, 2 poches. C'est une superbe occasion à ne pas manquer.

3 coloris : bleu, parme ou turquoise.

Tour de poitrine : 86 à 109 cm ... 9,95 NF

110 à 115 cm.....11,50 NF

Réf. A. 53.10. Vous pouvez porter sans crainte, même pour faire votre ménage, cette ROBE BLOUSE aussi pratique qu'un tablier : ses coloris grand teint sont peu salissants, et son tissu très solide restera "comme neuf" même après de multiples lavages. Ce modèle dont la jupe est montée à fronces convient parfaitement à toutes les silhouettes.

2 coloris : prune ou marine rayé blanc.

Tour de poitrine : 80 à 109 cm...19,90 NF

110 à 115 cm... 21,90 NF

Réf. A. 53.09. Laissez-vous tenter par ce charmant modèle qui apporte avec son tissu fantaisie et sa façon "coulure" une grâce bien féminine. Grand teint, irrétrécissable, défroissable, cette ROBE boutonnée devant se lave "comme un mouchoir". 1 poche. Ceinture à nouer. Vendue à un prix publicitaire, c'est un article de très bon usage garanti "qualité 3 Suisses".

Coloris unique : blanc et marine.

Tour de poitrine :

80 à 109 cm..... 22,50 NF

BON DE COMMANDE A L'ESSAI à découper et à retourner
sous enveloppe aux : FILATURES DES 3 SUISSSES "Service LR 47" ROUBAIX (Nord)

Un cadeau surprise



Pour toute commande de 2 articles et plus, les 3 SUISSSES se feront un plaisir d'ajouter à votre colis un cadeau de réelle valeur en métal argenté garanti 1^{er} titre

Inscrivez lisiblement ci-dessous quantités, coloris, tailles et prix.

| Référence | Désignation | Qté | Coloris | Taille | Prix |
|-----------|-------------|-----|---------|--------|------|
| | | | | | |
| | | | | | |
| | | | | | |
| | | | | | |

NOM _____

PRÉNOM _____

ADRESSE COMPLÈTE _____

DÉPT. _____

MODE DE PAIEMENT : à votre choix

• par mandat ou virement postal (à joindre à votre commande)

• ou à la livraison: contre remboursement

(avec supplément de 0,70 NF)

+ frais de port et d'emballage : 1,00 NF

J'inscris ici le total de ma commande



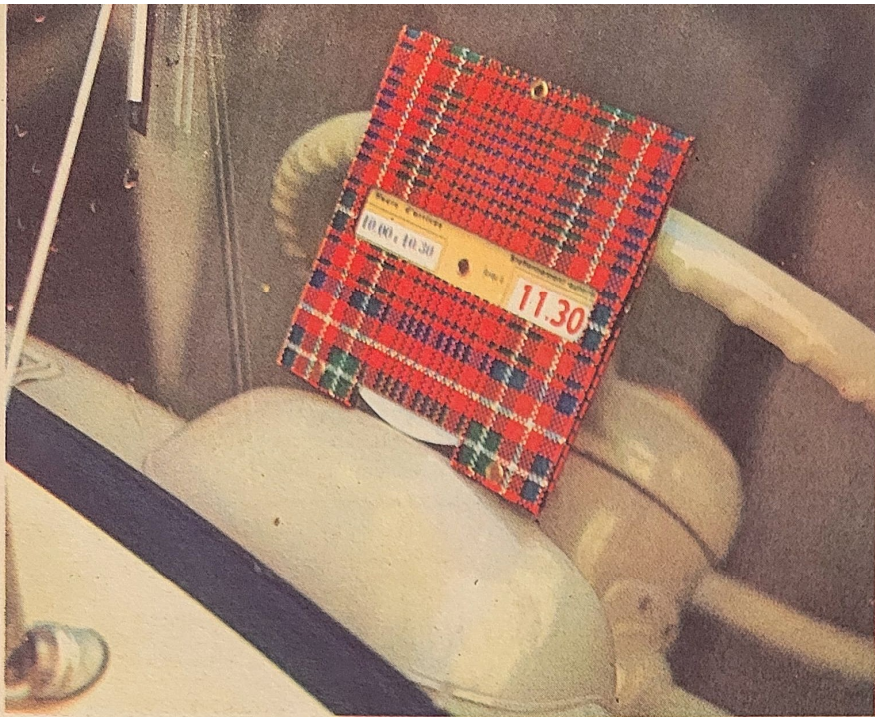

Pour maman : POCHEtte DE RANGEMENT

pour pinces à linge.

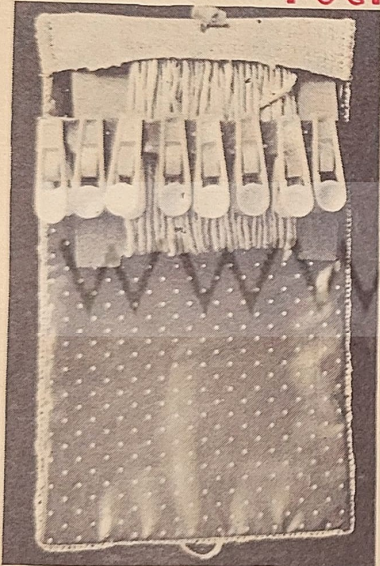

Lorsqu'on est en voyage, il est toujours pratique d'emporter une petite corde à linge et des pinces. Pour les avoir toujours sous la main, faites à peu de frais la pochette dont nous vous donnons la description.

Vous aurez besoin des fournitures suivantes : un morceau de rabane de 14x28 cm (ourlets non compris); un morceau de tissu ou de plastique de mêmes dimensions pour la doublure; 1 bouton.

Après avoir coupé les deux parties aux dimensions voulues, faites un petit ourlet autour des quatre côtés du morceau de rabane et fixez-le au point de feston. Faites le même ourlet autour de la doublure, faufilez et posez les deux parties l'une sur l'autre, envers contre envers. A 10 cm du bord du bas, posez une petite bande faite dans le même tissu que la doublure (cette bande est destinée aux pinces); glissez les extrémités entre la rabane et la doublure, puis cousez celle-ci à points aussi invisibles que possible. Dans le haut rabattez 4 cm sur le côté doublure pour former une petite poche et cousez les côtés du rabat. Pour terminer, faites une bride dans le bas. Dans le haut, cousez un bouton au milieu du rabat, et la pochette est terminée.

Mon petit frère : LOTO EN IMAGES



BONNE ANNÉE

Mon papa :

DISQUE DE STATIONNEMENT

Pour moins de 2,50 NF protégez votre disque de stationnement.

Matériel : Carte de Lyon 15 cm x 30 cm; tissu écossais 20 cm x 40 cm; papier Ingres noir (pour l'intérieur) 15 cm x 30 cm; 2 rectangles de papier cellophane de 11 cm x 4 cm; quelques œillets et de la colle pour tissu.

EXECUTION

Coupez le carton selon le plan (les mesures y sont indiquées). Collez les deux cartons sur un grand rectangle écossais, rabattez le tissu à l'intérieur et faites les coins, sans oublier l'ouverture centrale. Collez à l'intérieur les deux rectangles de cellophane sur les fenêtres. Coupez le papier Ingres aux mêmes dimensions, plus une marge en haut et en bas, puis collez. Rabattez ce qui dépasse vers l'intérieur, pliez en deux et mettez de la colle sur les bords rabattus. Faites sécher sous un livre. Mettez un œillet en haut au milieu. Placez-en quatre en bas pour permettre de fermer la pochette avec deux petites vis dorées. Vous pourrez soit le pendre, soit le fixer sur la vitre de votre voiture avec une petite ventouse en caoutchouc.

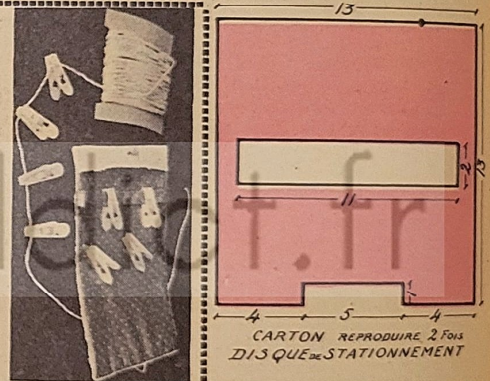

Vous achetez de la cartoline (blanche ou légèrement teintée en chamois) et vous en coupez des planches de 18 cm de longueur et de 12 cm de hauteur. Prenez de la cartoline assez épaisse afin que vos cartes aient une certaine résistance. Divisez cette planche en 6 carrés de 5 cm; il vous reste entre chaque carré un interligne et de chaque côté un bord de 5 mm que vous dessinez à l'encre de Chine. Vous avez avec cela une barre forte de 5 mm qui sépare une image de l'autre. Maintenant vous pouvez laisser jouer votre fantaisie : nous avons découpé pour une planche un bateau (tout en papier gommé glacé) en bleu et les voiles en rose; le petit drapeau est dessiné à l'encre; l'étoile est découpée en papier et le chapeau du champignon est en papier rouge; les petits points blancs sont faits en gouache et le pied est dessiné à l'encre. La pomme est en papier gommé rouge, une petite tache jaune et la feuille verte sont découpées, la tige est dessinée à l'encre de Chine. Monsieur le Chat est debout et très moderne; nous l'avons habillé en bleu lavande, les oreilles sont bleu roi et ses membres sont dessinés à l'encre de Chine. La baleine est bleue, son œil mélancolique, sa queue et les bulles d'eau sont dessinées. Voilà pour une carte.

Sur la deuxième vous trouverez un moulin à vent, une trompette, un sapin, un ballon de différentes couleurs, un dé à trois faces visibles et un arrosoir. Sur l'autre carte un bougeoir, la bougie est jaune et bleu clair; une fleur rouge; une feuille verte à tige noire; une tour de château fort et un canard tout fier en papier jaune. Vous dessinez autant de cartons que vous voulez et vous coupez dans la même cartoline des petits carrés correspondants à vos dessins de 5 cm de côté. Peignez à l'encre de Chine un cadre de 2 mm, vos petites cartes couvrent exactement l'intérieur de vos 6 cases par carte. Votre lotto est terminé et vous n'avez qu'à vous mettre au jeu.

JEUDI : Suite des explications des pages 32-33.

● PANTALON GARÇON (8 A 10 ANS)

Fournitures : 0,85 m grain de poudre Tergal et laine gris foncé pour pantalon d'homme en 150 de large; 0,30 m de doublure; 0,15 m de triplure; 0,15 m élastique solide en 2 cm de large; 1 fermeture à glissière de 18 cm; 3 boutons de 12 mm de diamètre. Couper suivant patron.

Couper les **poches** en doublure. Poser les bandes de tissu comme indiqué sur le patron. Piquer au devant, poser sur l'autre partie, maintenir par un bâti en haut et côté couture. Préparer les **patte de braguette**. Côté gauche, piquer, retourner, passer un bâti à quelques millimètres du bord. Préparer la fermeture à glissière en détendant le bord gauche au fer et en resserrant le bord droit par un fil de fronces. La poser au côté gauche en suivant l'arrondi de la patte de braguette, la piquer. Préparer la patte de côté droit, la doubler, la repasser et la monter à sa place du côté droit. Bâtir le côté gauche en place sur cette partie. Passer un bâti sur le bord droit de la fermeture à glissière. La piquer sur la patte de droite de la braguette. Piquer le pli de devant sur 4 cm, le repasser jusqu'au bas à la pattemouille. Faire la pince du **dos**. Préparer soigneusement la poche au côté droit, la piquer. Faire les coutures de côté, les coutures d'entrejambe, les repasser ouvertes. Faire l'ourlet du bas, les repasser en revers.

Préparer la **ceinture**. Celle-ci doit arriver à ras bord du côté droit et dépasser de 5 cm du côté gauche. La bâtir, puis la piquer au pantalon après avoir posé les coulants (ceux-ci doivent être un peu plus larges que la ceinture pour ne pas tirer).

Préparer la **doublure de la ceinture** : 1° une bande de triplure plus large que la ceinture de 1 ou 2 cm; 2° une bande de doublure de 2 à 3 cm plus large que la triplure. Les bâtir l'une sur l'autre en retournant la doublure sous la triplure. Piquer cette bande au haut de la ceinture, en piquant une coulisse à 2 cm du bord d'une pince à l'autre derrière pour l'élastique (qui s'enfilera entre la doublure et la triplure par 2 fentes bordées au point de boutonnière). Passer une piqure au bas de la ceinture, doubler la patte dépassant du côté gauche en tissu comme le pantalon. Terminer par une **boutonnière** aux 2 bouts. Poser les **boutons**, un en dessus pour la boutonnière de gauche, un au-dessous pour la boutonnière de droite. Faire une boutonnière à la poche arrière. Poser le bouton.

On peut faire des **bretelles** dans le tissu restant si l'enfant ne supporte pas une ceinture de cuir serrée.

Attention ! Avec du tissu Tergal, toutes les fournitures, y compris le fil, doivent être en Tergal ou Nylon.

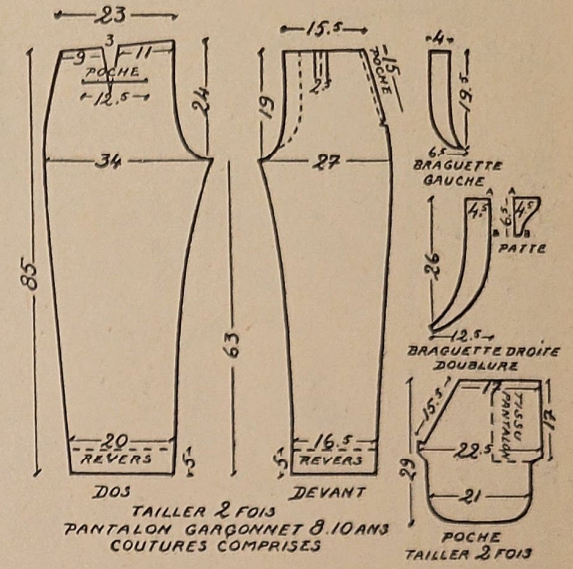

● PANTALON FILLETTE (5 ANS)

Fournitures : 0,70 m tissu écossais en 140 de large; 0,25 m de doublure; 0,10 m triplure; 1 fermeture à glissière de 15 cm; 2 boutons nacre assortis au tissu; 0,15 m d'élastique en 2 cm de large.

Couper suivant patron. Préparer la **poche**, piquer sur le devant, poser l'autre partie de poche. Terminer par la piqure autour de la poche. Piquer le pli devant sur 4 cm, le repasser à la pattemouille avant le montage. Faire les pinces. Assembler les coutures de côté et d'entrejambe, les repasser ouvertes. Monter la fermeture à glissière du côté gauche. Préparer la **ceinture**. La piquer au pantalon. Pour la doubler, couper une bande de triplure de 1 cm plus haute que la ceinture, plus une bande de doublure de 2 cm plus haute que la triplure. Bâtir la triplure sur la doublure. Bâtir le rentré de 2 cm au bas de la triplure. Piquer les 2 ensemble au haut de la ceinture. Piquer à 2 cm au-dessous sur 20 cm derrière (pour glisser l'élastique). Bâtir le bord de la ceinture en haut. Bâtir le bas de la ceinture sur la bande de doublure. Passer une piqure tout le long en bas de la ceinture. Repasser. Faire 2 **boutonniers** à chaque extrémité de la coulisse dans la doublure. Enfiler l'élastique. L'arrêter. Faire l'ourlet du bas. Le repasser en revers. Faire 2 boutonnières à la ceinture. Coudre les boutons à l'autre extrémité. Terminer le repassage à la pattemouille en formant le pli arrière du pantalon.

Recommandation : Si l'on emploie du tissu Tergal, employer toutes les doublures, triplure, fils, fermeture en Nylon ou Tergal. Des bretelles peuvent être faites dans le reste du tissu.

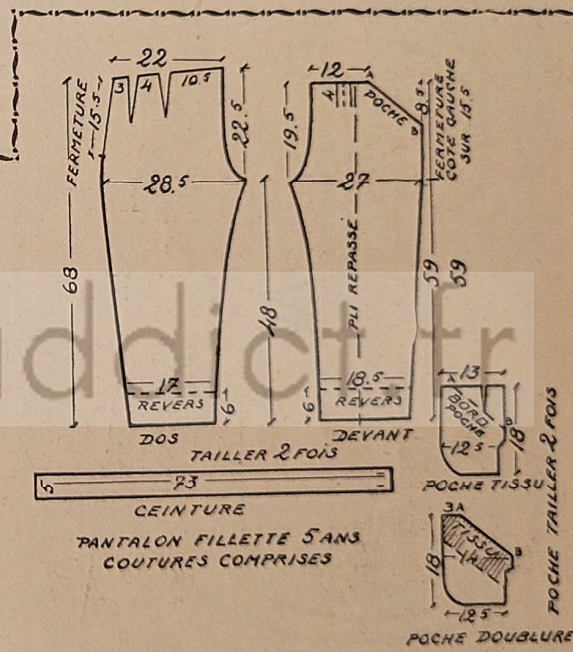

● ROBE TERGAL (5 ANS)

Fournitures : 1,80 m de tissu Tergal écossais en 80 de large ou 1,15 m en 140; 0,90 m d'effilé rouge en 2 cm de large; 1 fermeture à glissière de 30 cm; 0,80 m gros-grain Tergal en 2 cm de large (ceinture); une boucle en 2 cm de large (ou recouverte de tissu).

Ce modèle est exécuté en tissu Tergal écossais en 80 de large. Donc couper en premier 3 hauteurs de jupe de 43 cm chacune (33 terminée plus 10 cm d'ourlet), en faisant bien attention que les carreaux se rencontrent. Il est indispensable de calculer avant de couper et de marquer avec des épingles pour ne pas gâcher de tissu. Puis couper le corsage d'après le patron dans le tissu restant. Les biais et la ceinture se trouvent dans les découpes (1,30 m pour la jupe, 0,50 m pour le corsage). Assembler les 3 **lés de jupe**, faire l'ourlet et bâtir les plis (les calculer suivant les carreaux), les repasser à la pattemouille. Bien sécher. Faire les deux coutures d'épaules. Préparer les biais sur 3,5 cm de large. Les poser sur le décolleté à plat sur la table à repasser et faire prendre la forme au fer. Bâtir ensuite sur l'envers, rabattre sur l'endroit. Faire un rentré de 1 cm au bord. Repasser de nouveau avant de coudre. Bâtir l'effilé sous le biais et piquer à 4 mm du bord. Faire les pinces du corsage. Préparer les **poches** avec l'effilé. Les poser. Les piquer.

Border les emmanchures en procédant de la même manière que pour le décolleté, mais avec un biais moins large rabattu sur l'envers et invisible sur l'endroit. Faire les coutures de côté et les biais rentrés derrière. Monter la **jupe au corsage** en refronçant le plissé à la mesure du corsage. Piquer. Poser la fermeture à glissière. Recouvrir le gros-grain avec du tissu. Piquer. Poser la boucle. Faire des œillets brodés. Poser deux petites brides de chaque côté pour maintenir la ceinture. La robe terminée a 60 cm de long; 27 cm de corsage et 33 cm de jupe.

Plusieurs procédés pour l'effilé : 1° l'acheter tout fait si on en trouve; 2° prendre comme tissu une bande de Tergal rouge serrée de 6 cm de large. Tirer les fils sur 4 cm et laisser 1 cm de tissu de chaque côté pour piquer sous le biais après avoir plié en deux. Notre modèle a un effilé fait à l'aide d'une bande de Tergal rouge serrée de 6 cm de large. Tirer les fils sur 4 cm et laisser 1 cm de tissu carton léger (bristol) de 3 cm de large. Enrouler soigneusement et régulièrement la laine dessus. Passer une piqure machine plusieurs fois au bord, un autre aller et retour 1 cm plus bas, puis tirer le carton par petits morceaux. L'effilé reste double en bas, aussi c'est assez difficile et long.

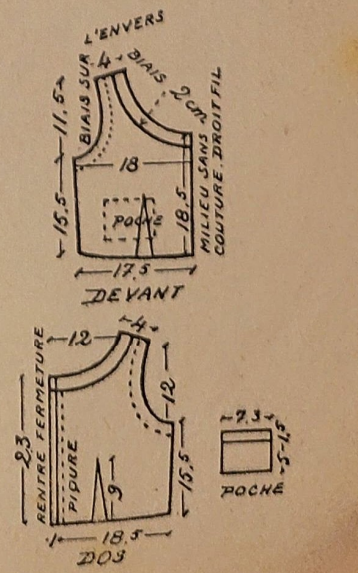

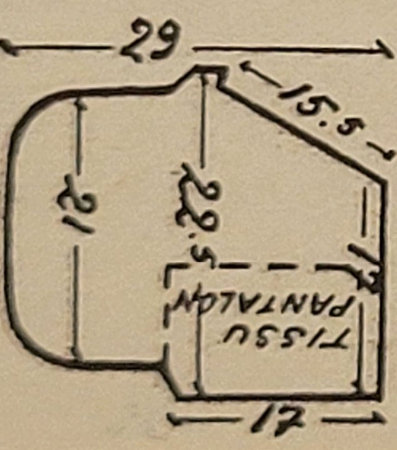
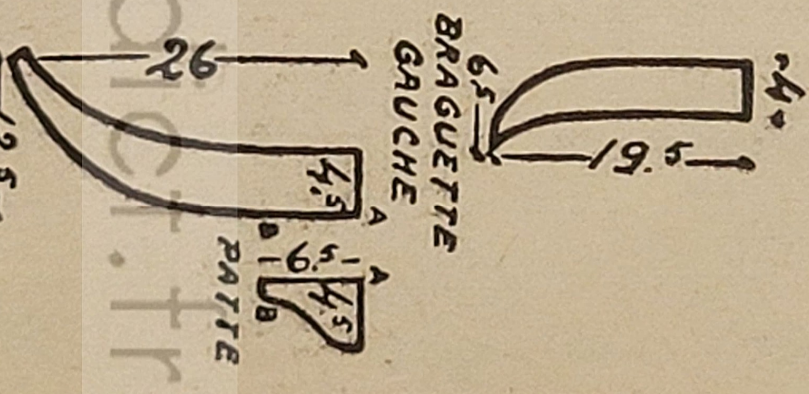
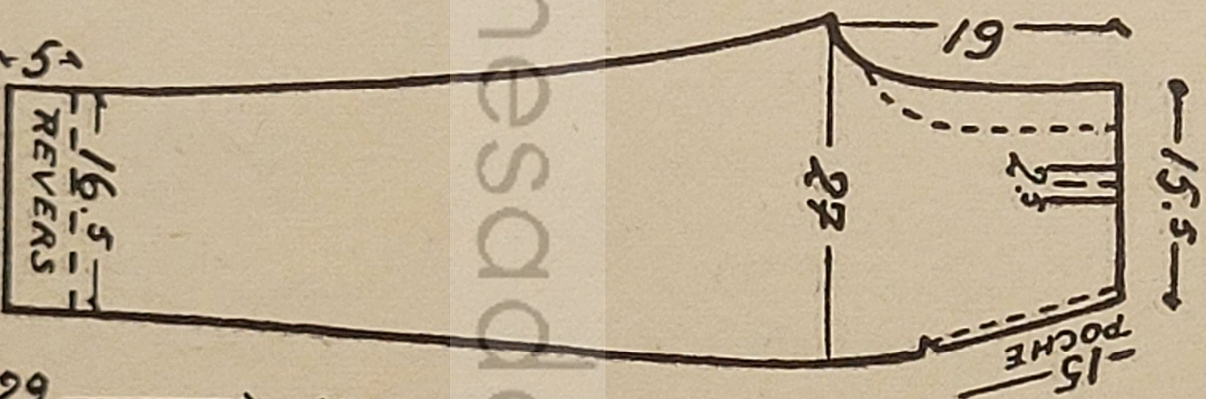
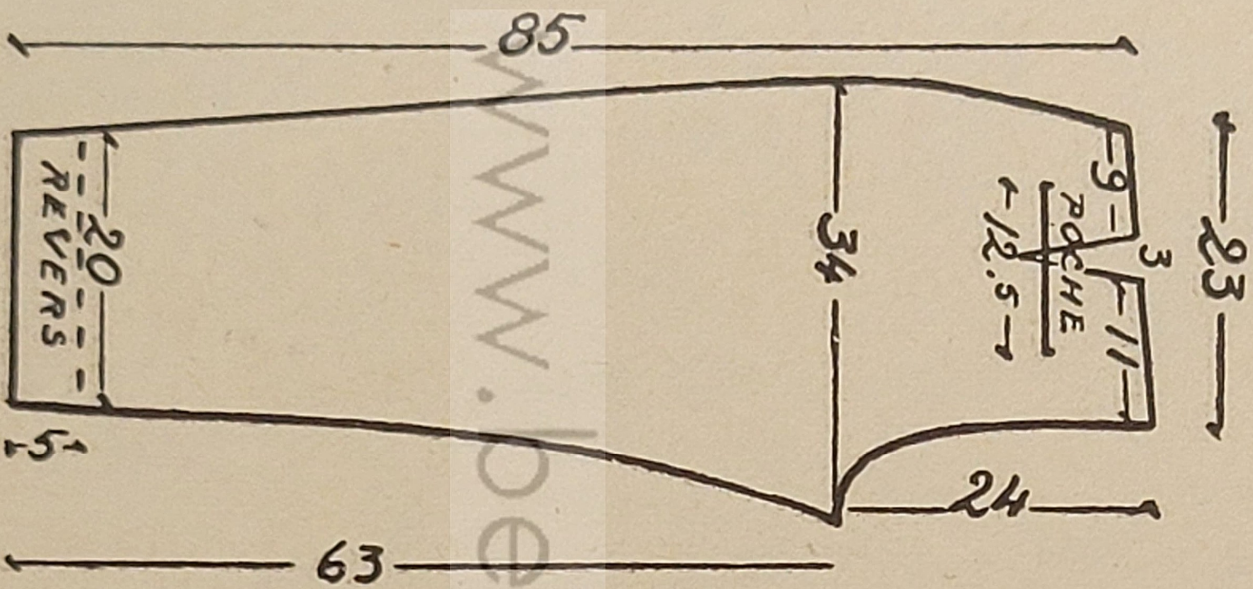

TAILLER 2 FOIS
 PANTALON GARGONNET 8.10 ANS
 COUTURES COMPRISES

TAILLER 2 FOIS
 POCHE

www.benesad.fr

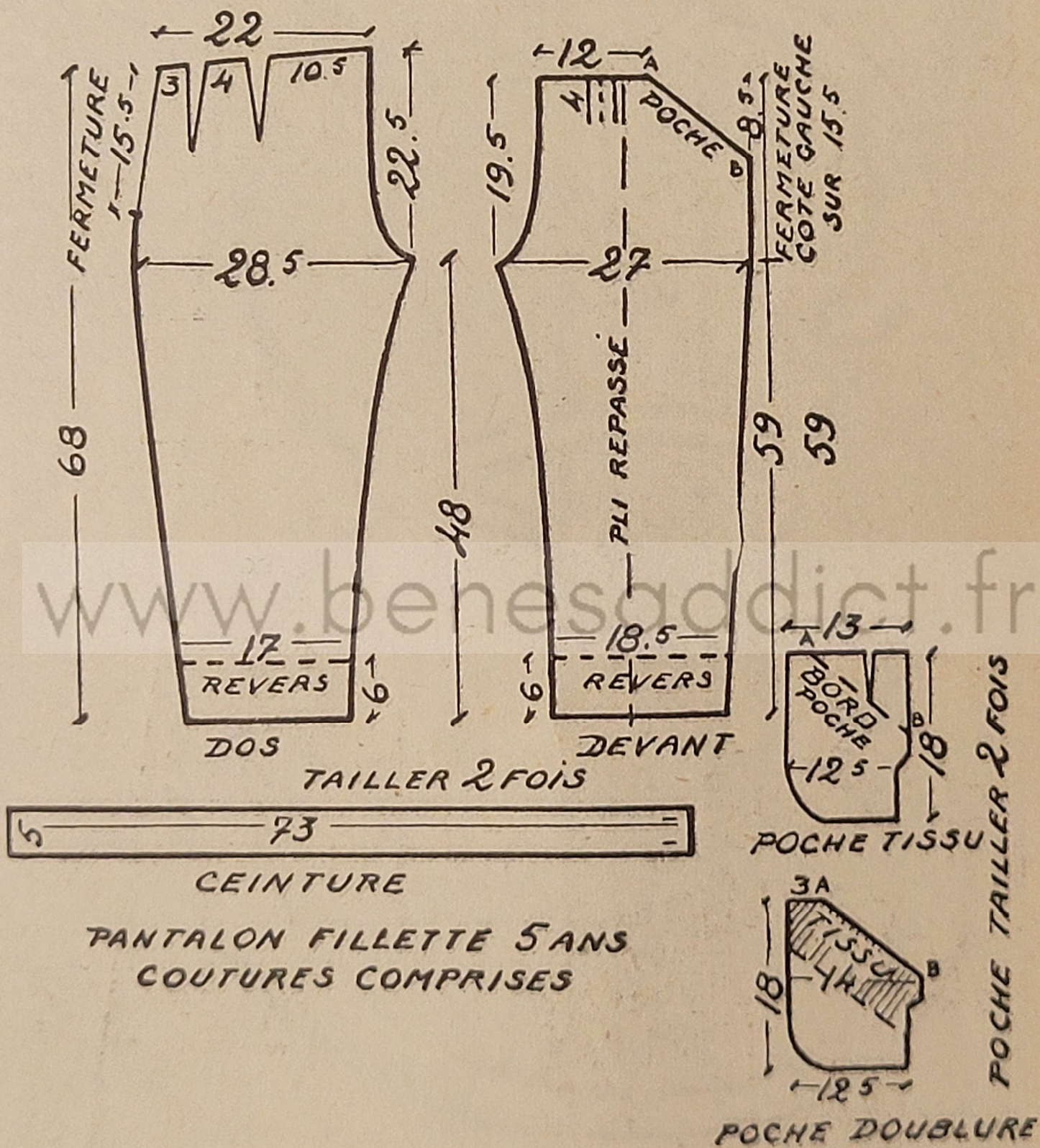

PANTALON FILLETTE 5 ANS
COUTURES COMPRISES

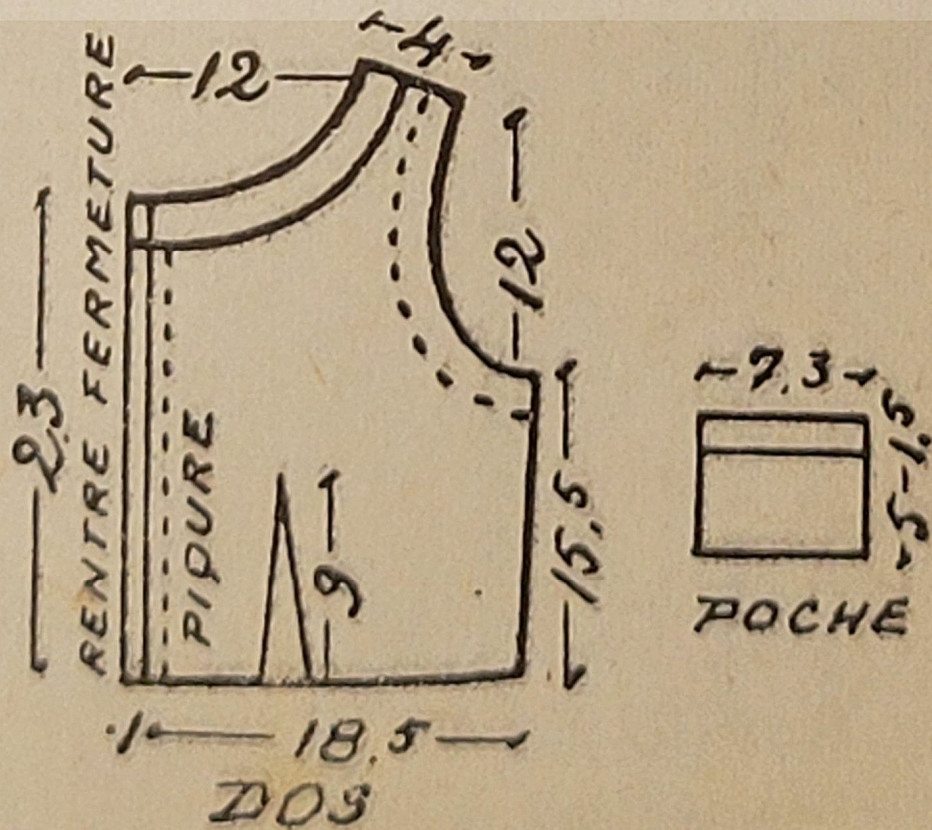
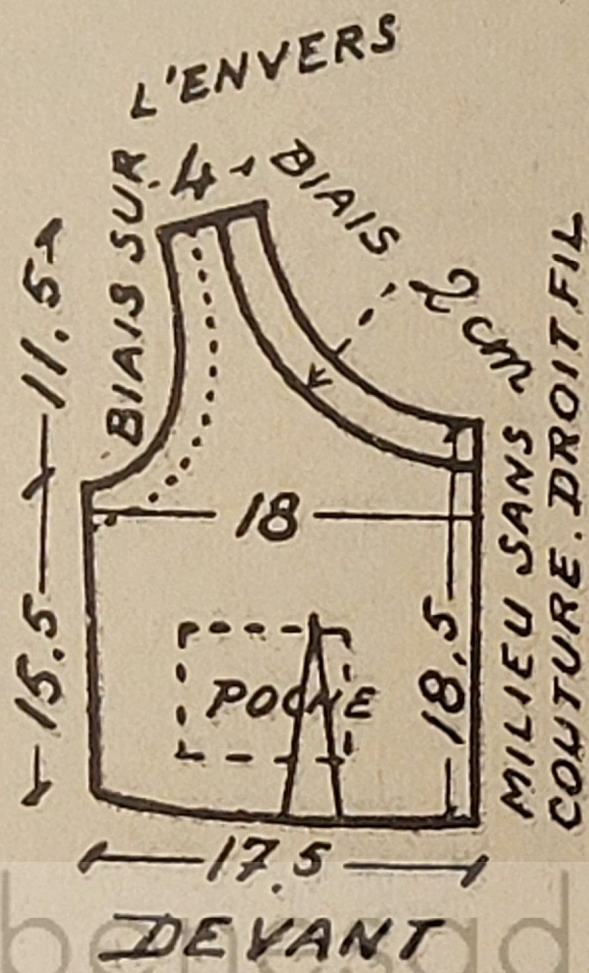

www.benesaddict.fr

ALPHABET

BRODÉ AU PLUMETIS

Pour draps, taies, nappes et serviettes.
Les lettres étant de genre classique
sont à broder de préférence en blanc,
mais rien n'empêche, sur une toile de
couleur claire, de broder les lettres dans
le même coloris, un ton plus foncé.

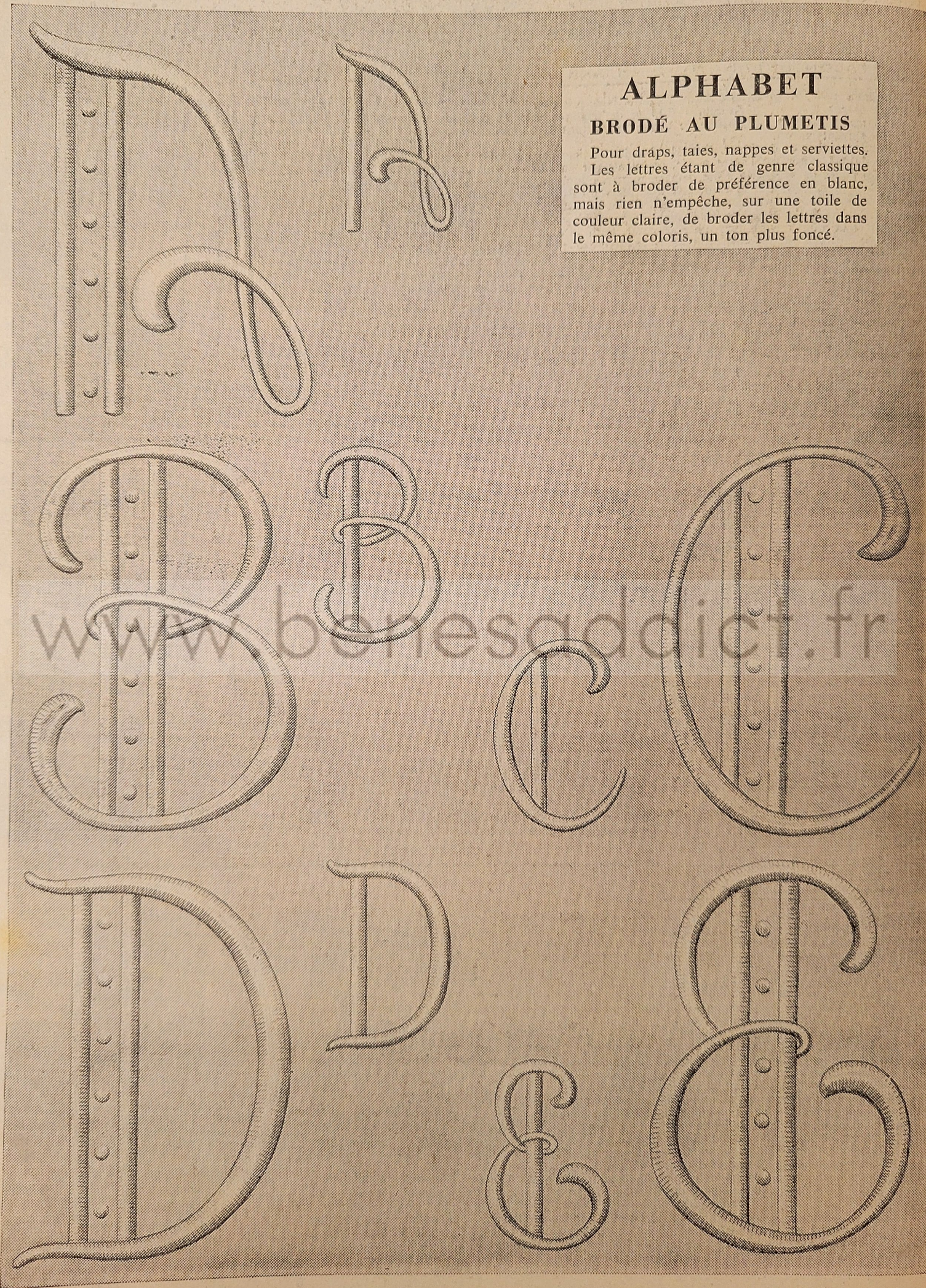

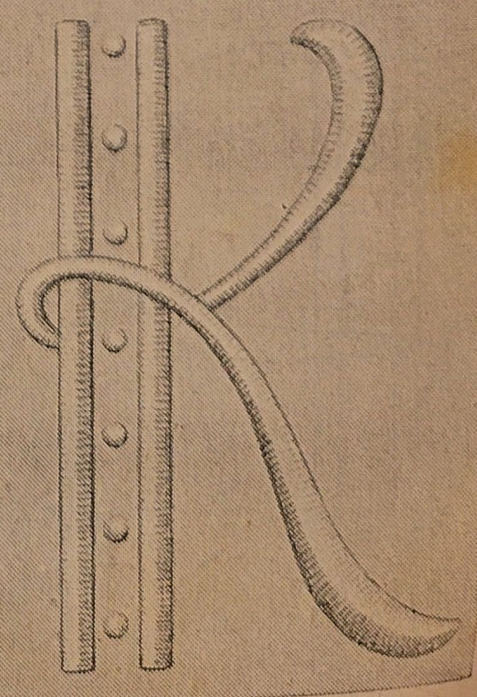
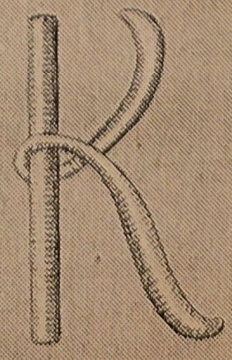
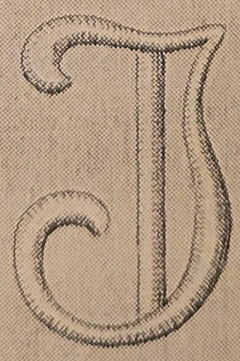
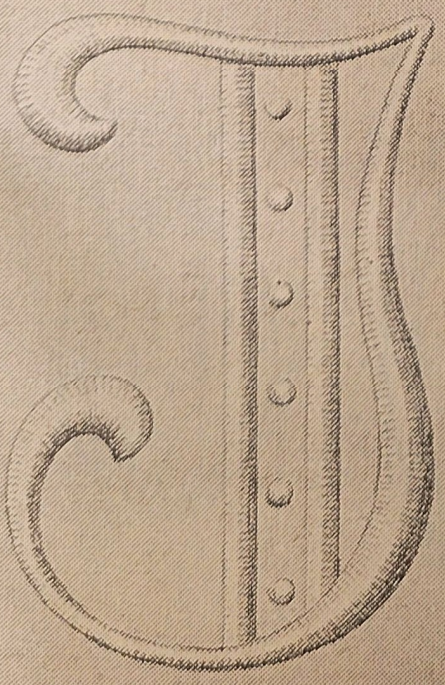
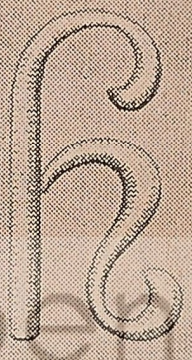
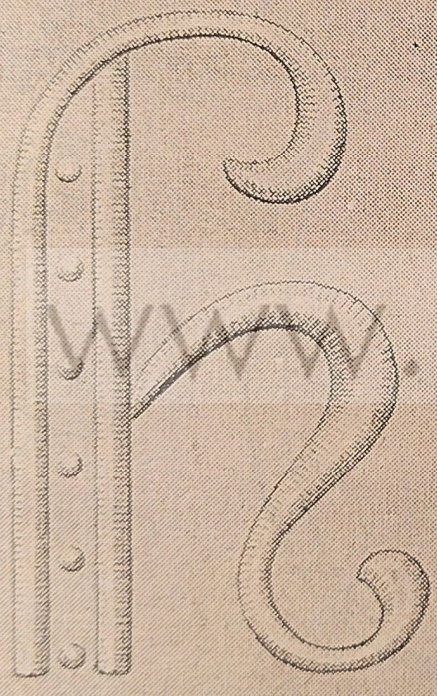
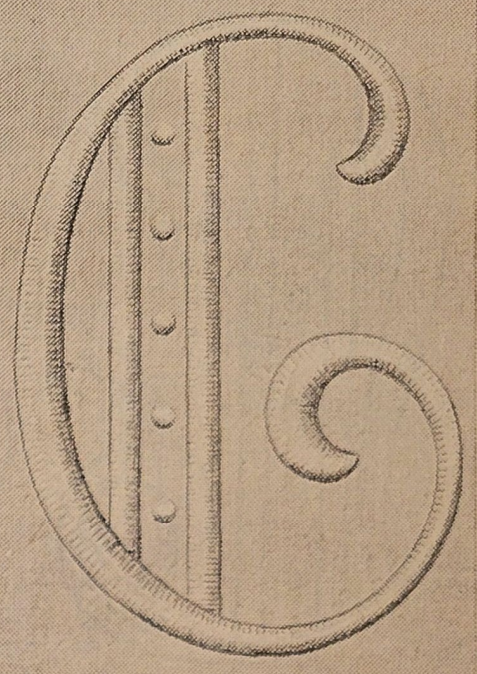
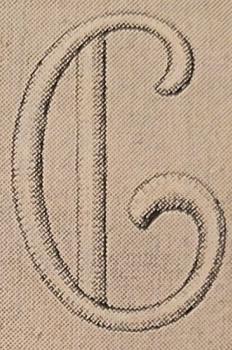
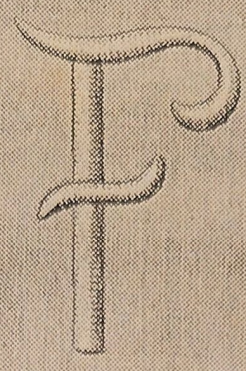
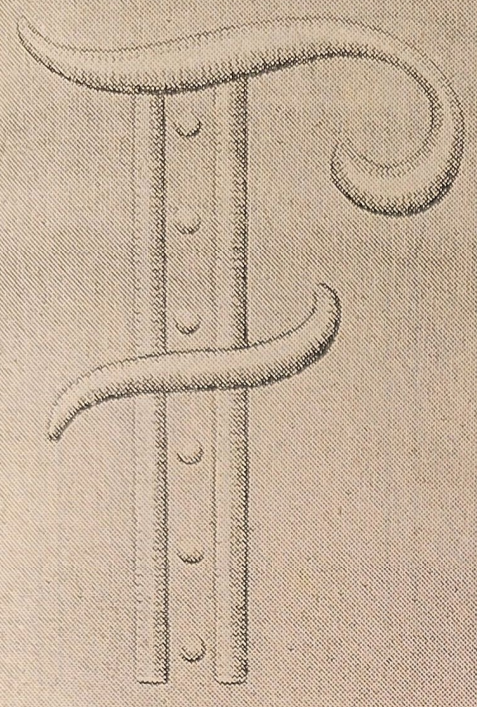

www.benesaddict.fr

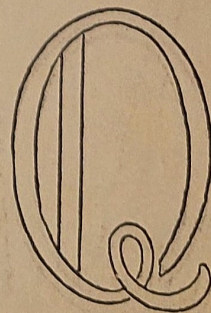
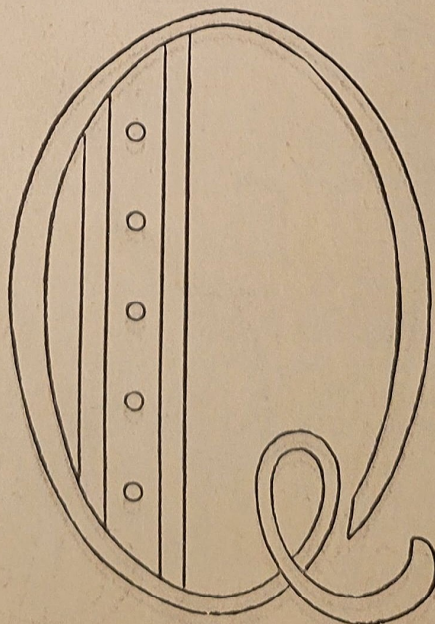
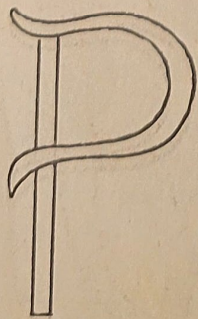
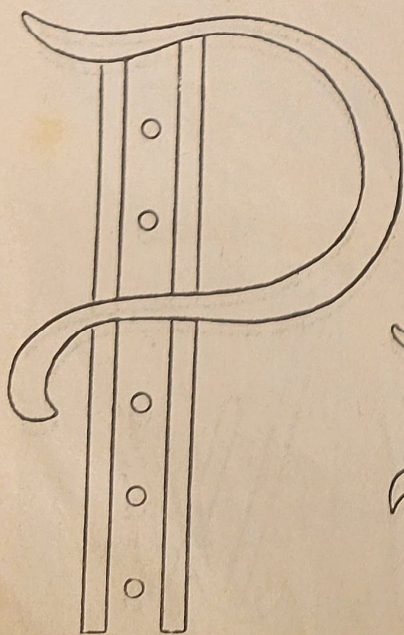
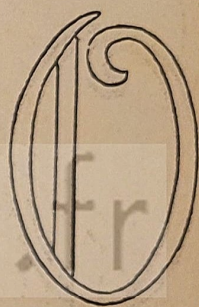
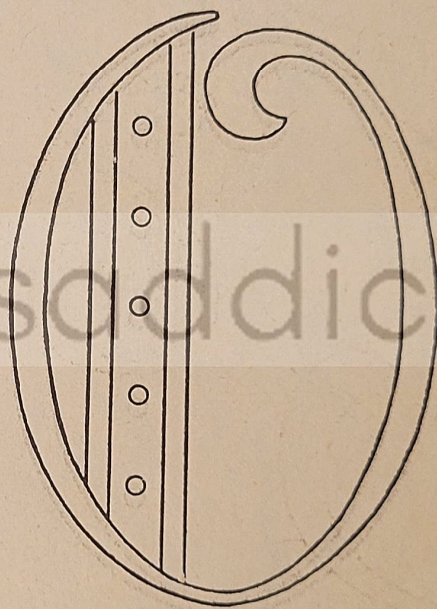
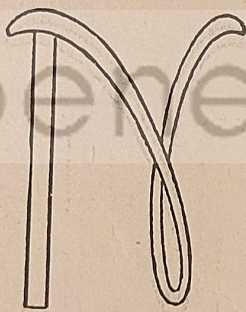
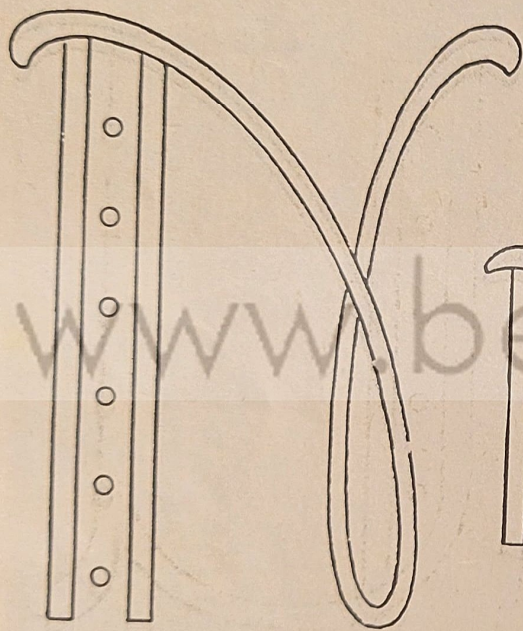
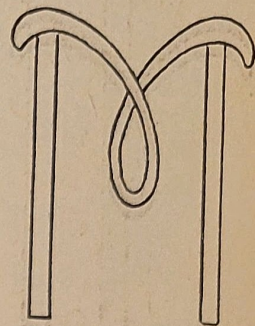
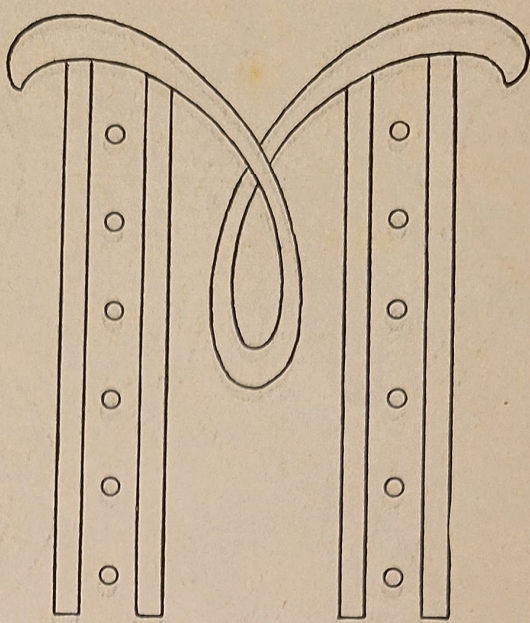
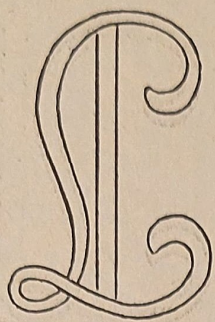
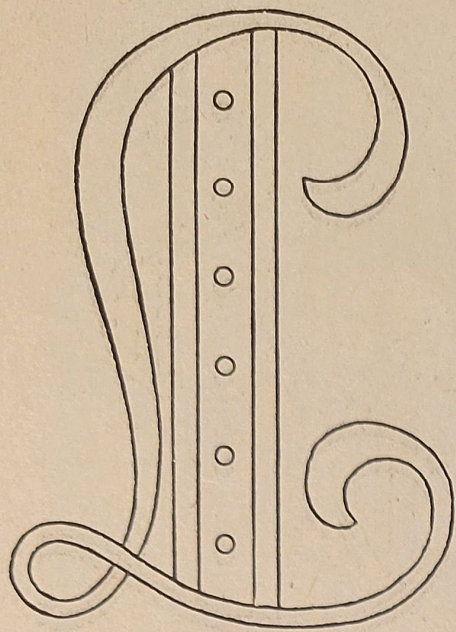

www.benesaddict.fr

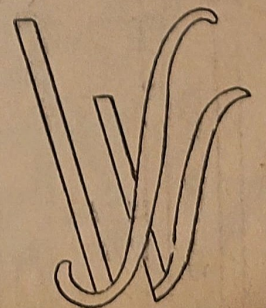
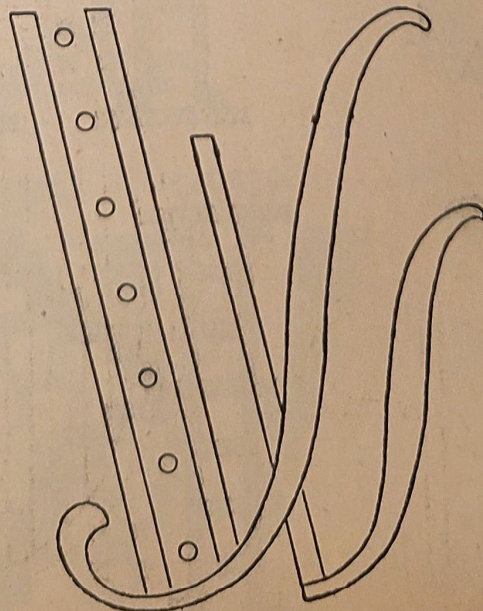
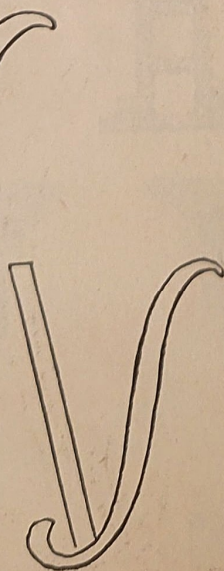
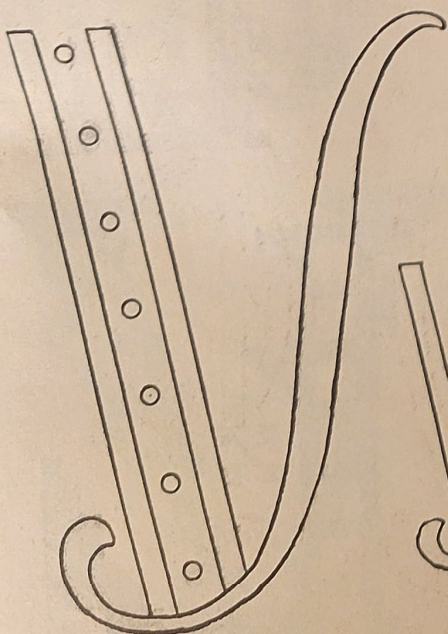
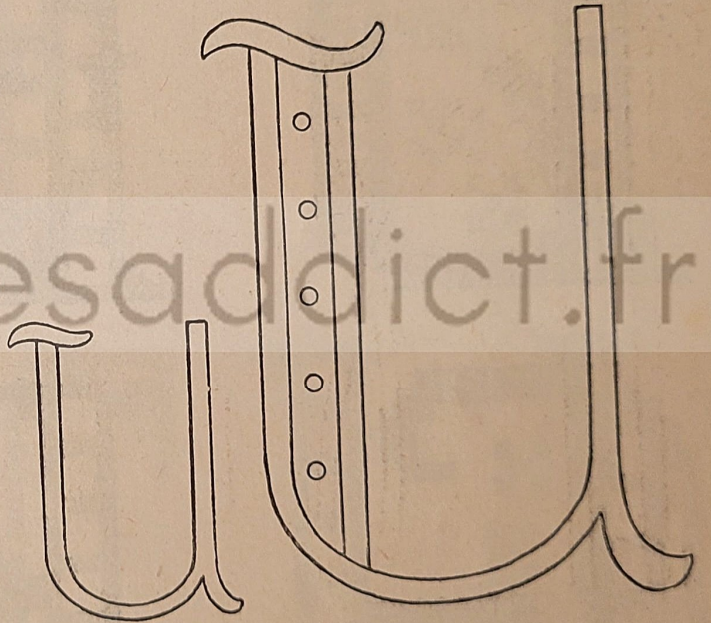
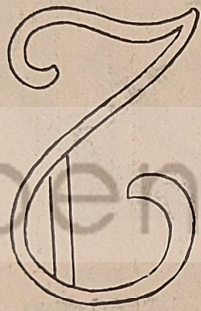
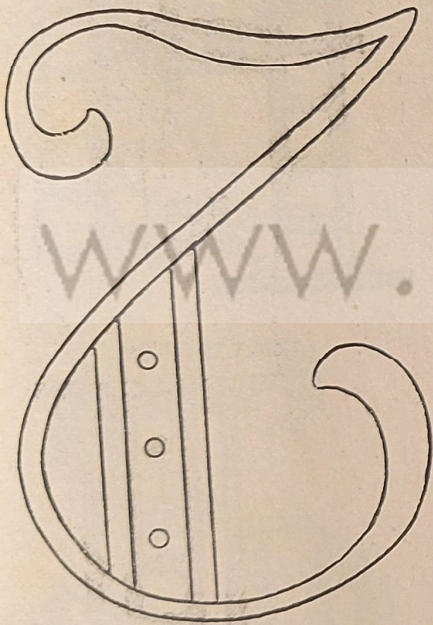
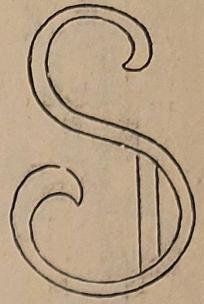
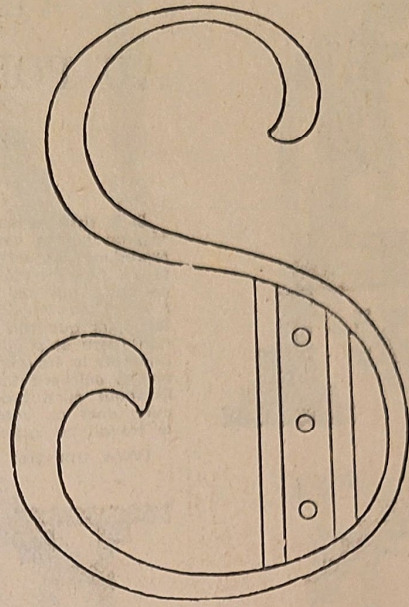
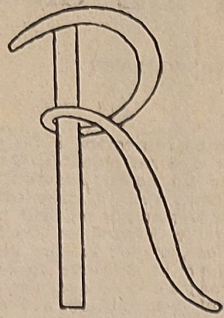
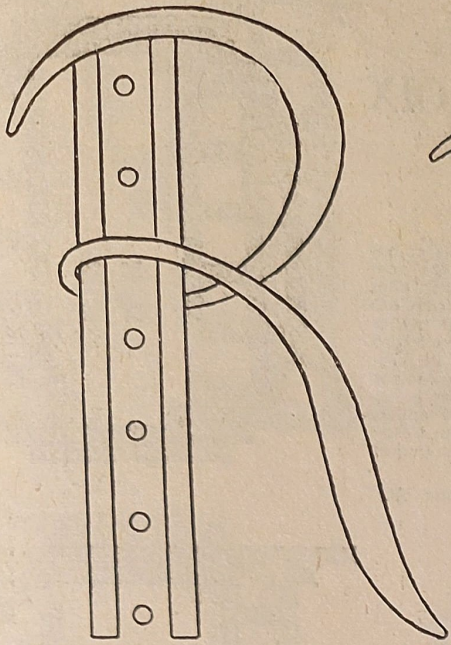

(Fin page 58.)

ALPHABET AU POINT DE CROIX

Broderie camaïeu

Si le tissu ne se prête pas au travail à fils comptés, on pourra employer d'autres procédés. On peut reproduire les lettres sur un papier quadrillé, elles seront plus ou moins grandes selon la dimension des carreaux. Puis on tendra le tissu sur un petit métier à main, qui empêchera toute déformation. On bâtera le papier quadrillé en place, et l'on brodera en prenant tissu et papier. Celui-ci se déchirera facilement une fois le travail terminé; s'il reste quelques brins, on les enlèvera facilement avec une pince à épiler. On peut aussi broder par-dessus un morceau d'étamine dont on compte les fils. On les retire quand le travail est achevé.

(Vous trouverez les lettres B, Y et Z page 58.)

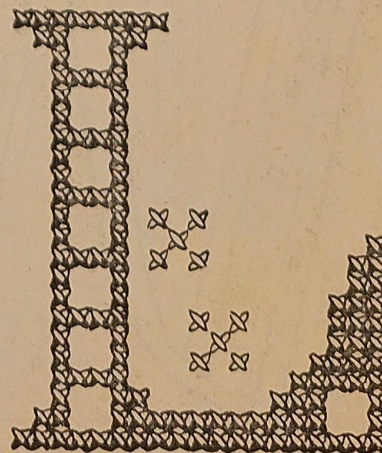
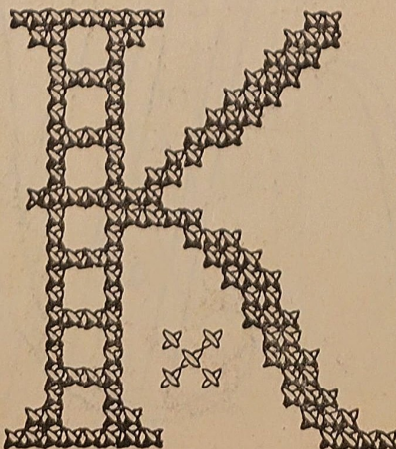
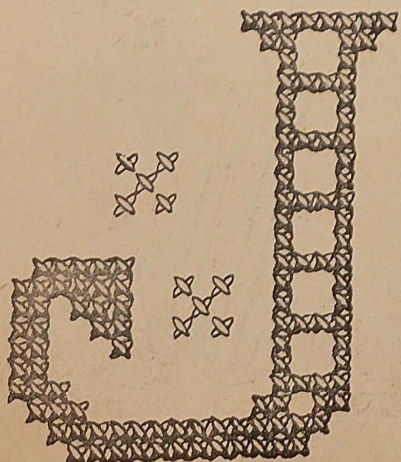
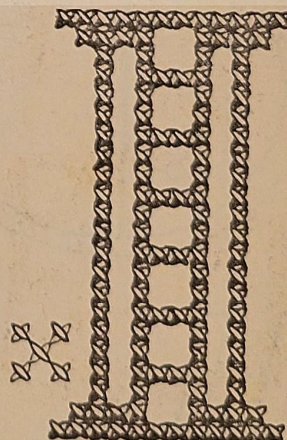
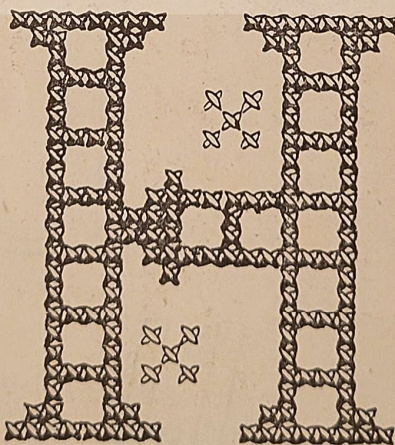
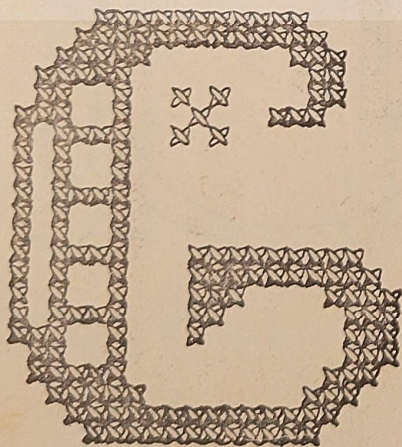
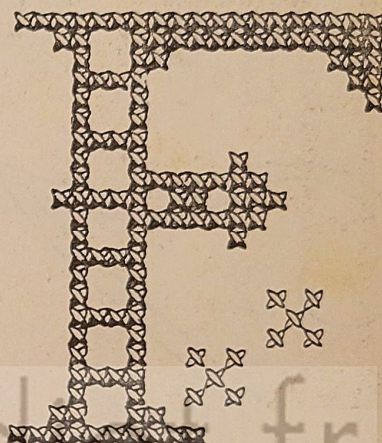
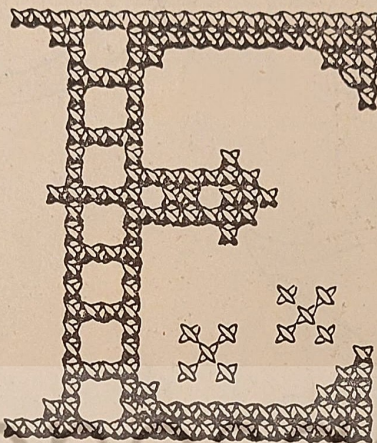
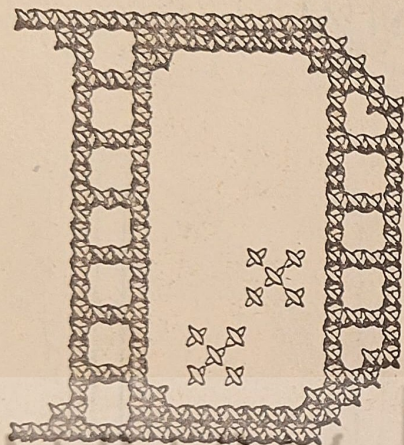
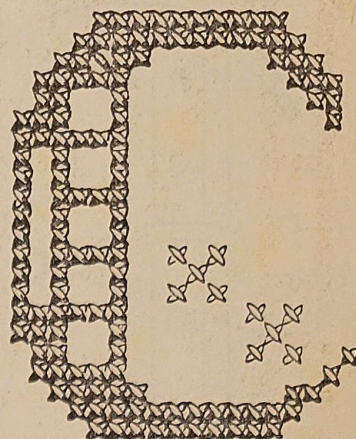
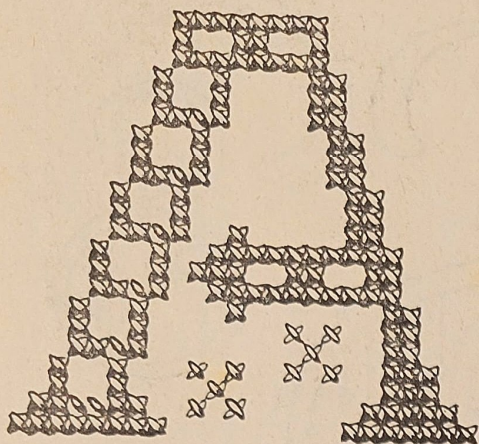

OUVRAGES-SÉLECTIONS peut vous procurer ces ouvrages en « prêt à broder » (tissu avec broderie dessinée).

TAPIS DE TABLE « FLAMME » (p. 16-17)

- 1 tapis de table dessiné sur 90x90 de Tulliss rouge ou bleu roi (bien spécifier à la commande) 25,40 NF.
- Fournitures : 16 écheveaux de coton *Matania* et 3,80 m de frange blanche 6,25 NF.
- Dessins sur papier du demi-tapis : 5 NF franco.

PARURE DE LIT « FRAICHEUR » (p. 16-17)

- 1 drap dessiné sur 240x320 de toile pur fil blanc. 100 NF.
- Fournitures : 15 écheveaux de Brillanté 3,75 NF.
- 2 toiles portefeuille non montées dessinées chacune sur 80x180 de pur fil blanc 50 NF.
- Fournitures : 6 écheveaux de Brillanté 1,50 NF.
- Dessin sur papier du demi-drap et des toiles : 25 NF.

TÊTE-A-TÊTE « ÉCAILLE » (p. 16-17)

- 1 tête-à-tête dessiné sur 60x70 de toile pur fil blanc. 10,50 NF.
- Le même sur pur fil crème 8,50 NF.
- Fournitures : 7 écheveaux de Brillanté 1,75 NF.
- Dessin sur papier du demi-tête-à-tête : 5 NF franco.

PORT ET EMBALLAGE EN PLUS : 2 NF PAR COMMANDE.

Toute la correspondance relative aux ouvrages dessinés dont la fourniture est annoncée doit être adressée à :

OUVRAGES-SÉLECTIONS, 32, rue Alexandre-Dumas, Paris-XI.
C. C. P. Paris 4121-30.

Envoyez également à cette adresse vos commandes avec le paiement joint (de préférence mandat-chèque sous enveloppe avec votre lettre). Délai : trois semaines. Les commandes non payées ne sont pas exécutées. Pas d'envoi contre remboursement ni à l'étranger.

ALPHABET

AU PLUMETIS

(suite des pages 54-55)

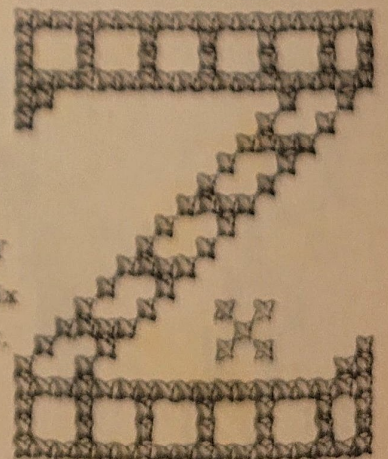
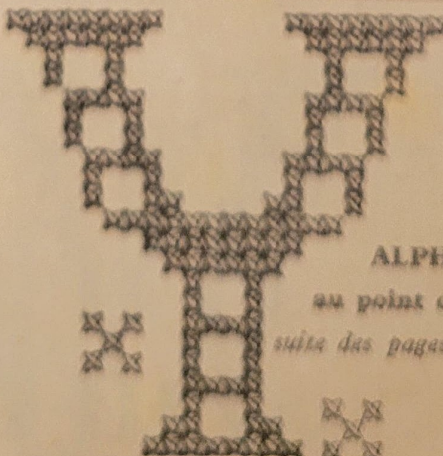
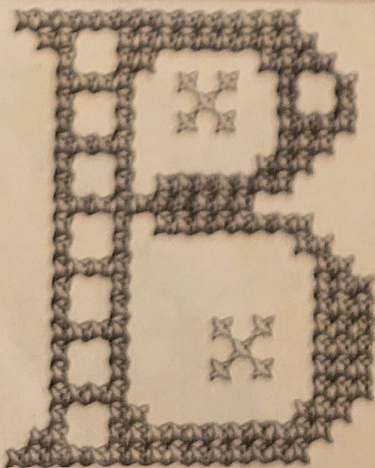
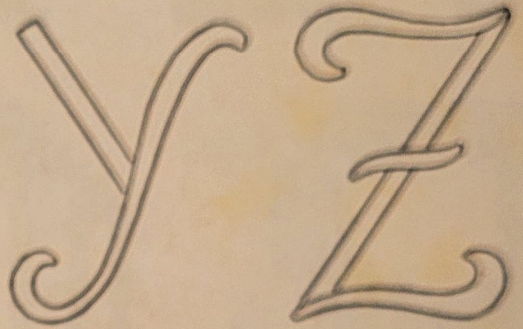

ALPHABET
au point de croix
suite des pages 54-55.

nomme
yenne

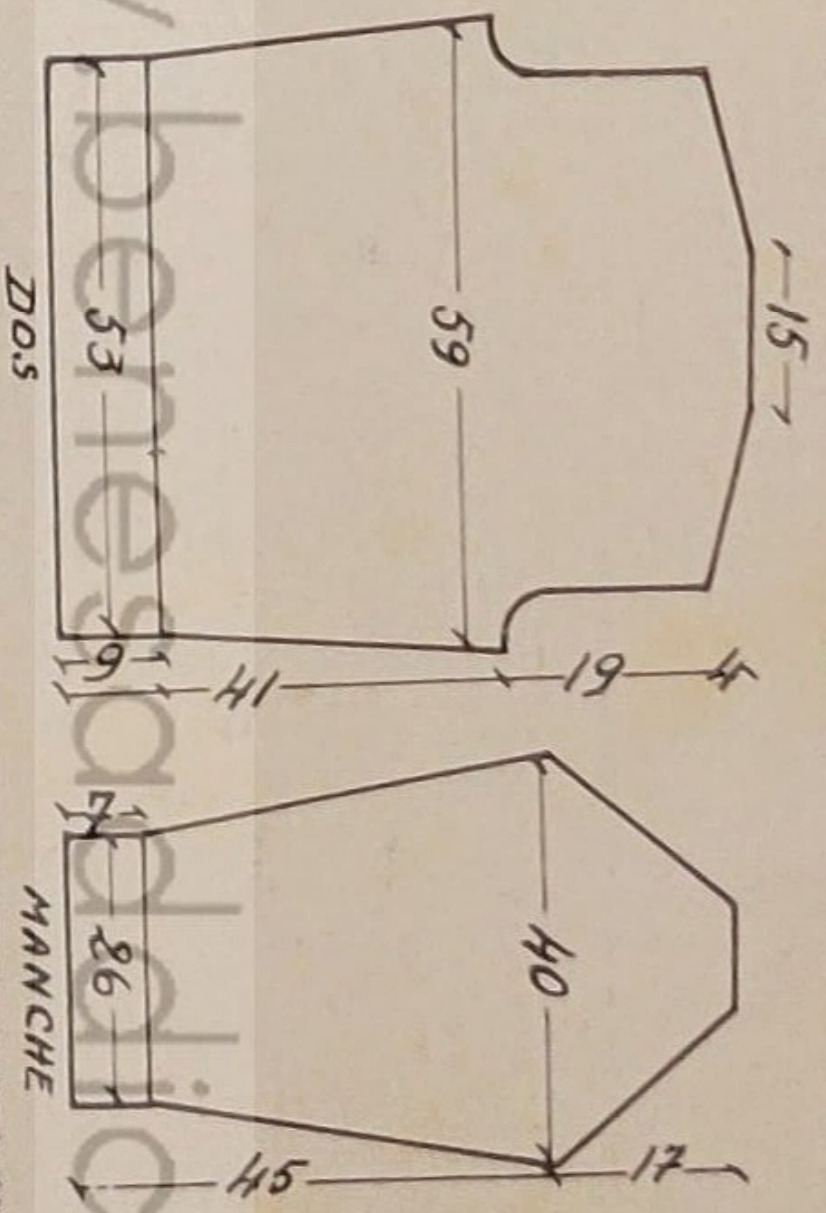

Croisillons pull pour homme taille moyenne

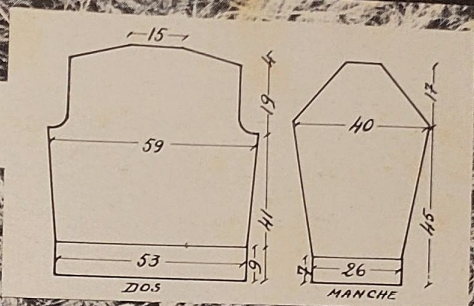

Fournitures : 10 pelotes de laine bleu roi, aiguilles n° 3 1/2.

Points employés : Point fantaisie, point jersey et côtes 1 et 1.

Echantillon : 20 m. = 10 cm; 20 rgs = 7 cm.

EXECUTION

Dos. — Sur les aig. n° 3 1/2, monter 106 m. Tric. au point côtes 1 et 1 pendant 9 cm, puis en jersey pendant 32 cm en faisant 6 aug. de chaque côté. A 41 cm de haut. tot. rab., pour l'emmanch., 4 m., puis 2 m., tric. ensuite droit pendant 19 cm. Rab. chaque épaule en 4 fois (8 m.), soit 32 m. pour chaque côté, et les 30 m. restantes pour l'encolure.

Manches. — Monter 52 m. sur les aig. n° 3 1/2. Faire 7 cm de côtes 1 et 1, puis continuer pendant 45 cm en faisant 14 aug. de chaque côté, nous avons 80 m. Faire alors l'arrondi en rab. 4 m., puis 2 m., puis 1 m. (15 fois) de chaque côté, puis 2 m. (8 fois) de chaque côté, les 8 m. restantes en 1 seule fois. Faire une 2^e manche semblable.

Devant. — Monter 60 m. (un multiple de 10), soit 6 motifs, et les tric. au point fantaisie. Faire d'abord les triangles de base. * Tric. 2 m. env., tourner, tric. ces 2 m. à l'end., tourner, tric. 3 m. à l'env. (prendre la 3^e m. parmi les mailles montées sur l'aig. gauche), tourner, tric. ces 3 m. à l'end.; tric. 4 m. à l'end. et ainsi de suite de façon à avoir 10 m., 1 rg env. sur ces 10 m. C'est le premier triangle obtenu. Garder ces 10 m. en attente sur l'aig. droite, et recommencer un 2^e triangle en reprenant à *. Faire ensuite les 6 triangles de base qui représentent le 1^{er} rg.

* Tourner le tricot. Dans la 1^{re} m. faire 1 aug. end., tourner, tric. à l'env. (2 m.), tourner, tric. 1 m. end., 1 aug. dans la 1^{re} m., 1 surjet simple (glisser 1 m. et prendre la maille suivante de l'aig. gauche, passer la maille glissée sur la maille tricotée), tourner, tric. à l'env. (3 m.), tourner, faire 1 aug. dans la 1^{re} m., 1 m. end., 1 surjet simple, tourner, tric. env. (4 m.) et ainsi de suite jusqu'à ce qu'on ait obtenu 10 m. sur l'aig. droite. Les laisser en attente sur l'aig. droite. A la suite de ces 10 m., relever avec l'aide d'une autre aig., et en les tric., 9 m. sur le côté du 2^e triangle (qui est resté en attente) et relever une 10^e à la base du triangle suivant. Tourner ces 10 m. sur l'env. et les tric. à l'env., tourner, tric. 9 m. end. et faire un surjet simple avec la 10^e m. et la 1^{re} du triangle suivant, tourner, tric. 10 m. à l'env., tourner et répéter les dim. (ou surjets simples) jusqu'à ce qu'on ait obtenu 20 m. sur l'aig. droite. Tric. de même jusqu'à épuisement des motifs. Cela est le 2^e rg. Avant de tourner le travail relever, en les tric., les 10 m. nécessaires sur le 2^e côté du dernier triangle. Tourner, tric. 2 m. ens. env., puis 8 m., tourner, tric. 9 m. end., tourner, tric. 2 m. ens. à l'env. puis 7 m. env., et ainsi de suite jusqu'à ce qu'il ne reste plus que 1 m. Relever alors 8 m. en les prenant et en les tric. à l'env. sur la lisière du triangle ainsi formé, et relever 1 m. à la base du motif suivant (soit 10 m. obtenues), tourner, tric. à l'end., tourner, tric. 9 m. à l'env. et prendre la 10^e et la 1^{re} m. du motif suivant. Tourner, tric. ces 10 m. à l'end. et faire ainsi de suite jusqu'à épuisement. C'est le 3^e rg. Exécuter ainsi tous les motifs. Reprendre à * le 4^e rg comme le 2^e, le 5^e rg comme le 3^e.

Pour terminer, relever les 10 m. nécessaires au 1^{er} motif, dim. 2 m. ens. au début du rang et 2 m. ens. à la fin (en prenant la dernière du motif et la 1^{re} du suivant).

Faire donc 8 rgs pour le devant (tels qu'ils sont indiqués) et les rab. A la base, remonter sans serrer 106 m. qu'on tric. en côtes 1 et 1 pendant 9 cm. Arrêter les mailles. Côté encolure, remonter également 106 m., rab. immédiatement pour les emmanch. 4 m., puis 2 m., et séparer le travail en deux parties. Côté emmanch., monter droit pendant 19 cm et rab. les épaules en 4 fois. Côté encolure, rab. 15 m. de chaque côté en répartissant les dim. Assembler les coutures après repassage et relever autour de l'encolure 107 m., tric. en côtes 1 et 1 pendant 2 cm et en dim. à la maille centrale (devant) pour la pointe de l'encolure.



LA CHEMISE BLANCHE CLASSE L'HOMME

et ce n'est plus un luxe ... grâce à

LA CHEMISE NYLON
des USINES TEXTILES de
LA BLANCHE PORTE
TOURCOING

La Chemise Blanche met en valeur votre présentation vous y gagnez en considération.

Avec une Chemise Blanche, toujours correct même en "bras de chemise".

En soirée, toujours impeccable la même chemise blanche souligne votre distinction.

Même pour un long voyage, une chemise blanche pour tout bagage.

Le soir, il est aussi facile, Monsieur, de laver votre chemise que de vous laver les mains.

L'air de la nuit la sèche et la repasse...

... et vous offre une chemise neuve chaque matin.

Réf. 70.50 - Chemise Nylon qualité NYL-FRANCE, nouveau tissu maille bloquée très agréable à porter, aéré mais non transparent, poignets moustiqués, col triplure thermostable d'une tenue parfaite, coupé et finition irréprochables. - Pointures 37 au 44

32 NF

La chemise Franco Payable après examen.

Cadeaux

Avec chaque chemise, nous offrons gracieusement :

- 1) un cintre spécial pour le séchage.
- 2) un flacon "des meilleurs produits existants" pour l'entretien du Nylon, le Shampooing "NETLON" (produit Idéale Gonnet, valeur 2,40 NF) qui permet de laver SANS BROSSER et empêche le tissu de jaunir. Un entretien facile chaque soir. Une chemise "neuve" chaque matin, voilà pourquoi la BLANCHE PORTE tient à vous offrir ces deux cadeaux inséparables de la chemise.



BON SPECIAL : "VOYEZ D'ABORD, PAYEZ APRES"

à retourner aux USINES TEXTILES de la BLANCHE PORTE à TOURCOING (NORD) - SERVICE MG

Mr - Mme ou Mlle

| | | | | | | | | | | |
|--|--|--|--|--|--|--|--|--|--|--|
| | | | | | | | | | | |
|--|--|--|--|--|--|--|--|--|--|--|

Nom très lisible en majuscules une lettre par case.

Prénom _____

Rue et N° _____

Ville _____

Département _____

Pointure Quantité Coloris

"Recommandée en blanc, se fait aussi en nuances pâles: bleu ou ivoire"

BON valable pour 2 chemises maximum.

Je désire recevoir une chemise Nylon maille bloquée, réf. 70.50 à 32 NF Franco avec, en cadeau, un cintre et un flacon de NETLON gratuits.

Je m'engage à vous la régler après examen si elle me plaît. Mais il est bien entendu que je pourrai vous la retourner, sans rien payer, si elle ne me convient pas.

Date _____

Signature _____

Nos usines fabriquent tous les textiles de la maison : Catalogue gratuit sur demande.

USINES TEXTILES de la BLANCHE PORTE - TOURCOING (NORD)

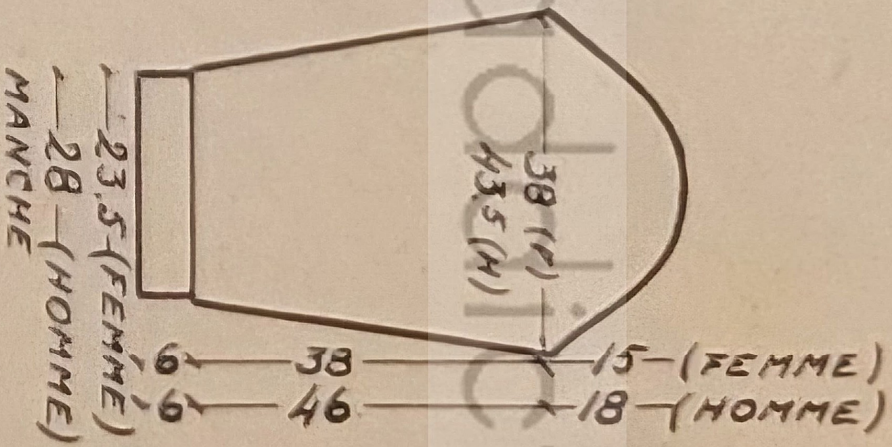
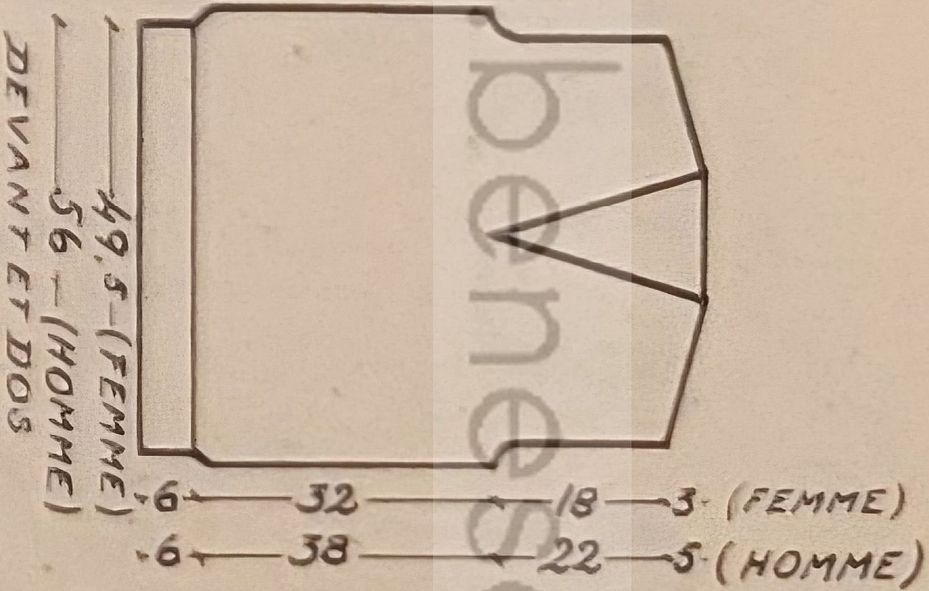

www.benesdiodict.fr

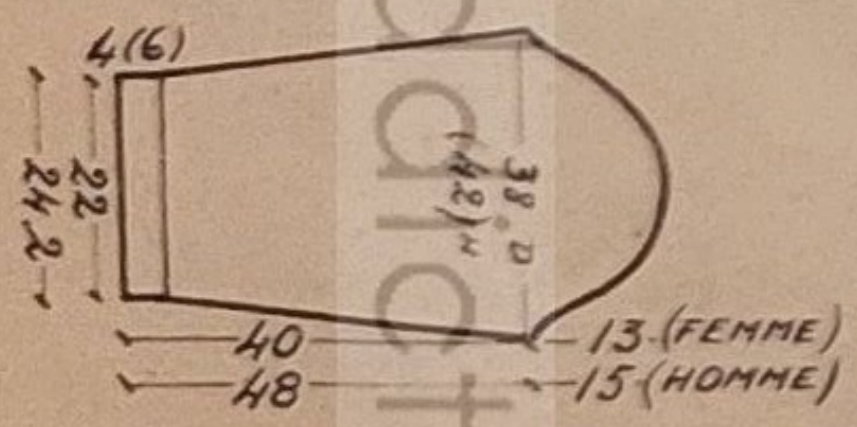
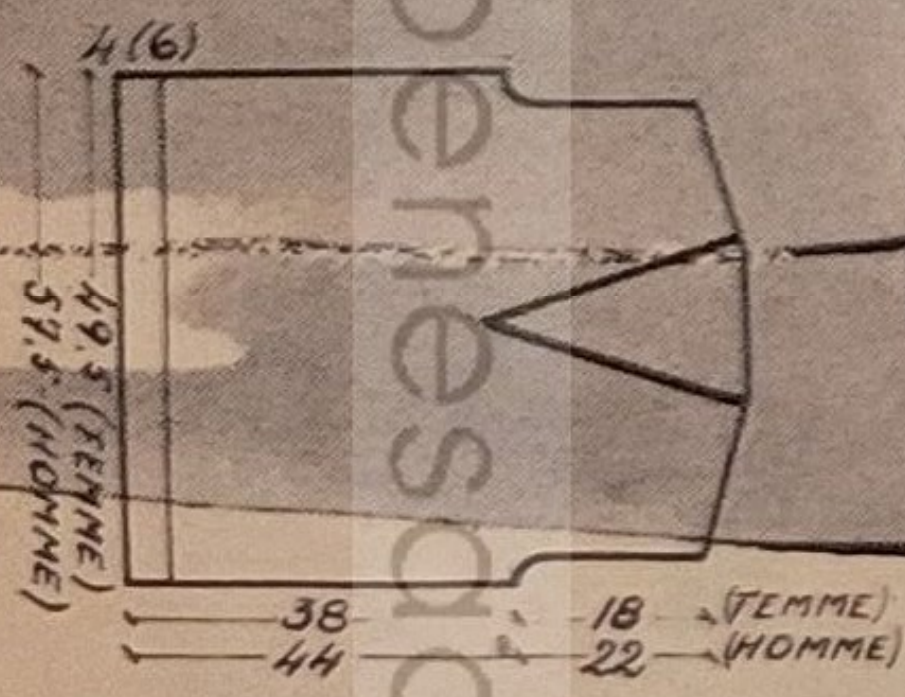

re 4 cm de côtes 1
 8 fois 1 m. env.
 (1 m. lis., 9 fois
 à droite, 1 m. à
 40 cm (48 cm)
 travail. Faire alors
 m., 9 fois 2 m.,
 10 fois 2 m., les
 Repasser à la
 aires pour la bor-

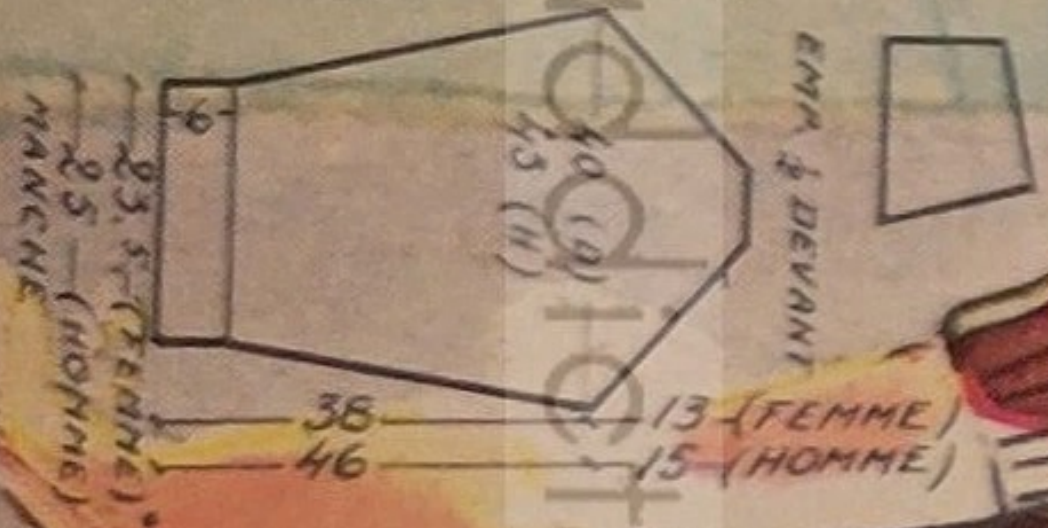
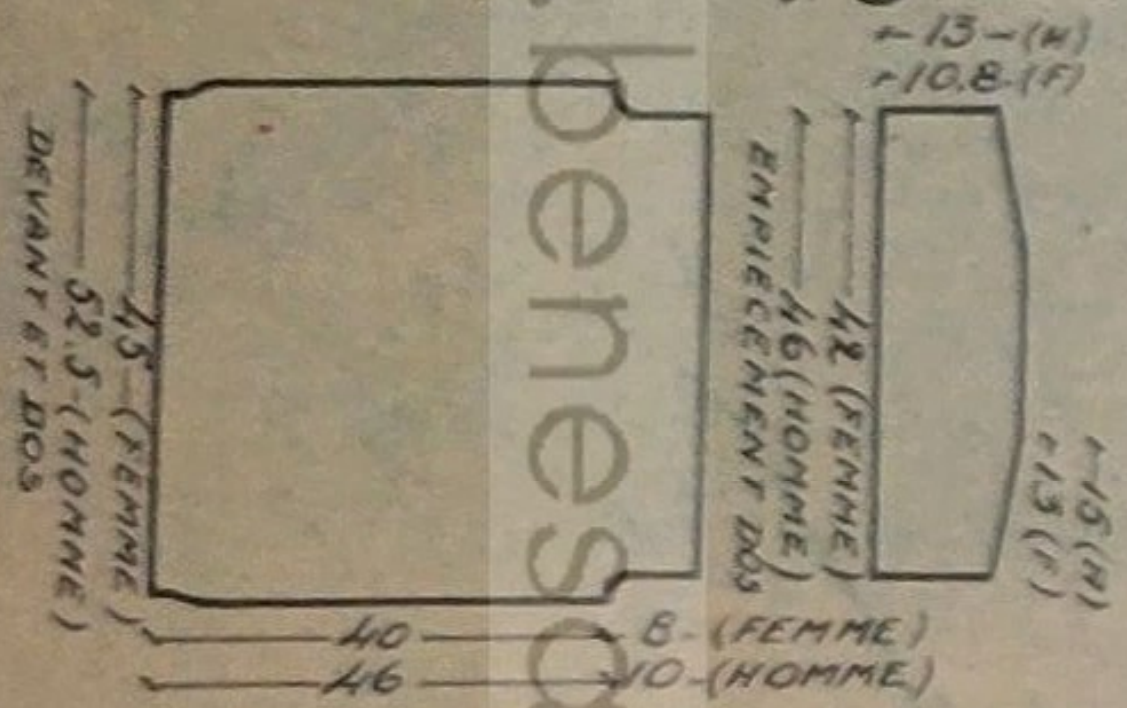

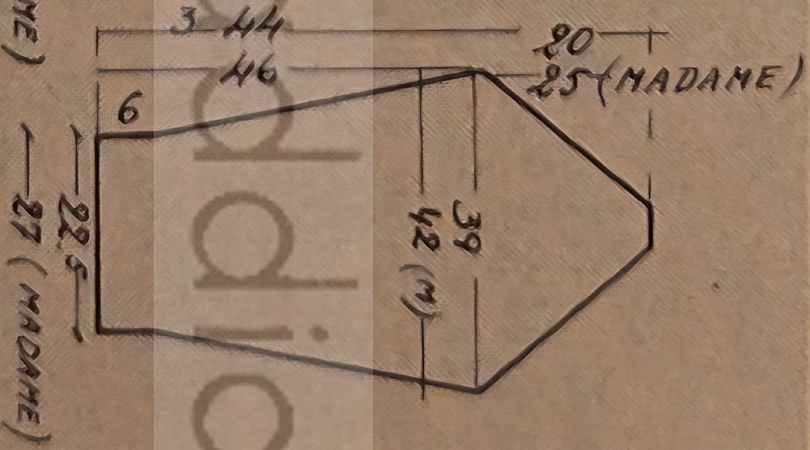
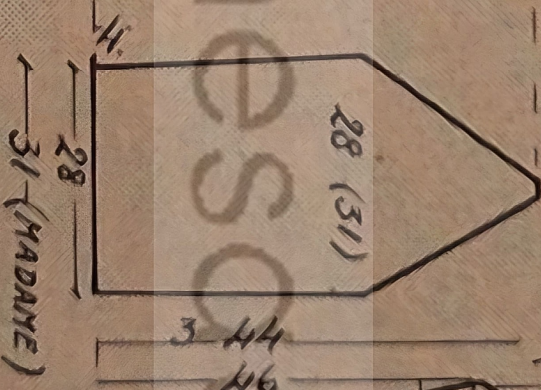
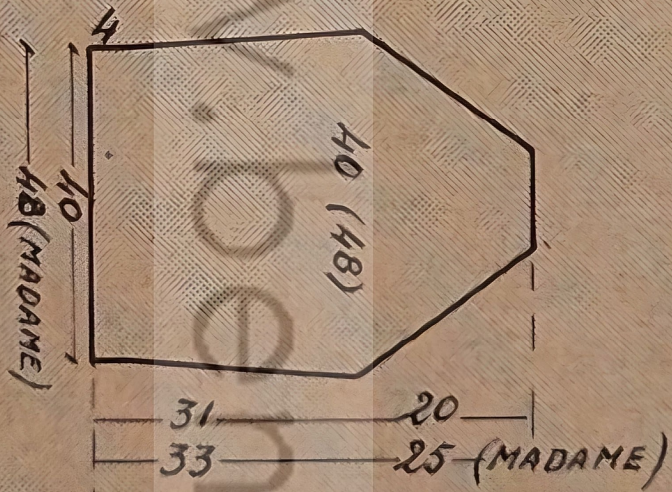

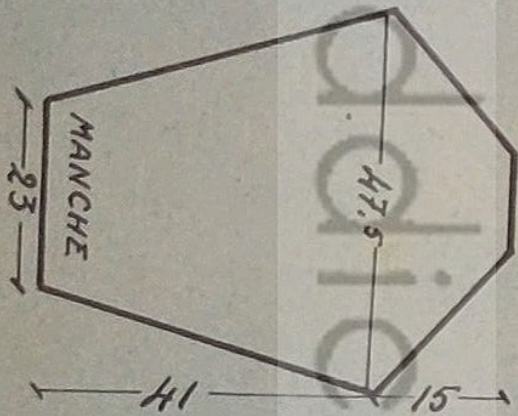
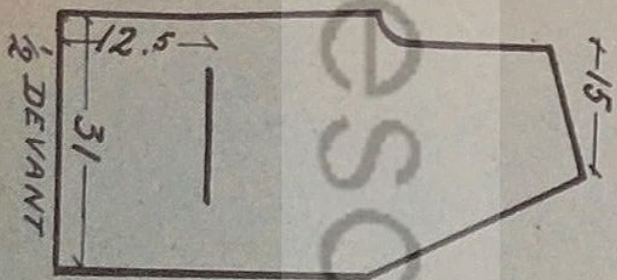
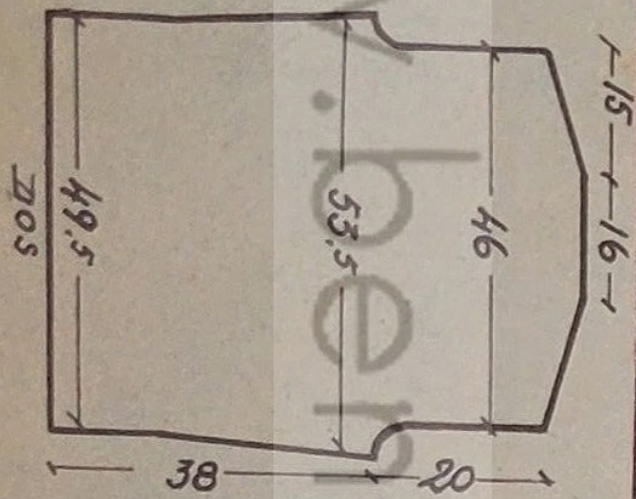

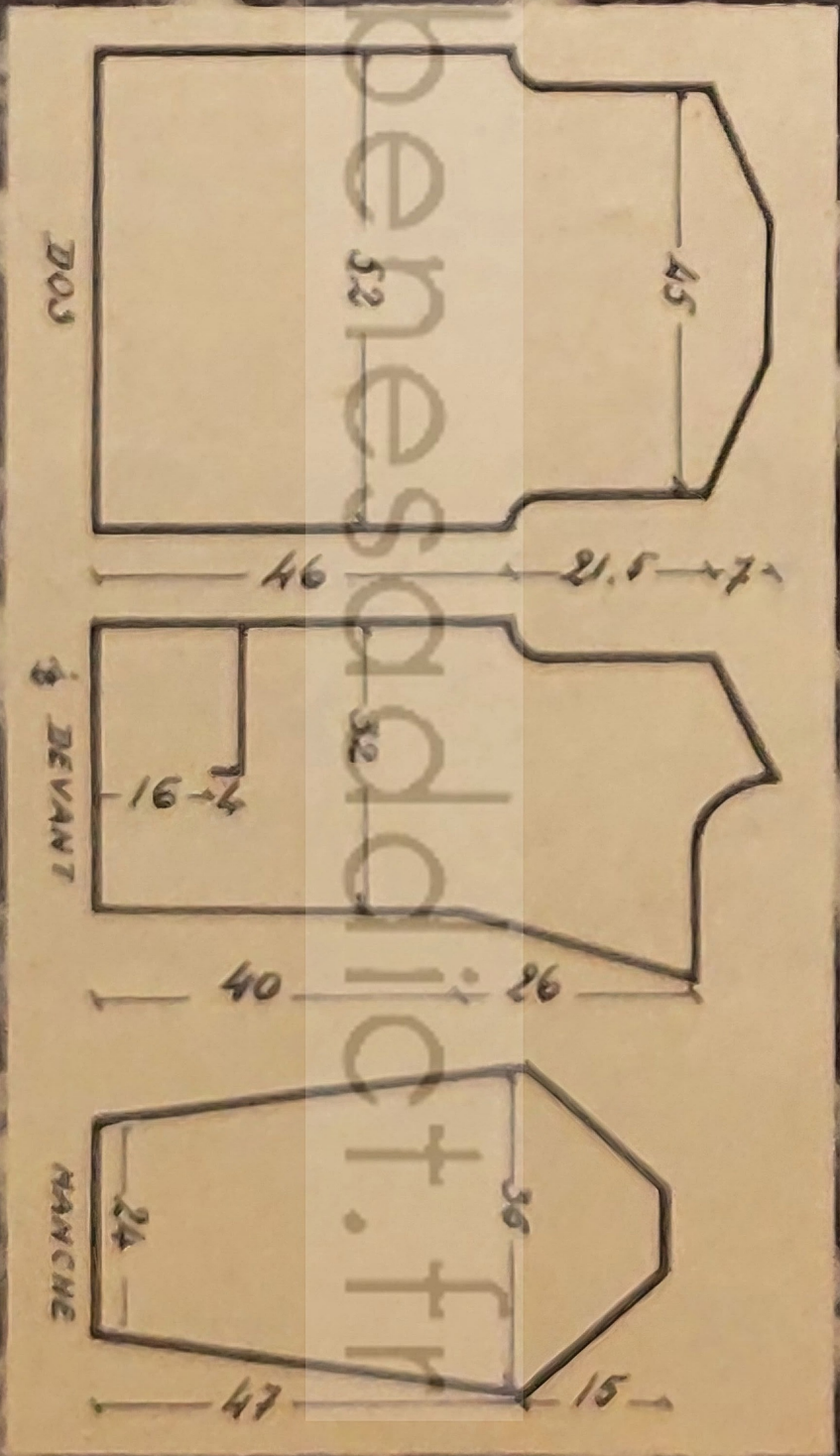

PULL

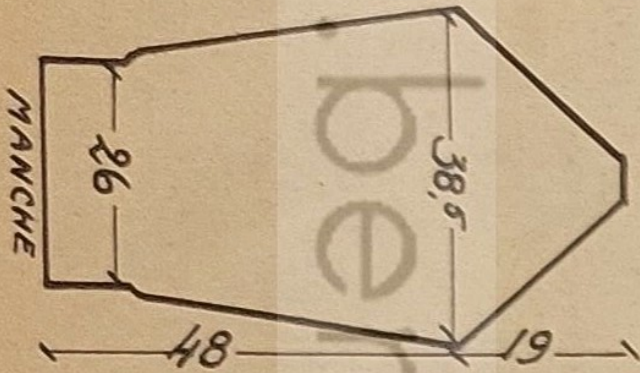
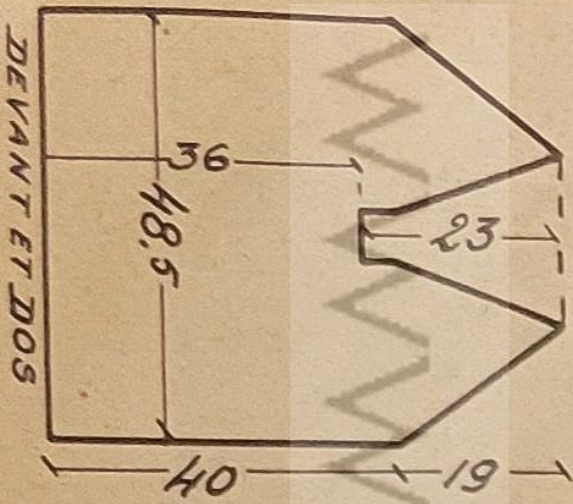

CARDIGAN

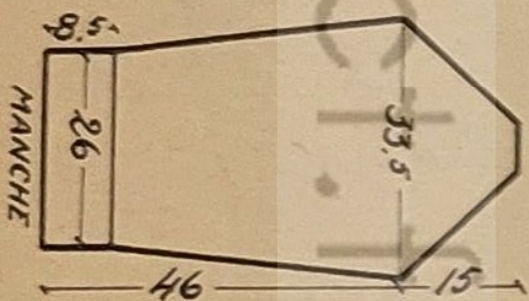
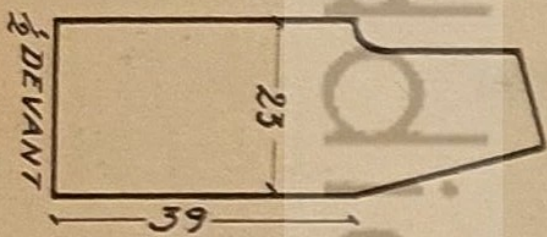
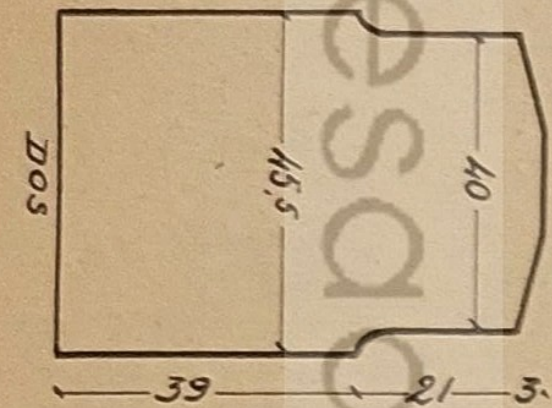

1 m. de
comme
Col.
et cont
Patte
côtés 1
chaque
Mon
par de
Ourler
Poser
côté g
sur la
Repass

ER

PULL-OVER

en laine shetland

(Taille 42)

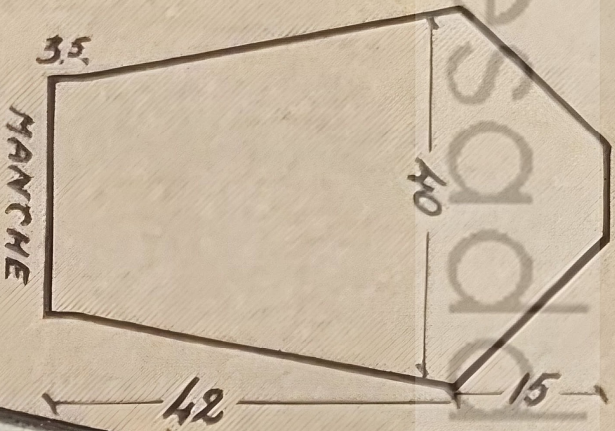
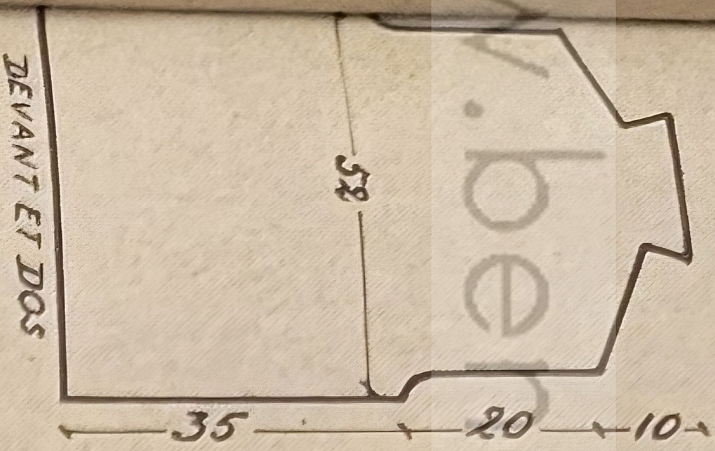
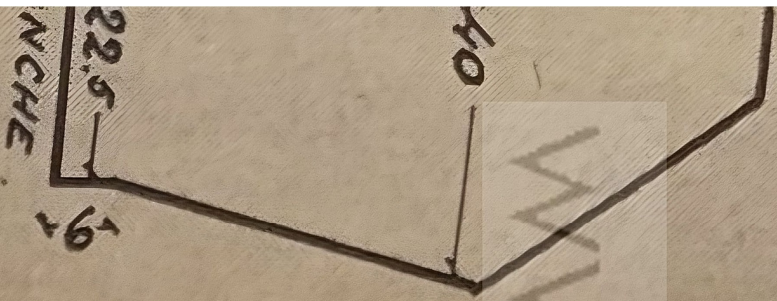

T DE 8 ANS

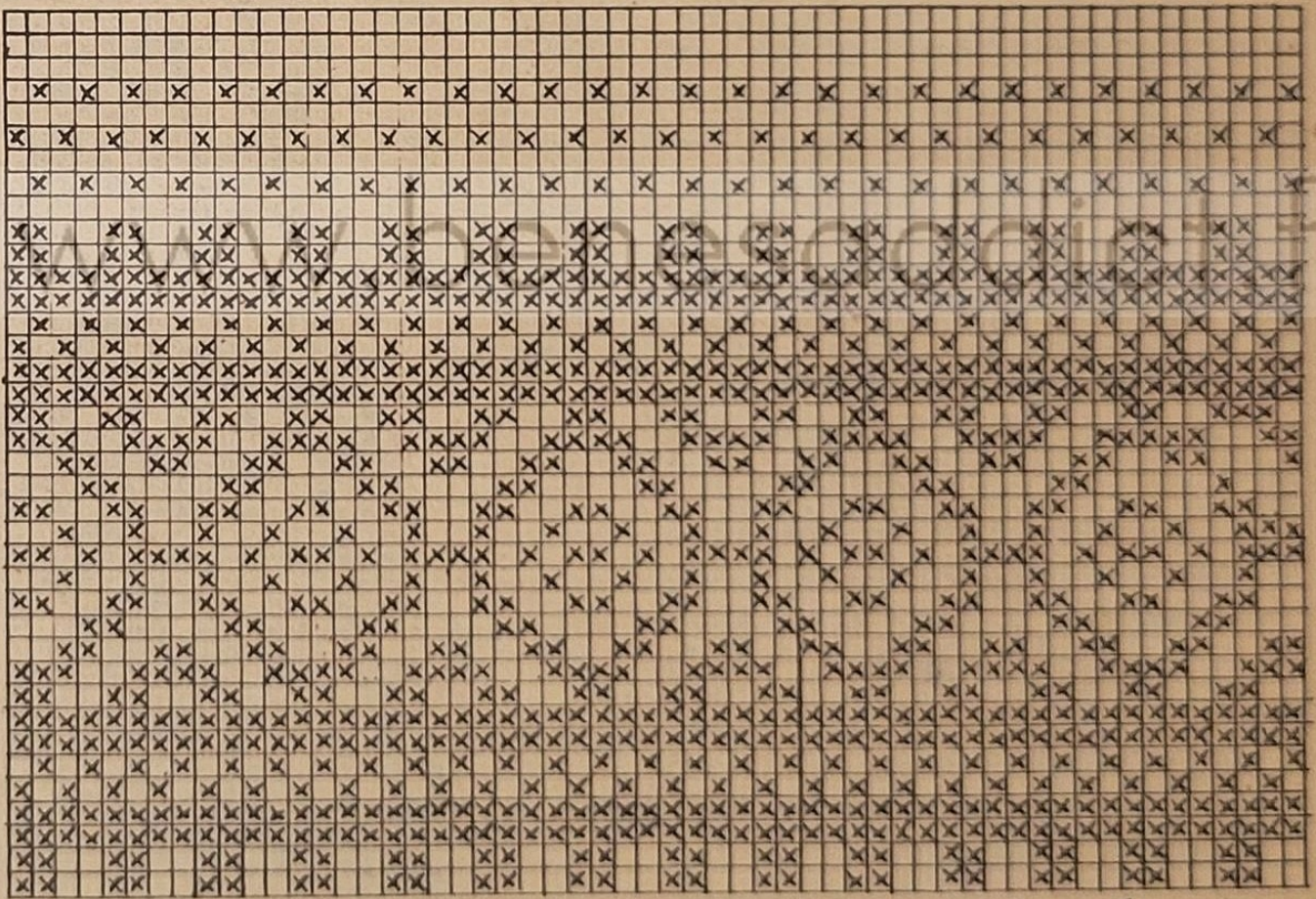
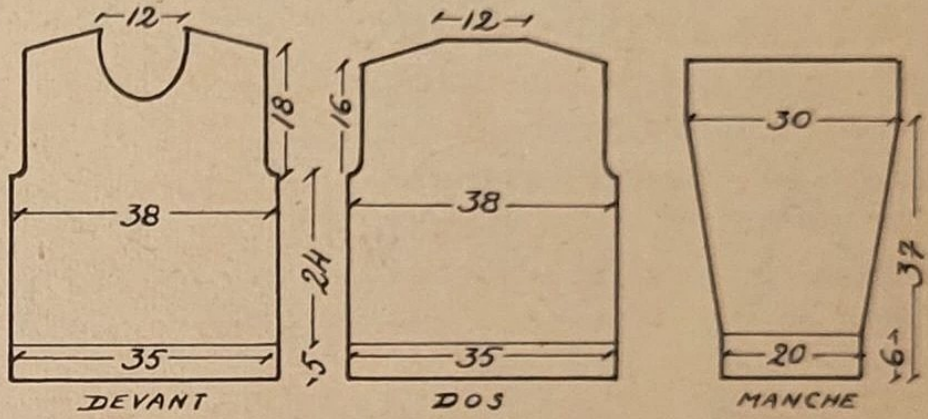

*
MILIEU

*
DÉBUT DE
RANG

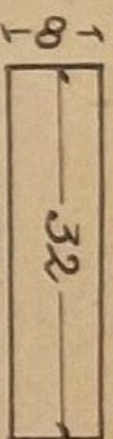

COL

• 33 •



POIGNET

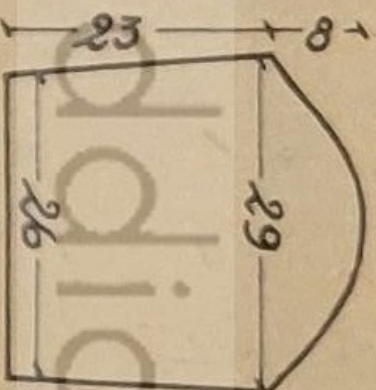

MANCHE

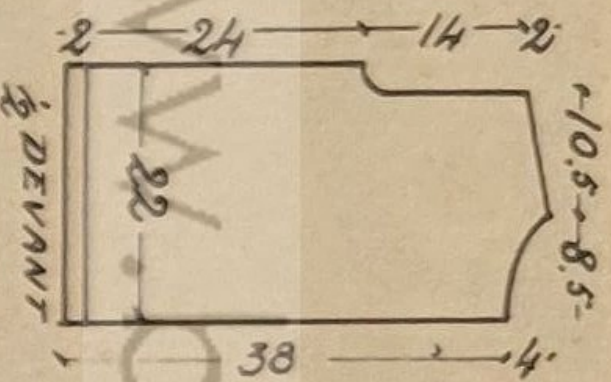

½ DEVANT

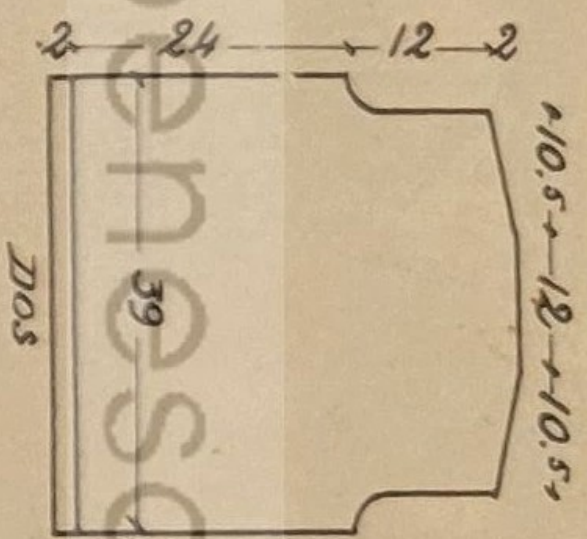

DOS

schéma. Couper les toiles du col et des poignets à la dimension indiquée. Piquer sur l'endroit de la partie libre et près du bord un morceau du ruban en 5 cm de largeur, replier 1 cm de tricot sur l'envers avec cette doublure au bout. Pour le col et les poignets faire de chaque côté un ourlet de 1 cm de tricot sur lequel sera rabattue la doublure. Faire les coutures d'épaules, celles des côtés, celles des manches. Froncer légèrement la tête des manches. faire rentrer les fronces à la patte-

1 en
pour-
col
sant
cor-
cm
m.,
fois.

www.woolensolddict.fr

Manches. — Monter 80 m. Faire 10 rgs de côtes 1 et 1 et cont. en jersey ajouré. Au 20^e rg, fermer 2 m. par 2 m. Au 56^e rg (15,5 cm), fermer.

Côtes d'encolure. — Monter 70 m. et faire 6 rgs de côtes 1 et 1.

Montage. — Repasser à la matemoille. Assembler dos, devant et manches, laisser l'épaule gauche ouverte. Poser les côtes d'encolure. Fermer l'épaule par 3 brides et boutons. Repasser.

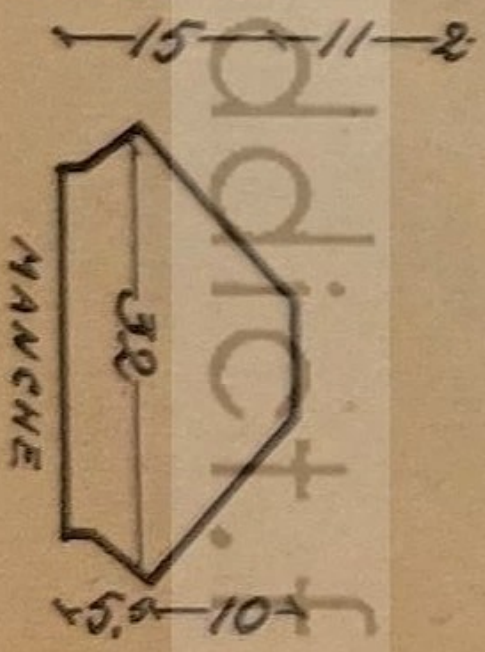
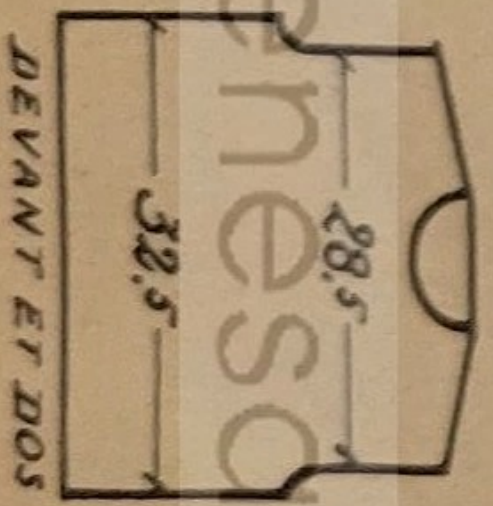

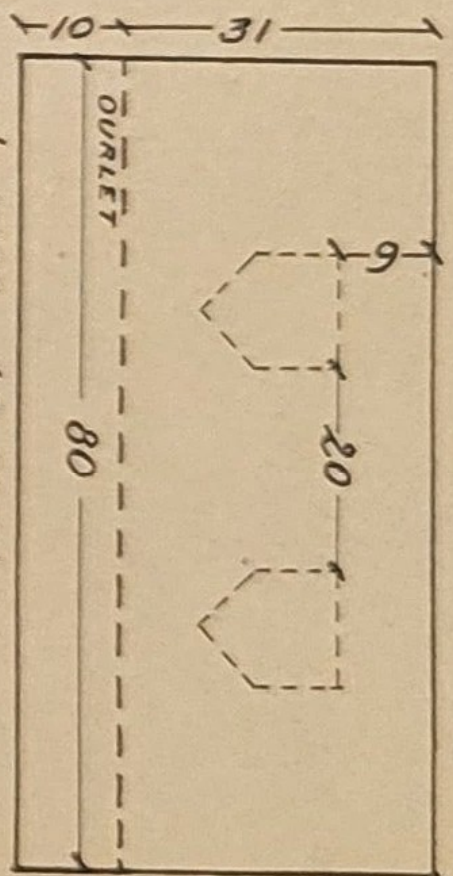

1/2 JUPE (2 FOIS)
(COUPER LES RENTRÉS EN PLUS)

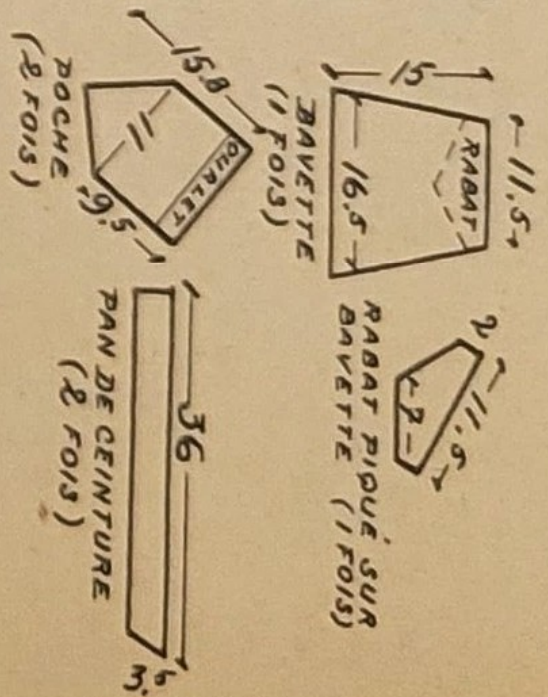

WWW.BENESADIC.FR

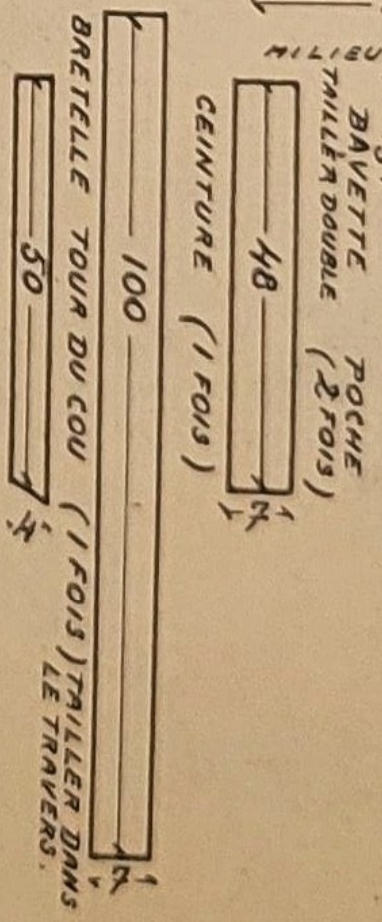
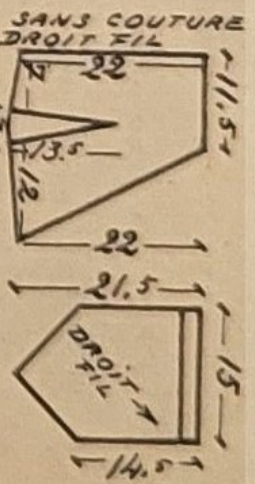
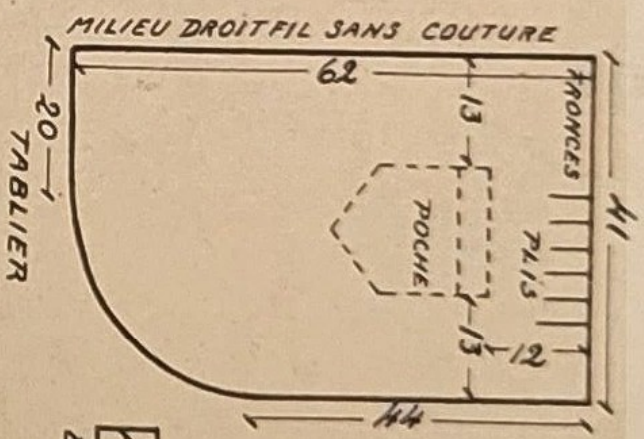

ou elle ul: rs; ant ans ces dos au a la re- our dat on la cm les ige de en

NS

15 m
5 mm

nt de
nt est
l, les
uni.
er les
droit
t des
tant
bord,
ts de
avant
s, les
ci est
(est).
as de

le la
er le
ton-
ir la
es-ci

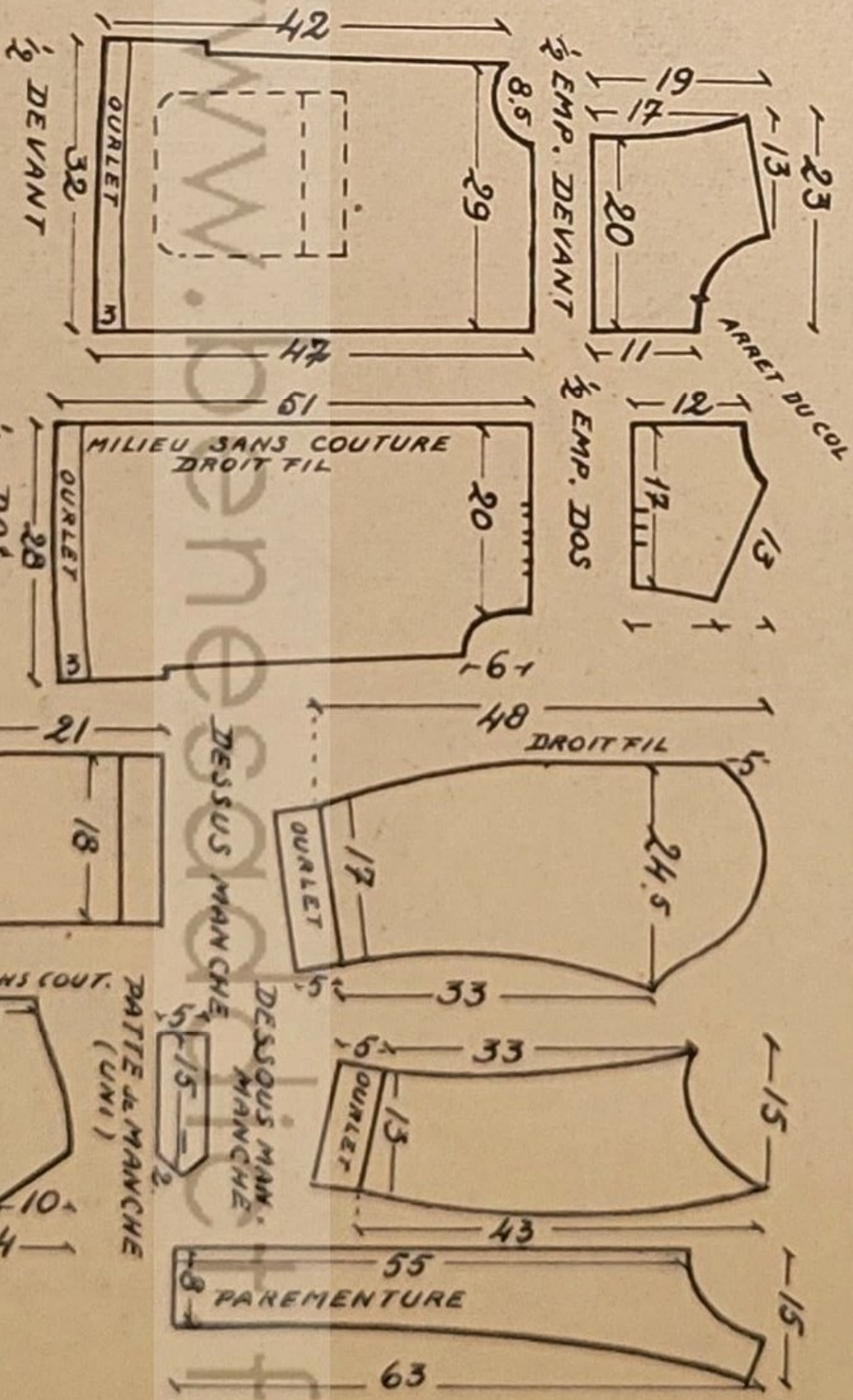

si nécessaire. Le col peut se porter ouvert ou fermé. Pour pouvoir le porter ouvert, faire la boutonnière en brodant une fois sur l'endroit, une fois sur l'envers.

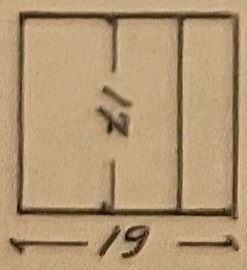
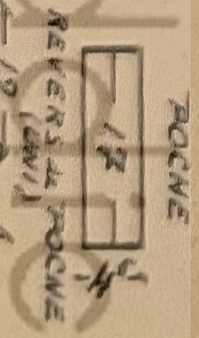
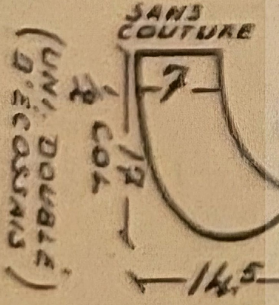
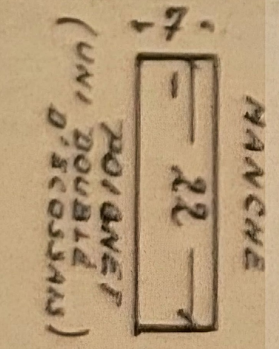
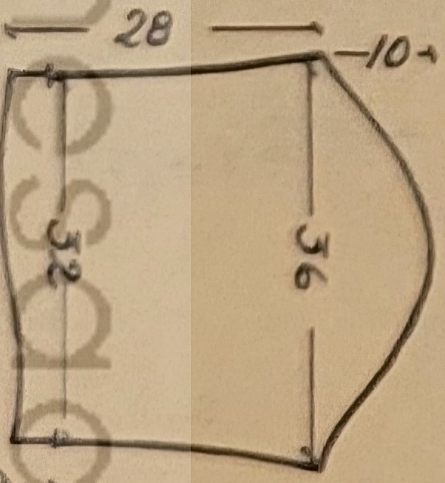
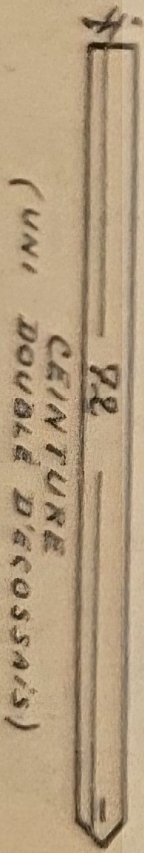
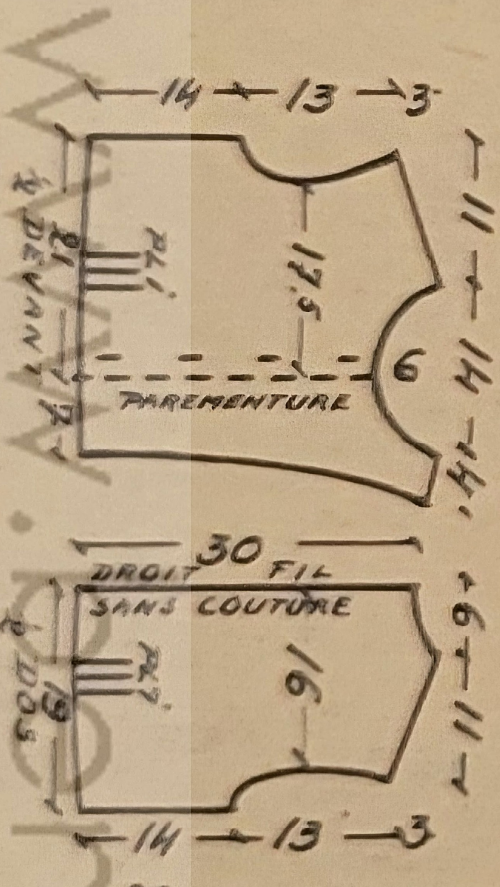

la ceinture : celle du vest...

www.mespatrons.fr