

# TRICOT D'ART

# ROBE

pour fillette de 3 à 4 ans (Hautcur 50 cm)

Fournitures : 2 pelotes D · M · C n° 30, aig. n° 2 1/2.

## ABREVIATIONS :

R = maille endroit.                      A = surjet simple.  
T = maille envers.                      G = 2 m. prises ensemble.  
J = jeté.

## EXECUTION

Tric avec 2 aig. longues sans bout ou avec 2 aig. circulaires. Tous les rangs se tric. (à l'inverse du tricot d'art, qui compte 1 rg uni). Monter 408 m. pour faire la JUPE.

- 1<sup>er</sup> et 2<sup>e</sup> rgs : jersey.  
3<sup>e</sup> rg : (G, 2 J, A) tout le tour, soit 102 fois = 408 m.  
4<sup>e</sup> rg et rgs pairs : à l'env., faire 2 m. des 2 jetés.  
5<sup>e</sup> rg : (A, G, 2 J) tout le tour.  
7<sup>e</sup> rg : R, A, G, 2 J, terminer par A, R = 407 m.  
9<sup>e</sup> rg : G, 2 J, A, terminer par 2 J, R = 407 m.  
11<sup>e</sup> rg : R, \* 3 R, G, 4 R, J, 2 T, (faire 3 fois : 2 R, J, A), 2 T, J, 4 R, A, 3 R \*. Répéter de \* à \*. Terminer ce 11<sup>e</sup> rg par 2 R, 1 aug., mais uniquement ce 11<sup>e</sup> rg.  
12<sup>e</sup> rg : \* 2 T, 2 m. ens. env., 4 T, J, T, 2 R, (faire 3 fois 2 T, J, 2 m. ens. env.), 2 R, T, J, 4 T, 2 m. ens. env. 2 T \*. Reprendre de \* à \*. Terminer par R.  
13<sup>e</sup> rg : R, \* R, G, 4 R, J, 2 R, 2 T, (faire 3 fois. 2 R, J, A), 2 T, 2 R, J, 4 R, A, R \*. Répéter de \* à \*.  
14<sup>e</sup> rg : \* 2 m. ens. env., 4 T, J, 3 T, 2 R, (faire 3 fois : 2 T, J, 2 m. ens. env.), 2 R, 3 T, J, 4 T, 2 m. ens. env. \*. Répéter de \* à \*. Terminer par R.  
15<sup>e</sup> rg : comme le 11<sup>e</sup> rg mais terminer par 3 R.  
16<sup>e</sup> rg : comme le 12<sup>e</sup> rg.                      20<sup>e</sup> rg : comme le 12<sup>e</sup> rg.  
17<sup>e</sup> rg : comme le 13<sup>e</sup> rg.                      21<sup>e</sup> rg : comme le 13<sup>e</sup> rg.  
18<sup>e</sup> rg : comme le 14<sup>e</sup> rg.                      22<sup>e</sup> rg : comme le 14<sup>e</sup> rg.  
19<sup>e</sup> rg : comme le 11<sup>e</sup> rg.  
23<sup>e</sup> rg : R, \* J, G, 2 R, J, G, 2 T, J, 4 R, A, 6 R, G, 4 R, J, 2 T, 2 R, J, A, 2 R \*. Répéter de \* à \*.  
24<sup>e</sup> rg : \* J, 2 m. ens. env., 2 T, J, 2 m. ens. env., 2 R, T, J, 4 T, 2 m. ens. env., 4 T, 2 m. ens. env., 4 T, J, T, 2 R, 2 T, J, 2 m. ens. env., 2 T, \*. Répéter de \* à \*. Terminer par R.  
25<sup>e</sup> rg : R \* J, A, 2 R, J, G, 2 T, 2 R, J, 4 R, A, 2 R, G, 4 R, J, 2 R, 2 T, 2 R, J, A, 2 R \*. Répéter de \* à \*.  
26<sup>e</sup> rg : \* J, 2 m. ens. env., 2 T, J, 2 m. ens. env., 2 R, 3 T, J, 4 T, (2 m. ens. env. 2 fois), 4 T, J, 3 T, 2 R, 2 T, J, 2 m. ens. env., 2 T \*. Répéter de \* à \*. Terminer par R.  
27<sup>e</sup> rg : comme le 23<sup>e</sup> rg.                      32<sup>e</sup> rg : comme le 24<sup>e</sup> rg.  
28<sup>e</sup> rg : comme le 24<sup>e</sup> rg.                      33<sup>e</sup> rg : comme le 25<sup>e</sup> rg.  
29<sup>e</sup> rg : comme le 25<sup>e</sup> rg.                      34<sup>e</sup> rg : comme le 26<sup>e</sup> rg.  
30<sup>e</sup> rg : comme le 26<sup>e</sup> rg.                      Reprendre du 11<sup>e</sup> au 34<sup>e</sup> rg.  
31<sup>e</sup> rg : comme le 23<sup>e</sup> rg.

Répéter 2 fois du 11<sup>e</sup> au 22<sup>e</sup> rg.

## CORSAGE

Devant. — Monter 102 m. Faire 1 rg end. et 1 rg env.

- 3<sup>e</sup> rg : [3 R, G, 4 R, J, 2 T, (3 fois, 2 R, J, A), 2 T, J, 4 R, A, 3 R] 3 fois.  
4<sup>e</sup> rg : [2 T, 2 m. ens. env. 4 T, J, T, 2 R, (3 fois, 2 T, J, 2 m. ens. env.), 2 R, T, J, 4 T, 2 m. ens. env., 2 T] 3 fois.  
5<sup>e</sup> rg : [R, G, 4 R, J, 2 R, 2 T, (3 fois, 2 R, J, A), 2 T, 2 R, J, 4 R, A, R] 3 fois.  
6<sup>e</sup> rg : [2 m. ens. env. 4 T, J, 3 T, 2 R, (3 fois, 2 T, J, 2 m. ens. env.), 2 R, 3 T, J, 4 T, 2 m. ens. env.] 3 fois.  
7<sup>e</sup> rg : comme le 3<sup>e</sup>.                      11<sup>e</sup> rg : comme le 3<sup>e</sup>.  
8<sup>e</sup> rg : comme le 4<sup>e</sup>.                      12<sup>e</sup> rg : comme le 4<sup>e</sup>.  
9<sup>e</sup> rg : comme le 5<sup>e</sup>.                      13<sup>e</sup> rg : comme le 5<sup>e</sup>.  
10<sup>e</sup> rg : comme le 6<sup>e</sup>.                      14<sup>e</sup> rg : comme le 6<sup>e</sup>.  
15<sup>e</sup> rg : (J, G, 2 R, J, G, 2 T, J, 4 R, A, 6 R, G, 4 R, J, 2 T, 2 R, J, A, 2 R) 3 fois.  
16<sup>e</sup> rg : (J, 2 m. ens. env., 2 T, J, 2 m. ens. env., 2 R, T, J, 4 T, 2 m. ens. env., 4 T, 2 m. ens. env., 4 T, J, T, 2 R, 2 T, J, 2 m. ens. env., 2 T) 3 fois.  
17<sup>e</sup> rg : (J, A, 2 R, J, G, 2 T, 2 R, J, 4 R, A, 2 R, G, 4 R, J, 2 R, 2 T, 2 R, J, A, 2 R) 3 fois.  
18<sup>e</sup> rg : [J, 2 m. ens. env., 2 T, J, 2 m. ens. env. 2 R, 3 T, J, 4 T, (2 m. ens. env. 2 fois), 4 T, J, 3 T, 2 R, 2 T, J, 2 m. ens. env. 2 T] 3 fois.  
19<sup>e</sup> rg : comme le 15<sup>e</sup>.                      23<sup>e</sup> rg : comme le 15<sup>e</sup>.  
20<sup>e</sup> rg : comme le 16<sup>e</sup>.                      24<sup>e</sup> rg : comme le 16<sup>e</sup>.  
21<sup>e</sup> rg : comme le 17<sup>e</sup>.                      25<sup>e</sup> rg : comme le 17<sup>e</sup>.  
22<sup>e</sup> rg : comme le 18<sup>e</sup>.                      26<sup>e</sup> rg : comme le 18<sup>e</sup>.  
Reprendre du 3<sup>e</sup> au 14<sup>e</sup> rg et du 15<sup>e</sup> au 26<sup>e</sup> rg.  
A nouveau du 3<sup>e</sup> rg au 14<sup>e</sup> rg et du 15<sup>e</sup> au 26<sup>e</sup> rg.

Faire le dos de la même façon.  
La jupe mesurera 1,10 m et 27 cm de hauteur.  
Pour le corsage, faire un patron (voir schéma) et épinglez le tricot suivant les données.  
Faire 2 pinces devant et derrière de façon à obtenir 58 cm de tour de taille. Coudre de chaque côté sur une ouverture de 10 cm, mais laisser sur le côté gauche une ouverture qu'on fermera à l'aide d'une pression. Coudre l'épaule droite et laisser une large ouverture sur l'épaule droite (fermée également avec des pressions). Coudre la jupe. Faire un petit rentré au bas et une bordure au crochet très simple autour des emmanchures et du cou.

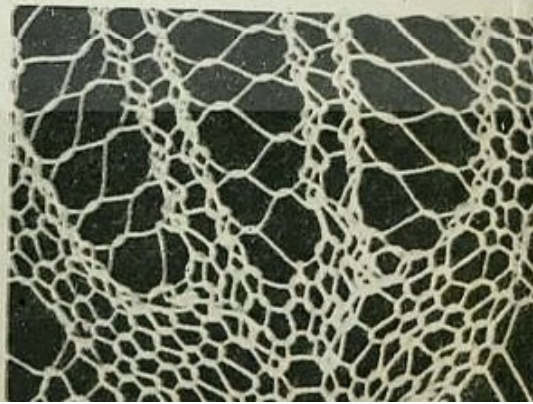
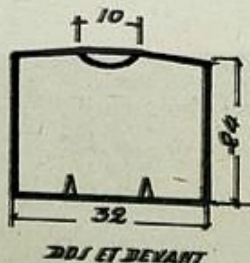

# LES PETITS COLS

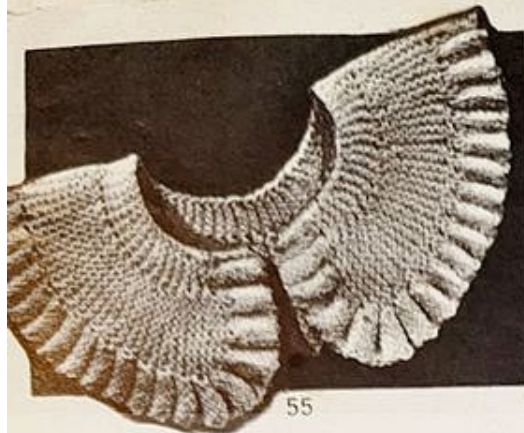

55

DU  
TEMPS  
PASSÉ

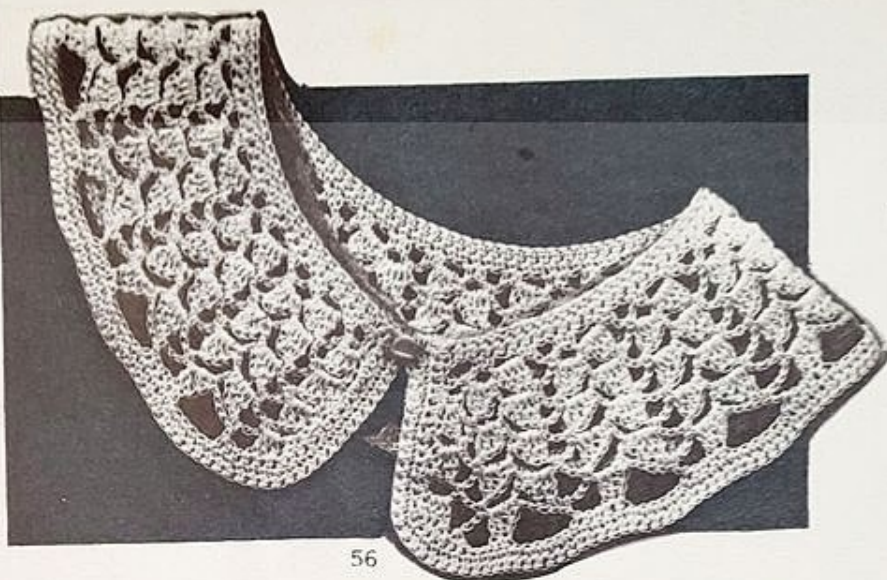

56

ILS ÉTAIENT EN-  
FOUIS DANS LES  
SOUVENIRS DE  
NOS GRAND-MÈ-  
RES. LES JEUNES  
1964 DE TOUS  
AGES LEUR REN-  
DENT VIE ET  
CHARME. LES  
PETITS COLS DE  
COTON NE DE-  
MANDENT QU'A  
REVIVRE POUR  
VOUS EMBELLIR.  
VITE A VOS AI-  
GUILLES, A VO-  
TRE CROCHET :  
SUIVEZ NOS EX-  
PLICATIONS ET,  
QUEL QUE SOIT  
VOTRE TOUR DE  
COU, VOUS LES  
RÉALISEREZ  
SANS PEINE

## N° 55. — LE PETIT COL TUYAUTÉ

Il est réalisé aux aiguilles et au point de jarretière. Quant au tuyaute, indéformable, il est mis en forme par un jeu de jersey endroit et de jersey envers.

Il faut pr la réalisation de ce modèle 1 pel. de coton lustré pr tricot blanc à 3 frs 10 la pel. de 50 gr. et un jeu d'aig. « Recko » nacrées n° 2 1/2 à 0 fr. 95. Frais d'expédition en sus : France et U.F., 0 fr. 80; étranger, 1 fr. 45. (Joindre le montant à la commande.)

**Points employés.** — **JARRETIÈRE** : tt à l'endr. — **JERSEY** : 1 r. endr., 1 r. env. employé sur l'endr. et sur l'env. — **COTES HORIZONTALES** : s'obtiennent en alternant 5 r. jersey env. et 5 r. jersey endr.

**Exécution.** — Monter 6 m. et trav. en côtes horizontales. Faire 44 r. droits (9 côtes), 1 r. en ajoutant 14 m. à gauche, puis revenir en tric. 14 m. endr. et 6 m. env. Ensuite, alors que l'on tric. les 6 m. de la bordure tjrs en côtes horizontales et les 14 autres m. en jarretière, trav. ainsi : (X) 4 r. sur les 6 prem. m., 2 r. sur les 15 prem. m. (6 m. de bordure et les 9 m. suiv.), 2 r. sur les 6 prem. m. et 2 r. sur ttes les m., reprendre à (X), ceci jusqu'à ce que l'on ait du côté intérieur une longueur correspondant au tour de cou. Fermer alors les 14 m. de gauche et cont. en côtes horizontales sur les 6 m. rest. pr la bordure pendant 44 r., puis fermer droit. A ch. extr. coudre la bordure le long du col à pts glissés.

## N° 56. — LE PETIT COL DE GUIPURE

Il est fait au crochet dans toute la famille des brides.

Il faut pour la réalisation de ce col, 2 pel. de cordonnet spécial D.M.C. n° 3 blanc à 2 frs 10 la pel. de 20 gr. et un crochet en acier n° 12 à 0 fr. 63. Frais d'expédition en sus : France et U.F., 0 fr. 80; étranger, 1 fr. 45. (Joindre le montant à la commande.)

**Points employés.** — **DEMI-BRIDE** : piquer le crochet ds une m., ramener une boucle, jeter sur le crochet le fil que l'on passe au travers des 2 boucles. — **BRIDE** : jeter le fil sur le crochet que l'on pique ds une m., ramener une boucle, jeter sur le crochet le fil que l'on passe au travers des 2 premières boucles, jeter sur le crochet le fil que l'on passe au travers des 2 boucles

(Suite page 103.)

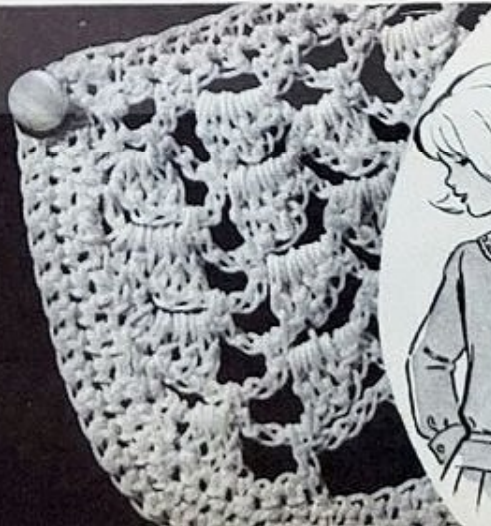

**CROCHET-DENTELLE  
ET ROMANTISME :**

## UN GILET-TUNIQUE NOUVELLE FAÇON

*Présenté ici sur la blouse  
n° 14 (voir page 39),  
il peut aussi se porter  
sur un chemisier classique  
ou une robe  
à manches longues;  
mais sa grâce, simple et  
charmante, lui permet  
d'accompagner aussi  
allègrement le pantalon  
que la jupe longue.*

Ce modèle n° 63 est réalisé en « Recko-69 » (pure laine nattée, qualité supérieure), rose ou naturel à 6 frs 50 la pel. de 40 g., avec un crochet « Recko » n° 2 à 0 fr. 82. — Pour la taille 38-40, il faut 8 pel.; pour la taille 42-44, 9 pel. et pour la taille 46-48, 10 pel. Frais d'expédition en sus : France, 1 fr. 95 pr 8 ou 9 pel. et 2 frs 95 pr 10 pel.; étranger, Algérie et Maroc, 6 frs 75 pr 8 ou 9 pel et 9 frs pr 10 pel. (joindre le montant à la commande).

(Suite au dos.)

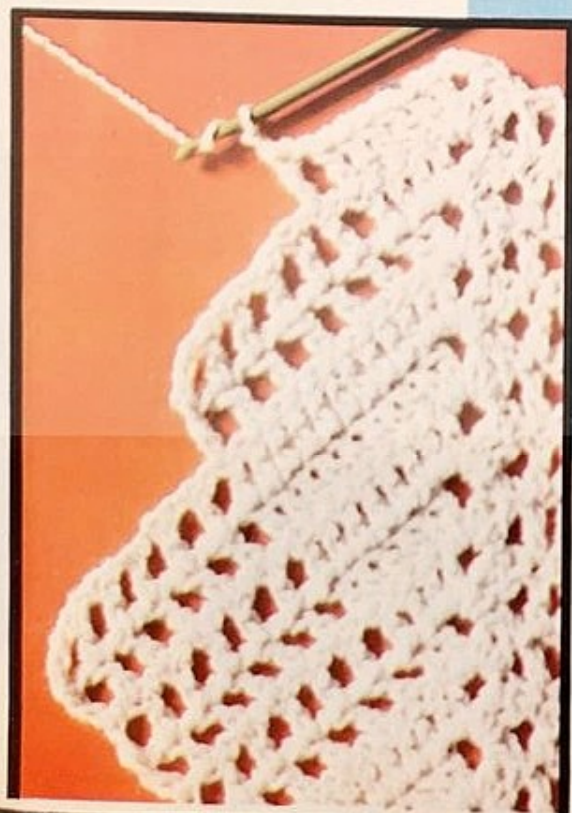

63

gilet-tunique croché

point à grandeur  
dans le 2<sup>e</sup> coloris proposé



(Suite de la page précédente.)

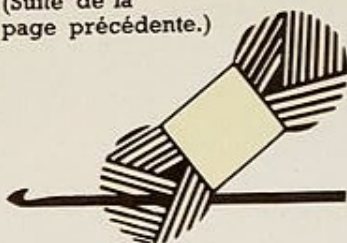

## UN GILET-TUNIQUE NOUVELLE FAÇON

**Points employés.** — **MAILLE EN L'AIR** (m.l.) : faire 1 jeté que l'on passe au travers de la boucle qui est sur le crochet. — **DEMI-BRIDE** (d.b.) : piquer le crochet ds 1 m., 1 jeté, tirer pr ramener une boucle, 1 jeté que l'on passe au travers des 2 boucles qui sont sur le crochet. — **BRIDE** (B) : 1 jeté, piquer le crochet ds 1 m., 1 jeté, tirer pr ramener une boucle, 1 jeté que l'on passe au travers des 2 prem. boucles, 1 jeté que l'on passe au travers des 2 boucles rest. — **DOUBLE BRIDE** (D.B.) : 2 jetés, piquer le crochet ds une m., 1 jeté, tirer pr ramener une boucle, 1 jeté que l'on passe au travers des 2 prem. boucles, 1 jeté que l'on passe au travers des 2 boucles suiv., 1 jeté que l'on passe au travers des 2 boucles rest. — **POINT AJOURÉ** : se fait, pr votre échantillon, sur un nombre pair de m.; 1<sup>er</sup> tour : 3 m.l. pr tourner, sauter la 1<sup>re</sup> m. de la chaînette, 1 B. ds la m. suiv., (X) 1 m.l., sauter 1 m., 1 B. ds la m. suiv., reprendre à (X); 2<sup>e</sup> tour : 3 m.l. pr tourner, sauter la 1<sup>re</sup> B. et la m.l. suiv., (X) 1 B. sur la B. suiv. (en piquant le crochet sous les 2 brins de chaînette horizontale), 1 m.l., sauter la m.l. et reprendre à (X) puis term. par 1 B. sur la 2<sup>e</sup> m.l. de départ; répéter tjrs le 2<sup>e</sup> tour, le 1<sup>er</sup> servant de base. — **2 BRIDES FERMÉES ENSEMBLE** (2 B. fermées ens.) : (X) 1 jeté, piquer le crochet ds 1 m., 1 jeté, tirer pr ramener une boucle, 1 jeté que l'on passe au travers des 2 prem. boucles, garder les 2 dern. boucles sur le crochet (X) puis répéter ce trav. de (X) à (X) une seconde fois en piquant le crochet ds la m. suiv., 1 jeté que l'on passe au travers des 3 boucles rest. sur le crochet. — 20 m. au pt fantaisie (10 B. et 10 m.l.) = 5 cm, 4; 10 tours = 6 cm.

Les explications sont données en 3 tailles : 38-40, 42-44 et 46-48. Les chiffres correspondant à la taille 38-40 sont cerclés, ceux à la taille 42-44 sont simples et ceux à la taille 46-48 sont encadrés. Dans le cas où il n'y a qu'un chiffre simple, celui-ci est valable pour les 3 tailles.

Il est recommandé de travailler d'après un patron établi suivant les cotes de schéma.

NOUS DÉCLINONS TOUTE RESPONSABILITÉ QUANT A LA BONNE RÉUSSITE DE CE MODÈLE S'IL N'EST PAS EXÉCUTÉ AVEC LA LAINE « RECKO » PRÉCONISÉE.

**Devant gauche** : comm. par le bas, sur une chaînette de (26 cm. (96 m.)) 28 cm. (104 m.) [30 cm. (112 m.)], trav. droit au point fantaisie pendant 3 cm, puis dim. régulièrement à droite pr obtenir, à (30) 32 [33] cm. de haut. tot., une largeur de (21 cm. (76 m.)) 23 cm. (84 m.) [25 cm. (92 m.)]; cont. droit. A partir de (32) 34 [35] cm. de haut. tot., augm. légèrement à droite (suiv. le patron) pour obtenir, à (37) 40 [42] cm. de haut. tot., une largeur de (22 cm. (80 m.)) 24 cm. (88 m.) [26 cm. (96 m.)]. Pendant ce trav., à (35) 38 [41] cm. de haut. tot., pr le décolleté, dim. régulièrement à gauche (suiv. le patron) sur une haut. de (32) 33 [33] cm. et une largeur de (8 cm. (28 m.)) 8 cm. 1/2 (30 m.) [9 cm. (32 m.)]. A (37) 40 [42] cm. de haut. tot., creuser l'em. à droite (suiv. le patron) sur une largeur de (6 cm. (22 m.)) 6 cm. 1/2 (24 m.) [7 cm.





(Suite de la page précédente.)

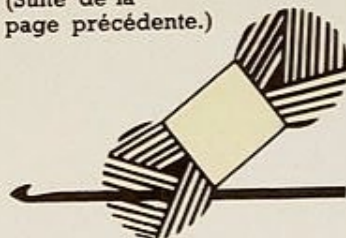

## UN GILET-TUNIQUE NOUVELLE FAÇON

**Points employés.** — **MAILLE EN L'AIR** (m.l.) : faire 1 jeté que l'on passe au travers de la boucle qui est sur le crochet. — **DEMI-BRIDE** (d.b.) : piquer le crochet ds 1 m., 1 jeté, tirer pr ramener une boucle, 1 jeté que l'on passe au travers des 2 boucles qui sont sur le crochet. — **BRIDE** (B) : 1 jeté, piquer le crochet ds 1 m., 1 jeté, tirer pr ramener une boucle, 1 jeté que l'on passe au travers des 2 prem. boucles, 1 jeté que l'on passe au travers des 2 boucles rest. — **DOUBLE BRIDE** (D.B.) : 2 jetés, piquer le crochet ds une m., 1 jeté, tirer pr ramener une boucle, 1 jeté que l'on passe au travers des 2 prem. boucles, 1 jeté que l'on passe au travers des 2 boucles suiv., 1 jeté que l'on passe au travers des 2 boucles rest. — **POINT AJOURÉ** : se fait, pr votre échantillon, sur un nombre pair de m. : *1<sup>er</sup> tour* : 3 m.l. pr tourner, sauter la 1<sup>re</sup> m. de la chaînette, 1 B. ds la m. suiv., (X) 1 m.l., sauter 1 m., 1 B. ds la m. suiv., reprendre à (X). *2<sup>e</sup> tour* : 3 m.l. pr tourner, sauter la 1<sup>re</sup> B. et la m.l. suiv., (X) 1 B. sur la B. suiv. (en piquant le crochet sous les 2 brins de chaînette horizontale), 1 m.l., sauter la m.l. et reprendre à (X) puis term. par 1 B. sur la 2<sup>e</sup> m.l. de départ; répéter tjrs le 2<sup>e</sup> tour, le 1<sup>er</sup> servant de base. — **2 BRIDES FERMÉES ENSEMBLE** (2 B. fermées ens.) : (X) 1 jeté, piquer le crochet ds 1 m., 1 jeté, tirer pr ramener une boucle, 1 jeté que l'on passe au travers des 2 prem. boucles, garder les 2 dern. boucles sur le crochet (X) puis répéter ce trav. de (X) à (X) une seconde fois en piquant le crochet ds la m. suiv., 1 jeté que l'on passe au travers des 3 boucles rest. sur le crochet. — 20 m. au pt fantaisie (10 B. et 10 m.l.) = 5 cm. 4; 10 tours = 6 cm.

Les explications sont données en 3 tailles : 38-40, 42-44 et 46-48. Les chiffres correspondant à la taille 38-40 sont cerclés, ceux à la taille 42-44 sont simples et ceux à la taille 46-48 sont encadrés. Dans le cas où il n'y a qu'un chiffre simple, celui-ci est valable pour les 3 tailles.

Il est recommandé de travailler d'après un patron établi suivant les cotes de schéma.

NOUS DÉCLINONS TOUTE RESPONSABILITÉ QUANT A LA BONNE RÉUSSITE DE CE MODÈLE S'IL N'EST PAS EXÉCUTÉ AVEC LA LAINE « RECKO » PRÉCONISÉE.

**Devant gauche** : comm. par le bas, sur une chaînette de (26 cm. (96 m.)) 28 cm. (104 m.) 30 cm. (112 m.) ; trav. droit au point fantaisie pendant 3 cm. puis dim. régulièrement à droite pr obtenir, à (30) 32 [33] cm. de haut. tot., une largeur de (21 cm. (76 m.)) 23 cm. (84 m.) [25 cm. (92 m.)]; cont. droit. A partir de (32) 34 [35] cm. de haut. tot., augm. légèrement à droite (suiv. le patron) pour obtenir, à (37) 40 [42] cm. de haut. tot., une largeur de (22 cm. (80 m.)) 24 cm. (88 m.) [26 cm. (96 m.)]. Pendant ce trav., à (35) 38 [41] cm. de haut. tot., pr le décolleté, dim. régulièrement à gauche (suiv. le patron) sur une haut. de (32) 33 [33] cm. et une largeur de (8 cm. (28 m.)) 8 cm. 1/2 (30 m.) [9 cm. (32 m.)]. A (37) 40 [42] cm. de haut. tot., creuser l'emm. à droite (suiv. le patron) sur une largeur de (6 cm. (22 m.)) 6 cm. 1/2 (24 m.) [7 cm.





## UN GILET-TUNIQUE NOUVELLE FAÇON



à une haut. tot. de (67) 71 (74) cm. Faire le **devant droit** sembl. en interv. le trav.

**Dos :** comm. par le bas, sur une chaînette de (49 cm. (180 m.)) 53 cm. (196 m.) (57 cm. (212 m.)), trav. droit au point fantaisie pendant 3 cm. puis dim. régulièrement de ch. côté sur une largeur de 5 cm. 1/2 (20 m.) et une haut. de (27) 29 (30) cm. Pendant ce trav., à partir de (6) 6 (7) cm. de haut. tot., comm. la pince du milieu du dos; pr cela, former 1 dim. de 2 m. faite sur 7 m. ainsi: 1 B., 1 m.l., sauter 2 m. (m.l. et B. suiv.), 1 B. sous la m.l. suiv., 1 m.l., sauter 2 m. (B. et m.l. suiv.) et 1 B. ds la B. suiv.; répéter cette dim. ts les 4 tours 11 f. en tt en la faisant très bien au milieu. On a alors obtenu, à (30) 32 (33) cm. de haut. tot., une largeur de (32 cm. (118 m.)) 36 cm. (134 m.) (40 cm. (150 m.)) sur lesquels on cont. droit. A partir de (32) 34 (35) cm. de haut. tot., augm. régulièrement de ch. côté de 1 cm. (4 m.) sur une haut. de (5) 6 (7) cm. En même temps, ds le prolongement de la pince du milieu dos, former une augm. de 2 m. (pr cela, crocheter 1 B., 1 m.l. sous la m.l. du milieu du tour précédent); répéter cette augm. ts les 4 tours 7 f. en tt en la faisant très bien au milieu. Pendant ce trav., à (37) 40 (42) cm. de haut. tot., creuser de ch. côté l'emm. (suiv. le patron), sur une largeur de (2 cm. 1/2 (10 m.)) 3 cm. (12 m.) (3 cm. 1/2 (14 m.)); cont. droit en term. les augm. du milieu. A (61) 65 (68) cm. de haut. tot., augm. légèrement de ch. côté (suiv. le patron), pr avoir 1 cm. (2 m.) de plus en largeur de ch. côté à une haut. tot. de (64) 68 (71) cm. Biaisier alors en 5 tours les (9 cm. (32 m.)) 10 cm. (36 m.) (11 cm. (40 m.)) de ch. extr. pr les épaules. Pendant ce trav., à (65) 69 (72) cm. de haut. tot., abandonner les (8 cm. (32 m.)) 9 cm. (34 m.) (10 cm. (38 m.)) du milieu et ne cont. que sur les m. de gauche, en creusant à droite l'encolure sur une largeur de 4 cm. (14 m.) pr term. à une haut. tot. de (67) 71 (74) cm. Finir l'autre côté sembl. en interv. le travail.

**Col :** comm. par une des extrémités, sur une chaînette de 6 m.: 1<sup>er</sup> tour : sauter les 4 prem. m., 1 B. ds la 5<sup>e</sup> puis 2 B., 2 m.l. et 2 B. ds la 6<sup>e</sup>; 2<sup>e</sup> tour : 2 m.l. pr tourner, sauter la 1<sup>re</sup> m., 1 B. ds la m. suiv. (en piquant sous les 2 brins de la chaînette horizontale) puis 2 B., 2 m.l. et 2 B. sous les 2 m.l. du tour précédent, sauter 2 B., 1 B. ds la dern. m. et 1 D.B. ds la 3<sup>e</sup> m.l. de départ du tour précédent; 3<sup>e</sup> tour : 4 m.l., sauter la 1<sup>re</sup> m. (D.B.), 1 B. ds la B. suiv. puis 2 B., 2 m.l. et 2 B. sous les 2 m.l. du tour précédent, 1 B. ds chacune des 3 m. suiv. et 1 B. ds la 2<sup>e</sup> m.l. de départ du tour précédent; 4<sup>e</sup> tour : 2 m.l. pr tourner, sauter la 1<sup>re</sup> m., 1 B. ds chacune des 5 m. suiv. puis 2 B., 2 m.l. et 2 B. sous les 2 m.l. du tour précédent, sauter 2 B., 1 B. ds la dern. m. et 1 D.B. ds la 3<sup>e</sup> m.l. de départ du tour précédent; 5<sup>e</sup> tour : 4 m.l. pr tourner, sauter la 1<sup>re</sup> m., 1 B. ds la B. suiv. puis 2 B., 2 m.l. et 2 B. sous les 2 m.l. de départ du tour précédent, 1 B. ds chacune des 7 m. suiv. et 1 B. ds la 2<sup>e</sup> m.l. de départ du tour précédent; 6<sup>e</sup> tour : 2 m.l. pr tourner, sauter la 1<sup>re</sup> m., 1 B. ds chacune des 9 m. suiv. puis 2 B., 2 m.l. et 2 B. sous les 2 m.l. du tour précédent, sauter 2 B., 1 B. ds la dern. m. et 1 D.B. ds la 3<sup>e</sup> m.l. de départ du tour précédent; 7<sup>e</sup> tour : 4 m.l. pr tourner, sauter la 1<sup>re</sup> m., 1 B. ds la B. suiv. puis 2 B., 2 m.l. et 2 B. sous les 2 m.l. du tour précédent, (X) 1 m.l., sauter 1 m., 1 B. ds la B. suiv., reprendre à (X) 6 f. en tt en piquant, pr la dern. B., ds la 2<sup>e</sup> m.l. de départ du tour précédent; 8<sup>e</sup> tour : 3 m.l. pr tourner, sauter 2 m. (1 B. et 1 m.l.), (X) 1 B. ds la B. suiv., 1 m.l., sauter 1 m., reprendre à (X) 5 f. en tt. 1 B. ds chacune des 2 B. suiv. puis 2 B., 2 m.l. et 2 B. sous les 2 m.l. du tour précédent, sauter 2 B., 1 B. ds la dern. m. et 1 D.B. ds la 3<sup>e</sup> m.l. de départ du tour précédent; 9<sup>e</sup> tour : 4 m.l. pr tourner, sauter la 1<sup>re</sup> m., 1 B. ds la B. suiv. puis 2 B., 2 m.l. et 2 B. sous les 2 m.l. du tour précédent, 1 B. ds chacune des 4 B. suiv., (X) 1 m.l., sauter 1 m., 1 B. ds la B. suiv., reprendre à (X) 6 f. en tt en piquant, pr la dern. B., ds la 2<sup>e</sup> m.l. de départ du tour précédent; 10<sup>e</sup> tour : 3 m.l. pr tourner, sauter 2 m., (X) 1 B. ds la B. suiv., 1 m.l., sauter 1 m., reprendre à (X) 5 f. en tt. 1 B. ds chacune des 6 m. suiv. puis 2 B., 2 m.l. et 2 B. sous les 2 m.l. du tour précédent, sauter 2 B., 1 B. ds la dern. m. et 1 D.B. ds la 3<sup>e</sup> m.l. de départ du tour précédent; 11<sup>e</sup> tour : 4 m.l. pr tourner, sauter la 1<sup>re</sup> m., 1 B. ds la B. suiv. puis 2 B., 2 m.l. et 2 B. sous les 2 m.l. du tour précédent, 1 B. ds chacune des 8 B. suiv., (X) 1 m.l., sauter 1 m., 1 B. ds la m. suiv., reprendre à (X) 6 f. en tt en piquant, pr la dern. B., ds la 2<sup>e</sup> m.l. de départ du tour précédent; 12<sup>e</sup> tour : 3 m.l., sauter 2 m., (X) 1 B. ds la B. suiv., 1 m.l., sauter 1 m., reprendre à (X) 5 f. en tt. 1 B. ds chacune des 10 m. suiv. puis 2 B., 2 m.l. et 2 B. sous les 2 m.l. du tour précédent, sauter 2 B., 1 B. ds la B. suiv. et 1 D.B. ds la 3<sup>e</sup> m.l. de départ du tour précédent; 13<sup>e</sup> tour : reprendre au 7<sup>e</sup> tour (en abandonnant les m. au pt ajouré) et répéter les 6 dern. tours, (17) 18 (18) f. en tt. Ce trav. term., on aura obtenu (17) 18 (18) dents de pt ajouré que l'on boudera d'un tour de B.; pr cela, sur l'endr., faire : 4 m.l., sauter la 1<sup>re</sup> m., 1 B. ds chacune des 3 B. suiv., 1 d.b. ds l'arceau de 2 m.l., 22 B. (en piquant soit ds 1 B., soit sous 1 m.l.), (X) 4 B. ds le dern. trou pr former l'angle extérieur, 8 B. (en piquant soit ds 1 B., soit sous 1 m.l.), 2 f. 2 B. fermées ens. pr former l'angle intérieur, 8 B. (soit ds 1 B., soit sous 1 m.l.), reprendre à (X) le nombre de fois nécessaire pr crocheter la bordure sur tte la longueur du col., puis term. après la dern. dent ainsi : 12 B. sur tte la haut. des 6 prem. tours (soit 2 B. par tour), 1 d.b. ds l'arceau de 2 m.l., 3 B. et 1 D.B. ds la 2<sup>e</sup> m.l. des 4 m.l. de départ du 1<sup>er</sup> tour.

Après repassage, assembler dos et devants et fermer les épaules par des coutures surjet. Bâter le col le long du décolleté envers contre endroit en le maintenant légèrement afin qu'il tourne bien. Faire 2 tours de d.b. en aller et retour tout autour du gilet en arrondissant les 2 angles du bas (4 d.b. ds le trou de l'angle) et en prenant ensemble au niveau du col les 2 épaisseurs (décolleté du gilet et col); au 2<sup>e</sup> tour, piquer ds ch. m. du 1<sup>er</sup> tour, 2 f. ds la m. du milieu de chaque angle et former une bride de boutonage juste au-dessous du col (crocheter 5 m.l. et sauter 3 m.). Recouvrir de crochet un petit bouton perle et le fixer en regard de la bride.

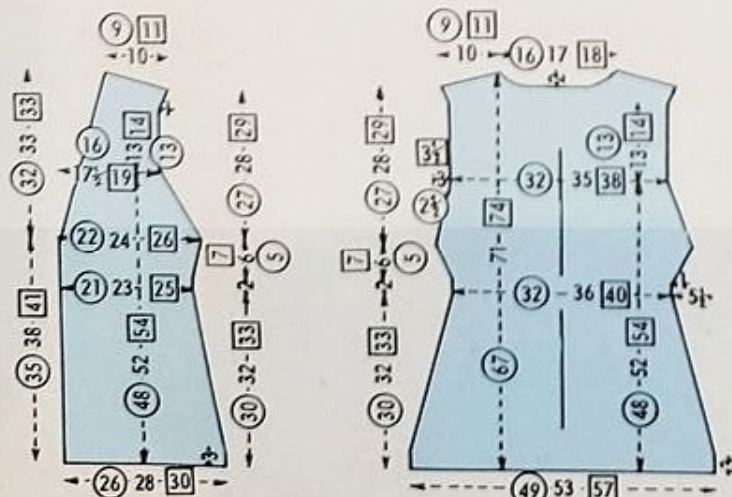

DEVANT GAUCHE

DOS



## UN GILET-TUNIQUE NOUVELLE FAÇON



(26 m.) et une haut. de (11) 12 (12) cm. A (61) 65 (68) cm. de haut. tot., augm. légèrement à droite pour avoir 1 cm. (2 m.) de plus en largeur à une haut. tot. de (64) 68 (71) cm. Biaiser alors en 5 tours pr l'épaule les (9 cm. (32 m.)) 10 cm. (36 m.) (11 cm. (40 m.)) de droite pr term.

à une haut. tot. de (67) 71 (74) cm. Faire le **devant droit** sembl. en interv. le trav.

**Dos** : comm. par le bas, sur une chaînette de (49 cm. (180 m.)) 53 cm. (196 m.) (57 cm. (212 m.)) trav. droit au point fantaisie pendant 3 cm. puis dim. régulièrement de ch. côté sur une largeur de 5 cm. 1/2 (20 m.) et une haut. de (27) 29 (30) cm. Pendant ce trav., à partir de (6) 6 (7) cm. de haut. tot., comm. la pince du milieu du dos; pr cela, former 1 dim. de 2 m. faite sur 7 m. ainsi: 1 B., 1 m.l., sauter 2 m. (m.l. et B. suiv.), 1 B. sous la m.l. suiv., 1 m.l., sauter 2 m. (B. et m.l. suiv.) et 1 B. ds la B. suiv.; répéter cette dim. ts les 4 tours 11 f. en tt en la faisant tjrs bien au milieu. On a alors obtenu, à (30) 32 (33) cm. de haut. tot., une largeur de (32 cm. (118 m.)) 36 cm. (134 m.) (40 cm. (150 m.)) sur lesquels on cont. droit. A partir de (32) 34 (35) cm. de haut. tot., augm. régulièrement de ch. côté de 1 cm. (4 m.) sur une haut. de (5) 6 (7) cm. En même temps, ds le prolongement de la pince du milieu dos, former une augm. de 2 m. (pr cela, crocheter 1 B., 1 m.l. sous la m.l. du milieu du tour précédent); répéter cette augm. ts les 4 tours 7 f. en tt en la faisant tjrs bien au milieu. Pendant ce trav., à (37) 40 (42) cm. de haut. tot., creuser de ch. côté l'emm. (suiv. le patron), sur une largeur de (2 cm. 1/2 (10 m.)) 3 cm. (12 m.) (3 cm. 1/2 (14 m.)); cont. droit en term. les augm. du milieu. A (61) 65 (68) cm. de haut. tot., augm. légèrement de ch. côté (suiv. le patron), pr avoir 1 cm. (2 m.) de plus en largeur de ch. côté à une haut. tot. de (64) 68 (71) cm. Biaiser alors en 5 tours les (9 cm. (32 m.)) 10 cm. (36 m.) (11 cm. (40 m.)) de ch. extr. pr les épaules. Pendant ce trav., à (65) 69 (72) cm. de haut. tot., abandonner les (8 cm. (32 m.)) 9 cm. (34 m.) (10 cm. (38 m.)) du milieu et ne cont. que sur les m. de gauche, en creusant à droite l'encolure sur une largeur de 4 cm. (14 m.) pr term. à une haut. tot. de (67) 71 (74) cm. Finir l'autre côté sembl. en interv. le travail.

**Col** : comm. par une des extrémités, sur une chaînette de 6 m.; 1<sup>er</sup> tour : sauter les 4 prem. m., 1 B. ds la 5<sup>e</sup> puis 2 B., 2 m.l. et 2 B. ds la 6<sup>e</sup>; 2<sup>e</sup> tour : 2 m.l. pr tourner, sauter la 1<sup>re</sup> m., 1 B. ds la m. suiv. (en piquant sous les 2 brins de la chaînette horizontale) puis 2 B., 2 m.l. et 2 B. sous les 2 m.l. du tour précédent, sauter 2 B., 1 B. ds la dern. m. et 1 D.B. ds la 3<sup>e</sup> m.l. de départ du tour précédent; 3<sup>e</sup> tour : 4 m.l., sauter la 1<sup>re</sup> m. (D.B.), 1 B. ds la B. suiv. puis 2 B., 2 m.l. et 2 B. sous les 2 m.l. du tour précédent, 1 B. ds chacune des 3 m. suiv. et 1 B. ds la 2<sup>e</sup> m.l. de départ du tour précédent; 4<sup>e</sup> tour : 2 m.l. pr tourner, sauter la 1<sup>re</sup> m., 1 B. ds chacune des 5 m. suiv. puis 2 B., 2 m.l. et 2 B. sous les 2 m.l. du tour précédent, sauter 2 B., 1 B. ds la dern. m. et 1 D.B. ds la 3<sup>e</sup> m.l. de départ du tour précédent; 5<sup>e</sup> tour : 4 m.l. pr tourner, sauter la 1<sup>re</sup> m., 1 B. ds la B. suiv. puis 2 B., 2 m.l. et 2 B. sous les 2 m.l. de départ du tour précédent, 1 B. ds chacune des 7 m. suiv. et 1 B. ds la 2<sup>e</sup> m.l. de départ du tour précédent; 6<sup>e</sup> tour : 2 m.l. pr tourner, sauter la 1<sup>re</sup> m., 1 B. ds chacune des 9 m. suiv. puis 2 B., 2 m.l. et 2 B. sous les 2 m.l. du tour précédent, sauter 2 B., 1 B. ds la dern. m. et 1 D.B. ds la 3<sup>e</sup> m.l. de départ du tour précédent; 7<sup>e</sup> tour : 4 m.l. pr tourner, sauter la 1<sup>re</sup> m., 1 B. ds la B. suiv., reprendre à (X) 6 f. en tt en piquant, pr la dern. B., ds la 2<sup>e</sup> m.l. de départ du tour précédent; 8<sup>e</sup> tour : 3 m.l. pr tourner, sauter 2 m. (1 B. et 1 m.l.), (X) 1 B. ds la B. suiv., 1 m.l., sauter 1 m., reprendre à (X) 5 f. en tt, 1 B. ds chacune des 2 B. suiv. puis 2 B., 2 m.l. et 2 B. sous les 2 m.l. du tour précédent, sauter 2 B., 1 B. ds la dern. m. et 1 D.B. ds la 3<sup>e</sup> m.l. de départ du tour précédent; 9<sup>e</sup> tour : 4 m.l. pr tourner, sauter la 1<sup>re</sup> m., 1 B. ds la B. suiv. puis 2 B., 2 m.l. et 2 B. sous les 2 m.l. du tour précédent, 1 B. ds chacune des 4 B. suiv., (X) 1 m.l., sauter 1 m., 1 B. ds la B. suiv., reprendre à (X) 6 f. en tt en piquant, pr la dern. B., ds la 2<sup>e</sup> m.l. de départ du tour précédent; 10<sup>e</sup> tour : 3 m.l. pr tourner, sauter 2 m., (X) 1 B. ds la B. suiv., 1 m.l., sauter 1 m., reprendre à (X) 5 f. en tt, 1 B. ds chacune des 6 m. suiv. puis 2 B., 2 m.l. et 2 B. sous les 2 m.l. du tour précédent, sauter 2 B., 1 B. ds la dern. m. et 1 D.B. ds la 3<sup>e</sup> m.l. de départ du tour précédent; 11<sup>e</sup> tour : 4 m.l. pr tourner, sauter la 1<sup>re</sup> m., 1 B. ds la B. suiv. puis 2 B., 2 m.l. et 2 B. sous les 2 m.l. du tour précédent, 1 B. ds chacune des 8 B. suiv., (X) 1 m.l., sauter 1 m., 1 B. ds la m. suiv., reprendre à (X) 6 f. en tt en piquant, pr la dern. B., ds la 2<sup>e</sup> m.l. de départ du tour précédent; 12<sup>e</sup> tour : 3 m.l., sauter 2 m., (X) 1 B. ds la B. suiv., 1 m.l., sauter 1 m., reprendre à (X) 5 f. en tt, 1 B. ds chacune des 10 m. suiv. puis 2 B., 2 m.l. et 2 B. sous les 2 m.l. du tour précédent, sauter 2 B., 1 B. ds la B. suiv. et 1 D.B. ds la 3<sup>e</sup> m.l. de départ du tour précédent; 13<sup>e</sup> tour : reprendre au 7<sup>e</sup> tour (en abandonnant les m. au pt ajouré) et répéter les 6 dern. tours, (17) 18 (18) f. en tt. Ce trav. term., on aura obtenu (17) 18 (18) dents de pt ajouré que l'on bordera d'un tour de B.; pr cela, sur l'endr., faire : 4 m.l., sauter la 1<sup>re</sup> m., 1 B. ds chacune des 3 B. suiv., 1 d.b. ds l'arceau de 2 m.l., 22 B. (en piquant soit ds 1 B., soit sous 1 m.l.), (X) 4 B. ds le dern. trou pr former l'angle extérieur, 8 B. (en piquant soit ds 1 B., soit sous 1 m.l.), 2 f. 2 B. fermées ens. pr former l'angle intérieur, 8 B. (soit ds 1 B., soit sous 1 m.l.), reprendre à (X) le nombre de fois nécessaire pr crocheter la bordure sur tte la longueur du col., puis term. après la dern. dent ainsi : 12 B. sur tte la haut. des 6 prem. tours (soit 2 B. par tour), 1 d.b. ds l'arceau de 2 m.l., 3 B. et 1 D.B. ds la 2<sup>e</sup> m.l. des 4 m.l. de départ du 1<sup>er</sup> tour.

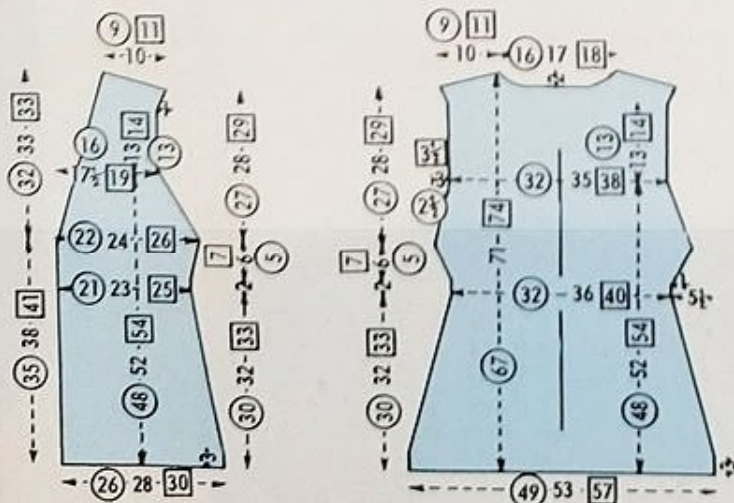

DEVANT GAUCHE

DOS

Après repassage, assembler dos et devants et fermer les épaules par des coutures surjet. Bâter le col le long du décolleté envers contre endroit en le maintenant légèrement afin qu'il tourne bien. Faire 2 tours de d.b. en aller et retour tout autour du gilet en arrondissant les 2 angles du bas (4 d.b. ds le trou de l'angle) et en prenant ensemble au niveau du col les 2 épaisseurs (décolleté du gilet et col); au 2<sup>e</sup> tour, piquer ds ch. m. du 1<sup>er</sup> tour, 2 f. ds la m. du milieu de chaque angle et former une bride de boutonage juste au-dessous du col (crocheter 5 m.l. et sauter 3 m.). Recouvrir de crochet un petit bouton perle et le fixer en regard de la bride.

AU TRICOT

# POINTS DENTELLE ET FOURRURE UNE VESTE " SURTOUT "

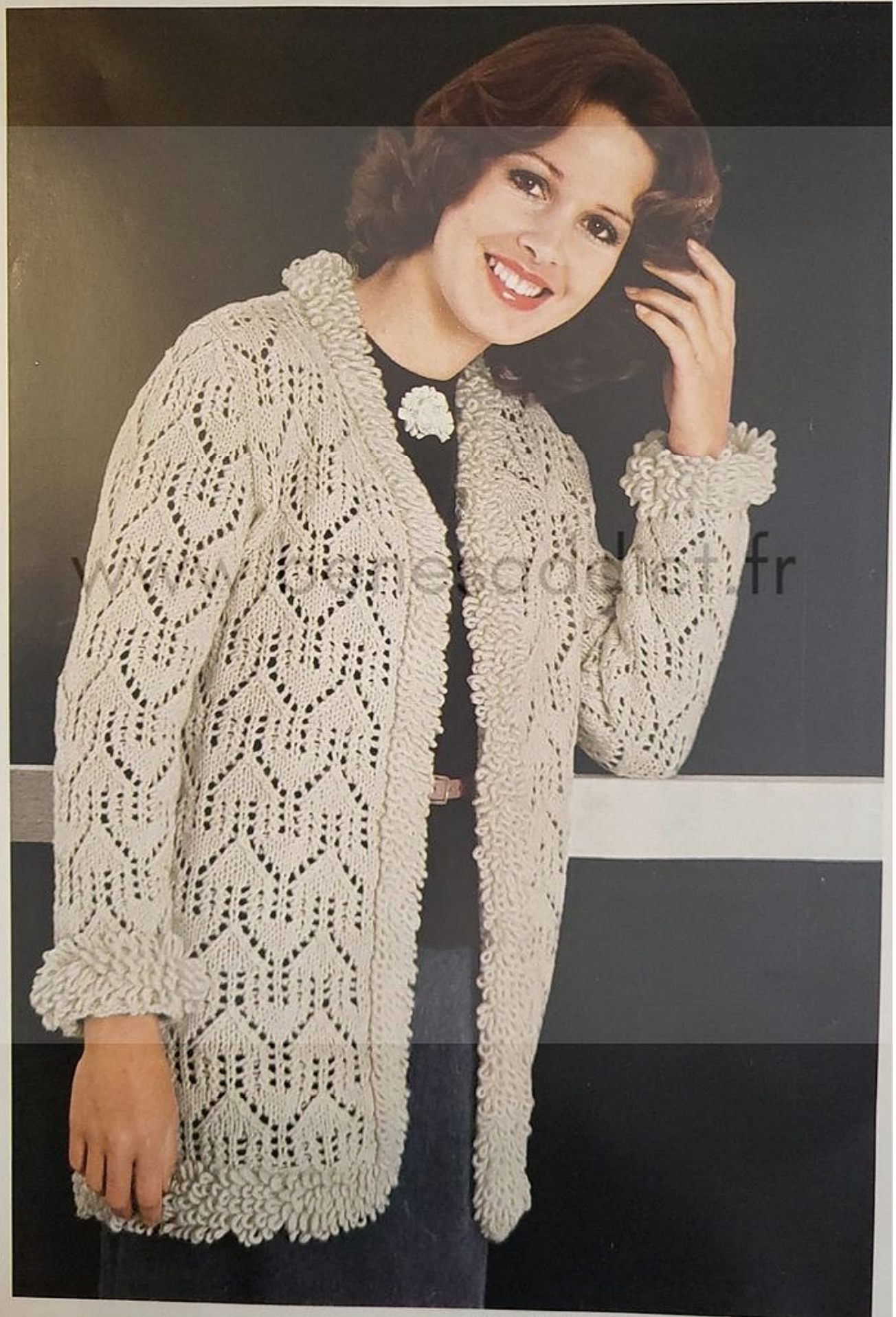





point à grandeur



**POINTS DENTELLE  
ET FOURRURE,  
UNE VESTE "SURTOU"**

(Suite de la page précédente.)

Un peu de folklore,  
beaucoup de confort,  
pour cette veste longue  
en laine naturelle.

Ce modèle n° 54 est réalisé en « Recko-Club » (grosse sport 5 fils pure laine, qualité supérieure) naturel à 4 frs 35 la pel. de 50 g., avec deux jeux d'aig. « Recko » nacrés (un n° 4 1/2 et un n° 5) à 2 frs 27 l'un. — Pour la taille 38-40, il faut 13 pel.; pour la taille 42-44, 14 pel.; pour la taille 46-48, 15 pel. Frais d'expédition en sus : France, 5 frs; étranger, 10 frs 80 (joindre le montant à la commande).

**Points employés.** — **POINT AJOURÉ** : se fait, pr votre échantillon, sur un nombre de m. multiple de 10 + 3; 1<sup>er</sup> rang (sur l'env. du trav.) : à l'env.; 2<sup>e</sup> rang : 1 m. lisière, (X) 1 m.endr., 1 jeté, 1 dim. de gauche (glisser 1 m. sans la tric., tric. la m. suiv. à l'endr. sur laquelle on rab. la m. glissée), 1 dim. de droite (tric. 2 m. ens. à l'endr.), 1 jeté, 1 m.endr., 1 jeté, 1 dim. de gauche, 1 dim. de droite, 1 jeté, reprendre à (X) puis term. par 1 m.endr. et 1 m. lisière; 3<sup>e</sup> rang et ts les rangs impairs suiv. : tric. ttes les m. et les jetés du r. précédent à l'env.; 4<sup>e</sup> et 6<sup>e</sup> rangs : comme le 2<sup>e</sup>; 8<sup>e</sup> rang : 1 m. lisière, (X) 1 m.endr., 1 jeté, 1 dim. de gauche, 5 m.endr., 1 dim. de droite, 1 jeté, reprendre à (X) puis term. par 1 m.endr. et 1 m. lisière; 10<sup>e</sup> rang : 1 m. lisière, (X) 2 m.endr., 1 jeté, 1 dim. de gauche, 3 m.endr., 1 dim. de droite, 1 jeté, 1 m.endr., reprendre à (X) puis term. par 1 m.endr. et 1 m.

lisière; 12<sup>e</sup> rang : 1 m. lisière, (X) 3 m.endr., 1 jeté, 1 dim. de gauche, 1 m.endr., 1 dim. de droite, 1 jeté, 2 m.endr., reprendre à (X) puis term. par 1 m.endr. et 1 m. lisière; 14<sup>e</sup> rang : 1 m. lisière, (X) 4 m.endr., 1 jeté, 1 dble dim. (glisser 1 m. sans la tric., tric. les 2 m. suiv. ens. à l'endr. et rab. la m. glissée sur la m. obtenue), 1 jeté, 3 m.endr., reprendre à (X) puis term. par 1 m.endr. et 1 m. lisière; 16<sup>e</sup> rang : reprendre au 2<sup>e</sup> rang et répéter tjrs ces 14 rangs. — **BANDE AU POINT DE FOURRURE** : se fait sur 7 m.; 1<sup>er</sup> rang : à l'endr.; 2<sup>e</sup> rang : 1 m.endr., (X) piquer l'aig. droite ds la 1<sup>re</sup> m. de l'aig. gauche, tendre l'index de la main gauche derrière le trav., jeter la laine 1 f. d'avant en arrière en la passant sur l'aig. droite et sur l'index tendu puis repasser la laine normalement sur l'aig. droite et tric. 1 m.endr. en passant les 2 brins de l'aig. droite au travers de la m. de l'aig. gauche puis lâcher la boucle qui est sur l'index, reprendre à (X) 5 f. en tt et term. par 1 m.endr.; 3<sup>e</sup> rang : tric. à l'endr. la 1<sup>re</sup> m. puis les 5 m. suiv. en prenant les 2 brins de chacune de ces m., 1 m.endr.; 4<sup>e</sup> rang : reprendre au 2<sup>e</sup> rang et répéter tjrs les dern. rangs, le prem. servant de base. — 20 m. = 13 cm.; 20 r. = 8 cm. 8.

Les explications sont données en 3 tailles : 38-40, 42-44 et 46-48. Les chiffres correspondant à la taille 38-40 sont cerclés, ceux à la taille 42-44 sont simples et ceux à la taille 46-48 sont encadrés. Dans le cas où il n'y a qu'un chiffre simple, celui-ci est valable pour les 3 tailles. NOUS DÉCLINONS TOUTE RESPONSABILITÉ QUANT A LA BONNE RÉUSSITE DE CE MODÈLE S'IL N'EST PAS RÉALISÉ AVEC LA LAINE PRÉCONISÉE.

**Devant gauche** : comm. par le bas, monter 34 37 40 m. sur les aig. n° 5 et trav. droit au pt fantaisie (pr la taille 38-40 : suivre les pts employés puis, après avoir répété 3 f. de (X) à (X), term. par 2 m.endr. et 1 m. lisière; pr la taille 42-44 : pr les 2<sup>e</sup>, 4<sup>e</sup> et 6<sup>e</sup> rangs, comm. par 1 m. lisière, 1 m.endr., 1 dim. de droite, 1 jeté, répéter 3 f. de (X) à (X) des pts employés puis term. par 2 m.endr. et 1 m. lisière; pr le 8<sup>e</sup> rang, comm. par 1 m. lisière, 3 m.endr., répéter 3 f. de (X) à (X) des pts employés puis term. par 2 m.endr. et 1 m. lisière; pr la taille 46-48 : pr les 2<sup>e</sup>,

(Suite page 87.) ▶

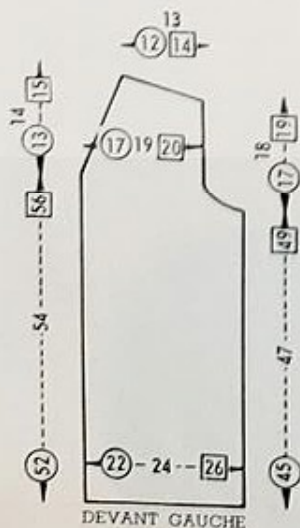

DEVANT GAUCHE

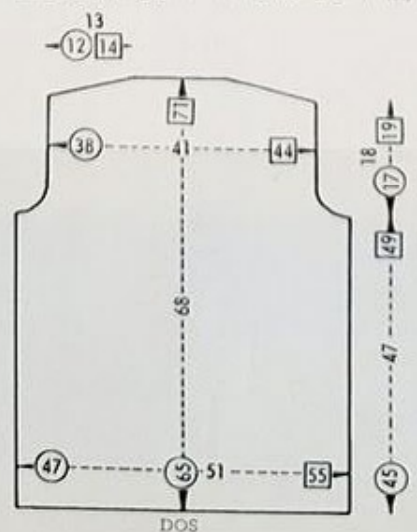

DOS

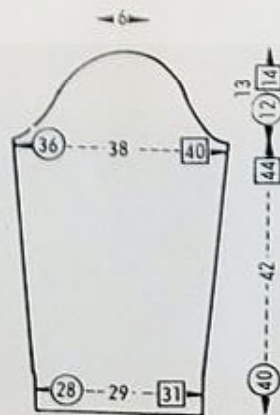

MANCHE



## POINTS DENTELLE ET FOURRURE UNE VESTE "SURTOU"

(Suite de la page 68.)

4<sup>e</sup> et 6<sup>e</sup> rangs, comm. par 1 m. lisière, 1 m. endr., répéter 3 f. de (X) à (X) des pts employés puis term. par 1 m. endr., 1 jeté, 1 dim. de gauche, 1 dim. de droite, 1 jeté, 2 m. endr. et 1 m. lisière; pr le 8<sup>e</sup> rang, comm. par 1 m. lisière, 1 m. endr., répéter 3 f. de (X) à (X) puis term. par 1 m. endr., 1 jeté, 1 dim. de gauche, 4 m. endr. et 1 m. lisière). A 45 47 49 cm. de haut. tot., rab. à droite pr l'emm. ts les 2 r., 1 f. 3 3 4 m., 1 f. 2 m. et 2 3 3 f. 1 m.; cont. droit. A 52 54 56 cm. de haut. tot., dim. à gauche pr le décolleté 6 4 6 f. d'1 m. altern. ts les 2 et 4 r. et 3 5 4 f. d'1 m. ts les 4 r. A 62 65 68 cm. de haut. tot., biaiser en 3 f. les 18 20 21 m. de droite pr l'épaule, soit jusqu'à épuisement des m. Faire le **devant droit** sembl. en interv. le trav.

**Dos** : comm. par le bas, monter 73 79 85 m. sur les aig. n° 5 et trav. droit au pt fantaisie (pr la taille 38-40 : suivre les explications des pts employés en répétant 7 f. de (X) à (X); pr la taille 42-44 : aux 2<sup>e</sup>, 4<sup>e</sup> et 6<sup>e</sup> rangs comm. par 1 m. lisière, 1 m. endr., 1 dim. de droite, 1 jeté, répéter 7 f. de (X) à (X) puis term. par 1 m. endr., 1 jeté, 1 dim. de gauche, 1 m. endr. et 1 m. lisière; au 8<sup>e</sup> rang, comm. par 1 m. lisière, 3 m. endr., répéter 7 f. de (X) à (X) des pts employés et term. par 4 m. endr. et 1 m. lisière; pr la taille 46-48 : comm. par 1 m. lisière, 1 m. endr., répéter 8 f. de (X) à (X) des pts employés puis term. par 2 m. endr. et 1 m. lisière). A 45 47 49 cm. de haut. tot., dim. de ch. côté pr les emm., ts les 2 r., 1 f. 3 3 4 m., 1 f. 2 m. et 2 3 3 f. 1 m.; cont. droit. A 62 65 68 cm. de haut. tot., biaiser en 3 f. les 18 20 21 m. de ch. extr. pr les épaules puis fermer droites les 23 23 25 m. rest. au milieu.

**Manches** : pr chacune, comm. par le bas; monter 43 45 47 m. sur les aig. n° 5 et trav. droit au pt fantaisie (pr la taille 38-40 : suivre les pts employés en répétant 4 f. de (X) à (X); pr la taille 42-44, comm. par 1 m. lisière, 1 m. endr., répéter 4 f. de (X) à (X) des pts employés et term. par 2 m. endr. et 1 m. lisière; pr la taille 46-48 : comm. par 1 m. lisière, 1 dim. de droite, 1 jeté, répéter 4 f. de (X) à (X) des pts employés puis term. par 1 m. endr., 1 jeté, 1 dim. de gauche et 1 m. lisière). A 5 cm. (12 r.) de haut. tot., augm. de ch. côté 6 7 7 f. d'1 m. ts les 5 cm. 3/4 5 cm. 5 cm. et en cont. les motifs. A 40 42 44 cm. de haut. tot., rab. de ch. côté pr l'arrondi, ts les 2 r., 1 f. 4 m., 1 f. 3 m., 2 3 3 f. 2 m., 9 9 10 f. 1 m. et 1 f. 3 m. puis fermer droites les 9 m. rest. au milieu.

**Bordure de la veste** : monter 7 m. sur les aig. n° 4 1/2 et trav. droit au pt de fourrure pendant 248 254 260 cm. : arrêter.

**Bordure des manches** : pr chacune, monter 7 m. sur les aig. n° 4 1/2 et trav. droit au pt de fourrure pendant 23 24 25 cm. : arrêter.

Après léger repassage, faire les coutures de côtés et d'épaules. Fermer les manches et les monter. Fermer la bordure de la veste et celles des manches puis les monter tout autour de la veste et dans le bas des manches à plat au bord du tricot, en soutenant légèrement le bas de manche.

# modes & travaux

## tiércé "rentrée" au tricot et au crochet

Tons mode, rayures club, points classiques et fantaisie pour un pull, une écharpe et un béret.

Cet ensemble est réalisé en « Recko-88 » (chaînette 4 fils, pure laine, qualité supérieure) noire, bleue, blanche et rouge à 6 frs 75 la pel. de 50 g., avec des aig. « Recko » dont deux jeux de 2 aig. (un n° 2 1/2 et un n° 3) à 1 fr. 04 l'un, un jeu de 5 aig. n° 2 1/2 à 2 frs 05 et un crochet « Recko » n° 4 à 1 fr. 02. — L'ENSEMBLE 3 PIÈCES N°s 110-111-112 : pour la taille 38-40, il faut 15 pel. (8 noires, 5 bleues, 1 blanche et 1 rouge) ; pour la taille 42-44, 16 pel. (9 noires, 5 bleues, 1 blanche et 1 rouge) ; pour la taille 46-48, 17 pel. (10 noires, 5 bleues, 1 blanche et 1 rouge). — LE PULL SEUL N° 110 : pour la taille 38-40, il faut 10 pel. (7 noires, 1 bleue, 1 blanche et 1 rouge) ; pour la taille 42-44, 11 pel. (8 noires, 1 bleue, 1 blanche et 1 rouge) ; pour la taille 46-48, 12 pel. (9 noires, 1 bleue, 1 blanche et 1 rouge) ; deux jeux de 2 aig. (un n° 2 1/2 et un n° 3) et un jeu de 5 aig. n° 2 1/2. — L'ÉCHARPE SEULE N° 111 : il faut 6 pel. (1 noire, 3 bleues, 1 blanche et 1 rouge) et un jeu d'aig. n° 2 1/2. — LE BÉRET SEUL N° 112 : il faut 2 pel. bleues et un crochet n° 4. Frais d'expédition en sus : France, 2 frs 40 pr 2 pel., 3 frs 20 pr 6 pel., 5 frs de 10 à 16 pel. et 7 frs 20 pr 17 pel. ; étranger, 7 frs 30 pr 2 pel., 8 frs 65 pr 6 pel., 10 frs 80 de 10 à 12 pel. et 18 frs 10 de 15 à 17 pel. (joindre le montant à la commande).

(Explications page 88.)

PRIX 4 F



LE PULL ET L'ÉCHARPE SONT RÉALISABLES AUSSI BIEN À LA MAIN QUE SUR MACHINE À TRICOTER. POUR LA CONDUITE DU TRAVAIL, LES MESURES SONT DONNÉES EN CENTIMÈTRES LORSQU'IL S'AGIT DU TRICOT À LA MAIN ET EN NOMBRE DE RANGS POUR LE TRICOT SUR MACHINE.

**POINTS EMPLOYÉS.** — Aux aiguilles : **CÔTES SIMPLES** : 1 m. endr., 1 m. env. — **JERSEY** : 1 r. endr., 1 r. env. — **DIMINUTION DE DROITE** : tric. 2 m. ens. à l'endr. — **DIMINUTION DE GAUCHE** : glisser 1 m. sans la tric., tric. la m. suiv. à l'endr. sur laquelle on rab. la m. glissée. — **DOUBLE DIMINUTION DE DROITE** (sur l'endr. du trav.) : tric. 3 m. ens. à l'endr. — **DOUBLE DIMINUTION DE GAUCHE** (sur l'endr. du trav.) : glisser 1 m. sans la tric., tric. les 2 m. suiv. ens. à l'endr. puis rab. la m. glissée sur la m. obtenue. — 20 m. jersey = 6 cm. 6 ; 20 r. = 4 cm. 8. — 20 r. côtes simples = 4 cm. 6. — **Au crochet** : **MAILLE EN L'AIR** (m.l.) : faire 1 jeté que l'on passe au travers de la boucle qui est sur le crochet. — **DEMI-BRIDE** (d.b.) : piquer le crochet ds 1 m., 1 jeté, tirer pr ramener une boucle, 1 jeté que l'on passe au travers des 2 boucles qui sont sur le crochet. — **BRIDE** (B.) : 1 jeté, piquer le crochet ds 1 m., 1 jeté, tirer pr ramener une boucle, 1 jeté que l'on passe au travers des 2 prem. boucles qui sont sur le crochet, 1 jeté que l'on passe au travers des 2 boucles rest. — 10 B. = 7 cm. ; 10 tours = 8 cm.

Les explications sont données en 3 tailles : 38-40, 42-44 et 46-48. Les chiffres correspondant à la taille 38-40 sont cerclés, ceux à la taille 42-44 sont simples et ceux à la taille 46-48 sont encadrés. Dans le cas où il n'y a qu'un chiffre simple, celui-ci est valable pour les 3 tailles.

NOUS DÉCLINONS TOUTE RESPONSABILITÉ QUANT À LA BONNE RÉUSSITE DE CET ENSEMBLE S'IL N'EST PAS RÉALISÉ AVEC LA LAINE PRÉCONISÉE.

**LE PULL N° 110.** — **Devant** : comm. par le bas, monter (118) 130 (142) m. noires sur les aig. n° 2 1/2 et faire 6 cm. (24 r.) de côtes simples. Au-dessus, avec les aig. n° 3, cont. droit en jersey. A (17 cm. (70 r.)) 18 cm. (74 r.) 19 cm. (78 r.) de haut. tot., augm. de ch. côté 9 f. d'1 m. ts les (2 cm. 1/4 (altern. ts les 8 et 10 r.)) 2 cm. 1/4 (altern. ts les 8 et 10 r.) 2 cm. 1/2 (10 r.). Pendant ce trav., à (34 cm. (140 r.)) 36 cm. (150 r.) 38 cm. (158 r.) de haut. tot., partager le trav. en deux au milieu et ne cont. que sur les m. de gauche en formant à 1 m. de la droite, pr le décolleté, des dim. de droite répat. ainsi : 6 f. 1 dble dim. ts les 2 r., 10 f. 1 dim. d'1 m. ts les 2 r. et (11) 13 (14) f. 1 dim. d'1 m. ts les 4 r. ; cont. droit. Pendant ce trav., à (37 cm. (154 r.)) 39 cm. (162 r.) 41 cm. (170 r.) de haut. tot., dim. à gauche pr l'emm., ts les 2 r., 2 f. 3 m., 1 f. 2 m. et (7) 9 (10) f. 1 m. ; cont. droit. A (50 cm. (208 r.)) 53 cm. (220 r.) 56 cm. (232 r.) de haut. tot., augm. à gauche 2 f. d'1 m. ts les 6 r. A (54 cm. (224 r.)) 57 cm. (236 r.) 60 cm. (248 r.) de haut. tot., biaiser en 4 f. les (22) 24 (28) m. de gauche pr l'épaule, soit jusqu'à épuisement des m. Term. l'autre côté sembl. en interv. le trav. et en formant des dim. de gauche pr le décolleté.

**Dos** : suivre les explications données pr le devant mais en supprimant le décolleté. A (52 cm. (216 r.)) 55 cm. (228 r.) 58 cm. (240 r.) de haut. tot., fermer les (20) 24 (28) m. du milieu et ne cont. que sur les m. de gauche en rab. à droite pr l'encolure, ts les 2 r., 2 f. 4 m. et 5 f. 3 m. A la 4<sup>e</sup> de ces dim., soit à (54 cm. (224 r.)) 57 cm. (236 r.) 60 cm. (248 r.) de haut. tot., biaiser en 4 f. les (22) 24



**TIERCÉ**  
**"RENTRÉE"**  
(Suite de la page 148.)

(28) m. de gauche pr l'épaule, soit jusqu'à épuisement des m. Term. l'autre côté sembl. en interv. le trav.

**Manches** : pr chacune, comm. par le bas, monter (64) 67 (70) m. sur les aig. n° 2 1/2 et faire 6 cm. (24 r.) de côtes simples. Au-dessus, avec les aig. n° 3, cont. en jersey en augm. de ch. côté (13) 15 (17) f. d'1 m. ts les (2 cm. 3/4 (altern. ts les 10 et 12 r.)) 2 cm. 3/4 (altern. ts les 10 et 12 r.) 2 cm. 1/2 (10 r.) A (43 cm. (178 r.)) 45 cm. (186 r.) 47 cm. (194 r.) de haut. tot., rab. de ch. côté pr l'arrondi, ts les 2 r., 1 f. 4 m., 1 f. 3 m., (3) 3 (4) f. 2 m., (17) 19 (20) f. 1 m. et 3 f. 3 m. puis fermer les (12) 15 (18) m. rest. au milieu. Après repassage, faire les coutures de côtes et d'épaules. Fermer les manches et les monter. Relever autour de l'encolure, (236) 248 (256) m. noires sur 4 aig. n° 2 1/2 dont

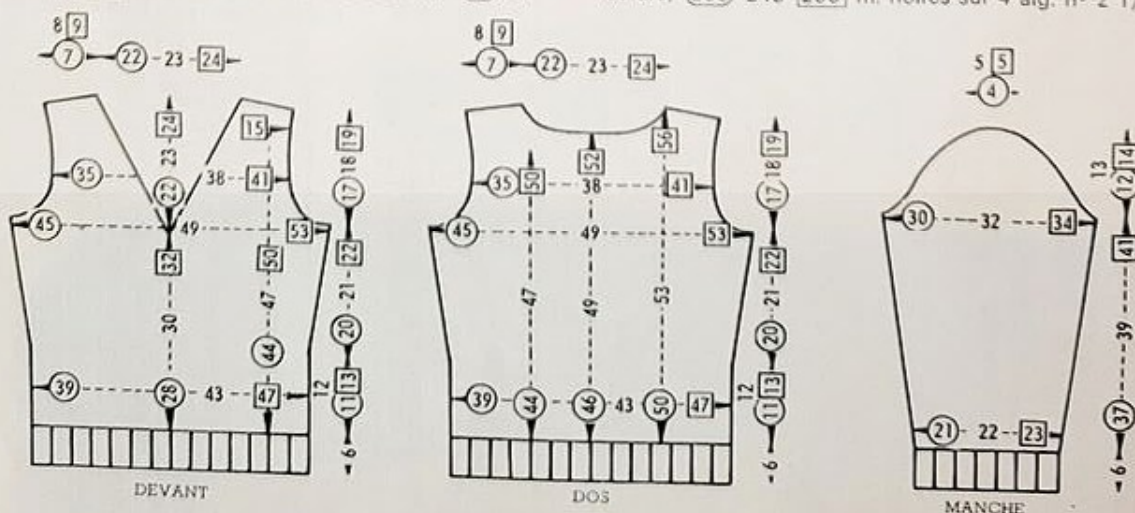



#### Point à grandeur du pull

(72) 76 (78) m. à l'encolure dos et (82) 86 (89) m. de ch. côté de l'encolure du devant. Trav. en rond avec la 5<sup>e</sup> aig. en côtes simples en altern. 1 r. noir, 3 r. blancs, 3 r. bleus, 9 r. noirs, 3 r. bleus, 3 r. blancs et 2 r. rouges tt en formant au creux du décolleté, à ch. r., 2 dim. d'1 m. côté à côté (pr celle de droite, faire 1 dim. de gauche et pr celle de gauche, 1 dim. de droite). Fermer ensuite sans serrer en tric. les m. comme elles se présentent.

**L'ÉCHARPE N° 111.** — Monter 91 m. rouges sur les aig. n° 2 1/2 et trav. droit en côtes simples en altern. 10 r. rouges, 10 r. blancs, 10 r. bleus, 30 r. noirs, 10 r. bleus et 10 r. blancs, puis cont. en bleu. A 132 cm. (576 r.) de haut. tot., altern. 10 r. blancs, 10 r. bleus, 30 r. noirs, 10 r. bleus, 10 r. blancs et 10 r. rouges puis fermer droit sans serrer en tric. les m. comme elles se présentent. A ch. extr., exécuter une frange ainsi : couper des brins de laine de 17 cm, puis, ttes les 4 m., faire un gland ainsi : piquer le crochet ds la m., accrocher 3 brins en leur milieu et tirer pr ramener une boucle ds laquelle on passe les extrémités, tirer et serrer. Égaliser la frange aux ciseaux.

**LE BÉRET N° 112.** — Celui-ci est croché avec 2 brins de laine bleue. Comm. par le fond, sur une chaînette de 6 m.l. que l'on ferme pr former un cercle, trav. en tournant : 1<sup>er</sup> tour : 3 m.l. et 12 B. ds le cercle ; 2<sup>e</sup> tour : 2 B. sous les 3 m.l. du tour précédent et 20 B. (crocheter (X) 2 B. ds chacune des 2 prem. m. et 1 B. ds la 3<sup>e</sup>, reprendre à (X), 4 f. en tt) ; 3<sup>e</sup> tour : répartir 11 augm. (pr ch. augm., crocheter 2 B. ds la même m.) ; 4<sup>e</sup>, 5<sup>e</sup>, 6<sup>e</sup> et 7<sup>e</sup> tours : répartir 7 augm. ; 8<sup>e</sup>, 9<sup>e</sup> et 10<sup>e</sup> tours : répartir 4 augm. ; 11<sup>e</sup> tour : répartir 3 augm. ; 12<sup>e</sup> tour : répartir 2 augm. On obtient 78 B. sur lesquelles on trav. droit pendant 3 tours. Faire ensuite 5 tours en répart. quelques dim. afin d'obtenir une largeur correspondant au tour de tête puis 3 tours de d.b., arrêter.

#### Point à grandeur du béret



# SEYANTE A

## SOUHAIT,

### LA



## ROBE ARGENTÉE

Avec ou sans manches, cette robe traitée à la façon d'un fourreau conviendra à toutes les silhouettes. Elle sera, en toutes occasions, la parure argentée qui vous fera briller.

Tricotée au point de jersey, elle est joliment affinée, devant, par une bande ajourée et torsadée. Sa forme est façonnée par un jeu de pinces travaillées au cours du montage.

Ce modèle est réalisé en « Recko-63 » (Nylon et Orlon) grise ou prune à 4 frs la pel. de 30 gr., avec un jeu de 2 aig. « Recko » nacrées n° 3 à 0 fr. 95. — La ROBE SANS MANCHES : Pour la taille 38-40, il faut 14 pel. et pour la taille 42-44, 17 pel. — La ROBE AVEC MANCHES : Ajouter 2 pel. Frais d'expédition en sus : France et U.F., L fr. 90; étranger, 6 frs 20. (Jdre le montant à la cde).

Ce modèle est réalisable aussi bien à la main que sur machine à tricoter. Pour la conduite du travail, les mesures sont indiquées en CENTIMÈTRES lorsqu'il s'agit du tricot à la main et en NOMBRE DE RANGS pour le tricot sur machine.

**Points employés.** — JERSEY : 1 r. endr., 1 r. env. — BANDE FANTAISIE : celle-ci est faite sur 27 m.; 1<sup>er</sup> rang : 2 m. env., 4 m. torsadées (glisser les 2 prem. m. sur une aig. auxiliaire que l'on place derrière le trav., tric. à l'endr. les 2 m. suiv., puis les 2 m. de l'aig. auxiliaire), 2 m. env., 11 m. endr., 2 m. env., 4 m. torsadées et 2 m. env.; 2<sup>e</sup> rang et tous les rangs pairs : 2 m. endr., 4 m. env., 2 m. endr., 11 m. env., 2 m. endr., 4 m. env. et 2 m. endr.; 3<sup>e</sup> rang : 2 m. env., 4 m. endr., 2 m. env., 5 m. endr., 1 jeté, 2 m. endr., 1 dim. de droite (2 m. ens. à l'endr.), 2 m. endr., 2 m. env., 4 m. endr. et 2 m. env.; 5<sup>e</sup> rang : 2 m. env., 4 m. endr., 2 m. env., 1 m. endr., 1 dim. de gauche (glisser 1 m. sans la tric. en la prenant à l'endr., tric. la m. suiv. à l'endr. sur laquelle on rab. la m. glissée), 2 m. endr., 1 jeté, 1 m. endr., 1 jeté, 2 m. endr., 1 dim. de droite, 1 m. endr., 2 m. env., 4 m. endr. et 2 m. env.; 7<sup>e</sup> rang : 2 m. env., 4 m. torsadées, 2 m. env., 1 dim. de gauche, 2 m. endr., 1 jeté, 3 m.

(Suite page 120.) ▶

57

MAIN OU  
MACHINE

(Suite de la page 59.)



endr., 1 jeté, 2 m. endr., 1 dim. de droite, 2 m. env., 4 m. torsadées et 2 m. env.; 9<sup>e</sup> rang : reprendre au 3<sup>e</sup> rang et répéter tjrs ces 6 rangs. — 20 m. jersey = 7 cm. 8; 20 r. = 5 cm. 4. — La bande fantaisie de 27 m. = 9 cm. 4.

Les explications sont données en 2 tailles : 38-40 et 42-44. Les chiffres correspondant à la taille 38-40 sont simples et ceux à la taille 42-44 sont encadrés. Dans le cas où il n'y a qu'un chiffre non encadré celui-ci est valable pour les 2 tailles.

**Devant.** — Monter 129 [139] m. et faire 2 cm. (8 r.) de jersey. Au-dessus, cont. droit ainsi : 51 [56] m. jersey, une bande fantaisie de 27 m. et 51 [56] m. jersey. A 49 cm. (180 r.) [51 cm. 188 r.] de haut. tot., dim. de ch. côté 7 f. d'1 m. ts les 1 cm. 1/2 (6 r.) [2 cm. (8 r.)]. A 63 cm. (234 r.) [66 cm. (244 r.)] de haut. tot., augm. de ch. côté 4 [5] f. d'1 m. ts les 4 cm. (16 r.) [3 cm. 1/2 (14 r.)]. A 82 cm. (304 r.) [86 cm. (318 r.)] de haut. tot., rab. de ch. côté pr les emm., ts les 2 r., 1 f. 4 m., 1 f. 3 m., 1 [2] f. 2 m. et 1 f. 1 m., puis 3 f. 1 m. ts les 4 r. A 94 cm. (348 r.) [99 cm. (366 r.)] de haut. tot., fermer les 27 [29] m. du milieu et cont. sur les m. de gauche en rab. à droite, ts les 2 r., 1 f. 3 m., 2 f. 2 m. et 1 f. 1 m., puis 4 f. 1 m. ts les 4 r. A 98 cm. (364 r.) [103 cm. (382 r.)] de haut. tot., biaiser en 5 f. les 23 [26] m. de gauche pr l'épaule, soit jusqu'à épaissement des m. Term. l'autre côté en interv. le trav.

**Dos.** — Monter 126 [136] m. et trav. en jersey en suiv. les expl. du devant (pr les dim. et augm.) jusqu'à 80 cm. (296 r.) [84 cm. (312 r.)] de haut. tot. Rab. alors de ch. côté pr les emm., ts les 2 r., 1 f. 3 m., 1 f. 2 m. et 4 [6] f. 1 m., puis 2 f. 1 m. ts les 4 r. A 95 cm. (352 r.) [100 cm. (370 r.)] de haut. tot., biaiser en 6 f. les 23 [26] m. de ch. extr. A la 3<sup>e</sup> de ces dim., soit à 96 cm. (356 r.) [101 cm. (374 r.)] de haut. tot., fermer les 16 [18] m. du milieu et ne cont. que sur les m. de gauche en rab. à droite, ts les 2 r., 1 f. 6 m., 2 f. 5 m. et 1 f. 2 m., soit jusqu'à épaissement des m. Term. l'autre côté en interv. le trav.

**Manches.** — Comm. par le bas, monter 73 [77] m. et trav. en jersey. A 5 cm. (20 r.) de haut., augm. de ch. côté 5 [6] f. d'1 m. ts les 1 cm. 1/2 (6 r.). A 14 cm. (52 r.) [16 cm. (60 r.)] de haut. tot., rab. de ch. côté pr l'arrondi, ts les 2 r., 1 f. 3 m., 1 f. 2 m., 15 [16] f. 1 m., 3 [4] f. 2 m., 1 f. 3 m. et 1 f. 4 m., puis fermer les 17 m. rest.

**Nœud.** — Celui-ci est fait de 2 petits liens sembl. de 4 mtr. en jersey pendant 60 cm. (220 r.).

Après repassage, tailler la doublure à l'empreinte du dos et du devant en supprimant 2 cm. de haut. à la jupe. Faire les pinces de taille et de poitrine. Assembler dos et devant par les coutures de côtés en laissant du côté gauche, au niveau de la taille, une ouverture de 28 cm. Faire un ourlet de 2 cm. ds le bas. Assembler de même la doublure que l'on bâtit sur l'env. de la robe. Fermer les manches, former ds le bas un ourlet de 2 cm. 1/2 puis les monter. Faire un rentré autour du décolleté et des emmanchures si le modèle est réalisé sans manches et poser un biais de propreté. Fixer une fermeture à glissière le long de l'ouverture et rabattre la doublure au bord de celle-ci. Rouler en torsade les 2 liens de jersey et faire un nœud que l'on fixera dans le haut du décolleté.

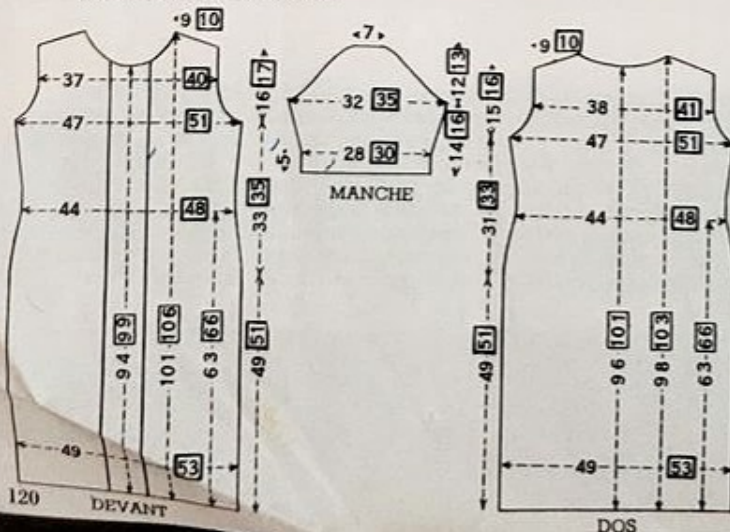

FIL LAINE FINE

TAILLE FINE

MAILLE FINE

Une blouse en finesse,  
en délicatesse,  
enchanteresse.

Ses chevrons ajourés sont alternés de jours turcs. Son décolleté en « V » et toutes ses bordures sont soulignés de côtes simples. Le léger galbe de sa taille est dû à l'emploi d'aiguilles plus fines.

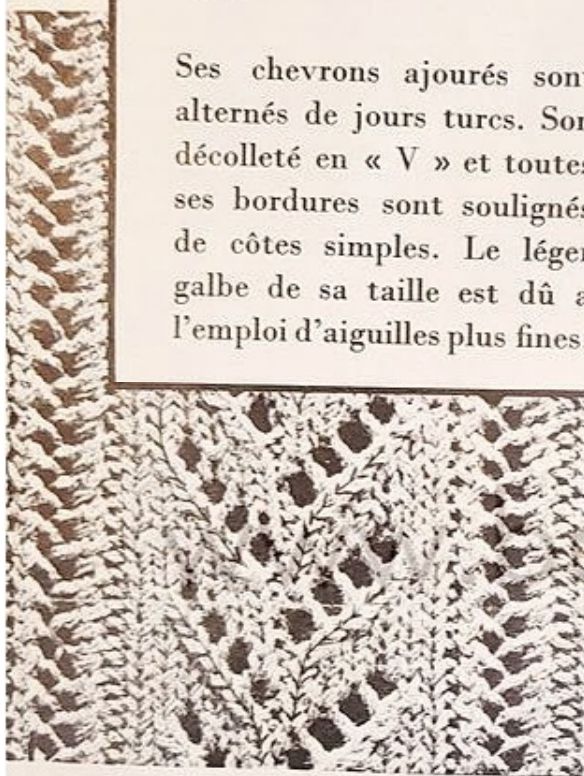

Ce modèle n° 56 est réalisé en « Recko-Fine-Mouche » (fine laine chaînette 3 fils) vert Véronèse ou cachemire ou aubergine à 3 frs 60 la pel. de 50 gr., avec des aig. « Recko » nacrées dont deux jeux de 2 aig. (un n° 2 et un n° 2 1/2) à 0 fr. 95 l'un et un jeu de 5 aig. n° 2 à 1 fr. 76. — Pour la taille 38-40, il faut 6 pel. et pour la taille 42-44, 7 pel. Frais d'expédition en sus : France et U.F., 1 fr. 30; étranger, 3 frs 70. (Joindre le montant à la commande).

**Points employés.** — **COTES SIMPLES** : 1 m. endr., 1 m. env. — **JOUR TURC** : se fait sur 6 m.; 1<sup>er</sup> rang : 1 m. env., 2 m. ens. à l'endr., 1 jeté, 2 m. endr. et 1 m. env.; 2<sup>e</sup> rang : 1 m. endr., 2 m. ens. à l'env., 1 jeté, 2 m. env. et 1 m. endr.; 3<sup>e</sup> rang : reprendre au 1<sup>er</sup> rang et répéter tjrs ces 2 rangs. — **BANDE AJOURÉE** : se fait sur 13 m.; 1<sup>er</sup> rang : 4 m. endr., 1 dim. de droite (tric. 2 m. ens. à l'endr.), 1 jeté, 1 m. env., 2 m. endr., 1 jeté, 1 dim. de gauche (glisser 1 m. sans la tric. en la prenant à l'endr., tric. la m. suiv. à l'endr. sur laquelle on rab. la m. glissée) et 2 m. endr.; 2<sup>e</sup> rang et tous les rangs pairs :

56

(Suite page 120.)



# LAIN FINE TAILLE FINE MAILLE FINE

(Suite de la page 58.)



6 m. env., 1 m. endr. et 6 m. env.; 3<sup>e</sup> rang : 3 m. endr., 1 dim. de droite, 1 jeté, 1 m. endr., 1 m. env., 3 m. endr.; 1 jeté, 1 dim. de gauche et 1 m. endroit; 5<sup>e</sup> rang : 2 m. endr., 1 dim. de droite, 1 jeté, 2 m. endr., 1 m. env., 1 jeté, 1 dim. de gauche et 4 m. endr.; 7<sup>e</sup> rang : 1 m. endr., 1 dim. de droite, 1 jeté, 3 m. endr., 1 m. env., 1 m. endr., 1 jeté, 1 dim. de gauche et 3 m. endr.; 9<sup>e</sup> rang :

reprendre au 1<sup>er</sup> rang et répéter tjrs ces 8 rangs. — 20 m. (en altern. 1 m. env., 1 jour turc, 1 m. env. et 1 bande ajourée de 13 m.) = 6 cm.; 20 r. = 4 cm.

Les explications sont données en 2 tailles : 38-40 et 42-44. Les chiffres correspondant à la taille 38-40 sont simples et ceux à la taille 42-44 sont encadrés. Dans le cas où il n'y a qu'un chiffre simple, celui-ci est valable pour les 2 tailles.

**Devant.** — Comm. par le bas, monter 162 [171] m. sur les aig. n° 2 et faire 2 cm. de côtes simples. Au-dessus, avec les aig. n° 2 1/2, trav. droit ainsi : pour la taille 38-40, 2 m. lisière, (X) 1 jour turc de 6 m., 1 bande ajourée de 13 m., reprendre à (X) 8 f. en tt puis term. par 1 jour turc et 2 m. lisière; pour la taille 42-44, 2 m. lisière, 1 m. env., (X) 1 bande ajourée de 13 m., 1 jour turc de 6 m., reprendre à (X) 8 f. en tt, puis term. par 1 bande ajourée de 13 m., 1 m. env. et 2 m. lisière. A 15 [16] cm. de haut. tot., faire 7 cm. avec les aig. n° 2, puis reprendre les aig. n° 2 1/2. A 33 [35] cm. de haut. tot., séparer les m. en deux au milieu (en laissant 1 m. de plus à droite pr la taille 42-44) et ne cont. que sur les m. de gauche en dim. à droite pr le décolleté 14 [15] f. d'1 m. ts les 4 r. et 10 f. d'1 m. ts les 6 r. Pendant ce trav., à 36 [38] cm. de haut. tot., rab. à gauche pr l'emmi., ts les 2 r., 1 f. 4 m., 1 f. 3 m., 2 f. 2 m. et 5 f. 1 m., puis 3 f. 1 m. ts les 4 r. A partir de 47 [50] cm. de haut. tot., augm. à gauche 4 f. d'1 m. ts les 1 cm. 1/2. A 54 [57] cm. de haut. tot., biaiser en 12 f. les 42 [45] m. de gauche pr l'épaule, soit jusqu'à épuisement des m. Term. l'autre côté sembl. en interv. le trav. (pour la taille 42-44, laisser tjrs en attente la m. du milieu).

**Dos.** — Comm. par le bas, monter 150 [169] m. sur les aig. n° 2 et faire 2 cm. de côtes simples. Au-dessus, avec les aig. n° 2 1/2, trav. droit ainsi : 2 m. lisière, 1 bande ajourée de 13 m., 1 jour turc de 6 m., reprendre à (X) 7 [8] f. en tt, puis term. par 1 bande ajourée de 13 m. et 2 m. lisière. A 15 [16] cm. de haut. tot., faire 7 cm. avec les aig. n° 2, puis reprendre les aig. n° 2 1/2. A 36 [38] cm. de haut. tot., rab. de ch. côté pr les emm., ts les 2 r., 1 [4] f. 2 m. et 7 [6] f. 1 m., puis 4 f. 1 m. ts les 4 r.; cont. droit. A 47 [50] cm. de haut. tot., augm. de ch. côté 4 f. d'1 m. ts les 1 cm. 1/2. A 54 [57] cm. de haut. tot., biaiser en

(Suite page 123.)

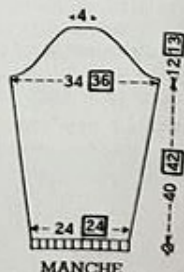
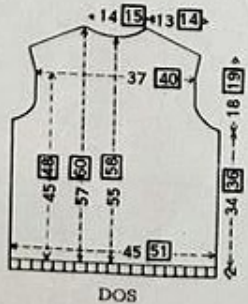
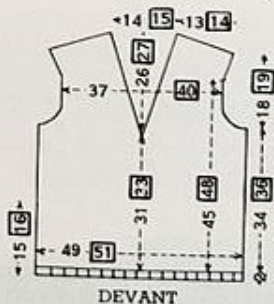

LAINES FINE

TAILLE FINE

MAILLE FINE

(Suite de la page 120.)



12 f. les 42 **45** m. de ch. extr. pr les épaules; à la 9<sup>e</sup> de ces dim., c.-à-d. à 57 **60** cm. de haut. tot., fermer les 16 **19** m. du milieu et ne cont. que sur les m. de gauche en rab. à droite pr l'encolure, ts les 2 r., 2 f. 6 m. et 1 f. 4 m., soit jusqu'à épuisement des m. Term. l'autre côté sembl. en interv. le trav.

**Manches.** — Comm. par le bas, monter 79 m. sur les aig. n° 2 et faire 2 cm. de côtes simples. Au-dessus, avec les aig. n° 2 1/2, trav. en altern. bandes ajourées et jours turc comme

pr le devant et le dos en centrant 1 bande ajourée au milieu; pr cela, comm. par 2 m. lisière, la moitié gauche d'une bande ajourée (2 m. endr., 1 jeté, 1 dim. de gauche et 2 m. endr.), puis term. par la moitié droite d'une bande ajourée et 2 m. lisière. A partir de 4 cm. de haut. tot., augm. de ch. côté 18 **21** f. d'1 m. ts les 2 cm. **1 cm. 3/4**. A 42 **44** cm. de haut. tot., rab. de ch. côté pr l'arrondi, ts les 2 r., 1 f. 3 m., 3 f. 2 m., 15 **16** f. 1 m., 8 **9** f. 2 m., 2 f. 3 m. et 1 f. 4 m., puis fermer les 15 m. rest. au milieu.

Après repassage, faire les coutures d'épaules et de côtés. Relever autour de l'encolure 232 **242** m. sur 4 aig. n° 2 (en reprenant pr la taille 42-44, la m. en attente au milieu du devant) et trav. en rond avec la 5<sup>e</sup>; faire 2 cm. de côtes simples en dim. au creux du décolleté, à ch. r., altern. 1 f. de 2 m. et 1 f. de 4 m. (pr les dim. de 2 m. : glisser sans les tric. la m. du milieu et celle qui la précède en les prenant comme pr les tric. ens. à l'endr., tric. la m. suiv. à l'endr. sur laquelle on rab. les 2 m. glissées; pr les dim. de 4 m., glisser la m. du milieu et les 2 m. qui la précèdent en les prenant comme pr les tric. ens. à l'endr., tric. les 2 m. suiv. ens. à l'endr. et rabattre les 3 m. glissées sur la m. obtenue). Fermer ensuite sans serrer en tric. les m. comme elles se présentent. Fermer les manches et les monter.



54



**« DUO CROCHET » : L'ENSEMBLE N<sup>os</sup> 53-54**

L'encolure de la VESTE est adoucie d'une bande droite légèrement formée. Deux rangées de boutons simulent un double boutonnage. Son point très souple la rend confortable. Le même point se retrouve à la base de la CASQUETTE crochétée en demi-bridés.

Ces modèles sont réalisés en « Recko 64 » (laine sport 3 fils) vert mousse ou bleu nuit ou rouge sombre à 3 frs 30 la pel. de 50 gr. avec deux crochets « Recko » (un n<sup>o</sup> 5 à 1 fr. 30 et un n<sup>o</sup> 7 à 2 frs 30). — L'ENSEMBLE. — Pour la taille 38-40, il faut 19 pel. et pour la taille 42-44, 21 pel. — LA VESTE SEULE N<sup>o</sup> 53. — Pour la taille 38-40, il faut 17 pel. et pour la taille 42-44, 19 pel. Frais d'expédition en sus : France et U.F. 2 frs 50; étranger, 8 frs 65. (Joindre le montant à la commande).

**Points employés.** — **DEMI-BRIDE** (d.b.) : piquer le crochet dans 1 m., 1 jeté, tirer pr ramener 1 boucle, 1 jeté que l'on passe au travers des 2 boucles qui sont sur le crochet. — **MAILLE SERRÉE** (m.s.) : piquer le crochet ds 1 m., 1 jeté, tirer pr ramener une boucle que l'on passe au travers de celle qui est déjà sur le crochet. — **MAILLE EN L'AIR** (m.l.) : faire 1 jeté et tirer sur le crochet de façon à faire passer le jeté au travers de la boucle. — **POINT FANTASIE** : sur une chaînette de la longueur nécessaire d'un nombre impair de m.; 1<sup>er</sup> tour : 1 m.l. pr tourner, 1 d.b. ds la 1<sup>re</sup> m. de la chaînette, (X) 1 m.l., sauter 1 m. et 1 d.b. ds la m. suiv., reprendre à (X); 2<sup>e</sup> tour : 1 m.l. pr tourner, 1 d.b. en piquant le crochet sous la 1<sup>re</sup> m.l. du tour précédent, 1 m.l., (X) piquer le crochet sous la même m., ramener 1 boucle, piquer le crochet sous la m.l. suiv., ramener 1 boucle, jeter sur le crochet la laine que l'on passe au travers des 3 boucles, 1 m.l., reprendre à (X) en piquant le crochet pr lever la dern. boucle sous la m.l. de départ du tour précédent. Répéter tjrs ce 2<sup>e</sup> tour, le 1<sup>er</sup> servant de base. — 10 groupes de pt fantaisie = 13 cm. 9; 10 tours = 10 cm. — 20 d.b. = 12 cm. 4; 10 tours = 6 cm. 6.



53

(Suite page 107)

# Frais comme le printemps

## Col crochet hemisier



91

Il est tout à la fois charmant, raffiné et gai comme le Printemps, ce petit col qui sait si bien faire "chanter" une tenue que l'on pourrait, sans lui, qualifier d'austère.

Il faut pour la réalisation de ce modèle n° 91 : 20 gr. de cordonnet spécial D.M.C. n° 20 et un crochet en acier n° 18.

**POINTS EMPLOYÉS.** — MAILLE EN L'AIR (m.l.), DEMI-BRIDE (d.b.) et BRIDE (B.) : se reporter à l'article « Savoir crocheter » du n° 771, mars 1965, p. 192 ou à notre brochure « La technique du crochet ».

Les explications de ce col sont données pour un tour de cou de 24 cm. 1/2 (3 ans). Pour réduire ou agrandir le modèle, raccourcir ou allonger la chaînette de départ d'un nombre de m. multiple de 4 + 2.

**EXECUTION.** — Comm. par

l'encolure, sur une chaînette de 102 m. ; 1<sup>re</sup> tour : sauter la 1<sup>re</sup> m. et 1 d.b. ds ch. m. suiv. ; 2<sup>e</sup> tour : 5 m.l. pr tourner, 1 B. ds la 1<sup>re</sup> m. (en piquant le crochet sous les 2 brins de la chaînette horizontale), (X) 3 m.l., sauter 3 m., 1 B. ds la m. suiv., 2 m.l. et 1 B. ds la même m., reprendre à (X) ; 3<sup>e</sup> tour : 2 m.l. pr tourner, 6 B. ds le 1<sup>er</sup> arceau de 2 m.l. du tour précédent, (X) 1 d.b. ds l'arceau suiv. de 3 m.l., 7 B. ds le petit arceau suiv., reprendre à (X) en crochétant les 7 dern. B. ds le petit arceau de la lisière ; 4<sup>e</sup> tour : 5 m.l. pr tourner, 1 B. sur la 1<sup>re</sup> B. du 1<sup>er</sup> groupe, (X) 3 m.l., 1 B. sur la 4<sup>e</sup> B. du 1<sup>er</sup> groupe, 2 m.l., 1 B. ds la même m., reprendre à (X) en formant 1 groupe de 2 B.

au-dessus de chaque groupe du tour précédent et term. le tour par 3 m.l., 1 B. ds la dern. B. du dern. groupe, 2 m.l. et 1 B. ds la même m. ; 5<sup>e</sup> et 7<sup>e</sup> tours : comme le 3<sup>e</sup> ; 6<sup>e</sup> et 8<sup>e</sup> tours : comme le 4<sup>e</sup> ; 9<sup>e</sup> tour : casser le fil puis en partant de la base, crocheter sur la lisière droite, 1 d.b. sur la 1<sup>re</sup> d.b., (X) 3 m.l., 1 d.b. ds l'arceau suiv., 3 m.l., 1 d.b. sur la B. suiv., reprendre à (X), 3 f. en tt puis 3 m.l., 1 d.b. ds le dern. arceau ; ensuite crocheter (X) 7 B. ds le 1<sup>er</sup> arceau de 2 m.l., 1 d.b. ds l'arceau suiv., reprendre à (X) 31 f. en tt puis 7 B. ds le dern. arceau de 2 m.l. et crocheter sur la lisière gauche comme pr celle de droite. Arrêter. Fixer l'encolure par une bride et un bouton.



## LA TENUE BLANCHE-NEIGE

(Suite de la page 80.)

pr la pointe et en dim. à droite de la torsade de droite et à gauche de la torsade de gauche pr les décaler. Pendant ce trav., à 36 [38] cm. de haut. tot., rab. à ch. extr. pr les emm., ts les 2 r., 1 f. 4 m., 2 f. 2 m. et 6 [7] f. 1 m. A partir de 50 [53] cm. de haut. tot., augm. de ch. côté 4 f. d'1 m. ts les 1 cm. 1/2. A 54 [57] cm. de haut., fermer droites les 11 [13] m. du milieu et ne cont. que sur les m. de gauche en rab. à droite pr l'encolure, ts les 2 r., 1 f. 3 m., 1 f. 2 m. et 3 f. 1 m. puis 2 f. 1 m. ts les 4 r. Après la 1<sup>re</sup> de ces dim., c.-à-d. à 56 [59] cm. de haut. tot. (alors que l'on fait encore pr la pointe 4 augm. et seulement 2 dim.), biaiser en 8 f. les 29 [31] m. de gauche pr l'épaule, soit jusqu'à épuisement des m. Term. l'autre côté sembl. en interv. le trav.

**Dos.** — Comm. par le bas, monter 96 [104] m. sur les aig. n° 4 et faire 7 cm. de côtes simples. Au-dessus, avec les aig. n° 4 1/2, cont. en jersey. A 36 [38] cm. de haut. tot., rab. à ch. extr. pr les emm., ts les 2 r., 2 f. 2 m. et 1 [3] f. 1 m. puis 2 f. 1 m. ts les 4 r. et 2 f. 1 m. ts les 6 r. A 55 [58] cm. de haut. tot., biaiser en 8 f. les 22 [24] m. de ch. extr. pr les épaules, puis fermer droites les 34 m. rest. au milieu.

**Manche droite.** — Comm. par le bas, monter 46 [50] m. sur les aig. n° 3 1/2 et faire 8 cm. de côtes simples. Au-dessus, avec les aig. n° 4 1/2, cont. en jersey en augm. de ch. côté 10 [11] f. d'1 m. ts les 3 cm. A 40 [42] cm. de haut. tot., rab. de ch. côté pr l'arrondi, ts les 2 r. : à droite pr le devant, 2 f. 3 m., 3 f. 2 m., 2 f. altern. 1 m. et 2 m. (soit 6 m. en 8 r.) puis 4 f. 2 m. et 1 [2] f. 3 m.; à gauche pr le dos, 1 f. 3 m., 4 f. altern. 2 m. et 1 m. (soit 12 m. en 16 r.) puis 4 f. 2 m. et 1 [2] f. 3 m.; fermer droites les 11 m. rest. Faire la **manche gauche** sembl. en interv. le travail.

Après repassage, faire les coutures d'épaules. Relever autour de l'encolure, 90 [94] m. sur 4 aig. n° 4 et trav. en rond avec la 5<sup>e</sup>; faire 10 cm. de côtes simples puis fermer sans serrer en tric. les m. comme elles se présentent. Faire les coutures des côtés, fermer les manches et les monter.

**BONNET.** — Comm. par la base, monter 98 [104] m. sur 4 aig. n° 4 et trav. en rond avec la 5<sup>e</sup>; faire 3 cm. de côtes simples en formant 1 augm. sur le dern. r. Au-dessus, avec les aig. n° 4 1/2, cont. à trav. ainsi : (X) tric. 21 [23] m. jersey, 1 torsade de 12 m., reprendre à (X) 3 f. en tt. A 13 [14] cm. de haut. tot., comm. les dim. ainsi : (X) 1 dim. de gauche (glisser 1 m. sans la tric., tric. la m. suiv. sur laquelle on rab. la m. glissée), 17 [19] m. endr., 1 dim. de droite (tric. 2 m. ens.), 1 torsade de 12 m., reprendre à (X) 3 f. en tt, en formant les dim. de ch. côté des 12 m. des torsades. Répéter ces dim. ts les 2 r., 9 [10] f. en tt en les plaçant bien les unes au-dessus des autres pr avoir successivement entre elles 17 [19], 15 [17], 13 [15] m., etc. Deux r. au-dessus des dern. dim., c.-à-d. à 20 [22] cm. de haut. tot., former 1 double dim. sur les 3 m. rest. de ch. partie en jersey ainsi : glisser 1 m. sans la tric., tric. les 2 m. suiv. ens. et rab. la m. glissée sur la m. obtenue. Ensuite, tric. les m. ens. 2 par 2 jusqu'à ce qu'il ne reste que 10 m. ds lesquelles on passe la laine, serrer et arrêter. Fixer un gros pompon au sommet.

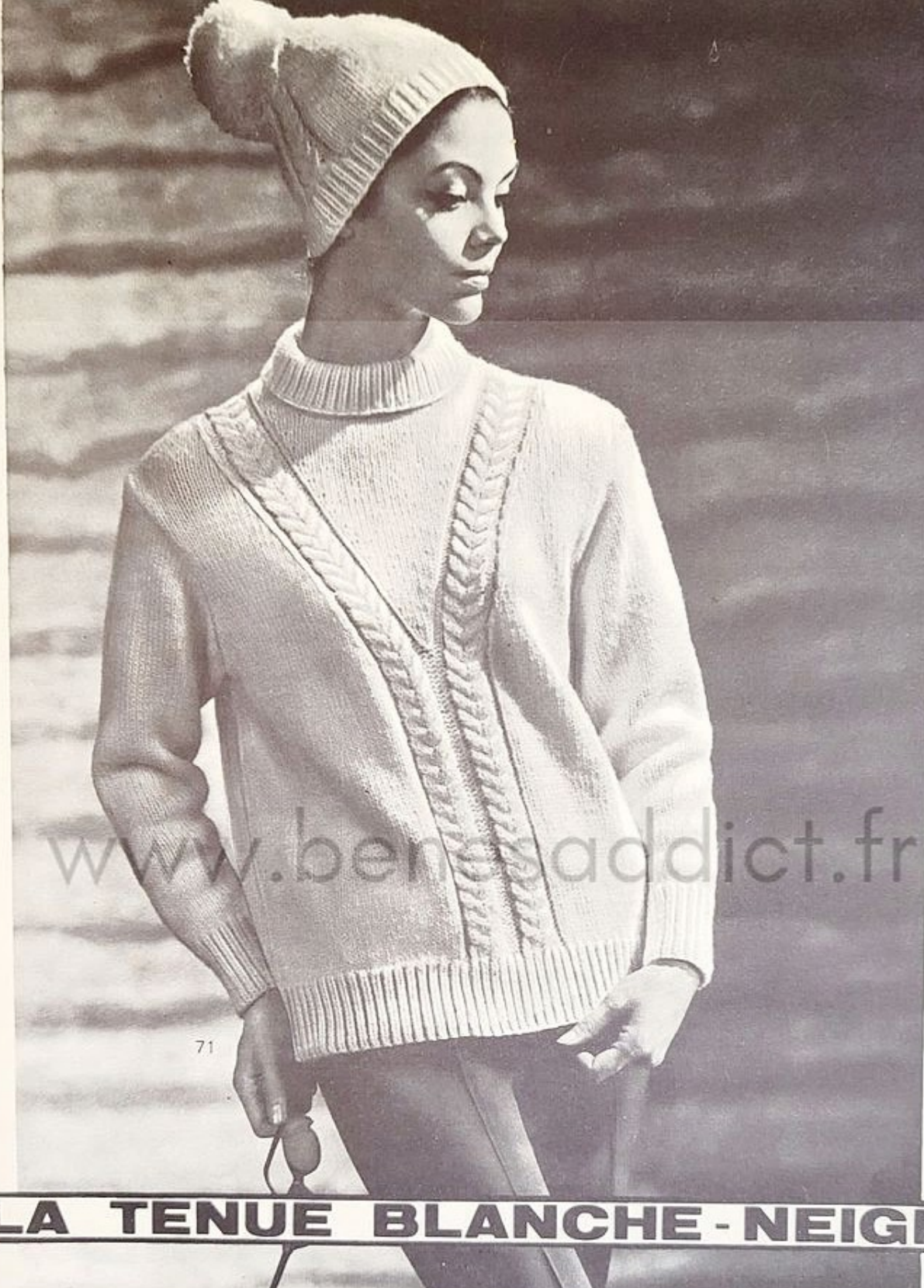

71

## LA TENUE BLANCHE-NEIGE

Le PULL est en jersey. Devant, une large torsade se divise pour former un empiècement-plastron. Le col retourné, ainsi que toutes les bordures (base et poignets des manches longues), sont en côtes simples.

Le BONNET assorti, très emboîtant, est tricoté aussi au point de jersey et coupé de 3 torsades marquant des tranches. A la base, des côtes simples et au sommet, un énorme pompon.

Cet ensemble n° 71 est réalisé en laine « Recko-Mistral » (très grosse laine gonflante 6 fils) blanche ou eau vive (bleuté) ou rouge piment à 2,60 NF la pel. de 50 gr., avec des aig. « Recko » nacrées dont trois jeux de 2 aig. (un n° 3 1/2 et un n° 4 à 1,43 NF l'un et un jeu n° 4 1/2 à 2,10 NF) et deux de 5 aig. dont un n° 4 à 2,62 NF et un n° 4 1/2 à 4,12 NF. Pour la taille 40-42, il faut 16 pel. pour le pull et 2 pour le bonnet; pour la taille 44-46, 17 pel. pour le pull et 3 pour le bonnet. Frais d'expédition en sus :

France et U.F. 0,80 NF pr 2 ou 3 pel., 2,20 NF pr 16 ou 17 pel. étranger, 1,40 NF pr 2 ou 3 pel., pr 16 ou 17 pel. les frais seront indiqués par correspondance. (Joindre le montant à la commande.)

*Le lavage en eau tiède et au savon pur est recommandé. Pour le nettoyage en teinturerie, préciser exclusivement « essence F ». Le repassage à la pattemouille est à éviter.*

(Suite page 80.)

## \* LA TENUE BLANCHE-NEIGE

(Suite de la page 77.)

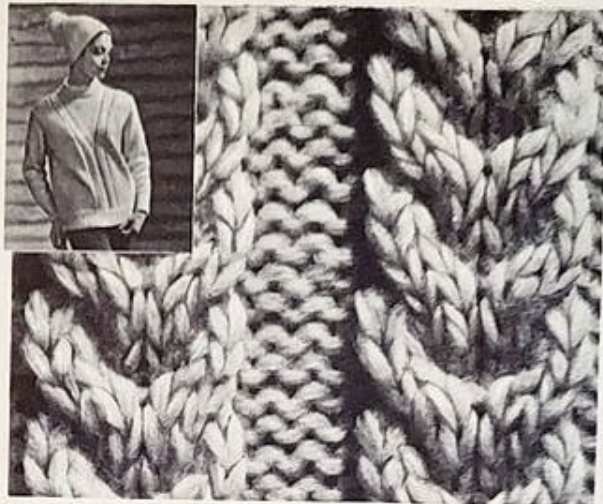

**Points employés.** — **COTES SIMPLES** : 1 m. endr., 1 m. env. — **JERSEY** : 1 r. endr., 1 r. env. et tt à l'endr. lorsque l'on trav. en rond. — **TORSADE** : se fait sur 12 m.; 1<sup>er</sup> rang : 2 m. env., 8 m. endr., 2 m. env.; 2<sup>e</sup> rang et tous les r. pairs : 2 m. endr., 8 m. env. et 2 m. endr. (lorsque l'on trav. en rond : 2 m. env., 8 m. endr., 2 m. env.); 3<sup>e</sup> rang : comme le 1<sup>er</sup>; 5<sup>e</sup> rang : 2 m. env., glisser les 2 prem. m. sur une aig. auxiliaire que l'on place derrière le trav., tric. à l'endr. les 2 m. suiv. puis les 2 m. de l'aig. auxiliaire, glisser les 2 prem. m. sur l'aig. auxiliaire que l'on place devant le trav., tric. à l'endr. les 2 m. suiv., puis les 2 m. de l'aig. auxiliaire, 2 m. env.; 7<sup>e</sup> rang : reprendre au 3<sup>e</sup> rang et répéter tjrs ces 4 dern. rangs. — 20 m. jersey tric. avec les aig. n° 4 1/2 = 11 cm. 4 — 20 r. = 8 cm.; une torsade de 12 m. = 4 cm. 5.

Les explications de cet ensemble sont données en 2 tailles : 40-42 et 44-46. Les chiffres correspondant à la taille 40-42 sont simples et ceux à la taille 44-46 sont encadrés. Dans le cas où il n'y a qu'un chiffre simple, celui-ci est donné pour les 2 tailles.

**LE PULL-OVER.** — **Devant.** — Comm. par le bas, monter 104  $\boxed{112}$  m. sur les aig. n° 4 et faire 7 cm. de côtes simples. Au-dessus, avec les aig. n° 4 1/2, tric. 40  $\boxed{44}$  m. jersey, 2 torsades côte à côte et 40  $\boxed{44}$  m. jersey. A 33  $\boxed{35}$  cm. de haut. tot., comm. la pointe du milieu ainsi : faire 1 r. en ajoutant 1 m. au milieu (former une boucle sur l'aig. comme pr le montage d'1 m.) et revenir sur l'env. en tric. la m. ajoutée à l'env.; au r. endr. suiv., tric. 38  $\boxed{42}$  m., 1 dim. de droite (tric. 2 m. ens. à l'endr.), 1 torsade de 12 m., tric. 3 f. à l'endr. la m. du milieu (1 f. en piquant l'aig. ds le pied de la m. — en ne prenant que le fil arrière — 1 f. normalement et 1 f. en piquant ds le pied de la m. soit en reprenant le même fil que la 1<sup>re</sup> m.), 1 torsade de 12 m., 1 dim. de gauche (glisser 1 m. sans la tric., tric. la m. suiv. à l'endr. sur laquelle on rab. la m. glissée) et 38  $\boxed{42}$  m. Faire ensuite 3 r. en tric. 39  $\boxed{43}$  m. jersey, 1 torsade de 12 m., 3 m. jersey, 1 torsade de 12 m. et 39  $\boxed{43}$  m. jersey, puis 1 r. en tric. 37  $\boxed{41}$  m., 1 dim. de droite, 1 torsade de 12 m., tric. 2 f. à l'endr. la 1<sup>re</sup> m. de la pointe (1 f. ds le pied, 1 f. ds la m.), 1 m. endr., tric. 2 f. à l'endr. la dern. m. de la pointe (1 f. normalement et 1 f. ds le pied), 1 torsade de 12 m., 1 dim. de gauche et 37  $\boxed{41}$  m. Faire 3 r. en tric. 38  $\boxed{42}$  m. jersey, 1 torsade de 12 m., 5 m. jersey, 1 torsade de 12 m. et 38  $\boxed{42}$  m. jersey. Cont. ainsi en tric., ts les 4 r., 2 m. de plus

(Suite page 88.)

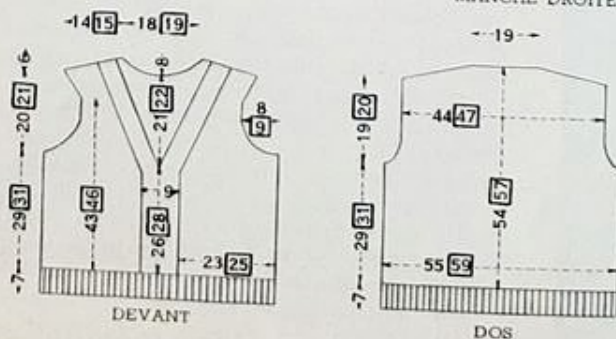

b  
b  
co  
à  
de  
ts  
2  
6  
tra  
en  
les  
1  
sur  
pr  
43  
ts l  
ts l  
de  
jan  
de  
M  
ant  
Au-  
à la  
de b  
A 4  
jacq  
10  
rest.  
A  
en f  
suiva



## LA TENUE BLANCHE-NEIGE

(Suite de la page 80.)

pr la pointe et en dim. à droite de la torsade de droite et à gauche de la torsade de gauche pr les décaler. Pendant ce trav., à 36 [38] cm. de haut. tot., rab. à ch. extr. pr les emm., ts les 2 r., 1 f. 4 m., 2 f. 2 m. et 6 [7] f. 1 m. A partir de 50 [53] cm. de haut. tot., augm. de ch. côté 4 f. d'1 m. ts les 1 cm. 1/2. A 54 [57] cm. de haut., fermer droites les 11 [13] m. du milieu et ne cont. que sur les m. de gauche en rab. à droite pr l'encolure, ts les 2 r., 1 f. 3 m., 1 f. 2 m. et 3 f. 1 m. puis 2 f. 1 m. ts les 4 r. Après la 1<sup>re</sup> de ces dim., c.-à-d. à 56 [59] cm. de haut. tot. (alors que l'on fait encore pr la pointe 4 augm. et seulement 2 dim.), biaiser en 8 f. les 29 [31] m. de gauche pr l'épaule, soit jusqu'à épuisement des m. Term. l'autre côté sembl. en interv. le trav.

**Dos.** — Comm. par le bas, monter 96 [104] m. sur les aig. n° 4 et faire 7 cm. de côtes simples. Au-dessus, avec les aig. n° 4 1/2, cont. en jersey. A 36 [38] cm. de haut. tot., rab. à ch. extr. pr les emm., ts les 2 r., 2 f. 2 m. et 1 [3] f. 1 m. puis 2 f. 1 m. ts les 4 r. et 2 f. 1 m. ts les 6 r. A 55 [58] cm. de haut. tot., biaiser en 8 f. les 22 [24] m. de ch. extr. pr les épaules, puis fermer droites les 34 m. rest. au milieu.

**Manche droite.** — Comm. par le bas, monter 46 [50] m. sur les aig. n° 3 1/2 et faire 8 cm. de côtes simples. Au-dessus, avec les aig. n° 4 1/2, cont. en jersey en augm. de ch. côté 10 [11] f. d'1 m. ts les 3 cm. A 40 [42] cm. de haut. tot., rab. de ch. côté pr l'arrondi, ts les 2 r. : à droite pr le devant, 2 f. 3 m., 3 f. 2 m., 2 f. altern. 1 m. et 2 m. (soit 6 m. en 8 r.) puis 4 f. 2 m. et 1 [2] f. 3 m.; à gauche pr le dos, 1 f. 3 m., 4 f. altern. 2 m. et 1 m. (soit 12 m. en 16 r.) puis 4 f. 2 m. et 1 [2] f. 3 m.; fermer droites les 11 m. rest. Faire la **manche gauche** sembl. en interv. le travail.

Après repassage, faire les coutures d'épaules. Relever autour de l'encolure, 90 [94] m. sur 4 aig. n° 4 et trav. en rond avec la 5<sup>e</sup>; faire 10 cm. de côtes simples puis fermer sans serrer en tric. les m. comme elles se présentent. Faire les coutures des côtés, fermer les manches et les monter.

**BONNET.** — Comm. par la base, monter 98 [104] m. sur 4 aig. n° 4 et trav. en rond avec la 5<sup>e</sup>; faire 3 cm. de côtes simples en formant 1 augm. sur le dern. r. Au-dessus, avec les aig. n° 4 1/2, cont. à trav. ainsi : (X) tric. 21 [23] m. jersey, 1 torsade de 12 m., reprendre à (X) 3 f. en tt. A 13 [14] cm. de haut. tot., comm. les dim. ainsi : (X) 1 dim. de gauche (glisser 1 m. sans la tric., tric. la m. suiv. sur laquelle on rab. la m. glissée), 17 [19] m. endr., 1 dim. de droite (tric. 2 m. ens.), 1 torsade de 12 m., reprendre à (X) 3 f. en tt, en formant les dim. de ch. côté des 12 m. des torsades. Répéter ces dim. ts les 2 r., 9 [10] f. en tt en les plaçant bien les unes au-dessus des autres pr avoir successivement entre elles 17 [19], 15 [17], 13 [15] m., etc. Deux r. au-dessus des dern. dim., c.-à-d. à 20 [22] cm. de haut. tot., former 1 double dim. sur les 3 m. rest. de ch. partie en jersey ainsi : glisser 1 m. sans la tric., tric. les 2 m. suiv. ens. et rab. la m. glissée sur la m. obtenue. Ensuite, tric. les m. ens. 2 par 2 jusqu'à ce qu'il ne reste que 10 m. ds lesquelles on passe la laine, serrer et arrêter. Fixer un gros pompon au sommet.



24

PAGES  
A DÉTACHER

tricot-crochet

JEUNESSE  
ET GAÏTÉ  
DU TRICOT  
REBRODÉ

Un joyeux gilet-spencer  
où le point de jersey  
voisine  
avec les motifs brodés  
et la laine tissée  
simulant des galons.

Ce modèle n° 40 est réalisé en « Recko-64 » (grosse laine sport 3 fils, qualité supérieure) naturel, ocre, orange, jaune, blanche, prune et verte à 4 frs 10 la pel. de 50 g., avec un jeu d'aig. « Recko » nacrées n° 5 à 2 frs 33 et un crochet « Recko » n° 3 1/2 à 1 fr. 05. — Pour la taille 38-40, il faut 12 pel. (5 naturel, 2 ocre et 1 de chacune des 5 autres couleurs) et pour la taille 42-44, 13 pel. (6 naturel, 2 ocre et 1 de chacune des 5 autres couleurs). Frais d'expédition en sus : France, 2 frs 95 ; étranger, 9 frs (joindre le montant à la commande).

(Suite au dos.)



Point à grandeur



## JEUNESSE ET GAÏTÉ DU TRICOT REBRODÉ

(Suite de la page précédente.)

**POINTS EMPLOYÉS.** — Aux aiguilles. — **JERSEY ENDROIT** : 1 r. endr., 1 r. env. — **JERSEY ENVERS** : 1 r. env., 1 r. endr. — **BANDE VERTICALE DE 5 MAILLES** : 2 m. env., 1 m. endr., 2 m. env. — **DIMINUTION DE DROITE** (sur l'endr. du trav.) : tric. 2 m. ens. à l'endr. — **DIMINUTION DE-GAUCHE** (sur l'endr. du trav.) : glisser 1 m. sans la tric., tric. la m. suiv. à l'endr. sur laquelle on rab. la m. glissée. — **AUGMENTATION APPARENTE** : former une boucle sur l'aig. comme pr le montage d'1 m. — **Au crochet.** — **DEMI-BRIDE** (d.b.) : piquer le crochet ds 1 m., 1 jeté, tirer pr ramener une boucle, 1 jeté que l'on passe au travers des 2 boucles qui sont sur le crochet. — 20 m. jersey = 11 cm. 2 ; 20 r. = 8 cm. 6. — une bande horizontale de 5 m. = 2 cm. 5.

Les explications sont données en 2 tailles : 38-40 et 42-44. Les chiffres correspondant à la taille 38-40 sont simples et ceux à la taille 42-44 sont encadrés. Dans le cas où il n'y a qu'un chiffre, il s'applique à la fois pour les 2 tailles.

NOUS DÉCLINONS TOUTE RESPONSABILITÉ QUANT A LA BONNE RÉUSSITE DE CE MODÈLE S'IL N'EST PAS EXÉCUTÉ AVEC LA LAINE « RECKO » PRÉCONISÉE.

**Devant gauche** : comm. par le bas, monter 50 [54] m. naturel sur les aig. n° 5 et tric. droit ainsi : 14 [16] m. jersey, une bande verticale de 5 m., 8 [9] m. jersey, une bande verticale de 5 m., 7 [8] m. jersey, une bande verticale de 5 m., 1 m. endr. et 5 m. env. (pr la parementure). A 4 [5] cm. de haut. tot., au-dessus des 5 m. de la bande verticale du milieu, cont. en jersey (on aura ainsi, entre les deux bandes verticales restantes, 20 [22] m. jersey). A 18 [19] cm. de haut. tot., pr la pince de poitrine, laisser en attente à droite 4 [2] f. 5 m. et 0 [2] f. 6 m. ts les 2 r. puis cont. sur ttes les m. A 26 [27] cm. de haut. tot. (mesurés à gauche) en même temps à droite rab. pr l'emm., ts les 2 r., 1 f. 5 m., 1 [2] f. 4 m., 1 f. 3 m., 2 [1] f. 2 m. et 2 f. 1 m. ; à gauche, dim. pr le décolleté, avant les 13 dern. m. (par des dim. de droite) 6 f. d'1 m. ts les 4 cm. Pendant ce trav., à 36 [38] cm. de haut. tot., augm. à droite 4 f. d'1 m. ts les 1 cm. 1/2. A 43 [45] cm. de haut. tot., biaiser en 5 f. les 19 [21] m. de gauche pr l'épaule. Il reste 11 m. à la droite desquelles on ajoute 1 m. pr la couture, tric. droit pendant 7 cm. 1/2 [8 cm.] ainsi : 1 m. endr., 1 bande verticale de 5 m., 1 m. endr. et 5 m. env., puis fermer droit en tric. les m. comme elles se présentent. Faire le **devant droit** sembl. en interv. le trav. et en formant pr le décolleté, après les 13 prem. m., des dim. de gauche.

**Dos** : comm. par le bas, monter 75 [83] m. naturel sur les aig. n° 5 et tric. droit ainsi : 20 [22] m. jersey, une bande verticale de 5 m., 10 [12] m. jersey, une bande verticale de 5 m., 10 [12] m. jersey, une bande verticale de 5 m. et 20 [22] m. jersey. A partir de 4 [5] cm. de haut. tot., augm. de ch. côté, après les 6 prem. m. et avant les 6 dern. m. (par des augm. apparentes), 5 f. d'1 m. ts les 4 cm. Pendant ce trav., à 7 [8] cm. de haut. tot., au-dessus des 5 m. de la bande verticale du milieu, cont. en jersey (on aura ainsi, entre les deux bandes verticales restantes, 25 [29] m. jersey). A 23 [24] cm. de haut. tot., rab. de ch. côté pr les emm., ts les 2 r., 0 [1] f. 4 m., 1 [0] f. 3 m., 2 f. 2 m. et 2 f. 1 m. puis 1 f. 1 m. ts les 4 r. et 1 f. 1 m. 6 r. au-dessus ;





# JEUNESSE ET GAÏTÉ DU TRICOT REBRODÉ

cont. droit. A 32 [34] cm. de haut. tot., augm. de ch. côté 4 f. d'1 m. ts les 1 cm. 1/2. Pendant ce trav., à 35 [36] cm. de haut. tot., dim. de ch. côté des 21 [25] m. du milieu (à droite par 1 dim. de gauche et à gauche par 1 dim. de droite) 3 [4] f. d'1 m. ts les 3 cm. [2 cm. 1/4] en les faisant tjrs après la 1<sup>re</sup> bande verticale et avant la 2<sup>e</sup> bande. A 39 [41] cm. de haut. tot., biaiser en 5 f. les 21 [22] m. de ch. extr. pr les épaules. En même temps que la 3<sup>e</sup> de ces dim., c-à-d. à 41 [43] cm. de haut. tot., fermer les 11 [13] m. du milieu et ne cont. que sur les m. de gauche en

rab. à droite pr l'encolure, ts les 2 r., 1 f. 4 m. et 1 f. 2 m., soit jusqu'à épuisement des m. Term. l'autre côté sembl. en interv. le trav.

Après repassage, avec la laine ocre, rebroder les bandes verticales au point de reprise; pr cela, en partant de la base (en laissant libre une longueur de laine de quelques centimètres), former 7 lignes de point devant (3 de ch. côté de la m. endr. et une au cœur de celle-ci) en passant la laine sur 2 rangs et sous 1 rang (alterner chaque ligne). A 2 cm. du bord, nouer les 7 brins (voir photo). Décalquer 3 fois la fleur et ses 3 feuilles

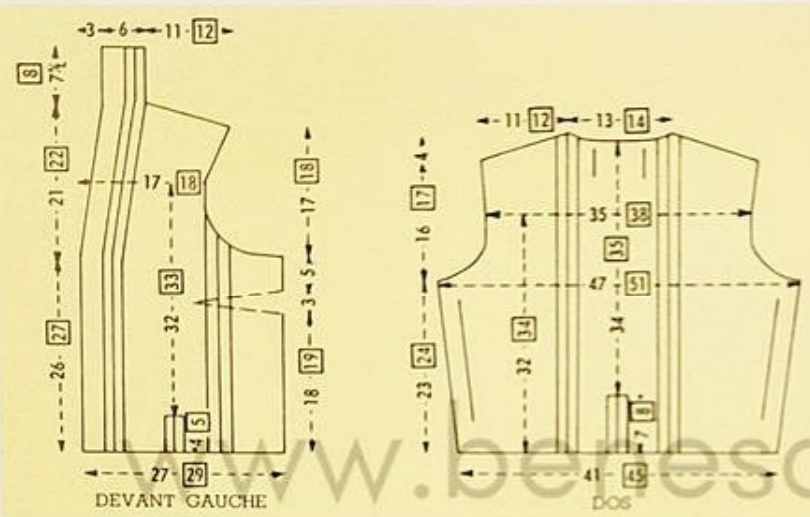

point de poste

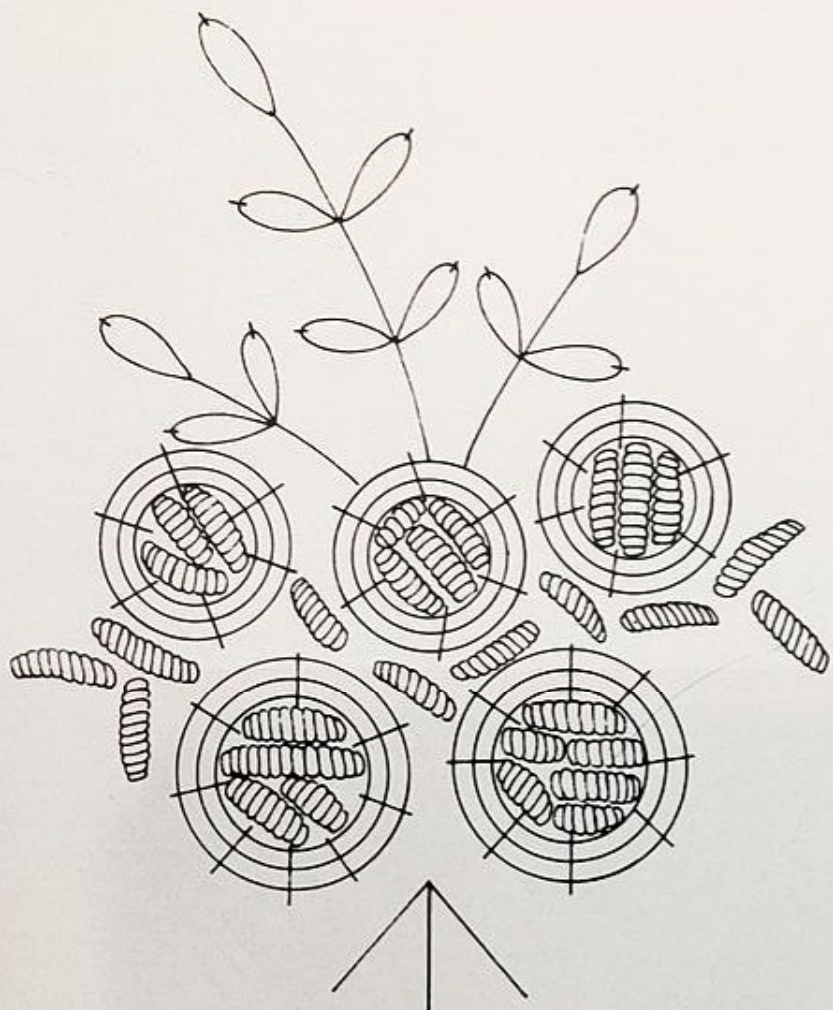

ainsi que le bouquet donnés à grandeur ci-contre. Placer les dessins sur le tricot en disposant chaque fleur (celle qui, dans le bouquet, est placée au milieu, sous le feuillage) dans le prolongement des petites bandes verticales des milieux dos et devants, mettre un bouquet au milieu dos en centrant celui-ci entre la fleur et l'encolure puis les bouquets des devants au niveau de la pince de poitrine en interv. le sens de la branche supérieure (voir photo). Faire, en prenant les 2 épaisseurs (tricot et papier), la broderie exécutée au point lancé, au point de poste et au point de vierge (bouclette retenue à son extrémité par un point à cheval). Chaque fleur brodée en son milieu au point de poste sera auréolée de 3-brins de laine entourés sur eux-mêmes et maintenus par des points à cheval espacés régulièrement et faits à l'aide d'un cordonnet de soie; pour les coloris, voir photo. Assembler dos et devants par les coutures de côtés et d'épaules. Fermer la bande d'encolure par une fine couture et la fixer endroit contre endroit à l'encolure du dos. Replier en parementure les 5 m. env. du bord. Avec le crochet n° 3 1/2 et la laine ocre, faire un tour de d.b. tout autour des emm. (en piquant le crochet à 1/2 cm. du bord et en espaçant chaque m. d'également 1/2 cm.). Broder ensuite, au point de chaînette, une ligne intérieure à la base des d.b. Coudre le long des devants 2 agrafes et leur porte (sur l'env. de façon à les rendre invisibles) pr fermer le boléro.



42-43

Pour ces modèles, deux points sont utilisés : brides pour l'ÉCHARPE, brides coulées et brides pour le BONNET.

Cette parure n°s 42-43 est réalisée en « Recko-Evor » (laine gonflante et légère 3 fils, qualité supérieure) chameau ou cresson à 4 frs 15 la pel. de 50 g., avec deux crochets « Recko » (un n° 3 1/2 et un n° 4) à 1 fr. 05 l'un. — Pour LA PARURE, il faut 6 pel. ; pour le BONNET SEUL N° 42, 4 pel. ; crochets n°s 3 1/2 et 4 et pour l'ÉCHARPE SEULE N° 43, 3 pel. ; crochet n° 4. Frais d'expédition en sus : France, 1 fr. 35 pr 3 pel. et 1 fr. 75 de 4 à 6 pel. ; étranger, 4 frs 95 pr 3 pel. et 6 frs 20 de 4 à 6 pel. (joindre le montant à la commande).

Pour l'entretien de cette laine, le lavage en eau tiède et au savon pur est recommandé. En teinturerie, préciser exclusivement nettoyage « F ». Le repassage à la pattemouille est à éviter.

**Points employés.** — MAILLE EN L'AIR (m. l.) : 1 jeté que l'on passe au travers de la boucle qui est sur le crochet. — MAILLE SERRÉE (m.s.) : piquer le crochet ds 1 m., 1 jeté, tirer pr ramener une boucle que l'on passe au travers de celle qui est sur le crochet. — BRIDE COULÉE (B. c.) : 1 jeté, piquer le crochet ds 1 m., 1 jeté, tirer pr ramener une boucle, 1 jeté que l'on passe au travers des 3 boucles qui sont sur le crochet. — BRIDE (B.) : 1 jeté, piquer le crochet ds 1 m., 1 jeté,

tirer pr ramener une boucle, 1 jeté que l'on passe au travers des 2 prem. boucles, 1 jeté que l'on passe au travers des 2 boucles rest. (lorsque l'on trav. tt en B., crocheter 2 m. l. pr tourner et, à partir du 2<sup>e</sup> tour, piquer le crochet ds le brin arrière de la chaînette horizontale). Avec la laine employée double : 10 B. c. crochétées avec un crochet n° 4 = 6 cm. 6 ; 10 tours = 10 cm. — Avec la laine employée simple, 20 B. crochétées avec un crochet n° 3 1/2 = 10 cm. 6 ; 10 tours = 10 cm. 6. — 20 B. crochétées avec le crochet n° 4 = 12 cm. 6 ; 10 tours = 12 cm.

Les explications du bonnet sont données pour un tour de tête de 53 à 55 cm. environ.

**LE BONNET N° 42.** — Fond : avec la laine employée double et le crochet n° 4, sur une chaînette de 5 m. que l'on ferme pr former un cercle, trav. en B. c. ainsi : 1<sup>er</sup> tour : 1 m. l., 11 B. c. en piquant le crochet ds le cercle et en term. par 1 m. s. ds la m. l. de départ pr fermer ; 2<sup>e</sup> tour et ts les tours suiv. : cont. en comm. tjrs par 1 m. l. et en term. par 1 m. s. ds la m. l. de départ pr fermer en piquant, pr ch. B. c., sous les 2 brins de la chaînette horizontale du tour précédent et en augm. irrégulièrement (pr ch. augm., crocheter 2 B. c. ds la même m.) de façon à obtenir un disque plat de 18 cm. de diamètre (pr ch. augm., crocheter 2 B. c. ds la

même m.). Ensuite, trav. droit pendant 8 cm. (sans augm.). Si cela est nécessaire, pr obtenir le tour de tête désiré, faire le dern. tour en répart. quelques dim. (pr ch. dim., sauter 1 m.).

**Bord.** — Avec la laine employée simple et le crochet n° 3 1/2, sur une chaînette de 17 cm. (32 m.), trav. droit en B. pendant 60 cm.

Fermer la bande du bord par un surjet plat puis la fixer (également par un surjet plat) au fond en maintenant légèrement le bord sur le fond. D'autre part, préparer un bourrage en faisant une couronne (ouate, laine, etc.) qui, non encore fermée, aura 7 cm. de diamètre sur la longueur du tour de tête. Replier le bord du bonnet sur l'endroit en intercalant la couronne entre les deux épaisseurs puis fixer la lisière extérieure du bord sur l'endr., par des pts glissés invisibles, au niveau du montage sur le fond.

**L'ÉCHARPE N° 43.** — Avec la laine employée simple et le crochet n° 4, sur une chaînette de 132 cm. (210 m.), trav. droit en B. pendant 20 cm. (17 tours) puis arrêter. A chaque extrémité, exécuter une frange en formant un gland ts les tours ainsi : préparer des brins de laine de 27 cm., piquer le crochet sous la lisière d'un tour, accrocher 4 brins en leur milieu, ramener une boucle dans laquelle on passe les extrémités, tirer et serrer. Égaliser aux ciseaux.

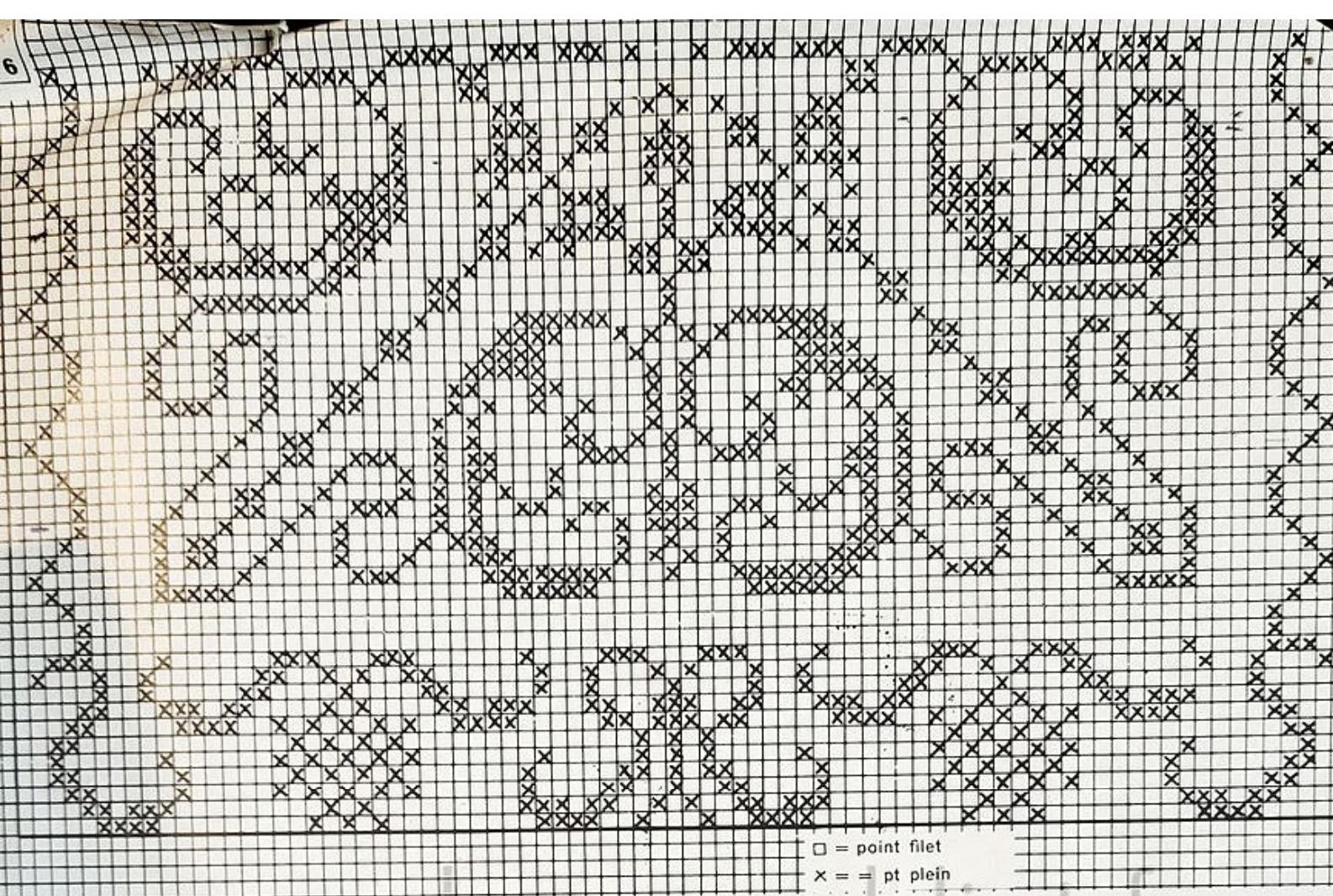

www.benesaddict.fr



## 4 fleurs et feuilles géométriques

CA 70/6

AP/8-9-79 p. 71 n° 2/M

*Quand écologie rime avec géométrie...  
Voici un ouvrage fort réussi !*

**FOURNITURES :** Du coton cordonnet spécial **D.M.C.** n° 30 ou similaire, un crochet en acier spécial dentelle n° 1,25. Le napperon mesure environ 35 cm de côté.

**ABRÉVIATIONS :** Maille chaînette ou maille en l'air (ml) - Bride (br.) - Maille serrée (m.s.).

### POINTS EMPLOYÉS

**Point filet :** 1<sup>er</sup> tour : \* 1 br., 2 ml, sauter 2 m. \* 2<sup>e</sup> tour : et suiv. : \* 1 br. sur la br. du tour précédent, 2 ml \*.

**Point plein :** \* 1 br. sur la br. du point filet, 2 br. dans l'arceau de 2 ml, 1 br. sur la br. suivante \*. Quand on a plusieurs points pleins à la suite, la 4<sup>e</sup> br. étant commune, on fera seulement 7 br. pour 2 points pleins, 10 br. pour 3 points pleins, etc.

### EXÉCUTION

Monter 244 ml + 3 ml pour tourner et trav. suivant la grille en point filet et point plein. Quand on a terminé le 46<sup>e</sup> tour, répéter la grille en sens inverse. Quand on a terminé le napperon, trav. la bordure tout autour ainsi : 1<sup>er</sup> tour : 3 m.s. dans ch. point filet de bordure, 5 m.s. dans ch. point filet d'angle. 2<sup>e</sup> tour : 1 br. (= 3 ml) dans la 1<sup>re</sup> m. du tour précédent, 4 ml, 1 br. dans la m. d'angle \* 4 ml, sauter 4 m. du tour précédent, 1 br. dans la m. suivante \*. Répéter de \* à \* tout le côté. 3<sup>e</sup> tour : 4 m.s. dans ch. arceau du tour précédent. 4<sup>e</sup> tour : \* 1 m.s., 10 ml, sauter 8 m. du tour précédent \*. Répéter tout le tour. 5<sup>e</sup> tour : 12 m.s. dans ch. arceau du tour précédent. ■



(1 d.br. sur chacune des 5 d.br.suiv. puis 1 m.ch. sur la maille qui relie les 7 d.br.suiv., 1 d.br. sur la d.br.suiv. \* Rép. de \* à \* et terminer par 1 d.br. sur la d.br. suiv. et 1 d.br. sur la 3e des 3 m.ch. faites pour tourner. **9e tour :** 3 m.ch., 1 d.br. sur la d.br.suiv. \* 4 fois : (5 d.br. reliées, 1 m.ch., 4 d.br. sur la m.ch. faite entre les 5 d.br. du tour précédent et 1 m.ch.) puis 5 d.br. reliées, sauter 1 d.br., 1 d.br. sur la d.br.suiv., sauter 1 d.br. \* Rép. de \* à \*. Terminer en sautant 1 d.br., 1 d.br. sur la d.br. suiv. et 1 d.br. sur la 3e des 3 m.ch. faites pour tourner.

**10e tour :** 3 m.ch., 1 d.br. sur la d.br. suiv. \* 4 fois : (3 m.ch., 1 d.br. sur la maille qui relie les 5 d.br. du tour précédent, 3 m.ch., 4 d.br. reliées sur les 4 d.br. suiv.) puis 3 m.ch., 1 d.br. sur la maille qui relie les 5 d.br., 3 m.ch., 1 d.br. sur la d.br. suiv. \* Rép. de \* à \* et terminer par 1 d.br. sur la 3e des 3 m.ch. faites pour tourner. **11e tour :** 3 m.ch., 1 d.br. sur la d.br. suiv., puis crocheter tout en arceaux de 5 m.ch. et 1 m.s. alternativement sur 1 d.br. ou 1 maille qui relie 4 d.br. ens. du tour précédent et terminer par 1 d.br. sur la dernière d.br. et 1 d.br. sur la 3e des 3 m.ch. faites pour tourner.

Etendre le col sur forme, le mouiller avec de l'eau légèrement amidonnée et laisser sécher étendu.



www.bene



Phildar relais 8. crochet n° 8.5.  
monter 154 m. avec crochets (150) et continuer avec n° 8.

# PETIT COL BLANC AU CROCHET

(Ce modèle ne figure pas dans le corps du journal)

**FOURNITURES** : 2 pelotes de coton perlé n° 8 et un crochet n° 2.

**POINTS EMPLOYÉS.** — *m.ch.* = maille chaînette ou maille en l'air.

*m.s.* = maille serrée, soit piquer le crochet dans la maille, tirer le fil à travers, jeter le fil sur le crochet et le tirer à travers les 2 boucles qui s'y trouvent.

*br.* = bride, soit jeter le fil sur le crochet et le piquer dans la maille, tirer le fil à travers, jeter le fil sur le crochet et le tirer à travers 2 boucles, jeter le fil sur le crochet et le tirer à travers les 2 dernières boucles.

*d.br.* = double bride, soit jeter le fil 2 fois sur le crochet et le piquer dans la maille, tirer le fil à travers \* jeter le fil sur le crochet et le tirer à travers 2 boucles. Rép. à \* jusqu'à ce que toutes les boucles soient épuisées.

*4 ou 5 ou 7 d.br. reliées.* Laisser la dernière boucle de chaque *d.br.* sur le crochet et lorsque la dernière *d.br.* est crochétée jeter le fil sur le crochet et le tirer à travers toutes les boucles.

**EXÉCUTION** : Faire une chaînette de 39 cm. soit un nombre de m. divisible par 8 plus 2 *m.ch.*

*1er tour* : tout en *m.s.*, 1 *m.ch.* pour tourner.

*2e tour* : 2 *m.s.* sur chaque *m.s.* du tour précédent.

*3e tour* : 2 *m.ch.*, 1 *br.* sur la *m.s.* suiv. \* 2 *m.ch.*, sauter 2 *m.s.* du tour précédent, 1 *br.* sur chacune des 2 *m.s.* suiv. \* Rép. de \* à \*. *4e tour* : 2 *m.ch.*, 1 *br.* sur la *br.* suiv. 2 *m.ch.*, 1 *br.* sur chacune des 2 *br.* suiv., 2 *m.ch.* \* crocheter entre 2 *br.* suiv. : 3 *d.br.*, 1 *m.ch.* et 3 *d.br.*, puis 2 *m.ch.*, 1 *br.* sur chacune des 2 *br.* suiv., 2 *m.ch.*, 1 *br.* sur chacune des 2 *br.* suiv., 2 *m.ch.* \*.

Rép. de \* à \* et terminer par 1 *br.* sur chacune des 2 *br.* suiv., 2 *m.ch.*, 1 *br.* sur chacune des 2 dernières *br.* *5e tour* : 2 *m.ch.*, 1 *br.* sur les 2 premières *br.*, 2 *m.ch.*, 1 *br.* entre les 2 *br.* suiv. \* 2 *d.br.* sur la 1ère *d.br.*, 1 *d.br.* sur la *d.br.* suiv. 2 *d.br.* sur la *d.br.* suiv., 1 *m.ch.*, 1 *d.br.* sur la *m.ch.* suiv. entre les 2 groupes de 3 *d.br.* du tour précédent, 1 *m.ch.*, 2 *d.br.* sur la *d.br.* suiv., 1 *d.br.* sur la *d.br.* suiv., 2 *d.br.* sur la *d.br.* suiv., 1 *br.* entre les 2 *br.* suiv., 2 *m.ch.*, 1 *br.* entre les 2 *br.* suiv. \* Rép. de \* à \* et terminer par 1 *br.* entre les 2 *br.* suiv., 2 *m.ch.*, 1 *br.* entre les 2 dernières *br.* et 1 *br.* sur la 2e des 2 *m.ch.* faites pour tourner.

*6e tour* : 2 *m.ch.*, 1 *br.* sur la *br.* suiv. \* 2 *d.br.* sur la 1ère *d.br.*, 1 *d.br.* sur chacune des 3 *d.br.* suiv., 2 *d.br.* sur la *d.br.* suiv., 1 *m.ch.*, 5 *d.br.* sur la *d.br.* suiv., 1 *m.ch.*, 2 *d.br.* sur la *d.br.* suiv., 1 *d.br.* sur chacune des 3 *d.br.* suiv., 2 *d.br.* sur la *d.br.* suiv., sauter la *br.* du tour précédent, 1 *d.br.* sur la *d.br.* suiv., sauter la *br.* suiv. \* Rép. de \* à \*. Terminer par 1 *br.* sur la *br.* suiv. et 1 *br.* sur la 2e des 2 *m.ch.* faites pour tourner. *7e tour* : 3 *m.ch.*, 1 *d.br.* sur la *br.* suiv., \* 2 *m.ch.*, 7 *d.br.* reliées, sur les 7 *d.br.* suiv., 1 *m.ch.*, 5 *d.br.* sur chacune des 5 *d.br.* suiv. et séparer chaque groupe de 5 *d.br.* par 1 *m.ch.*, puis 1 *m.ch.*, 7 *d.br.* reliées sur les 7 *d.br.* suiv., 2 *m.ch.*, 1 *d.br.* sur la *d.br.* suiv. \* Rép. de \* à \* et terminer par 2 *m.ch.*, 1 *d.br.* sur la *br.* suiv. et 1 *d.br.* sur la 2e des 2 *m.ch.* faites pour tourner.

*8e tour* : 3 *m.ch.*, 1 *d.br.* sur la *d.br.* suiv. \* 1 *d.br.* sur la maille qui relie les 7 *d.br.* du tour précédent, 1 *m.ch.*, 5 fois :



## Modèle de la robe Rondo



- Point fantaisie avec des aiguilles  $3\frac{1}{2}$ . Nombre de mailles divisible par 15 + 2 lisières
- 1<sup>er</sup> rang: 1 m. lisière \* 1 surjet simple 2 m. endroit et 7 fois 1 jeté 1 m. endroit - 1 jeté, 2 m. endroit, 2 m. ensemble à l'endroit \* répéter de l'\* à \* sur tout le rang, terminer par 1 m. lisière.
  - 2<sup>e</sup> rang: 1 m. lisière \* 2 m. ensemble, à l'avers. 17 m. avers. 2 m. ensemble à l'avers prise par derrière, en piquant l'aiguille d'abord dans la 2<sup>e</sup> maille \* 1 m. lisière
  - 3<sup>e</sup> rang: 1 m. lisière. \* 1 surjet simple 15 m. endroit. 2 m. ensemble à l'endroit \* 1 m. lisière.
  - 4<sup>e</sup> rang: 1 m. lisière. \* 2 m. ensemble à l'avers 13 m. avers. 2 m. ensemble à l'avers prise par derrière \* 1 m. lisière.
  - 5<sup>e</sup> rang: comme le premier
  - 6<sup>e</sup> rang: comme le 2<sup>e</sup>
  - 7<sup>e</sup> rang: comme le 3<sup>e</sup>
  - 8<sup>e</sup> rang: comme le 4<sup>e</sup>
  - 9<sup>e</sup> rang: à l'avers
  - 10<sup>e</sup> rang: à l'endroit
  - 11<sup>e</sup> rang: à l'avers
  - 12<sup>e</sup> rang: à l'avers

Devant avec aiguilles  $3\frac{1}{2}$ . Monter 167 m. Faire 4 rangs de jersey 1 rang env. sur endroit pour marquer l'ourlet. 4 rgs jerseyendr. former l'ourlet en tricotant. 2 rgs jersey puis commencer le point fantaisie en faisant 3 rangs jersey avers sur endroit, c'est à dire 1 rg avers 1 rg endr. 1 rgs avers. 1 rang avers, ensuite faire 2 fois les 12 rangs de l'explication et reprendre 1 fois les 1<sup>er</sup>, 2<sup>e</sup>, 3<sup>e</sup> et 4<sup>e</sup> rang. Prendre aiguilles n° 3, continuer ensuite en jersey. A 21 cm. de hauteur tricoter 10 rangs de côtes 1 et 1 en faisant au 1<sup>er</sup> rang 23 fois 2 m. ensemble. 25 fois 3 m. ensemble et 23 fois 2 m. ensemble de façon à obtenir 70 mailles. Faire 4 rgs de jersey. Reprendre aiguilles  $3\frac{1}{2}$ . Tricoter 3 rangs de dents comme à la jupe. Reprendre les aiguilles n° 3 et continuer en jersey. Au 12<sup>e</sup> rg après les côtes rabattre de chaque côté pour l'emmanchure 1 fois 3 m. 1 fois 2 m. Au 38<sup>e</sup> rang après les côtes, c'est à dire au 3<sup>e</sup> rang de jersey après les dessous tricoter les 30 m. du milieu en mousse. Quant on a 4 côtes de mousse rabattre les 20 m. du milieu pour l'encolure. Continuer chaque côté séparément et rabattre les épaules en 2 fois quand on a 3 côtes mousse

Dos. Comme le devant pour la jupe et les côtes de la taille. Le dos du corsage est uni et ouvert. On a 32 m. jersey et 6 m. mousse. Faire 4 boutonnières la 1<sup>re</sup> à la 6<sup>e</sup> côte mousse, la dernière à l'avant dernière côte mousse. Au 12<sup>e</sup> rgs après les côtes rabattre pour l'emmanchure 1 fois 3 m. et 1 fois 2 m. Au 48<sup>e</sup> rg après les côtes c'est à dire 4 côtes mousse après la 3<sup>e</sup> boutonnière tricoter les 17 m. bordant l'encolure en mousse rabattre les m. des épaules en 2 fois quand on a 4 côtes mousse, ensuite les m. de l'encolure.

Boutonnieres. A 2 m. du bord, tricoter 2 m. ensemble et faire 1 jeté que l'on tricotera sur le rang suivant comme une maille ordinaire.

Manches. Monter 40 m. avec aiguilles n° 3 tricoter 6 rgs côtes 1 et 1 puis avec aiguilles  $3\frac{1}{2}$  double les 30 m. du milieu. on a 70 m. Faire 2 rgs jersey puis 23 fois les 12 rgs du point fantaisie et encore 1 fois les 4 premiers rangs. Lorsque l'on commence la 2<sup>e</sup> dent, les dessous de bout ne sont pas entièrement fait c'est à dire qu'il en reste de 8 jetés ou en fait que 4 le reste étant tricoté en jersey. Ensuite continuer le reste de la manche en jersey avec aig. n° 3. Au 8<sup>e</sup> rg après les côtes rabattre pour l'arrondi 3 m. de chaque côté. ensuite 1 m. au début de chaque rang. Hauteur totale de la manche: 13 cms.

+ en ayant soin de bien centrer les dessous en laissant 5 m. de chaque côté

## Modèle Corbottuse Rondo

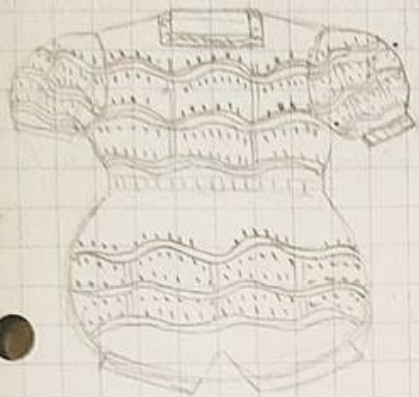

- Point fantaisie avec des aiguilles  $3\frac{1}{2}$  - Nombre de mailles divisible par 15 + 2 lisières.

- 1<sup>er</sup> rang : 1 m. lisière \* 1 surjet simple. 2 m. endroit et 7 fois 1 jeté 1 m. end. 1 jeté, 2 m. endroit, 2 m. ensemble à l'endroit \* répéter de l'\* à l'\* sur tout le rang, terminer par 1 m. lisière.

- 2<sup>e</sup> rang : 1 m. lisière \* 2 m. ensemble à l'envers. 17 m. envers. 2 m. ensemble à l'envers prise par derrière, en piquant l'aiguille d'abord dans la 2<sup>e</sup> maille 1 m. lisière.

- 3<sup>e</sup> rang : 1 m. lisière \* 1 surjet simple 15 m. endroit. 2 m. ensemble à l'endroit \* 1 m. lisière.

- 4<sup>e</sup> rang : 1 m. lisière \* 2 m. ensemble à l'envers 13 m. envers. 2 m. ensemble à l'envers prise par derrière \* 1 m. lisière.

- 5<sup>e</sup> rang : comme le premier

- 6<sup>e</sup> rang : comme le deuxième

- 7<sup>e</sup> rang : comme le 3<sup>e</sup>

- 8<sup>e</sup> rang : comme le 4<sup>e</sup>

- 9<sup>e</sup> rang : à l'envers

- 10<sup>e</sup> rang : à l'endroit

- 11<sup>e</sup> rang : à l'envers

- 12<sup>e</sup> rang : à l'envers

- Devant : monter 80 m. (n°  $3\frac{1}{2}$ ) faire 4 rgs jersey endroit. 1 rang envers pour la pliure 4 rgs jersey endroit. Fermer l'ourlet en tricotant 1 m. de l'aig avec 1 m. 1 m. du montage bien en face. Revenir à l'envers. Prendre les aiguilles n° 3. Sur l'endroit faire les augmentations en doublant les 30 premières m. et les 30 dernières et tricoter en m. simples les 20 m. du milieu réservées pour le soufflet. Revenir sur 30 m. à l'envers tricoter au rang suivant 10 m. à l'end. sur l'endroit. Commencer le soufflet en tricotant 1 surjet simple. 16 m. end. et 2 m. ensemble. 10 m. en jersey end. tourner le travail et faire 1 rg envers sur 48 m. tourner - 20 m. endroit. 1 surjet simple. 14 m. endroit. 2 m. ensemble. 20 m. end. tourner et continuer ainsi en prenant à chaque fois 10 m. de chaque côté et en faisant les diminutions du milieu pour faire la profondeur du fond et le soufflet jusqu'à ce que toutes les m. soient tricotées. On doit avoir 122 m. faire 4 rgs jersey (on doit avoir 4 ans  $\frac{1}{2}$  pin sur le côté ourlet compris) Prendre les aig n°  $3\frac{1}{2}$  faire 3 rgs envers sur endroit. c'est à dire 1 rg env. 1 rg end. 1 rg env. 1 rg end. ensuite 2 fois les 12 rgs de l'explication du point fantaisie et reprendre 1 fois les 1<sup>er</sup>, 2<sup>e</sup>, 3<sup>e</sup> et 4<sup>e</sup> rang. Prendre les aig n° 3 continuer ensuite en jersey. Et 21 ans de hauteur totale (ourlet compris) tricoter 10 rgs de côtes 1 et 1 en faisant au premier rang 2 m. simples 5 fois 2 m. ensemble 2 m. simples 5 fois 2 m. ensemble 2 m. simples et ainsi de suite jusqu'à la fin du rg pour n'avoir plus que 72 m. Faire 4 rgs jersey. Prendre les aiguilles  $3\frac{1}{2}$ . Tricoter 3 rangs de dent comme à la Corbottuse, en ayant soin de bien centrer les dessins en laissant 6 m. de chaque côté. Prendre les aiguilles n° 3 et continuer en jersey. Au 12<sup>e</sup> rg après les côtes rabattre de chaque côté pour l'emmanchure 1 fois 3 m. 1 fois 2 m. Au 38<sup>e</sup> rang après les côtes, c'est à dire au 3<sup>e</sup> rang de jersey après les dessins tricoter les 30 m. du milieu en mousse. Quant on a 4 côtes de mousse rabattre les 20 m. du milieu pour l'encolure. Continuer chaque côté séparément et rabattre les épaules en 2 fois quant on a 3 côtes mousse (1 fois 10 m. 1 fois 11 m.)

- Dos. Comme le devant pour la Corbottuse et les côtes de la taille aiguilles n° 3. Le dos du corsage est uni et ouvert. On a 32 m. jersey et 6 m. mousse. Faire 4 boutonnières la 1<sup>ère</sup> à la 6<sup>e</sup> côte mousse, la dernière à l'avant dernière côte mousse. Au 12<sup>e</sup> rg après les côtes rabattre pour l'emmanchure. 1 fois 3 m. et 1 fois 2 m. Au 48<sup>e</sup> rg après les côtes c'est à dire 4 côtes mousse après la 3<sup>e</sup> boutonnière tricoter les 17 m. bordant l'encolure en mousse rabattre les

mailles des épaules en 2 fois quand on a 4 côtes mousse, ensuite les m. de l'encolure.

- Boutonnieres. A 2 m. du bord, tricoter 2 m. ensemble et faire 1 jeté que l'on tricote sur le rang suivant comme une maille ordinaire.

- Manches. Monter 40 m. avec aiguilles n° 3 tricoter 6 rgs côtes 1 et 1 puis avec aiguilles 8 1/2 doubler les 30 m. du milieu. On a 70 m. Faire 2 rgs jersey puis 2 fois les 12 rgs du point fantaisie et encore 1 fois les 4 premiers rangs. Lorsque l'on commence la 2<sup>e</sup> dent, les dessins de bout ne sont pas entièrement fait c'est à dire qu'au lieu de 8 jetés on en fait que 4 le reste étant tricote en jersey avec aig. n° 3. Au 8<sup>e</sup> rg après les côtes rabattre pour l'arrondi 3 m. de chaque côté, ensuite 1 m. au début de chaque rang. Hauteur totale de la manche: 13 cm (il reste environ 24 m.)

www.benesaddict.fr

En exclusivité !  
LA "RECKO M&T"



MAIN ou  
MACHINE

En exclusivité « M et T » également, ce petit tailleur « deux-pièces » pour l'automne. Caractéristiques techniques : il est entièrement tricoté en jersey utilisé sur l'envers, la veste étant garnie d'un galon appliqué, exécuté au crochet.

Caractéristiques mode : la veste semi-courte, bien appuyée et garnie de galon en bordure ainsi que sur le montage des manches, fait petit buste. La jupe, appliquée sur les hanches, s'écarte dans un évasé léger.

Ce tailleur n° 41 est exécuté en « Recko M et T » (laine et fibre acrylique écreue) bleue ou blanche ou naturel ou rose à 3 frs 85 la pel. dp 50 g., avec un jeu d'aig. « Recko » nacrées n° 2 1/2 à 1 fr. 07 et un crochet « Recko » n° 3 à 0 fr. 84. Pour la taille 38-40, il faut 18 pel. ; pour la taille 42-44, 20 pel. et pour la taille 46-48, 23 pel. Frais d'expédition en sus : France 3 frs 60 de 18 à 23 pel. ; étranger 16 frs 15 pr 18 pel., 17 frs 35 pr 20 pel. et 20 frs 15 pr 23 pel. (joindre le montant à la commande).

Ces modèles sont réalisables aussi bien à la main que sur machine à tricoter. Pour la conduite du travail, les mesures sont données en CENTIMÈTRES lorsqu'il s'agit du tricot à la main et en NOMBRE DE RANGS pour le tricot sur machine.

**POINTS EMPLOYÉS.** — Aux aiguilles. — JERSEY ENVERS : 1 r. env., 1 r. endr. — Au crochet. — MAILLE EN L'AIR (m.l.) : faire 1 jeté que l'on passe au travers de la boucle qui est sur le crochet. — DEMI-BRIDE (d.b.) : piquer le crochet ds 1 m., 1 jeté, tirer pr ramener une boucle, 1 jeté que l'on passe au travers des 2 boucles qui sont sur le crochet. — BRIDE (B.) : 1 jeté, piquer le crochet ds 1 m., 1 jeté, tirer pr ramener une boucle, 1 jeté que l'on passe au travers des 2 prem. boucles, 1 jeté que l'on passe au

Un heureux mariage de la laine  
(utilisée dans des tons pastels)  
et d'une fibre acrylique  
(formant une bouclette  
d'un ton écreu)... que  
vous ne trouverez nulle part  
dans le commerce... sauf  
à Modes et Travaux.

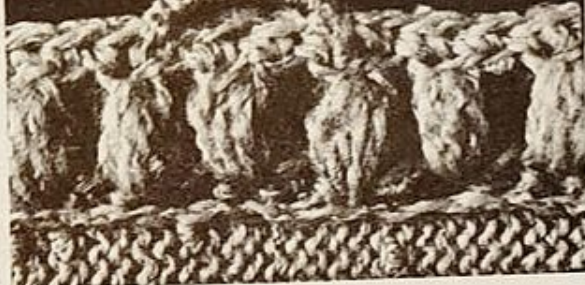

## en exclusivité : LA « RECKO M et T »

(Suite de la page précédente.)

travers des 2 boucles rest. — **POINT D'ANANAS** : (X) 1 jeté, piquer le crochet ds 1 m., 1 jeté, tirer pr ramener une haute boucle, reprendre à (X) 3 f. en

tt puis 1 jeté que l'on passe au travers des 7 boucles qui sont sur le crochet. — **GALON** : se fait sur un nombre impair de m. ; 1<sup>er</sup> tour : 1 m.l. pr tourner et 1 d.b. ds ch. m. de la chaînette ; 2<sup>e</sup> tour : 3 m.l. pr tourner, (X) sauter la 1<sup>re</sup> d.b., 1 pt d'ananas ds la m. suiv. en piquant le crochet sous les 2 brins de la chaînette horizontale, 1 m.l., reprendre à (X) et term. par 1 B. ds la dern. m. ; 3<sup>e</sup> tour : 1 m.l. pr tourner puis 1 d.b. ds ch. m.l. et sur ch. pt d'ananas du tour précédent ; arrêter. — 20 m. jersey = 6 cm. 6 ; 20 r. = 4 cm. 8. — 20 m. du galon (soit 10 pts d'ananas) = 11 cm. 4.

Les explications sont données en 3 tailles : 38-40, 42-44 et 46-48. Les chiffres correspondant à la taille 38-40 sont cerclés, ceux à la taille 42-44 sont simples et ceux à la taille 46-48 sont encadrés. Dans le cas où il n'y a qu'un chiffre simple, celui-ci est valable pour les 3 tailles.

### LA VESTE

**Devant gauche.** — Comm. par le bas, monter (82) 88 (94) m. sur les aig. n° 2 1/2 et trav. droit en jersey env. A (6 cm. (24 r.)) 6 cm. (24 r.) (7 cm. (28 r.)) de haut. tot., dim. à droite 6 f. d'1 m. ts les (2 cm. 1/2 (10 r.)) 2 cm. 3/4 (altern. ts les 10 et 12 r.) (2 cm. 3/4 (altern. ts les 10 et 12 r.)) cont. droit. A (23 cm. (96 r.)) 24 cm. (100 r.) 25 cm. (104 r.) de haut. tot., augm. à droite 6 f. d'1 m. ts les (2 cm. 1/2 (10 r.)) 2 cm. 1/2 (10 r.) (2 cm. 3/4 (altern. ts les 10 et 12 r.)) A (38 cm. (160 r.)) 40 cm. (168 r.) 42 cm. (176 r.) de haut. tot., rab. à droite pr l'em., ts les 2 r., 1 f. 4 m., 2 f. 3 m., (2) 3 (3) f. 2 m. et (5) 5 (6) f. 1 m. ; cont. droit. A (50 cm. (208 r.)) 53 cm. (220 r.) 56 cm. (232 r.) de haut. tot., augm. à droite 2 f. d'1 m. ts les 2 cm. 1/2 (10 r.) A (53 cm. (220 r.)) 56 cm. (232 r.) 59 cm. (244 r.) de haut. tot., rab. à gauche pr l'encolure, ts les 2 r., 1 f. (13) 13 (15) m., 1 f. 4 m., 1 f. 3 m., (1) 2 (2) f. 2 m. et (8) 7 (7) f. 1 m. Pendant ce trav., à (56 cm. (232 r.)) 59 cm. (246 r.) 62 cm. (258 r.) de haut. tot., biaiser en 7 f. les (35) 38 (41) m. de droite pr l'épaule, soit jusqu'à épuisement des m. Faire le **devant droit** sembl. en interv. le trav.

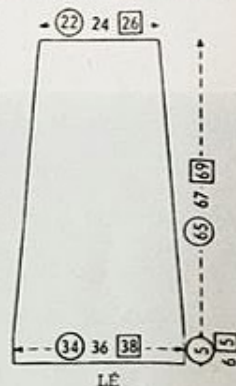
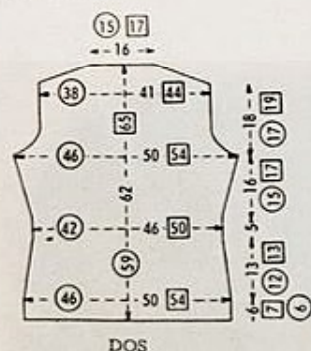
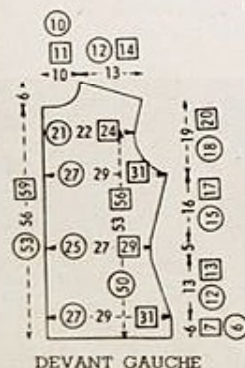
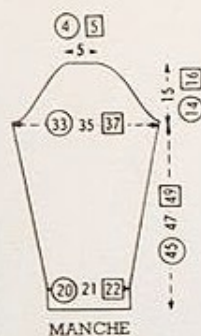

**Dos.** — Comm. par le bas, monter (140) 152 (164) m. sur les aig. n° 2 1/2 et trav. droit en jersey env. A (6 cm. (24 r.)) 6 cm. (24 r.) (7 cm. (28 r.)) de haut. tot., dim. de ch. côté 6 f. d'1 m. ts les (2 cm. 1/2 (10 r.)) 2 cm. 3/4 (altern. ts les 10 et 12 r.) (2 cm. 3/4 (altern. ts les 10 et 12 r.)) cont. droit. A (23 cm. (96 r.)) 24 cm. (100 r.) 25 cm. (104 r.) de haut. tot., augm. de ch. côté 6 f. d'1 m. ts les (2 cm. 1/2 (10 r.)) 2 cm. 1/2 (10 r.) (2 cm. 3/4 (altern. ts les 10 et 12 r.)) A (38 cm. (160 r.)) 40 cm. (168 r.) 42 cm. (176 r.) de haut. tot., rab. de ch. côté pr les emm., ts les 2 r., 2 f. 3 m., (2) 3 (3) f. 2 m. et (2) 2 (3) f. 1 m. ; cont. droit. A (55 cm. (228 r.)) 58 cm. (242 r.) 61 cm. (254 r.) de haut. tot., biaiser en 7 f. les (35) 38 (41) m. de ch. extr. pr les épaules puis fermer les (46) 48 (52) m. rest. au milieu.

**Manches.** — Comm. par le bas, monter (60) 64 (68) m. sur les aig. n° 2 1/2 et trav. droit en jersey env. A 5 cm. (20 r.) de haut. tot., augm. de ch. côté (20) 21 (22) f. d'1 m. ts les 2 m. (8 r.) A (45 cm. (186 r.)) 47 cm. (196 r.) 49 cm. (204 r.) de haut. tot., rab. de ch. côté pr l'arrondi, ts les 2 r., 1 f. 3 m., (5) 5 (6) f. 2 m., (19) 20 (21) f. 1 m., 3 f. 2 m. et 2 f. 3 m. puis fermer les (12) 16 (16) m. rest. au milieu.

**Bande d'encolure.** — Monter 13 m. sur les aig. n° 2 1/2 et trav. droit en jersey env. pendant (38 cm. (160 r.)) 39 cm. (164 r.) (41 cm. (172 r.)) puis fermer droit.

**Galons.** — Pour celui des devants et de l'encolure, faire un galon sur une chaînette de (138 cm. (243 m.)) 145 cm. (255 m.) (152 cm. (267 m.)) ; pour ceux du bas des manches, faire deux galons sur une chaînette de (20 cm. (35 m.)) 21 cm. (37 m.) (22 cm. (39 m.)) et pour ceux des emmanchures, deux bandes de (44 cm. (79 m.)) 47 cm. (83 m.) (50 cm. (89 m.))

Après repassage, faire les coutures de côtés et d'épaules. Fermer les manches et les monter. Faire un ourlet de 2 cm. ds le bas ainsi que dans le bas des manches. Faire un repli de 2 cm. sur le bord de ch. devant pr former la parementure. Poser la bande d'encolure à cheval le long de l'encolure. Appliquer les galons crochetés tt autour du vêtement ainsi que dans le bas de chaque manche et autour des emmanchures (voir photo). Broder 6 brides et coudre 6 boutons en regard.

**LA JUPE.** — Celle-ci est composée de 4 panneaux sembl. ; pr chacun d'eux, monter (104) 110 (116) m. sur les aig. n° 2 1/2 et trav. en jersey env. A (5 cm. (20 r.)) 6 cm. (26 r.) (5 cm. (20 r.)) de haut. tot., dim. de ch. côté 18 f. d'1 m. ts les (3 cm. 1/2 (altern. ts les 14 et 16 r.)) 3 cm. 1/2 (altern. ts les 14 et 16 r.) (3 cm. 3/4 (16 r.)) A (70 cm. (292 r.)) 72 cm. (300 r.) (74 cm. (310 r.)) de haut. tot., fermer les (68) 74 (80) m. rest. Après repassage, assembler les 4 panneaux par des coutures en laissant une ouverture de 16 cm. dans le haut de l'une d'elles. Former un rentré de ch. côté de l'ouverture et poser une fermeture à glissière. Fixer dans le haut un gros-grain élastique préalablement réglé au tour de taille. Faire un ourlet de 3 cm. dans le bas.

# LONG MANTEAU

à porter  
tout au long  
de l'année

Pour avoir chaud :  
un rouge ardent  
et un point  
qui nous vient  
du froid  
(point d'Irlande).

www.benesoanict.fr



Ce manteau ras-de-cou, fixé devant de façon invisible par une fermeture à glissière, est tricoté au point d'Irlande composé d'alvéoles, de torsades et de zigzags. La ceinture, à boucle dorée, est au point de jersey utilisé sur l'envers et toutes les bordures sont crochetées en demi-brides.

Ce modèle n° 43 est exécuté en « Recko-64 » (grosse laine sport 3 fils) rouge vif ou naturel ou vert Tyrol ou marron glacé à 3 frs 35 la pel. de 50 g., avec un jeu d'aig. « Recko » nacrées n° 4 à 1 fr. 58 43 pel. et pour la taille 46-48, 48 pel. Frais d'expédition en sus : France, 5 frs 05 de 38 à 48 pel., étranger, 29 frs 50 pr 38 pel., 31 frs 50 pr 43 pel. et 34 frs 05 pr 48 pel. (joindre le montant à la commande).  
**POINTS EMPLOYÉS.** — Aux aiguilles. — JERSEY ENVERS : 1 r. env., 1 r. endr. — TORSADE : celle-ci se fait sur 9 m. ; 1<sup>er</sup> et 3<sup>e</sup> rangs : 4 m. endr., 1 m. env. et 4 m. endr. ; 2<sup>e</sup> rang et ts les rangs pairs :

(Suite au dos.)



## LONG MANTEAU

(Suite de la page précédente.)

4 m. env. 1 m. endr. et 4 m. env. : 5<sup>e</sup> rang : glisser les 2 prem. m. sur une aig. auxiliaire à 2 pointes que l'on place derrière le trav., tric. à l'endr. les 2 m. suiv. puis les 2 m. de l'aig. auxil., 1 m. env., glisser les 2 m. suiv. sur l'aig. auxil. que l'on place devant le trav., tric. à l'endr. les 2 dern. m. puis les 2 m. de l'aig. auxil. : 7<sup>e</sup> rang : reprendre au 3<sup>e</sup> rang et répéter tirs les 4 dern. rangs, les 2 prem. servant de base. — **POINT D'ALVEOLES.** — Se fait, pour votre échantillon, sur un nombre de m. multiple de 6 + 2 : 1<sup>er</sup> et 3<sup>e</sup> rangs : 1 m. env., 1 m. endr., (X) 4 m. env., 2 m. endr., reprendre à (X) puis term. par 4 m. env., 1 m. endr. et 1 m. env. : 2<sup>e</sup> rang et ts les rangs pairs : tric. les m. comme elles se présentent : 5<sup>e</sup> rang : 1 m. env., (X) glisser la m. endr. suiv. sur une aig. auxil. à 2 ptes que l'on place devant le trav., tric. les 2 m. suiv. à l'env. puis à l'endr. la m. de l'aig. auxil., glisser les 2 m. suiv. sur l'aig. auxil. que l'on place derrière le trav., tric. la m. suiv. à l'endr. et à l'env. les 2 m. de l'aig. auxil., reprendre à (X) et term. par 1 m. env. : 7<sup>e</sup> rang : 3 m. env., (X) 2 m. endr., 4 m. env., reprendre à (X) puis term. par 2 m. endr. et 3 m. env. : 9<sup>e</sup> rang : 1 m. env., (X) glisser les 2 m. suiv. sur l'aig. auxil. que l'on place derrière le trav., tric. la m. suiv. à l'endr. puis à l'env. les 2 m. de l'aig. auxil., glisser la m. endr. suiv. sur l'aig. auxil. que l'on place devant le trav., tric. les 2 m. suiv. à l'env. puis à l'endr. la m. de l'aig. auxil., reprendre à (X) et term. par 1 m. env. : 11<sup>e</sup> rang : reprendre au 3<sup>e</sup> rang et répéter tirs ces 8 rangs, les 2 prem. servant de base. — **BANDE DE ZIGZAGS** : celle-ci est faite sur 25 m. : 1<sup>er</sup> et 3<sup>e</sup> rangs : 6 m. env., 2 m. endr., 2 m. env., 2 m. endr., 1 m. env., 2 m. endr., 2 m. env., 2 m. endr. et 6 m. env. : 2<sup>e</sup> rang et ts les rangs pairs : tric. les m. comme elles se présentent : 5<sup>e</sup> rang : 5 m. env., 3 m. croisées vers la droite (glisser la m. env. sur une aig. auxil. à 2 ptes que l'on place derrière le trav., tric. à l'endr. les 2 m. suiv. puis à l'env. la m. de l'aig. auxil.), 1 m. env., 3 m. croisées vers la droite, 1 m. env., 3 m. croisées vers la gauche (glisser les 2 m. endr. sur une aig. auxil. à 2 ptes que l'on place devant le trav., tric. à l'env. la m. suiv. puis à l'endr. les 2 m. de l'aig. auxil.), 1 m. env., 3 m. croisées vers la gauche et 5 m. env. : 7<sup>e</sup> rang : 4 m. env., 3 m. croisées vers la droite, 1 m. env., 3 m. croisées vers la droite, 3 m. env., 3 m. croisées vers la gauche, 1 m. env., 3 m. croisées vers la gauche et 4 m. env. : 9<sup>e</sup> rang : 3 m. env., 3 m. croisées vers la droite, 1 m. env., 3 m. croisées vers la droite, 5 m. env., 3 m. croisées vers la gauche, 1 m. env., 3 m. croisées vers la gauche et 3 m. env. : 11<sup>e</sup> rang : 2 m. env., 3 m. croisées vers la droite, 1 m. env., 3 m. croisées vers la droite, 7 m. env., 3 m. croisées vers la gauche, 1 m. env., 3 m. croisées vers la gauche et 2 m. env. : 13<sup>e</sup> rang : 1 m. env., 3 m. croisées vers la droite, 1 m. env., 3 m. croisées vers la droite, 9 m. env., 3 m. croisées vers la gauche, 1 m. env., 3 m. croisées vers la gauche et 1 m. env. : 15<sup>e</sup> rang : 1 m. env., 2 m. endr., 2 m. env., 2 m. endr., 5 m. env., 1 m. env., 1 m. env., 1 m. env., 1 f. à l'env., 1 f. à l'endr., 1 f. à l'env., 1 f. à l'endr. et 1 f. à l'env. — puis rab. les 4 prem. de ces m. sur la dern.), tric. 5 m. env., 2 m. endr., 2 m. env., 2 m. endr. et 1 m. env. : 17<sup>e</sup> rang : 1 m. env., 3 m. croisées vers la gauche, 1 m. env., 3 m. croisées vers la gauche, 9 m. env., 3 m. croisées vers la droite, 1 m. env., 3 m. croisées vers la droite et 1 m. env. : 19<sup>e</sup> rang : 2 m. env., 3 m. croisées vers la gauche, 1 m. env., 3 m. croisées vers la gauche, 7 m. env., 3 m. croisées vers la droite, 1 m. env., 3 m. croisées vers la droite et 2 m. env. : 21<sup>e</sup> rang : 3 m. env., 3 m. croisées vers la gauche, 1 m. env., 3 m. croisées vers la gauche, 5 m. env., 3 m. croisées vers la droite, 1 m. env., 3 m. croisées vers la droite et 3 m. env. : 23<sup>e</sup> rang :

**Ce manteau sans manches est tricoté au point de jersey et bordé de côtes réversibles ; seule la base est ourlée.**

Ce modèle n° 45 est exécuté en « Recko-Evor » (laine gonflante et légère 3 fils) naturel, vert pin, chaudron clair ou daim à 3 frs 30 la pel. de 50 g., avec un jeu d'aig. « Recko » nacrées n° 3 à 1 fr. 07. — Pour la taille 38-40, « Recko » nacrées n° 3 à 1 fr. 07. — Pour la taille 38-40, il faut 15 pel. (6 chaudron, 4 naturel et 5 vert pin) et pour la taille 42-44, 16 pel. (7 chaudron, 4 naturel et 5 vert pin). Frais d'expédition en sus : France, 2 frs 40 ; étranger, 11 frs 35 (joindre le montant à la commande).

Pour l'entretien de cette laine, le lavage en eau tiède et au savon pur est recommandé. En teinturerie, préciser exclusivement nettoyage « F ». Le repassage à la pattemouille est à éviter.

Ce manteau est réalisable aussi bien à la main que sur machine à tricoter. Pour la conduite du travail, les mesures sont données en CENTIMETRES lorsqu'il s'agit du tricot à la main et en NOMBRE DE RANGS pour le tricot sur machine.

**Points employés.** — **CÔTES SIMPLES** : 1 m. endr., 1 m. env. — **JERSEY** : 1 r. endr., 1 r. env. — **JERSEY RAYÉ** : se fait en altern. 26 [20] r. chaudron, (X) 10 r. vert pin, 10 r. naturel et 10 r. chaudron, reprendre à (X). — 20 m. = 7 cm. 4 ; 20 r. = 5 cm. 4.

Les explications sont données en 2 tailles : 38-40 et 42-44. Les chiffres correspondant à la taille 38-40 sont simples et ceux à la taille 42-44 sont encadrés. Dans le cas où il n'y a qu'un chiffre simple, celui-ci est valable pour les 2 tailles.

**Devant gauche.** — Comm. par le bas, monter 80 [86] m. chaudron et trav. en jersey rayé en suivant les pts employés. A 10 cm. (36 r.) [12 cm. (44 r.)] de haut. tot., dim. à droite 21 f. d'1 m. ts les 3 cm. (12 r.). Pendant ce trav., à 64 cm. (236 r.) [65 cm. (240 r.)] de haut. tot., former la poche qui sera faite sur les 30 m. qui se trouvent à 20 [24] m. de la gauche ; pr cela, laisser en attente les m. de ch. extr. et ne cont. que sur les 30 m. de la poche ; faire une bande de jersey chaudron [vert] de 10 r. puis fermer droit. D'autre part, pr le fond de poche, monter 30 m. chaudron [vertes] sur les aig. n° 3 et faire 11 cm. (40 r.) de jersey. Ensuite, reprendre ttes les m. en remplaçant les m. rab. par les m. du fond de poche et trav. en jersey rayé en cont. les dim. indiquées précédemment. A 79 cm. (292 r.) [81 cm. (300 r.)] de haut. tot., augm. à droite 5 f. d'1 m. ts les 1 cm. 3/4 (altern. ts les 6 et 8 r.) [2 cm. (8 r.)]. A 89 cm. (330 r.) [92 cm. (342 r.)] de haut. tot., rab. à droite pr l'emmi., ts les 2 r., 1 f. 4 m., 2 f. 3 m., 4 [5] f. 2 m. et 3 f. 1 m. : cont. droit. A 107 cm. (396 r.) [111 cm. (410 r.)] de haut. tot., dim. à gauche pr l'encolure, ts les 2 r., 1 f. de 7 m., 3 f. de 3 m., 2 f. de 2 m. et 1 [2] f. d'1 m. : cont. droit. A 113 cm. (420 r.) [117 cm. (434 r.)] de haut. tot., biaiser en 5 f. les 22 [25] m. de droite pr l'épaule, soit jusqu'à épuisement des m. Faire le **devant droit** sembl. en interv. le trav.

**Dos.** — Comm. par le bas, monter 156 [167] m. chaudron et trav. en jersey rayé en suiv. les pts employés. A 10 cm. (36 r.) [12 cm. (44 r.)] de haut. tot., dim. de ch. côté 21 f. d'1 m. ts les 3 cm. (12 r.). A 79 cm. (292 r.) [81 cm. (300 r.)] de haut. tot., augm. de ch. côté 5 f. d'1 m. ts les 1 cm. 3/4 (altern. ts les 6 et 8 r.) [2 cm. (8 r.)]. A 89 cm. (330 r.) [92 cm. (342 r.)] de haut. tot., rab. de ch. côté pr les emmi., ts les 2 r., 1 f. 3 m., 7 f. 2 m. et 2 [3] f. 1 m. : cont. droit. A 113 cm. (420 r.) [117 cm. (434 r.)] de haut. tot., fermer les 20 [23] m. du milieu et ne cont. que sur les m. de gauche en biaisant en 5 f. les 22 [25] m. de gauche pr l'épaule et en rab. à droite pr l'encolure, ts les 2 r., 1 f. 5 m., 1 f. 3 m., 1 f. 2 m. et 1 f. 1 m., soit jusqu'à épuisement des m. Term. l'autre côté sembl. en interv. le trav.

**Bandes de boutonnage.** — Pr chacune d'elles, monter 19 m. chaudron et trav. droit en côtes simples pendant 107 cm. (320 r.) [111 cm. (332 r.)] de haut. en réservant sur celle du devant droit 7 boutonnières de 3 m. au milieu ; la 1<sup>re</sup> étant à 26 cm. (78 r.) [27 cm. (80 r.)] du bas et les suiv. espacées de 13 cm. (39 r.) [13 cm. 1/2 (41 r.)]. Ensuite, fermer sans serrer en tric. les m. comme elles se présentent.

**Bandes d'emmanchures.** — Pr chacune d'elles, monter 19 m. chaudron et trav. droit en côtes simples pendant 50 cm. (150 r.) [53 cm. (158 r.)] puis fermer sans serrer.

Après repassage, faire les coutures de côtés et d'épaules. Relever tt autour de l'encolure 109 [113] m. chaudron et trav. en côtes simples pendant 3 cm. (9 r.) puis fermer sans serrer en tric. les m. comme elles se présentent. Fixer les bandes de boutonnage en laissant libres dans le bas les 13 [10] premiers rangs chaudron que l'on repliera en ourlet. Faire également un ourlet de 10 r. au bord de chaque poche. Fermer les fonds de poches et coudre des boutons en regard des boutonnières.

(Suite page 68.) ▶

# VOUS TOMBEREZ EN ARRÊT DEVANT CE MANTEAU A RAIES

Ses larges raies font,  
tout autour de  
votre silhouette,  
des anneaux  
de couleurs et de gaieté.

MAIN ou  
MACHINE

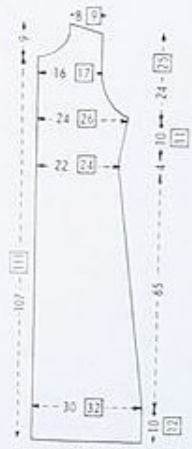

DEVANT GAUCHE

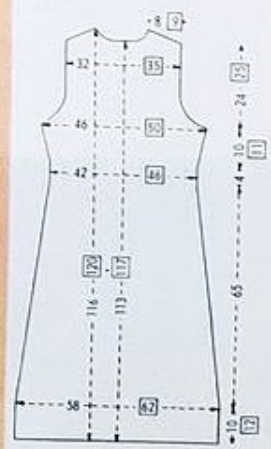

DOS

45

www.benesadict.fr



# CAMPAGNE EN FAVEUR D'UN BLOUSON DE CAMPAGNE

Un blouson qui  
affronte les intempéries  
les sous-bois,  
les forêts et  
les grands vents.



*Croisé et boutonné de cuir sous un confortable col châle, ce blouson est tricoté en laine sport dans un point granité. Les poignets sont en côtes simples comme le col, la base étant simplement ourlée.*

Ce modèle n° 47 est exécuté en « Recko-64 » (grosse laine sport 3 fils) verte ou gris moyen ou marron glacé à 3 frs 35 la pel. de 50 g., avec trois jeux d'aig. « Recko » nacrées dont un n° 3 1/2 et un n° 4 à 1 fr. 58 l'un et un n° 4 1/2 à 2 frs 33. — Pour la taille « A », il faut 23 pel.; pour la taille « B », 25 pel. et pour la taille « C », 27 pel. Frais d'expédition en sus : France, 3 frs 60 de 23 à 27 pel.; étranger, 18 frs 15 pr 23 pel. et 20 frs 15 pr 25 ou 27 pel. (joindre le montant à la commande).

**Points employés.** — **COTES SIMPLES** : 1 m. endr., 1 m. env. — **JERSEY** : 1 r. endr., 1 r. env. — **POINT GRANITÉ** : se fait, pr votre échantillon, sur un nombre impair de m.; 1<sup>er</sup> rang : tt à l'env.; 2<sup>e</sup> rang : (X) 1 m. endr., passer la laine devant le trav., glisser 1 m. sans la tric. en la prenant à l'env., remettre la laine derrière le trav., reprendre à (X) puis term. le r. par 1 m. endr.; 3<sup>e</sup> rang : reprendre au 1<sup>er</sup> rang et répéter trs ces 2 rangs. — 20 m. pt granité tric. avec les aig. n° 4 1/2 = 10 cm. 2; 20 r. = 6 cm. 2. — 20 m. côtes doubles tric. avec les aig. n° 4 = 9 cm.; 20 r. = 7 cm.



47

(Suite au dos.) ▶

# CAMPAGNE EN FAVEUR D'UN BLOUSON DE CAMPAGNE

(Suite de la page précédente.)

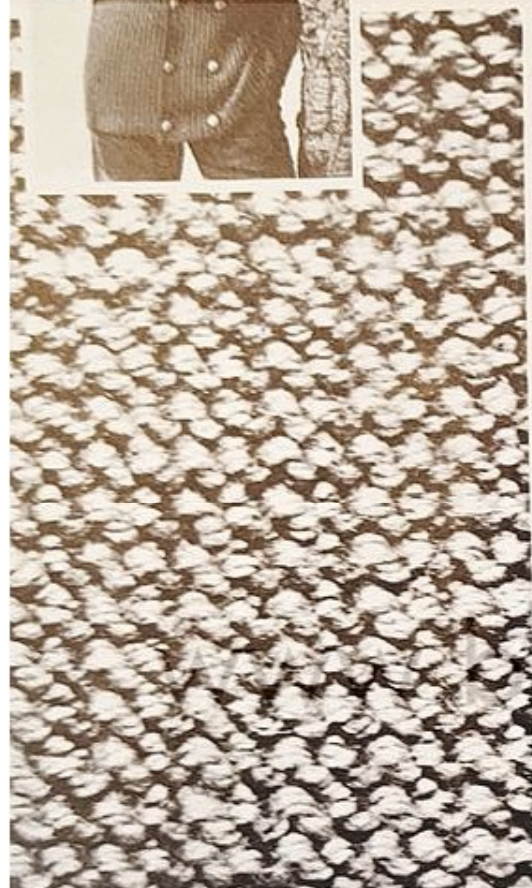

Les explications sont données en 3 tailles : « A » (encolure 37-38), « B » (encolure 39-40) et « C » (encolure 41-42). Les chiffres correspondant à la taille « A » sont cerclés, ceux à la taille « B » sont simples et ceux à la taille « C » sont encadrés. Dans le cas où il n'y a qu'un chiffre simple, celui-ci est valable pour les 3 tailles.

**Devant droit.** — Comm. par le bas, monter  $\textcircled{26}$  28  $\textcircled{32}$  m. sur les aig. n° 3 1/2 et faire 6 cm. de côtes simples puis rab. 1 m. à droite pr la couture et laisser les  $\textcircled{25}$  27  $\textcircled{31}$  autres m. en attente. D'autre part, monter  $\textcircled{42}$  45  $\textcircled{47}$  m. sur les aig. n° 4 1/2 ; faire 2 cm. de jersey puis cont. au point granité en ajoutant à droite, au 1<sup>er</sup> r., 4 m. qui seront tric. en jersey sur tte la hauteur pr la parementure. A 8 cm. de haut. tot., rab. 1 m. à gauche pr la couture et, à la suite des  $\textcircled{45}$  48  $\textcircled{50}$  m. rest., reprendre les  $\textcircled{25}$  27  $\textcircled{31}$  m. laissées en attente précédemment :  $\textcircled{70}$  75  $\textcircled{81}$  m. sur lesquelles on trav. droit au pt fantaisie sauf sur les 4 m. de droite qui sont tjrs tric. en jersey. A  $\textcircled{43}$  45  $\textcircled{47}$  cm. de haut. tot. (mesurés de la base des côtes), rab. à gauche pr l'emm., ts les 2 r., 1 f. 4 m., 1 f. 3 m.,  $\textcircled{2}$  2  $\textcircled{3}$  f. 2 m. et  $\textcircled{2}$  4  $\textcircled{5}$  f. 1 m. puis 1 f. 1 m. 4 r. au-dessus. A  $\textcircled{49}$  51  $\textcircled{52}$  cm. de haut. de pt granité, rab. les 25 m. de droite et cont. au pt granité ; faire  $\textcircled{4}$  6  $\textcircled{4}$  r. droits puis dim. à droite  $\textcircled{8}$  9  $\textcircled{10}$  f. d'1 m. (altern. ts les 8 et 10 r.) ts les 8 r. (altern. ts les 6 et 8 r.). Pendant ce trav., à  $\textcircled{59}$  62  $\textcircled{65}$  cm. de haut. tot. (mesurés de la base des côtes), augm. à gauche 3 f. d'1 m. ts les 2 cm. A  $\textcircled{66}$  69  $\textcircled{72}$  cm. de haut. tot., biaiser en 10 f. les  $\textcircled{26}$  28  $\textcircled{30}$  m. de gauche pr l'épaule, soit jusqu'à épuisement des m. Faire le **devant gauche** sembl. en interv. le trav., en réservant 5 boutonnières de 4 m. à 6 m. de la gauche et en rab., sur le r., où sera faite ch. boutonnière, les 2 m. de gauche qui seront remontées au r. suiv. ceci afin de former des fentes (d'une longueur égale à 1/2 boutonnière) : la 1<sup>re</sup> de ces boutonnières ainsi que la fente correspondante seront faites à 3 cm. de haut. de pt granité et les suiv. espacées de  $\textcircled{11}$  cm. 11 cm. 1/2  $\textcircled{11}$  cm. 1/2.

**Dos.** — Comm. par le bas, monter  $\textcircled{103}$  113  $\textcircled{123}$  m. sur les aig. n° 3 1/2 et faire 6 cm. de côtes simples. Au-dessus, avec les aig. n° 4 1/2, cont. droit au pt granité. A  $\textcircled{43}$  45  $\textcircled{47}$  cm. de haut. tot., rab. de ch. côté pr les emm., ts les 2 r.,  $\textcircled{1}$  2  $\textcircled{2}$  f. 2 m. et  $\textcircled{2}$  2  $\textcircled{4}$  f. 1 m. puis 2 f. 1 m. ts les 4 r. et 2 f. 1 m. ts les 6 r. ; cont. droit. A  $\textcircled{66}$

69  $\textcircled{72}$  cm. de haut. tot., biaiser en 10 f. les  $\textcircled{26}$  28  $\textcircled{30}$  m. de ch. extr. pr les épaules ; à la 8<sup>e</sup> de ces dim., c.-à-d. à  $\textcircled{70}$  73  $\textcircled{76}$  cm. de haut. tot., fermer les  $\textcircled{21}$  23  $\textcircled{25}$  m. du milieu et ne cont. que sur les m. de gauche en rab. à droite pr l'encolure, ts les 2 r., 1 f. 4 m. et 1 f. 3 m., soit jusqu'à épuisement des m. Term. l'autre côté sembl. en interv. le trav.

**Manche droite.** — Comm. par le bas, monter  $\textcircled{47}$  49  $\textcircled{53}$  m. sur les aig. n° 3 1/2 et faire 8 cm. de côtes simples. Au-dessus, avec les aig. n° 4 1/2, cont. au pt granité en augm. de ch. côté  $\textcircled{17}$  19  $\textcircled{20}$  f. d'1 m. ts les  $\textcircled{2}$  cm. 2 cm.  $\textcircled{2}$  cm. 1/4. A  $\textcircled{47}$  50  $\textcircled{53}$  cm. de haut. tot., rab. à ch. extr. pr l'arrondi, ts les 2 r. ; à droite pr le devant, 1 f. 4 m., 1 f. 3 m.,  $\textcircled{2}$  3  $\textcircled{4}$  f. 2 m.,  $\textcircled{16}$  17  $\textcircled{18}$  f. 1 m., 3 f. 2 m. et 1 f. 3 m. ; à gauche pr le dos, 3 f. 2 m.,  $\textcircled{14}$  15  $\textcircled{16}$  f. 1 m.,  $\textcircled{5}$  6  $\textcircled{7}$  f. 2 m. et 2 f. 3 m. ; fermer les 9 m. rest. Faire la **manche gauche** sembl. en interv. le trav.

**Col.** — Comm. par le bord extérieur, monter  $\textcircled{161}$  167  $\textcircled{179}$  m. sur les aig. n° 4 et trav. en côtes simples. A 11 cm. 1/2 de haut., rab. à ch. extr. 6 f.  $\textcircled{8}$  8  $\textcircled{9}$  m. ts les 2 r. puis fermer les  $\textcircled{65}$  71  $\textcircled{71}$  m. rest. au milieu.

Après repassage, faire les coutures de côtés et d'épaules. Fermer les manches et les monter. Assembler la partie milieu des devants aux côtés des côtés par de fines coutures. Faire un ourlet de 2 cm. à la base et au bord des devants. Fixer le col par une fine couture. Rebroder les boutonnières et coudre les boutons en regard. Coudre des boutons-garniture en vis-à-vis et caler le croisage inférieur par de gros boutons-pression.

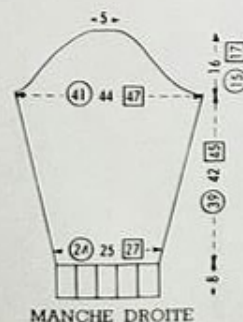
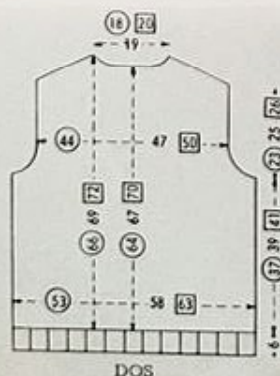
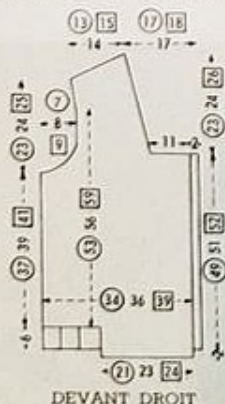

Les modèles  
"grande taille"  
qui amincissent

# En exclusivité! LA "RECKO M&T"



Composée d'un mélange de laine (de couleur pastel) et d'une fibre acrylique (écru), c'est la plus récente de nos réussites; ne la cherchez pas dans le commerce, elle n'est en vente qu'à Modes et Travaux.

Elle entre parfaitement dans le cadre de notre rubrique des modèles « Grande Taille » qui amincissent car, fine et souple, elle ne grossit pas. La voici composant un élégant twin-set dont seul le gilet est présenté ce mois-ci tandis que le pull sera donné le mois prochain.

*Les devants de ce gilet sont tricotés en côtes plates, alors que le dos et les manches sont au point de jersey utilisé sur l'envers. Toutes les bordures sont en côtes simples.*

MAIN ou  
MACHINE



Ce gilet n° 49 est exécuté en « Recko M et T » (laine et fibre acrylique écru) rose ou bleue ou naturel ou blanche à 3 frs 85 la pel. de 50 g., avec deux jeux d'aig. « Recko » nacrées (un n° 2 1/2 et un n° 3) à 1 fr. 07 l'un. — Pour la taille 46-48, il faut 10 pel.; pour la taille 50-52, 11 pel. et pour la taille 54-56, 12 pel. Frais d'expédition en sus: France 2 frs 40 de 10 à 12 pel.; étranger, 8 frs 80 pr 10 pel., 9 frs 35 pr 11 pel. et 11 frs 35 pr 12 pel. (joindre le montant à la commande).

(Suite au dos.) ▶



# en exclusivité : LA « RECKO M et T »

(Suite de la page précédente.)



Ce modèle est réalisable aussi bien à la main que sur machine à tricoter. Pour la conduite du travail, les mesures sont données en CENTIMÈTRES lorsqu'il s'agit du tricot à la main et en NOMBRE DE RANGS pour le tricot sur machine.

**Points employés.** — CÔTES SIMPLES : 1 m.endr., 1 m. env. — JERSEY ENVERS : 1 r. env., 1 r. endr. — CÔTES PLATES : 6 m. env. et 2 m. endr. — 20 m. jersey = 7 cm. 2; 20 r. = 5 cm. - 20 m. côtes plates = 7 cm.; 20 r. = 5 cm.

Les explications sont données en 3 grandes tailles : 46-48, 50-52 et 54-56. Les chiffres correspondant à la taille 46-48 sont cerclés, ceux à la taille 50-52 sont simples et ceux à la taille 54-56 sont encadrés. Dans le cas où il n'y a qu'un chiffre simple, celui-ci est valable pour les 3 tailles.

**Devant gauche.** — Comm. par le bas, monter  $\textcircled{80}$  87  $\textcircled{95}$  m. sur les aig. n° 2 1/2 et faire 3 cm. (12 r.) de côtes simples. Au-dessus, avec les aig. n° 3, cont. en côtes plates en comm. par  $\textcircled{8}$  m. env. 1 m. env., 2 m. endr.  $\textcircled{2}$  m. endr. A  $\textcircled{6}$  cm. (24 r.) 7 cm. (28 r.)  $\textcircled{7}$  cm. (28 r.) de haut. tot., dim. à droite 6 f. d'1 m. ts les  $\textcircled{2}$  cm. 1/2  $\textcircled{10}$  r.) 2 cm. 1/2 (10 r.)  $\textcircled{2}$  cm. 3/4 (altern. ts les 10 et 12 r.). Pendant ce trav., à 9 cm. (36 r.) de haut. tot., comm. la poche: pr cela, en partant de la droite sur l'env. du trav., tric.  $\textcircled{24}$   $\textcircled{30}$   $\textcircled{31}$  m. que l'on laisse en attente puis ne cont. que sur les 30 m. suiv. (les m. rest. étant laissées en attente): faire 2 cm. 1/2 (10 r.) de côtes simples puis fermer sans serrer en tric. les m. comme elles se présentent. D'autre part, pr le fond de poche, monter 30 m. sur les aig. n° 2 1/2 et trav. en côtes plates en comm. par 6 m. env. A 11 cm. 1/2 (46 r.) de haut. tot., reprendre ttes les m. en remplaçant les 30 m. rab. par les m. du fond de poche et cont. en côtes plates en term. les dim. indiquées précédemment. A  $\textcircled{23}$  cm. (92 r.)

24 cm. (96 r.)  $\textcircled{25}$  cm. (100 r.) de haut. tot., augm. à droite 6 f. d'1 m. ts les  $\textcircled{2}$  cm. 1/2 (10 r.) 2 cm. 3/4 (altern. ts les 10 et 12 r.)  $\textcircled{2}$  cm. 3/4 (altern. ts les 10 et 12 r.) A  $\textcircled{38}$  cm. (152 r.) 40 cm. (160 r.)  $\textcircled{41}$  cm. (164 r.) de haut. tot., rab. à gauche pr le décolleté  $\textcircled{26}$  27  $\textcircled{29}$  f. d'1 m. ts les 4 r. A la 3ème de ces dim., c-à-d. à  $\textcircled{39}$  cm. (156 r.) 41 cm. (164 r.)  $\textcircled{42}$  cm. (168 r.) de haut. tot., rab. à droite pr l'emm., ts les 2 r., 1 f. 5 m., 1 f. 4 m., 1 f. 3 m.,  $\textcircled{2}$  3  $\textcircled{4}$  f. 2 m. et  $\textcircled{2}$  3  $\textcircled{4}$  f. 1 m.; cont. droit. A  $\textcircled{60}$  cm. (240 r.) 63 cm. (252 r.)  $\textcircled{66}$  cm. (264 r.) de haut. tot., biaiser en 8 f. les  $\textcircled{36}$  39  $\textcircled{42}$  m. de droite pr l'épaule, soit jusqu'à épuisement des m. Faire le **devant droit** sembl. en interv. le trav.

**Dos.** — Comm. par le bas, monter  $\textcircled{154}$  168  $\textcircled{181}$  m. sur les aig. n° 2 1/2 et faire 3 cm. (12 r.) de côtes simples. Au-dessus avec les aig. n° 3 cont. en jersey env. A partir de  $\textcircled{6}$  cm. (24 r.) 7 cm. (28 r.)  $\textcircled{7}$  cm. (28 r.) dim. de ch. côté 6 f. d'1 m. ts les  $\textcircled{2}$  cm. 1/2 (10 r.) 2 cm. 1/2 (10 r.)  $\textcircled{2}$  cm. 3/4 (altern. ts les 10 et 12 r.); cont. droit. A  $\textcircled{23}$  cm. (92 r.) 24 cm. (96 r.)  $\textcircled{25}$  cm. (100 r.) de haut. tot., augm. de ch. côté 6 f. d'1 m. ts les  $\textcircled{2}$  cm. 1/2 (10 r.) 2 cm. 3/4 (altern. ts les 10 et 12 r.) A  $\textcircled{39}$  cm. (156 r.) 41 cm. (164 r.)  $\textcircled{42}$  cm. (168 r.) de haut. tot., rab. de ch. côté pr les emm., ts les 2 r., 1 f. 4 m., 2 f. 3 m.,  $\textcircled{2}$  3  $\textcircled{4}$  f. 2 m. et  $\textcircled{2}$  3  $\textcircled{3}$  f. 1 m.; cont. droit. A  $\textcircled{60}$  cm. (240 r.) 63 cm. (252 r.)  $\textcircled{66}$  cm. (264 r.) de haut. tot., biaiser en 8 f. les  $\textcircled{36}$  39  $\textcircled{42}$  m. de ch. extr. pr les épaules puis fermer les  $\textcircled{50}$  52  $\textcircled{55}$  m. rest. au milieu.

**Manches.** — Comm. par le bas, monter  $\textcircled{66}$  72  $\textcircled{78}$  m. sur les aig. n° 2 1/2 et faire 7 cm. (28 r.) de côtes simples. Au-dessus, avec les aig. n° 3, cont. en jersey env. en augm. de ch. côté  $\textcircled{16}$  17  $\textcircled{18}$  f. d'1 m. ts les 2 cm. (8 r.) A  $\textcircled{42}$  cm. (168 r.) 44 cm. (176 r.)  $\textcircled{46}$  cm. (184 r.) de haut. tot., dim. de ch. côté pr l'arrondi, ts les 2 r., 2 f. 3 m., 6 f. 2 m.,  $\textcircled{19}$  20  $\textcircled{21}$  f. 1 m.,  $\textcircled{2}$  1  $\textcircled{2}$  f. 2 m. et  $\textcircled{1}$  2  $\textcircled{2}$  f. 3 m. puis fermer les  $\textcircled{10}$  14  $\textcircled{16}$  m. rest. au milieu.

**Bande de boutonnage.** — Monter 21 m. sur les aig. n° 2 1/2 et trav. en côtes simples pendant  $\textcircled{150}$  cm. (600 r.) 157 cm. (628 r.)  $\textcircled{164}$  cm. (656 r.) en réservant, sur le devant droit, 6 boutonnieres de 2 m. à 9 m. de la droite; la 1<sup>re</sup> étant à  $\textcircled{13}$  cm. (52 r.) 14 cm. (56 r.)  $\textcircled{14}$  cm. (56 r.) du bas et les suivantes espacées de  $\textcircled{5}$  cm. (20 r.) 5 cm. (20 r.)  $\textcircled{5}$  cm. 1/2 (22 r.) puis fermer sans serrer en tric. les m. comme elles se présentent.

Après repassage, faire les coutures de côtés et d'épaules. Fermer les manches et les monter. Fixer la bande de boutonnage par une fine couture. Fermer les fonds de poches et fixer les extrémités des pattes. Coudre les boutons en regard des boutonnieres.

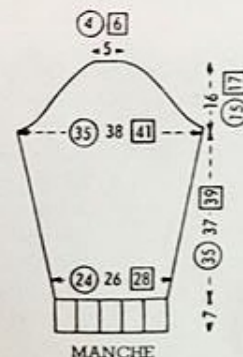
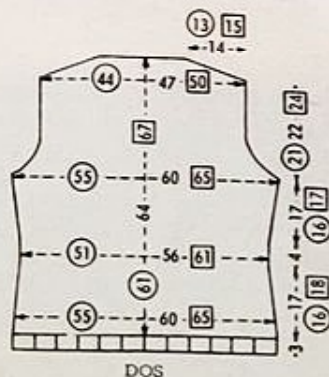
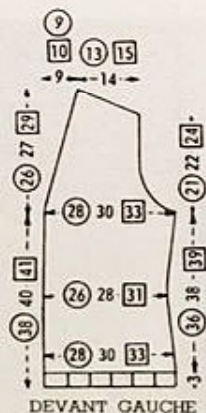

Un manteau, cela s'éternelle  
naturellement à la rentrée.



# LAINÉ NATURELLE A PORTER TOUT NATURELLEMENT

*Celui-ci, complété d'un bonnet à pompon, est tricoté dans un point fantaisie à base de jersey endroit et envers formant quadrillage. Il est boutonné sous le col officier et resserré par une ceinture nouée; tous ses bords sont ourlés.*

Ces modèles n°s 51-52 sont exécutés en « Recko-Evor » (laine gonflante et légère 3 fils) naturel ou bleu France ou gris graphite

à 3 frs 30 la pel. de 50 g., avec des aig. « Recko » nacrées dont un jeu n° 2 1/2 et un n° 3 à 1 fr. 07 l'un et un jeu n° 3 1/2 à 1 fr. 58. — L'ENSEMBLE. — Pour 8 ans, il faut 16 pel.; pour 10 ans, 17 pel. et pour 12 ans, 19 pel.; aig. n°s 2 1/2, 3 et 3 1/2. — LE MANTEAU SEUL N° 51. — Pour 8 ans, il faut 14 pel.; pour 10 ans, 16 pel. et pour 12 ans, 18 pel.; aig. n°s 2 1/2 et 3 1/2. Frais d'expédition en sus : France, 2 frs 40 pr 14 et 16 pel. et 3 frs 60 de 17 à 19 pel.; étranger, 11 frs 35 de 14 pel. à 16 pel. et 16 frs 15 de 17 à 19 pel. (joindre le montant à la commande).

*Pour l'entretien de cette laine, le lavage en eau tiède et au savon pur est recommandé. En teinturerie, préciser exclusivement nettoyage « F ». Le repassage à la pattemouille est à éviter.*

*Cet ensemble est réalisable aussi bien à la main que sur machine à tricoter. Pour la*



51

MAIN ou  
MACHINE

8 à 12 ans

# LAINA NATURELLE A PORTER TOUT NATURELLEMENT

(Suite de la page précédente.)



conduite du travail, les mesures sont données en CENTIMÈTRES lorsqu'il s'agit du tricot à la main et en NOMBRE DE RANGS pour le tricot sur machine.

**Points employés.** — COTES SIMPLES : 1 m. endr., 1 m. env. — JERSEY ENDROIT : 1 r. endr., 1 r. env. — JERSEY ENVERS : 1 r. env., 1 r. endr. — POINT FANTAISIE : se fait en suiv. le dessin à pts comptés donné ci-dessous. — 20 m. = 8 cm.; 20 r. = 6 cm.

Les explications sont données en 3 tailles-3 âges. Les chiffres correspondant à la taille 8 ans sont cerclés, ceux à la taille 10 ans sont simples et ceux à la taille 12 ans sont encadrés. Dans le cas où il n'y a qu'un chiffre simple, celui-ci est valable pour les 3 tailles.

**LE MANTEAU N° 51.** — **Devant gauche.** — Comm. par le bas, monter (85) 90 (95) m. sur les aig. n° 3 1/2 et trav. au pt fantaisie en comm. au (1<sup>er</sup>) 5<sup>e</sup> r. et en (A) « B » « A » du dessin à pts comptés. A (8 cm. (26 r.)) 7 cm. (22 r.) 9 cm. (30 r.) de haut. tot., dim. à droite (8) 11 (13) f. d'1 m. ts les (4 cm. 1/2 (12 r.)) (altern. ts les 16 et 14 r.) 4 cm. (altern. ts les 12 et 14 r.) (3 cm. 1/2 (12 r.))

cont. droit. A (44 cm. (148 r.)) 50 cm. (168 r.) (57 cm. (190 r.)) de haut. tot., augm. à droite 4 f. d'1 m. ts les (3 cm. (10 r.)) 3 cm. 1/2 (12 r.) (3 cm. 1/2 (12 r.)). A (57 cm. (190 r.)) 64 cm. (214 r.) (73 cm. (244 r.)) de haut. tot., rab. à droite pr l'em. ts les 2 r., 1 f. 3 m., 3 f. 2 m. et 5 f. 1 m.; cont. droit. A (73 cm. (242 r.)) 81 cm. (270 r.) (90 cm. (300 r.)) de haut. tot., laisser en attente les 13 m. de gauche puis fermer les 12 m. suiv. et ne cont. que sur les m. de droite en rab. à gauche pr l'encolure, ts les 2 r., 1 f. 5 m., 2 f. 3 m., (3) 3 (2) f. 2 m. et (2) 2 (4) f. 1 m. En même temps que la (4<sup>e</sup>) 4<sup>e</sup> (5<sup>e</sup>) de ces dim. c-à-d à (75 cm. (250 r.)) 83 cm. (278 r.) (93 cm. (310 r.)) de haut. tot., biaiser en 5 f. les (23) 25 (28) m. de droite pr l'épaule, soit jusqu'à épuisement des m. Reprendre les 13 m. de gauche en attente et rab. à droite pr l'encolure de la parementure, ts les 2 r., 1 f. 5 m., 2 f. 3 m. et 1 f. 2 m., soit jusqu'à épuisement des m. Faire le **devant droit** sembl. en interv. le trav. (comm. au (1<sup>er</sup>) 5<sup>e</sup> r. et en « C » du dessin à pts comptés pour les 3 tailles) et en réservant, à 13 m. de la droite, 5 groupes de 2 boutonnières verticales de 1 cm. 3/4 (6 r.) espacées de 12 m.; le 1<sup>er</sup> groupe étant à (29 cm. (96 r.)) 32 cm. (106 r.) (36 cm. (120 r.)) de haut. tot. et les suiv. espacés de (8 cm. 1/2 (28 r.)) 9 cm. 1/2 (32 r.) (10 cm. 1/2 (36 r.)).

**Dos.** — Comm. par le bas, monter (121) 131 (141) m. sur les aig. n° 3 1/2 et trav. au pt fantaisie en comm. au (1<sup>er</sup>) 5<sup>e</sup> r. et en (A) « B » « A » du dessin à pts comptés. A (8 cm. (26 r.)) 7 cm. (22 r.) (9 cm. (30 r.)) de haut. tot., dim. de ch. côté (8) 11 (13) f. d'1 m. ts les (4 cm. 1/2 (altern. ts les 16 et 14 r.)) 4 cm. (altern. ts les 12 et 14 r.) (3 cm. 1/2 (12 r.)) cont. droit. A (44 cm. (148 r.)) 50 cm. (168 r.) (57 cm. (190 r.)) de haut. tot., augm. de ch. côté 4 f. d'1 m. ts les (3 cm. (10 r.)) 3 cm. 1/2 (12 r.) (3 cm. 1/2 (12 r.)). A (57 cm. (190 r.)) 64 cm. (214 r.) (73 cm. (244 r.)) de haut. tot., rab. de ch. côté pr les emm. ts les 2 r., 1 f. 3 m., 2 f. 2 m. et 7 f. 1 m.; cont. droit. A (75 cm. (250 r.)) 83 cm. (278 r.) (93 cm. (310 r.)) de haut. tot., biaiser en 5 f. les (23) 25 (28) m. de ch. extr. puis fermer droites les 39 m. rest. au milieu.

**Manches.** — Comm. par le bas, monter (63) 65 (67) m. sur les aig. n° 3 1/2 et trav. au pt fantaisie en comm. au (7<sup>e</sup>) 7<sup>e</sup> (1<sup>er</sup>) r. et en « D » « E » « F » du dessin à pts comptés. A 8 cm. (26 r.) de haut. tot., augm. de ch. côté (9) 10 (12) f. d'1 m. ts les (3 cm. (10 r.)) 3 cm. 1/4 (altern. ts les 10 et 12 r.) (3 cm. (10 r.)) A (34 cm. (114 r.)) 38 cm. (128 r.) (40 cm. (132 r.)) de haut. tot., rab. de ch. côté pr l'arrondi, ts les 2 r., 1 f. 3 m., (2) 3 (4) f. 2 m.,

(12) 12 (13) f. 1 m., 5 f. 2 m. et 2 f. 3 m. puis fermer les 11 m. rest. au milieu.

**Col.** — Monter (101) 105 (111) m. sur les aig. n° 3 1/2 et trav. droit au pt fantaisie en comm. en « B » « G » « A » du dessin à pts comptés et en altern. (2) 4 (6) r. de jersey env., 8 r. de côtes de jersey endr. et de jersey env., 12 r. de jersey env., 8 r. de côtes de jersey endr. et de jersey env. puis term. par (2) 4 (6) r. de jersey env.; fermer droit.

**Ceinture.** — Monter 27 m. sur les aig. n° 2 1/2 et trav. en côtes simples pendant (111 cm. (444 r.)) 116 cm. (464 r.) (121 cm. (484 r.)); fermer droit.

**Poches.** — Pr chacune d'elles, monter (17) 21 (21) m. sur les aig. n° 3 1/2 et trav. au pt fantaisie en altern. 6 r. de jersey env. et 8 r. de côtes de jersey endr. et de jersey env., en disposant 5 m. de jersey env. au milieu et en augm. de ch. côté, ts les 2 r., 1 f. de 3 m., 2 f. de 2 m. et 1 f. d'1 m. puis cont. droit sur les (33) 37 (37) m. obtenues. A (12 cm. 1/2 (42 r.)) 12 cm. 1/2 (42 r.) (14 cm. 1/2 (48 r.)) de haut. tot., faire 2 cm. 1/2 (8 r.) de côtes simples puis fermer droit sans serrer en tric. les m. comme elles se présentent.

Après repassage, faire les coutures de côtés et d'épaules. Fermer les manches et les monter. Faire un ourlet de 4 cm. à la base et dans le bas des manches. Replier les parementures sur l'env. en faisant coïncider les boutonnières que l'on rebrode ensemble. Replier le col endroit contre endroit, faire une fine couture de ch. côté puis le retourner sur l'endroit et le fixer tt autour de l'encolure en prenant celle-ci entre les deux épaisseurs du col. Broder les boutonnières en prenant les deux épaisseurs. Coudre les boutons en regard. Faire sur la base et les 2 côtés de la poche un petit rentré et dans le haut, replier en ourlet les 2 cm. 1/2 de côtes. Appliquer les poches sur les devants (voir photo).

**LE BONNET N° 52.** — Comm. par le bord, monter (113) 119 (125) m. sur les aig. n° 3 et faire 8 cm. (28 r.) de côtes simples. Au-dessus, avec les aig. n° 3 1/2, comm. au (1<sup>er</sup>) 7<sup>e</sup> (1<sup>er</sup>) r. en « H » « I » « G » du dessin à pts comptés. A (20 cm. 1/2 (70 r.)) 22 cm. 1/2 (76 r.) (22 cm. 1/2 (76 r.)) de haut. tot., avec les aig. n° 3, faire 4 cm. (12 r.) de côtes simples en tric. les m. ens. 2 par 2 au 1<sup>er</sup> et au dern. r. Passer la laine ds les m. rest., serrer et arrêter.

Après repassage, fermer le bonnet par une couture (en faisant celle-ci sur l'endr. du trav. pr la prem. moitié des côtes). Former le revers en repliant sur l'endroit la moitié des côtes et fixer un gros pompon au sommet.

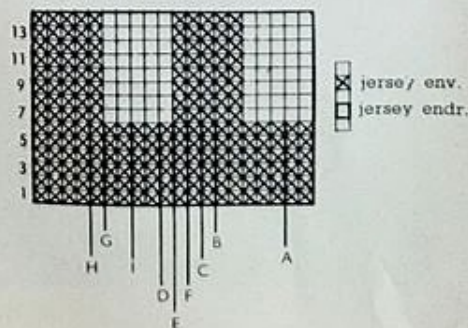
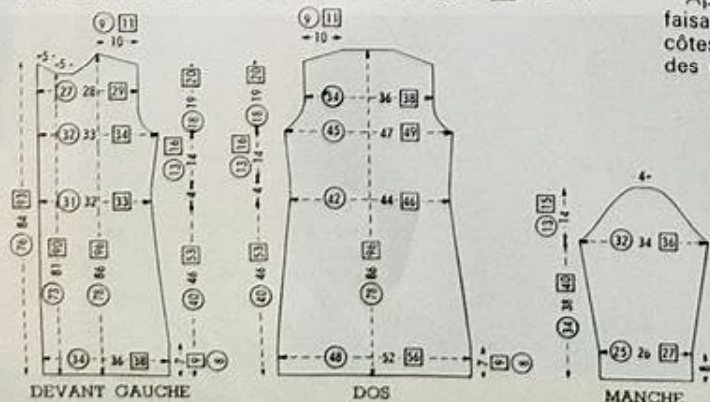

# POINT FANTASIE POUR UN GILET CLASSIQUE

Un point fantaisie qui donne un cachet particulier à ce gilet tout à fait classique et simplement bordé de demi-bridés.

10 à 14 ans



54

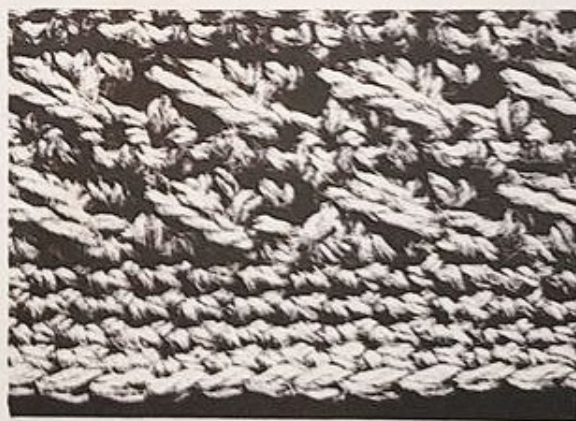

Ce modèle n° 54 est réalisé en « Recko-Shetland » vert saule ou rouge vif ou flanelle à 3 frs 70 la pel. de 40 g., avec un crochet « Recko » n° 3 1/2 à 1 fr. 05. - Pour 10 ans, il faut 8 pel. ; pour 12 ans, 9 pel. et pour 14 ans, 10 pel. Frais d'expédition en sus : France, 1 fr. 60 pr 8 ou 9 pel. et 2 frs 40 pr 10 pel. ; étranger, 6 frs 80 pr 8 ou 9 pel. et 8 frs 80 pr 10 pel. (joindre le montant à la commande).

**Points employés.** — MAILLE EN L'AIR (m. l.) : 1 jeté et tirer sur le crochet de façon à faire passer le jeté au travers de la boucle. — DEMI-BRIDE (d. b.) : piquer le crochet ds 1 m., 1 jeté, tirer pr ramener une boucle, 1 jeté que l'on passe au travers des 2 boucles qui sont sur le crochet (lorsque l'on trav. tt en d.b., à partir du 2<sup>e</sup> tour, piquer le crochet sous les 2 brins de la chaînette horizontale). — BRIDE (B.) : 1 jeté, piquer le crochet ds 1 m., 1 jeté, tirer pr ramener une boucle, 1 jeté que l'on passe au travers des 2 prem. boucles qui sont sur le crochet, 1 jeté que l'on passe au travers des 2 boucles rest. — POINT FANTASIE : se fait, pr votre échantillon, sur une chaînette d'un nombre de m. multiple de 4 + 1 ; 1<sup>er</sup> tour : 2 m. l. pr tourner, (X) sauter 1 m., 1 B. ds chacune des 3 m. suiv., 1 grande boucle sur les 3 B. (piquer le crochet ds la m. sautée précédemment), 1 jeté, ramener une haute boucle jusqu'au sommet de la 3<sup>e</sup> B., 1 jeté que l'on passe au travers des 2 boucles qui sont sur le crochet, reprendre à (X) et term. par 1 B. ds la dern. m. ; 2<sup>e</sup> tour : 1 m. l. pr tourner, 1 d. b. ds ch. m. en piquant le crochet sous les 2 brins de la chaînette horizontale en piquant, pr la dern. d. b., sous les m. l. de départ du tour précédent (on doit obtenir un nombre de d. b. correspondant au nombre de m. de la chaînette de départ) ; 3<sup>e</sup> tour : comme le 1<sup>er</sup> tour mais en piquant le crochet sous les 2 brins de la chaînette horizontale de d. b. du tour précédent et, pr la dern. m., sous la m. l.

(Suite au dos.) ▶



## POINT FANTASIE

(Suite de la page précédente.)

de départ du tour précédent; répéter tjs ces 2 derniers tours le 1<sup>er</sup> servant de base. — 20 m. = 10 cm. 2; 10 tours = 7 cm. 8.

Les explications sont données en 3 tailles - 3 âges. Les chiffres correspondant à la taille 10 ans sont cerclés, ceux à la taille 12 ans sont simples et ceux à la taille 14 ans sont encadrés. Dans le cas où il n'y a qu'un chiffre simple, celui-ci est valable pour les 3 tailles.

Il est recommandé de travailler d'après un patron établi suivant les cotes du schéma.

**Devant gauche.** — Comm. par le bas, sur une chaînette de (21 cm. (41 m.)) 22 cm. (43 m.) (23 cm. (45 m.)) crocheter au pt fantaisie (pour 10 et 14 ans, suivre les pts employés; pour 12 ans, comm. par 2 m. l., 1 B. ds la 1<sup>re</sup> m. puis prendre à (X) des pts employés et term. par 1 B. ds les 2 dern. m.). A (27) 29 (31) cm. de haut. tot., creuser à droite l'emm. (suiv. le patron) sur une largeur de 5 cm. (9 m.) et sur une haut. de 4 cm. Pendant ce trav., à (29) 31 (33) cm. de haut. tot., dim. à gauche pr le décolleté (suiv. le patron) sur une largeur de 7 cm. (14 m.) et une hauteur de (15) 16 (17) cm. A (42) 45 (48) cm. de haut. tot., biaiser en 3 tours les (9 cm. (18 m.)) 10 cm. (20 m.) (11 cm. (22 m.)) de droite pr l'épaule pr term. à une haut. tot. de (44) 47 (50) cm. Faire le **devant droit** sembl. en interv. le trav.

**Dos.** — Comm. par le bas, sur une chaînette de (40 cm. (79 m.)) 42 cm. (83 m.) (44 cm. (87 m.)) crocheter au pt fantaisie (pr les 3 tailles, comm. par 2 m. l., 1 B. ds la 1<sup>re</sup> m. puis prendre à (X) des pts employés et term. par 1 B. ds les 2 dern. m.). A (27) 29 (31) cm. de haut. tot., creuser de ch. côté les emm. (suiv. le patron) pr obtenir, à (31) 33 (35) cm. de haut. tot., une largeur de (32 cm. (63 m.)) 34 cm. (67 m.) (36 cm. (71 m.)); cont. droit. A (42) 45 (48) cm. de haut. tot., biaiser en 3 tours les (9 cm. (18 m.)) 10 cm. (20 m.) (11 cm. (22 m.)) de ch. extr. pr les épaules, pr term. à (44) 47 (50) cm. de haut. tot. sur une largeur de 14 cm. (27 m.).

**Manches.** — Comm. par le bas, sur une chaînette de (19 cm. (37 m.)) 20 cm. (39 m.) (21 cm. (41 m.)) crocheter au pt fantaisie (pr 10 et 14 ans, suivre les pts employés; pr 12 ans, comm. par 2 m. l., 1 B. ds la 1<sup>re</sup> m. puis prendre à (X) des pts employés et term. par 1 B. ds les 2 dern. m.) en augm. de ch. côté (suiv. le patron) pr obtenir, à (36) 39 (44) cm. de haut. tot., une largeur de (29 cm. (57 m.)) 31 cm. (61 m.) (33 cm. (65 m.)). Former alors l'arrondi en dim. de ch. côté (suiv. le patron) pr term. à (46) 50 (56) cm. de haut. tot. sur une largeur de (9 cm. (17 m.)) 10 cm. (19 m.) (10 cm. (19 m.)).

Après repassage, faire les coutures de côtés et d'épaules. Fermer les manches et les monter. Faire 5 tours de d. b. tt autour du vêtement (en trav. en rond tjs sur l'endr. du trav.) en arrondissant les angles de la base et du décolleté; pr cela, faire 1 augm. en piquant 2 f. ds la même m. et en réservant sur le côté droit, au 3<sup>e</sup> tour, 4 boutonnières de 1 cm. (2 m.); la 1<sup>re</sup> étant placée 1 cm. après l'angle et les suiv. espacées de (8 cm) 8 cm. 1/2 (9 cm. 1/2). Faire également 5 tours de d. b. au bas de ch. manche en trav. tjs en rond. Coudre 4 boutons en regard des boutonnières.

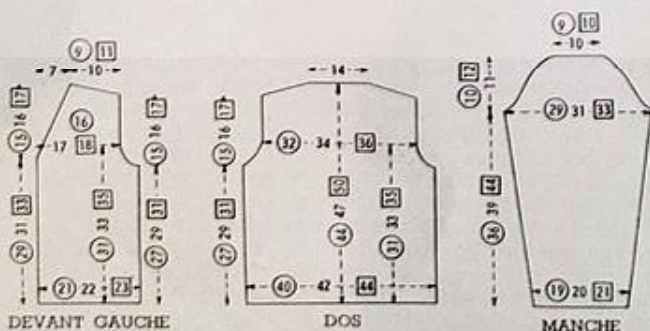

# POLO PREMIER TRIMESTRE

Tricoté dans un point fantaisie en relief, celui-ci est bordé de côtes simples soulignées d'une fine rayure d'un ton contrastant.

Ce modèle n° 56 est réalisé en « Recko-Triton » (laine câblée 4 fils) rouvre (beige) ou flanelle ou feu rouge ou grège et vert Tyrol à 3 frs 10 la pel. de 50 g., avec deux jeux d'aig. « Recko » nacrées dont un n° 3 à 1 fr. 07 et un n° 3 1/2 à 1 fr. 58. — Pour 12 ans, il faut 7 pel. (6 rouvre et 1 verte); pour 14 ans, 8 pel. (7 rouvre et 1 verte) et pour 16 ans, 9 pel. (8 rouvre et 1 verte). Frais d'expédition en sus: France, 1 fr. 60 pr 7 pel. et 2 frs 40 pr 8 ou 9 pel.; étranger, 6 frs 80 pr 7 pel. et 8 frs 80 pr 8 ou 9 pel. (joindre le montant à la commande).

**Points employés.** — **CÔTES SIMPLÉS**: 1 m. endr., 1 m. env. — **JERSEY**: 1 r. endr., 1 r. env., utilisé sur l'endr. et sur l'env. — **POINT FANTASIE**: se fait d'après le dessin à pts comptés donné ci-contre. — 20 m. mesurées non détendues = 7 cm.; 20 r. = 5 cm.

Les explications sont données en 3 tailles - 3 âges. Les chiffres correspondant à la taille 12 ans sont cerclés, ceux à la taille 14 ans sont simples et ceux à la taille 16 ans sont encadrés. Dans le cas où il n'y a qu'un chiffre simple, celui-ci est valable pour les 3 tailles.

**Devant.** — Comm. par le bas, monter (123) 129 (135) m. Tyrol sur les aig. n° 3 et faire 2 r. de côtes simples puis, avec la laine rouvre, 1 r. endr. et cont. en côtes simples. A 5 cm. de haut. tot., avec les aig. n° 3 1/2, cont. droit au pt fantaisie en comm. en « A » « B » « C » du dessin à pts comptés. A (33) 35 (37) cm. de haut. tot., fermer les 5 m. du milieu et ne cont. que sur les m. de gauche. Pendant ce trav., à (34) 36 (38) cm. de haut. tot., rab. à gauche pr l'emm. ts les 2 r., 1 f. 3 m., 3 f. 2 m. et 3 f. 1 m.; cont. droit A (45) 48 (50) cm. de haut. tot., dim. à droite pr l'encolure, ts les 2 r., 3 f. 3 m., 4 f. 2 m. et (3) 4 (4) f. 1 m. En même temps que la (9<sup>ème</sup>



Une très bonne note pour ce polo de collégien qui a droit à tous les billets de satisfaction.

## 12 à 16 ans

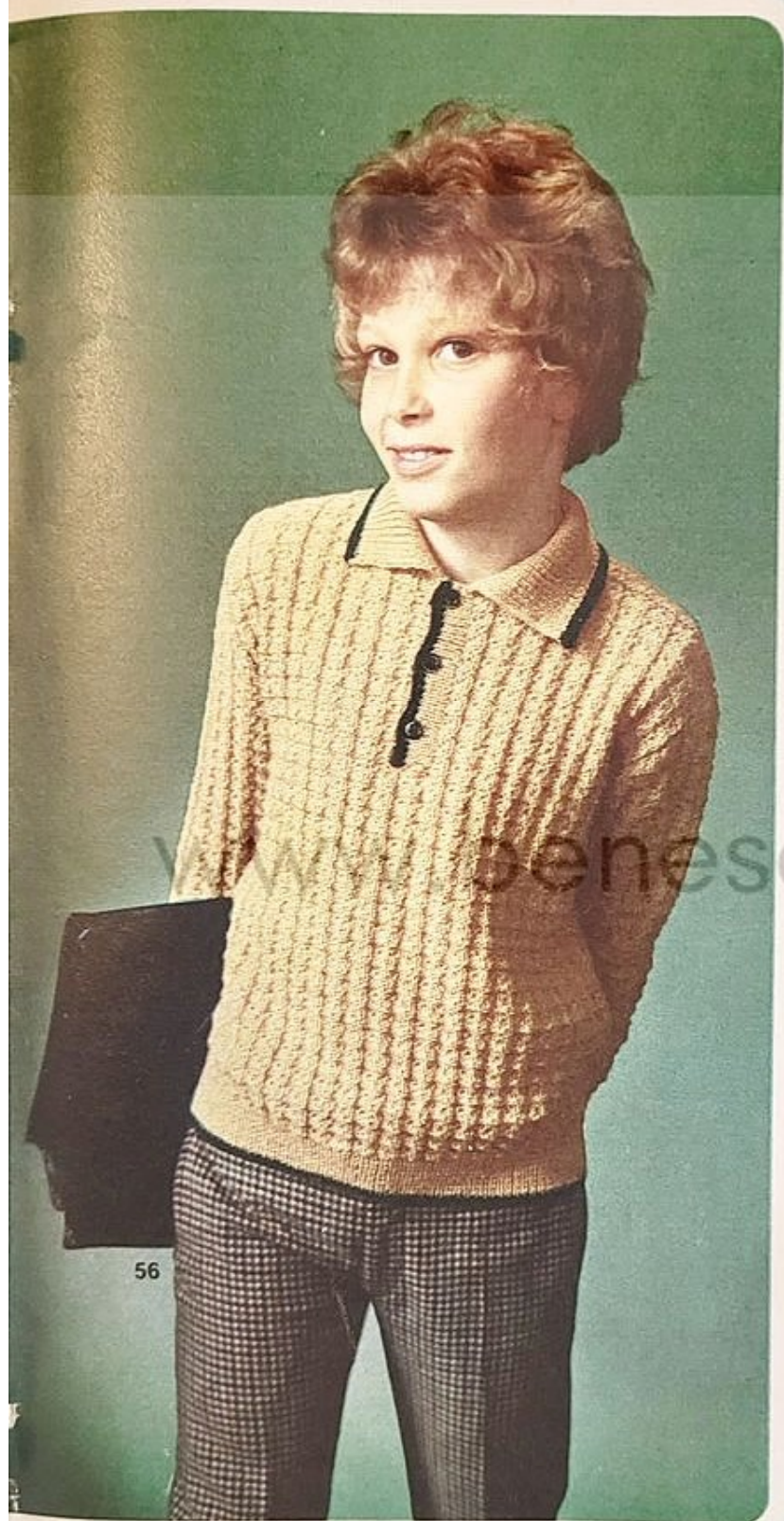

56

9ème [11ème] de ces dim. c-à-d. à 49 52 55 cm. de haut. tot., biaiser en 4 f. les 27 29 32 m. de gauche pr l'épaule, soit jusqu'à épuisement des m. Term. l'autre côté sembl. en interv. le trav.

**Dos.** — Suivre les explications données pr le devant jusqu'à 49 52 55 cm. de haut. tot., mais en supprimant l'ouverture et l'encolure. Biaiser alors en 4 f. les 27 29 32 m. de ch. extr. pr les épaules puis fermer droites les 45 47 47 m. rest. au milieu.

**Manches.** — Comm. par le bas, monter 64 66 68 m. Tyrol sur les aig. n° 3 et faire 2 r. de côtes simples puis, avec la laine rouvre, 1 r. endr. et cont. en côtes simples. A 6 cm. de haut. tot., avec les aig. n° 3 1/2, cont. au pt fantaisie en comm. en «B» «D» «A» du dessin à pts comptés et en augm. de ch. côté 12 14 16 f. d'1 m. ts les 3 cm., 3 cm., 2 cm., 1/2. A 44 48 49 cm. de haut. tot., rab. de ch. côté pr l'arrondi, ts les 2 r., 2 f. 3 m., 1 2 2 f. 2 m., 4 5 6 f. 1 m., 4 4 5 f. 2 m., 1 f. 3 m. et 4 f. 4 m. puis fermer les 10 m. rest. au milieu.

Après repassage, faire les coutures de côtés et d'épaules. Fermer les manches et les monter. Avec les aig. n° 3, relever 45 49 49 m. rouvre au bord gauche de l'ouverture, faire 2 cm. de côtes simples rouvre puis, avec la laine Tyrol, 1 r. tt à l'endr. et 2 r. de côtes simples; fermer ensuite sans serrer en tric. les m. comme elles se présentent. Faire une même bordure au bord du devant droit en réservant, à 1 cm. de haut., 3 boutonnieres de 2 m.; la 1ère étant à 3 m. du haut et les suivantes espacées de 13 15 15 m. Relever ensuite, avec les aig. n° 3, 125 129 133 m. rouvre autour de l'encolure en laissant libre à ch. extr. la moitié des bordures; faire 8 cm. de côtes simples rouvre puis, avec la laine Tyrol, 1 r. tt à l'endr. et 2 r. en côtes simples; fermer sans serrer en tric. les m. comme elles se présentent. Fixer les bandes à leur base et coudre des boutons en regard des boutonnieres.

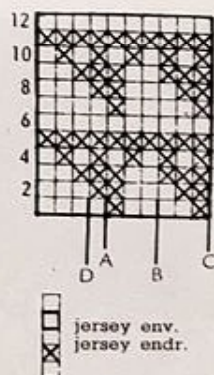
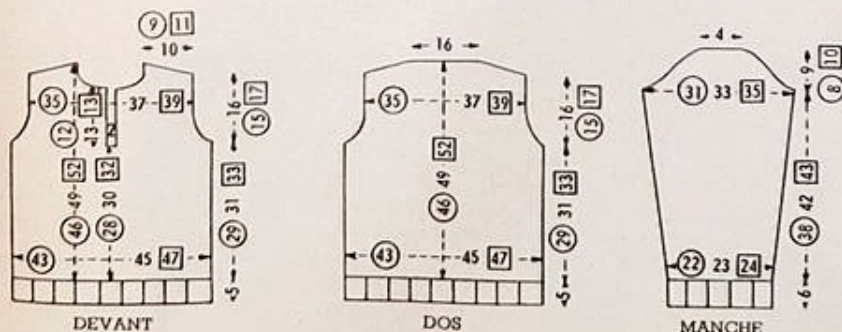

8 à 12 ans

# UNE BONNE LAINE CABLÉE pour vos petits diables

Une laine câblée, c'est une laine robuste qui peut faire face aux épreuves les plus redoutables que lui fera subir votre jeune fils endiablé.



MAIN OU  
MACHINE



Tricoté entièrement au point de jersey et bordé de côtes simples, ce pull classique est égayé au-dessus des côtes de la base d'une bande jacquard rebrodée d'un ton vif.

Ce modèle n° 58 est exécuté en « Recko-Triton » (laine câblée 4 fils) gris flanelle ou col bleu ou vert Tyrol et rouge rubis à 3 frs 10 la pel. de 50 g., avec des aig. « Recko » nacrées dont deux jeux de 2 aig. (un n° 2 et un n° 2 1/2) à 1 fr. 07 l'un et un jeu de 5 aig. n° 2 à 2 frs 10. — Pour 8 ou 10 ans, il faut 7 pel. (6 grises et 1 rouge) et pour 12 ans, 8 pel. (7 grises et 1 rouge). Frais d'expédition en sus : France, 1 fr. 60 pr 7 pel. et 2 frs 40 pr 8 pel.; étranger, 6 frs 80 pr 7 pel. et 8 frs 80 pr 8 pel. (joindre le montant à la commande).

Ce modèle est réalisable aussi bien à la main que sur machine à tricoter. Pour la conduite du travail, les mesures sont données en CENTIMÈTRES lorsqu'il s'agit du tricot à la main et en NOMBRE DE RANGS pour le tricot sur machine.

**Points employés.** — CÔTES SIMPLES : 1 m.endr., 1 m. env. — JERSEY : 1 r.endr., 1 r. env. — BANDE JACQUARD : faite en suivant le dessin à pts comptés donné page 86 ; celle-ci est rebrodée, une fois le tricot term., en recouvrant les m. qui la composent de 2 points en « V » afin de les reformer. — DOUBLE DIMINUTION DE DROITE (sur l'endr. du trav.) : tric. 3 m. ens. à l'endr. — DOUBLE DIMINUTION DE GAUCHE (sur l'endr. du trav.) : glisser 2 m. sans les tric. (l'une après l'autre), tric. la m. suiv. à l'endr. sur laquelle on rab. les 2 m. glissées. — 20 m. = 6 cm. 4 ; 20 r. = 4 cm. 8.

Les explications sont données en 3 tailles - 3 âges. Les chiffres correspondant à la taille 8 ans sont cerclés, ceux à la taille 10 ans sont simples et ceux à la taille 12 ans sont encadrés. Dans le cas où il n'y a qu'un chiffre simple, celui-ci est valable pour les 3 tailles.

**Devant.** — Comm. par le bas, monter (121) 129 (135) m. grises sur les aig. n° 2 et faire 3 cm. (16 r.) de côtes simples. Au-dessus, avec les aig. n° 2 1/2, cont. droit en jersey. A (27 cm. (116 r.)) 29 cm. (124 r.) (31 cm. (134 r.)) de haut.

(Suite page 86.) ▶



## PATCHWORK D'ANTAN

(Suite de la page précédente.)

à (X) 4 f. en tt en supprimant les 3 dern. B. et fermer en crochant 1 m. s. sur la 2<sup>e</sup> m. l. de départ.

Assembler tous les carrés par des pts de surjet ou un tour de d. b. fait sur l'env.

**Bordure :** sur l'endr. du trav., faire 2 tours de d. b. (on crochetera 40 d. b. par carré) en formant, au 1<sup>er</sup> tour, 1 ongle à ch. angle. Exécuter alors les pointes ainsi (en trav. tjs sur l'endr. du trav.) : en partant d'un angle, crocheter 6 B. (1 mouche) ds la 1<sup>re</sup> m., 1 d. b. ds chacune des 19 m. suiv., reprendre à (X) en crochant 1 mouche au centre de ch. carré et 1 mouche ds le prolongement de ch. couture. Crocheter ensuite séparément sur ch. groupe de 19 d. b. : 7<sup>e</sup> tour : 17 d. b. (en laissant 1 m. de ch. côté), arrêter ; 2<sup>e</sup> tour : 15 d. b., arrêter ; 3<sup>e</sup> tour : 13 d. b., arrêter, etc. jusqu'au 7<sup>e</sup> tour ; 8<sup>e</sup> tour : 1 d. b., 6 B. (mouche) et 1 d. b., arrêter. Lorsque ts les fils sont arrêtés, faire 1 tour de d. b. (sur l'endr. du trav.) en fermant les mouches par 1 d. b.

### LE COUSSIN N° 66

Celui-ci, mesurant 45 cm. de côté, est entièrement croché en utilisant le coton en double avec un crochet n° 3 1/2.

Suivre les explications données pr le carré jusqu'au 15<sup>e</sup> tour. Du 16<sup>e</sup> au 21<sup>e</sup> tour, comme le 15<sup>e</sup>, on obtient 41 m. par côté séparées par des onglets de 3 d. b. ; 22<sup>e</sup> tour : en partant d'un ongle, (X) 3 d. b. ds la m. du milieu de l'onglet du tour précédent, 1 d. b. ds la m. suiv., (XX) 6 B. (1 mouche) ds la m. suiv., 1 d. b. ds chacune des 3 m. suiv., reprendre à (XX) 10 f. en tt, 1 mouche ds la m. suiv., 1 d. b. ds la 1<sup>re</sup> m. de l'onglet et reprendre à (X) 4 f. en tt ; 23<sup>e</sup> tour : tt en d. b. en fermant les mouches et en formant les onglets ; 24<sup>e</sup> et 25<sup>e</sup> tours : comme le 15<sup>e</sup> ; 26<sup>e</sup> tour : en partant d'un ongle, (X) 3 d. b. ds la m. du milieu de l'onglet du tour précédent, 1 d. b. ds chacune des 7 m. suiv., (XX) 1 mouche, puis 1 d. b. ds chacune des 11 m. suiv., reprendre à (XX) 3 f. en tt et term. par 1 mouche et 1 d. b. ds chacune des 7 m. suiv., reprendre à (X) 4 f. en tt ; 27<sup>e</sup> tour : comme le 23<sup>e</sup> ; 28<sup>e</sup> tour : comme le 15<sup>e</sup> ; 29<sup>e</sup> tour : 1 m. s. ds la m. centrale du 1<sup>er</sup> ongle, 2 m. l. et 2 B. ds la même m., (X) 28 f. : 1 m. l., sauter 1 m. et 1 B. ds la m. suiv. — ensuite 1 m. l., sauter 1 m. et 3 B. ds la m. suiv., soit la m. centrale de l'onglet, reprendre à (X) 3 f. en tt puis 28 f. : 1 m. l., sauter 1 m. et 1 B. ds la m. suiv. — terminer par 1 m. l. ; 30<sup>e</sup> tour : 1 m. s. sur la 2<sup>e</sup> m. l. de départ du tour précédent et 1 m. s. ds la m. suiv., soit la m. centrale de l'onglet, 2 m. l., 2 B. ds la même m., (X) 1 m. l., 1 B. ds la m. suiv., 29 f. : 1 m. l., sauter la m. l. du tour précédent et 1 B. sur la B. suiv., ensuite 1 m. l., 3 B. ds la m. suiv. — soit la m. centrale de l'onglet —, reprendre à (X) 4 f. en tt en supprimant les 3 dern. B. puis fermer en crochant 1 m. s. sur la 2<sup>e</sup> m. l. de départ. On obtient 61 m. entre les 3 d. b. des onglets.

Ensuite, pr le fond du coussin, ne trav. que sur l'un des côtés ainsi : 1<sup>er</sup> tour : 2 m. l. et 1 B. ds la 3<sup>e</sup> m. de l'onglet, (X) 1 m. l., sauter la m. l. du tour précédent et 1 B. ds la B. suiv., reprendre à (X) 30 f. en tt et term. par 1 m. l., sauter la m. l. du tour précédent puis 1 B. ds la 1<sup>re</sup> et la 2<sup>e</sup> m. de l'onglet ; 2<sup>e</sup> tour : 2 m. l. pr tourner, 1 B. ds la 2<sup>e</sup> B., (X) 1 m. l. et 1 B. ds la B. suiv., reprendre à (X) 30 f. en tt et term. par 1 m. l., 1 B. ds la dern. m. et 1 B. sous les m. l. de départ. Répéter tjs ce tour 28 f. en tt puis arrêter.

Après repassage, bourrer un coussin de tissu orange de la mesure du carré. Réunir le dessus au dessous par un tour de d. b. en intercalant le coussin en tissu à l'intérieur.



## UNE BONNE LAINE CABLÉE

(Suite de la page 78.)

tot., laisser en attente sur une épingle la m. du milieu et ne cont. que sur les m. de gauche et, alors que l'on dim. à droite pr le décolleté 2 f. d'1 m. ts les 2 r., ⑦ 8 ⑨ f. d'1 m. ts les 4 r. et 6 f. d'1 m. altern. ts les 6 et 8 r., comm. le raglan à gauche : pr cela, rab. ts les 2 r., 1 f. ② 3 ③ m. et 1 f. 1 m. puis former, avant les

4 dern. m. 1 dble dim. de gauche, ceci ⑩ 19 ⑫ f. ts les 4 r. Après la dern. de ces dim., c-à-d. à ⑬ cm. (192 r.) 48 cm. (204 r.) ⑭ cm. (218 r.) de haut. tot., fermer les 6 m. rest. Term. l'autre côté sembl. en interv. le trav.

**Dos.** — Comm. par le bas, monter ⑮ 123 ⑯ m. sur les aig. n° 2 et faire 3 cm. (16 r.) de côtes simples. Au-dessus, avec les aig. n° 2 1/2, cont. droit en jersey. A ⑰ cm. (116 r.) 29 cm. (124 r.) ⑱ cm. (134 r.) de haut. tot., former le raglan comme pr le devant puis fermer droites les ⑳ ㉑ ㉒ m. rest. au milieu.

**Manches.** — Comm. par le bas, monter ㉓ 70 ㉔ m. sur les aig. n° 2 et faire 6 cm. (30 r.) de côtes simples. Au-dessus, avec les aig. n° 2 1/2, cont. en jersey en augm. de ch. côté ① 12 ② f. d'1 m. ts les ③ cm. 1/2 (10 r.) 2 cm. 3/4 (altern. ts les 10 et 12 r.) ④ cm. 3/4 (altern. ts les 10 et 12 r.). A ⑤ cm. (142 r.) 38 cm. (164 r.) ⑥ cm. (184 r.) de haut. tot., former le raglan comme pr le devant. Après la dern. de ces dim., c-à-d. à ⑦ cm. (218 r.) 57 cm. (244 r.) ⑧ cm. (268 r.) de haut. tot., fermer les ⑨ 10 ⑩ m. rest. au milieu.

Après repassage, assembler devant, dos et manches par les coutures du raglan. Fermer les manches et les côtés. Autour du décolleté, relever ⑪ 206 ⑫ m. sur 4 aig. n° 2 1/2 (en reprenant la m. du milieu devant) et trav. en rond avec la 5<sup>e</sup> ; faire 1 cm. 1/2 (8 r.) de côtes simples en formant au creux du décolleté 1 dble dim. ts les 2 r. ainsi : glisser 2 m. sans les tric. (la m. du milieu et celle qui la précède) en les prenant comme pr les tric. ens. à l'endr., tric. la m. suiv. à l'endr. sur laquelle on rab. les 2 m. glissées. Fermer ensuite sans serrer en tric. les m. comme elles se présentent. Rebroider une bande jacquard 5 r. au-dessus des côtes du bas en disposant un grand losange au milieu du devant et du dos (voir photo).

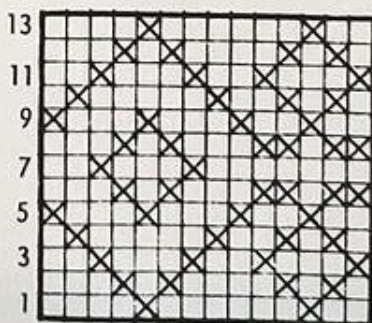

BLANC ROUGE

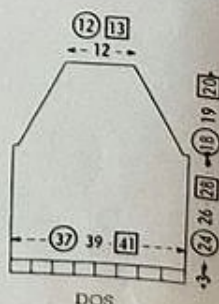
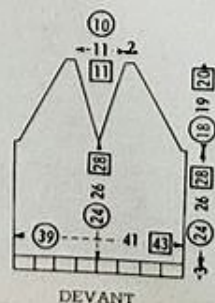
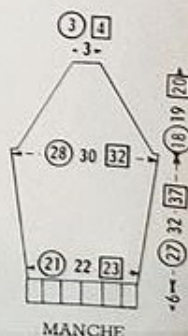

# SON PREMIER MAXI- MANTEAU

Un maximum  
d'élégance  
et d'originalité.

1 à 2 ans

*Ce manteau sans manches est croché entièrement en demi-bridés. D'un ton contrastant, les bordures appliquées sont faites également de 2 tours de demi-bridés.*

Ce modèle n° 59 est réalisé en « Recko-Evor » (laine gonflante et légère 3 fils) rouge écarlate ou jaune soleil et bleu marine à 3 frs 30 la pel. de 50 g., avec un crochet « Recko » n° 4 à 1 fr. 05. — Pour 1 an ou 18 mois, il faut 6 pel. (5 rouges et 1 bleue) et pour 2 ans, 7 pel. (6 rouges et 1 bleue). Frais d'expédition en sus : France, 1 fr. 60 ; étranger, 6 frs 80 (joindre le montant à la commande).

*Pour l'entretien de cette laine le lavage en eau tiède et au savon pur est recommandé. En teinturerie, préciser exclusivement nettoyage « F ». Le repassage à la pattemouille est à éviter.*

**Points employés.** — MAILLE EN L'AIR (m. l.) : faire 1 jeté que l'on passe au travers de la boucle qui est sur le crochet. — DEMI-BRIDE (d. b.) : piquer le crochet ds 1 m., 1 jeté, tirer pr ramener une boucle, 1 jeté que l'on passe au travers des 2 boucles qui sont sur le crochet (lorsque l'on trav. tt. en d. b., crocheter 1 m. l. pr tourner et, à partir du 2° tour, piquer le crochet sous les 2 brins de la chaînette horizontale). — 10 d. b. = 6 cm. 2 : 10 tours = 5 cm.

*Les explications sont données en 3 tailles - 3 âges.*

(Suite au dos.) ▶





# SON PREMIER MAXI-MANTEAU

(Suite de la page précédente.)

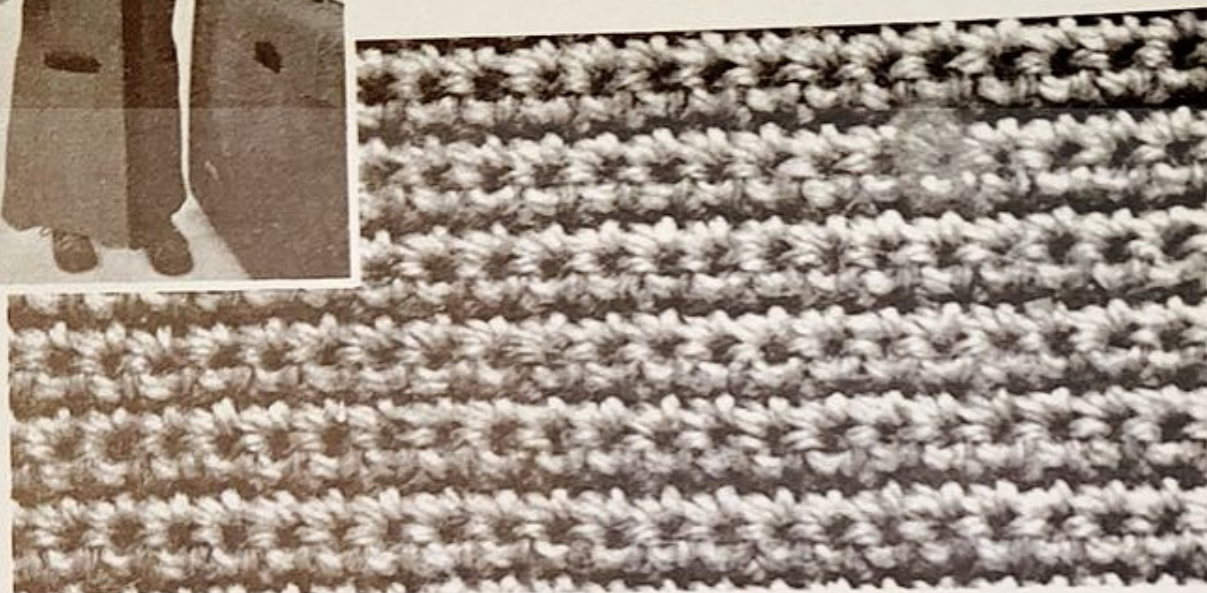

Les chiffres correspondant à la taille 1 an sont percés, ceux à la taille 18 mois sont simples et ceux à la taille 2 ans sont encadrés. Dans le cas où il n'y a qu'un chiffre simple, celui-ci est valable pour les 3 tailles.

www.pernesaddict.fr

Il est recommandé de travailler d'après un patron établi suivant les cotes du schéma.

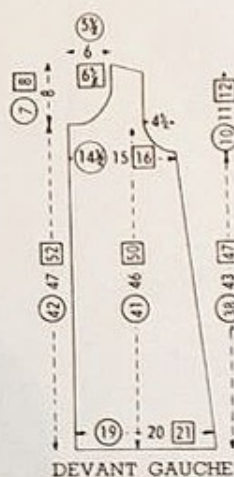

**Devant gauche.** — Comm. par le bas, sur une chaînette rouge de (19 cm. (30 m.) 20 cm. (32 m.) 21 cm. (34 m.)) crocheter en d. b. en dim. progressivement à droite pr obtenir, à (38) 43 (47) cm de haut tot., une largeur de (14 cm. 1/2 (23 m.) 15 cm. (24 m.) 16 cm. (26 m.)). Creuser alors l'emm. à droite (suiv. le patron) pr obtenir, à (41) 46 (50) cm de haut tot., une largeur de (10 cm. (16 m.) 11 cm. (17 m.) 12 cm. (19 m.)) ; cont. droit. A (42) 47 (52) cm de haut tot., creuser l'encolure à gauche sur une largeur de (5 cm. 1/2 (9 m.) 6 cm. (10 m.) 6 cm. 1/2 (11 m.)) et une haut. de 5 cm. A (48) 54 (59) cm de haut tot., biaiser en 2 tours les (4 cm. (7 m.)) 4 cm. (7 m.) (4 cm. 1/2 (8 m.)) de droite pr l'épaule pr term. à (49) 55 (60) cm de haut tot. Faire le **devant droit** sembl. en interv. le trav.

**Dos.** — Comm. par le bas, sur une chaînette rouge de (38 cm. (61 m.)) 40 cm. (65 m.) (42 cm. (68 m.)) crocheter en d. b. en dim. progressivement de ch. côté pr obtenir, à (38) 43 (47) cm de haut tot., une largeur de (29 cm. (47 m.) 30 cm. (49 m.) 32 cm. (52 m.)). Creuser alors de ch. côté les emm. (suiv. le patron) pr obtenir, à (41) 46 (50) cm de haut tot., une largeur de (20 cm. (33 m.) 21 cm. (35 m.) 23 cm. (38 m.)) ; cont. droit. A (47) 53 (58) cm de haut tot., comm. l'encolure qui sera formée sur les (12 cm. (19 m.) 13 cm. (21 m.) 14 cm. (22 m.)) du milieu ; pr cela, abandonner les (7 cm. (11 m.)) 8 cm. (13 m.) (7 cm. 1/2 (12 m.)) du milieu et ne cont. que sur les m. de gauche en creusant l'encolure sur les m. de droite. A partir de (48) 54 (59) cm de haut tot., biaiser en 2 tours les (4 cm. (7 m.)) 4 cm. (7 m.) (4 cm. 1/2 (8 m.)) de gauche pr l'épaule pr term. à (49) 55 (60) cm de haut tot. Finir l'autre côté sembl. en interv. le trav.

**Poches.** — Pr chacune d'elles, sur une chaînette rouge de 5 cm. (8 m.), crocheter en d. b. en augm. légèrement de ch. côté pr obtenir, à 2 cm. de haut., une largeur de 7 cm. 1/2 (12 m.) ; cont. droit. A 7 cm. de haut tot., fermer droit.

**Bordures.** — Exécutées en laine bleue, celles-ci sont faites de 2 tours de d. b. — Pour celles des emmanchures, faire 2 bandes sur une chaînette de (24 cm. (39 m.) 26 cm. (42 m.) 28 cm. (45 m.)) ; pour celle des poches, deux bandes sur une chaînette de 7 cm. 1/2 (12 m.) et pour celle du bord des devants et de l'encolure, une bande de (121 cm. (196 m.)) 132 cm. (213 m.) (143 cm. (231 m.)) .

Après repassage, faire les coutures de côtés et d'épaules. Poser les bordures à plat au bord du vêtement et dans le haut des poches que l'on applique sur les devants. Broder 5 brides et coudre 5 boutons en regard.

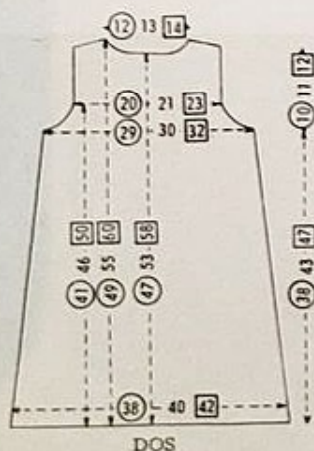

6 à 10 ans

# D'UN REVERS DE POCHE...

D'un revers de poche sort une ceinture :  
c'est là toute l'originalité de ce gilet  
classique " pas comme les autres ".

MAIN OU  
MACHINE



61

Tricoté au point de jersey, celui-ci est tout bordé de côtes doubles qui composent également les poches appliquées et la ceinture.

Ce modèle n° 61 est exécuté en « Recko-Triton » (laine câblée 4 fils) rouvre (beige) ou bleu nuit ou feu rouge à 3 frs 10 la pel. de 50 g., avec deux jeux d'aig. « Recko » nacrées dont un n° 3 à 1 fr. 07 et un n° 3 1/2 à 1 fr. 58. — Pour 6 ou 8 ans, il faut 4 pel. et pour 10 ans, 5 pel. Frais d'expédition en sus : France, 1 fr. 60; étranger, 6 frs (joindre le montant à la commande).

Ce gilet est réalisable aussi bien à la main que sur machine à tricoter. Pour la conduite du travail, les

mesures sont données en CENTIMÈTRES lorsqu'il s'agit du tricot à la main et en NOMBRE DE RANGS pour le travail sur machine.

**Points employés.** — COTES DOUBLES : 2 m. endr., 2 m. env. — JERSEY : 1 r. endr., 1 r. env. — 20 m. jersey tric. avec les aig. n° 3 1/2 = 7 cm. 2; 20 r. = 5 cm. 4. — 20 m. côtes doubles tric. avec les aig. n° 3 = 6 cm. 4; 20 r. = 5 cm.

Les explications sont données en 3 tailles 3 âges. Les chiffres correspondant à la taille 6 ans sont cerclés, ceux à la taille 8 ans sont simples et ceux à la taille 10 ans sont encadrés. Dans le cas où il n'y a qu'un chiffre simple, celui-ci est valable pour les 3 tailles.



(Suite au dos.) ▶



# 4 PIÈCES ET 4 COULEURS PONCHO DES 4 SAISONS

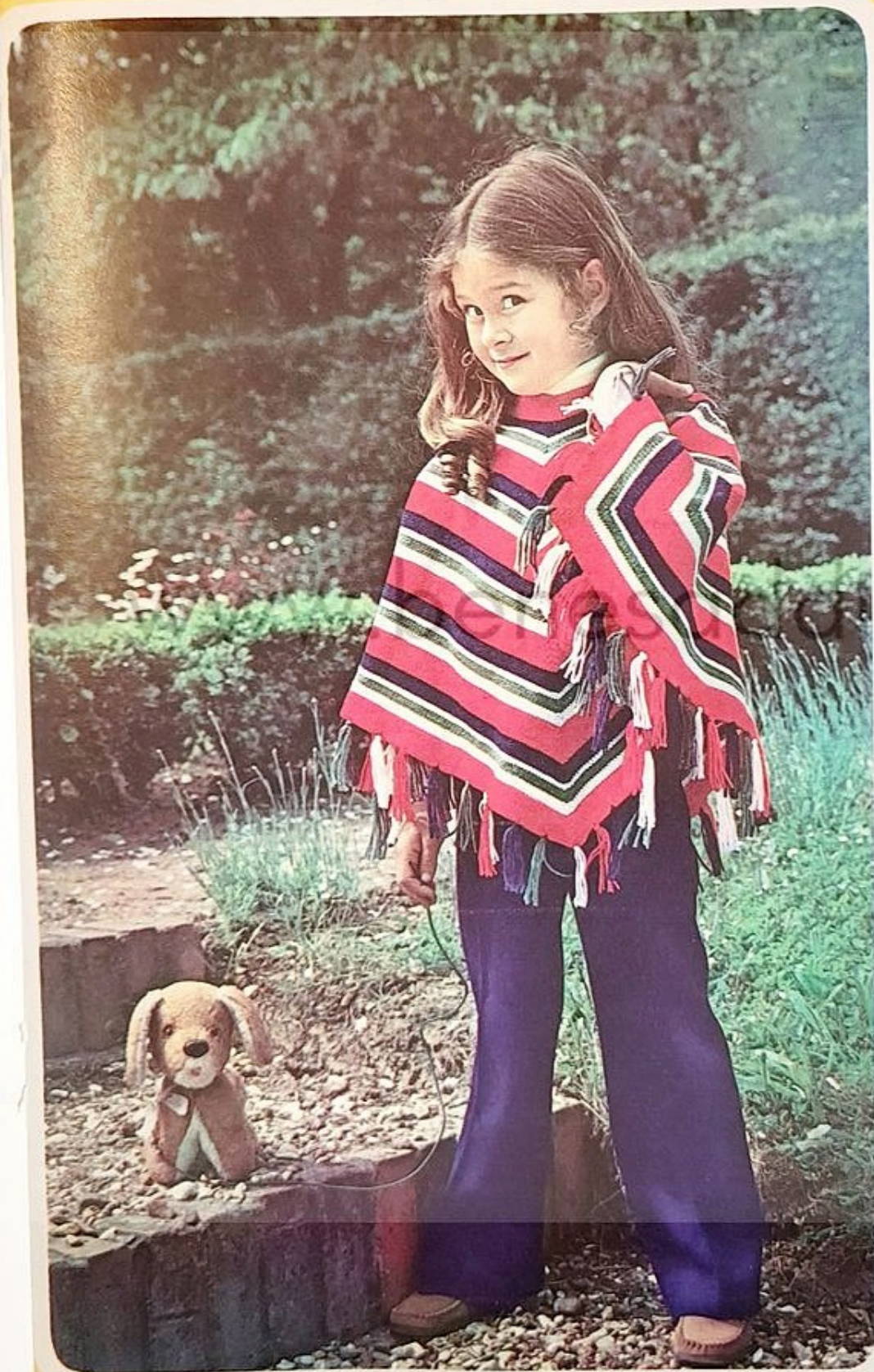

ct fr  
 MAIN ou  
 MACHINE

63

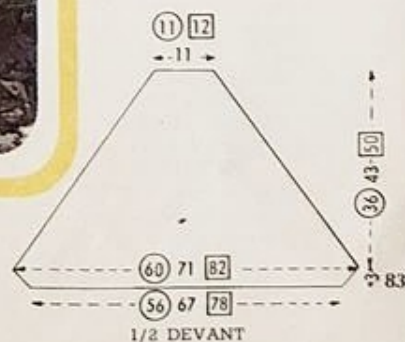



at

# PATCHWORK



crochet

## D'ANTAN

# CARRÉMENT DANS LE VENT

« Dans le temps »,  
le patchwork était dans le vent ;  
il revient comme un ouragan.  
Carré par carré, il recouvre notre lit  
ou décore un fauteuil et nous séduit.



66

Le DESSUS DE LIT N° 65 « Patchwork » et le COUSSIN N° 66 sont réalisés en coton mat pour tricot n° 4 D.M.C. blanc à 2 frs 95 la pel. de 50 g. avec deux crochets « Recko » dont un n° 2 1/2 à 0 fr. 84 et un n° 3 1/2 à 1 fr. 05. — Pour un lit de 90 cm., il faut 47 pel. et pour un lit de 140 cm., 63 pel. — Pour le coussin, il faut 5 pel. Frais d'expédition en sus : France, 1 fr. 60 pr 5 pel., 4 frs 90 pr 47 pel. et 7 frs 30 pr 63 pel. ; étranger, 6 frs pr 5 pel., 34 frs 05 pr 47 pel. et 45 frs 40 pr 63 pel. (joindre le montant à la commande).

**Points employés.** — MAILLE EN L'AIR (m. l.) : 1 jeté et tirer sur le crochet de façon à faire passer le jeté au travers de la boucle. — MAILLE SERRÉE (m. s.) : piquer le crochet ds 1 m., 1 jeté, tirer pr ramener une boucle que l'on passe au travers de celle qui est sur le crochet. — DEMI-BRIDE (d. b.) : piquer le crochet ds 1 m., 1 jeté, tirer pr ramener 1 boucle, 1 jeté que l'on passe au travers des 2 boucles qui sont sur le crochet. — BRIDE (B.) : 1 jeté, piquer le crochet ds 1 m., 1 jeté, tirer pr ramener une boucle, 1 jeté que l'on passe au travers des 2 prem. boucles qui sont sur le crochet, 1 jeté que l'on passe au travers des 2 boucles rest.

### LE DESSUS DE LIT N° 65

Celui-ci, composé de carrés de 19 cm. de côtés peut être fait aux dimensions désirées.

Pour un lit de 90/190 (soit un dessus de lit terminé de 164/278), il faut 112 carrés.

Pour un lit de 140/190 (soit un dessus de lit terminé de 221/278), il faut 154 carrés.

**Carré.** — Celui-ci est travaillé en rond. Sur une chaînette de 5 m. que l'on ferme pr former un cercle, trav. ainsi (en piquant le 1<sup>er</sup> tour dans le cercle et les tours suiv. tjrs dans le brin arrière de la chaînette horizontale) : 1<sup>er</sup> tour : 2 m. l. et 14 B. ; 2<sup>e</sup> tour : 3 d. b. ds la 2<sup>e</sup> des m. l. de départ du 1<sup>er</sup> tour pr le 1<sup>er</sup> ongle, (X) 1 d. b. ds chacune des 3 prem. m., 3 d. b. ds la m. suiv. pr le 2<sup>e</sup> ongle, reprendre à (X) 3 f. en tt puis 1 d. b. ds chacune des 2 dern. m. et 1 d. b. ds la 1<sup>re</sup> des 3 m. du 1<sup>er</sup> ongle ; 3<sup>e</sup> tour : (X) 3 d. b. ds la m. suiv., soit la 2<sup>e</sup> m. de l'onglet, 1 d. b. ds chacune des 5 m. suiv., reprendre à (X) 4 f. en tt en crochetant la dern. d. b. ds la 1<sup>re</sup> m. du 1<sup>er</sup> ongle ; 4<sup>e</sup> tour : (X) 3 d. b. ds la m. suiv., soit la m. centrale de l'onglet, 1 d. b. ds chacune des 3 m. suiv., 6 B. ds la m. suiv. (mouche), 1 d. b. ds chacune des 3 m. suiv., reprendre à (X) 4 f. en tt en crochetant la dern. d. b. ds la 1<sup>re</sup> m. du 1<sup>er</sup> ongle ; 5<sup>e</sup> tour : (X) 3 d. b. ds la m. suiv., soit la m. centrale de l'onglet, 1 d. b. ds chacune des 4 m. suiv., 1 d. b. en piquant le crochet en même temps dans les 1<sup>re</sup> et 6<sup>e</sup> B., cela afin de fermer la mouche et 1 d. b. ds chacune des 4 m. suiv., reprendre à (X) 4 f. en tt en crochetant la dern. d. b. ds la 1<sup>re</sup> m. du 1<sup>er</sup> ongle. Cont. ainsi en rond en d. b. en formant à ch. tour 3 d. b. ds la m. du milieu de l'onglet et en formant au 6<sup>e</sup> tour : 1 mouche de 6 B. de part et d'autre de la 1<sup>re</sup> mouche, soit de ch. côté de la m. du milieu sur laquelle on crochète 1 d. b., au 8<sup>e</sup> tour : 3 mouches séparées d'1 m. et placées en quinconce avec les précédentes, au 10<sup>e</sup> tour : à nouveau 2 mouches et au 12<sup>e</sup> tour : 1 mouche. Au 13<sup>e</sup> tour on a 25 d. b. par côté séparées par des ongles de 3 d. b. Faire encore 2 tours de d. b. en formant tjrs les ongles ; 16<sup>e</sup> tour : 1 m. s. ds la m. centrale du 1<sup>er</sup> ongle, 2 m. l. et 2 B. ds la même m., (X) 15 f. : 1 m. l., sauter 1 m. et 1 B. ds la m. suiv. ; ensuite 1 m. l., sauter 1 m. et 3 B. ds la m. suiv., soit la m. centrale de l'onglet, reprendre à (X) 3 f. en tt, puis 15 f. : 1 m. l., sauter 1 m. et 1 B. ds la m. suiv., term. par 1 m. l. ; 17<sup>e</sup> tour : 1 m. s. sur la 2<sup>e</sup> m. l. de départ du tour précédent et 1 m. s. sur la m. suiv. — soit la m. centrale de l'onglet —, 2 m. l., 2 B. ds la même m., (X) 1 m. l., 1 B. ds la m. suiv., 16 f. : 1 m. l., sauter la m. l. du tour précédent et 1 B. sur la B. suiv. Ensuite 1 m. l. et 3 B. ds la m. suiv. — soit la m. centrale de l'onglet —, reprendre



## PATCHWORK D'ANTAN

(Suite de la page précédente.)

à (X) 4 f. en tt en supprimant les 3 dern. B. et fermer en crochetant 1 m. s. sur la 2<sup>e</sup> m. l. de départ.

Assembler tous les carrés par des pts de surjet ou un tour de d. b. fait sur l'env.

**Bordure :** sur l'endr. du trav., faire 2 tours de d. b. (on crochetera 40 d. b. par carré) en formant, au 1<sup>er</sup> tour, 1 ongle à ch. angle. Exécuter alors les pointes ainsi (en trav. tirs sur l'endr. du trav.) : en partant d'un angle, crocheter 6 B. (1 mouche) ds la 1<sup>re</sup> m., 1 d. b. ds chacune des 19 m. suiv., reprendre à (X) en crochetant 1 mouche au centre de ch. carré et 1 mouche ds le prolongement de ch. couture. Crocheter ensuite séparément sur ch. groupe de 19 d. b. : 1<sup>er</sup> tour : 17 d. b. (en laissant 1 m. de ch. côté), arrêter ; 2<sup>e</sup> tour : 15 d. b., arrêter ; 3<sup>e</sup> tour : 13 d. b., arrêter, etc. jusqu'au 7<sup>e</sup> tour ; 8<sup>e</sup> tour : 1 d. b., 6 B. (mouche) et 1 d. b., arrêter. Lorsque ts les fils sont arrêtés, faire 1 tour de d. b. (sur l'endr. du trav.) en fermant les mouches par 1 d. b.

### LE COUSSIN N° 66

Celui-ci, mesurant 45 cm. de côté, est entièrement croché en utilisant le coton en double avec un crochet n° 3 1/2.

Suivre les explications données pr le carré jusqu'au 15<sup>e</sup> tour. Du 16<sup>e</sup> au 21<sup>e</sup> tour, comme le 15<sup>e</sup>, on obtient 41 m. par côté séparées par des ongles de 3 d. b. ; 22<sup>e</sup> tour : en partant d'un ongle, (X) 3 d. b. ds la m. du milieu de l'onglet du tour précédent, 1 d. b. ds la m. suiv., (XX) 6 B. (1 mouche) ds la m. suiv., 1 d. b. ds chacune des 3 m. suiv., reprendre à (XX) 10 f. en tt, 1 mouche ds la m. suiv., 1 d. b. ds la 1<sup>re</sup> m. de l'onglet et reprendre à (X) 4 f. en tt ; 23<sup>e</sup> tour : tt en d. b. en fermant les mouches et en formant les ongles ; 24<sup>e</sup> et 25<sup>e</sup> tours : comme le 15<sup>e</sup> ; 26<sup>e</sup> tour : en partant d'un ongle : (X) 3 d. b. ds la m. du milieu de l'onglet du tour précédent, 1 d. b. ds chacune des 7 m. suiv., (XX) 1 mouche, puis 1 d. b. ds chacune des 11 m. suiv., reprendre à (XX) 3 f. en tt et term. par 1 mouche et 1 d. b. ds chacune des 7 m. suiv., reprendre à (X) 4 f. en tt ; 27<sup>e</sup> tour : comme le 23<sup>e</sup> ; 28<sup>e</sup> tour : comme le 15<sup>e</sup> ; 29<sup>e</sup> tour : 1 m. s. ds la m. centrale de l'onglet, 2 m. l. et 2 B. ds la même m., (X) 28 f. : 1 m. l., sauter 1 m. et 1 B. ds la m. suiv. — ensuite 1 m. l., sauter 1 m. et 3 B. ds la m. suiv., soit la m. centrale de l'onglet, reprendre à (X) 3 f. en tt puis 28 f. : 1 m. l., sauter 1 m. et 1 B. ds la m. suiv. — terminer par 1 m. l. ; 30<sup>e</sup> tour : 1 m. s. sur la 2<sup>e</sup> m. l. de départ du tour précédent et 1 m. s. ds la m. suiv., soit la m. centrale de l'onglet, 2 m. l., 2 B. ds la même m., (X) 1 m. l., 1 B. ds la m. suiv., 29 f. : 1 m. l., sauter la m. l. du tour précédent et 1 B. ds la m. suiv., ensuite 1 m. l., 3 B. ds la m. suiv. — soit la m. centrale de l'onglet —, reprendre à (X) 4 f. en tt en supprimant les 3 dern. B. puis fermer en crochetant 1 m. s. sur la 2<sup>e</sup> m. l. de départ. On obtient 61 m. entre les 3 d. b. des ongles.

Ensuite, pr le fond du coussin, ne trav. que sur l'un des côtés ainsi : 1<sup>er</sup> tour : 2 m. l. et 1 B. ds la 3<sup>e</sup> m. de l'onglet, (X) 1 m. l., sauter la m. l. du tour précédent et 1 B. ds la B. suiv., reprendre à (X) 30 f. en tt et term. par 1 m. l., sauter la m. l. du tour précédent puis 1 B. ds la 1<sup>re</sup> et la 2<sup>e</sup> m. de l'onglet ; 2<sup>e</sup> tour : 2 m. l. pr tourner, 1 B. ds la 2<sup>e</sup> B., (X) 1 m. l. et 1 B. ds la B. suiv., reprendre à (X) 30 f. en tt et term. par 1 m. l., 1 B. ds la dern. m. et 1 B. sous les m. l. de départ. Répéter tjs ce tour 28 f. en tt puis arrêter.

Après repassage, bourrer un coussin de tissu orange de la mesure du carré. Réunir le dessus au dessous par un tour de d. b. en intercalant le coussin en tissu à l'intérieur.



## UNE BONNE LAINE CABLÉE

(Suite de la page 78.)

tot., laisser en attente sur une épingle la m. du milieu et ne cont. que sur les m. de gauche et, alors que l'on dim. à droite pr le décolleté 2 f. d'1 m. ts les 2 r., ⑦ 8 ⑨ f. d'1 m. ts les 4 r. et 6 f. d'1 m. altern. ts les 6 et 8 r., comm. le raglan à gauche : pr cela, rab. ts les 2 r., 1 f. ② 3 ③ m. et 1 f. 1 m. puis former, avant les

4 dern. m. 1 dble dim. de gauche, ceci ⑱ 19 ⑳ f. ts les 4 r. Après la dern. de ces dim., c-à-d. à ④⑤ cm. (192 r.) 48 cm. (204 r.) ⑤① cm. (218 r.) de haut. tot., fermer les 6 m. rest. Term. l'autre côté sembl. en interv. le trav.

**Dos.** — Comm. par le bas, monter ①①⑤ 123 ①②⑨ m. sur les aig. n° 2 et faire 3 cm. (16 r.) de côtes simples. Au-dessus, avec les aig. n° 2 1/2, cont. droit en jersey. A ②⑦ cm. (116 r.) 29 cm. (124 r.) ③① cm. (134 r.) de haut. tot., former le raglan comme pr le devant puis fermer droites les ③⑦ 39 ④① m. rest. au milieu.

**Manches.** — Comm. par le bas, monter ⑥⑥ 70 ⑦② m. sur les aig. n° 2 et faire 6 cm. (30 r.) de côtes simples. Au-dessus, avec les aig. n° 2 1/2, cont. en jersey en augm. de ch. côté ① 12 ①④ f. d'1 m. ts les ② cm. 1/2 (10 r.) 2 cm. 3/4 (altern. ts les 10 et 12 r.) ② cm. 3/4 (altern. ts les 10 et 12 r.) . A ③③ cm. (142 r.) 38 cm. (164 r.) ④③ cm. (184 r.) de haut. tot., former le raglan comme pr le devant. Après la dern. de ces dim., c-à-d. à ⑤① cm. (218 r.) 57 cm. (244 r.) ⑥③ cm. (268 r.) de haut. tot., fermer les ⑩ 10 ⑫ m. rest. au milieu.

Après repassage, assembler devant, dos et manches par les coutures du raglan. Fermer les manches et les côtés. Autour du décolleté, relever ①⑨⑥ 206 ②①⑥ m. sur 4 aig. n° 2 1/2 (en reprenant la m. du milieu devant) et trav. en rond avec la 5<sup>e</sup> ; faire 1 cm. 1/2 (8 r.) de côtes simples en formant au creux du décolleté 1 dble dim. ts les 2 r. ainsi : glisser 2 m. sans les tric. (la m. du milieu et celle qui la précède) en les prenant comme pr les tric. ens. à l'endr., tric. la m. suiv. à l'endr. sur laquelle on rab. les 2 m. glissées. Fermer ensuite sans serrer en tric. les m. comme elles se présentent. Rebroder une bande jacquard 5 r. au-dessus des côtes du bas en disposant un grand losange au milieu du devant et du dos (voir photo).

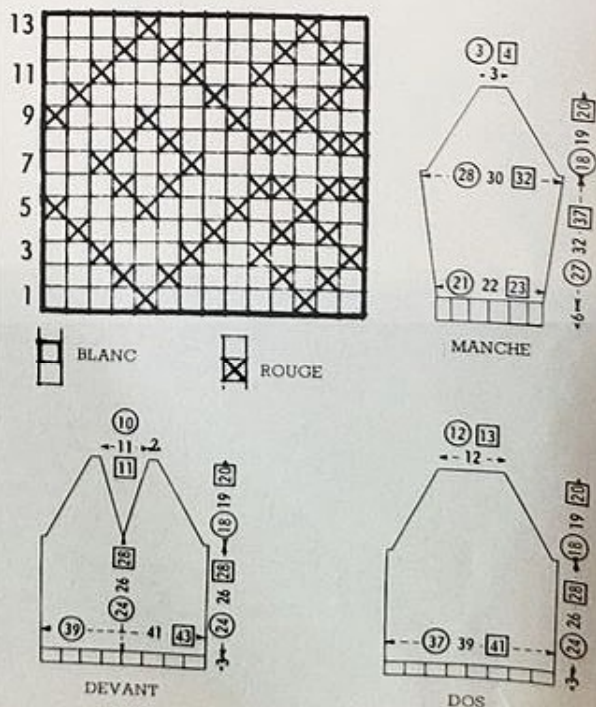



## FOURNITURES :

Qual. BERGELLE, pel. de 50 g.  
**T. 38** : 9 pel., **T. 40** : 10 pel.,  
**T. 42** : 11 pel. col. Sépale, col.  
Asparagus 3-3-4 pel., col. Ocre  
1-1-1 pel., col. Panama 2-2-3  
pel., 1 fermeture à glissière, 3  
boutons recouverts col. Panama.

## POINTS EMPLOYÉS :

**Jersey endr.** : Toutes les aig. sur  
la FAR.

**Rayures** : 16 rgs. Panama (ourlet),  
16 rgs. Panama, 4 rgs. Ocre, 18  
rgs. Asparagus, 4 rgs. Ocre, 16  
rgs. Sépale, 4 rgs. Asparagus, \* 18  
rgs. Sépale, 4 rgs. Ocre, 16 rgs.  
Panama, 4 rgs. Sépale, 16 rgs.  
Panama, 4 rgs. Ocre, 18 rgs. As-  
paragus, 4 rgs. Ocre, 16 rgs. Sé-  
pale, 4 rgs. Asparagus \* . Répéter  
encore une fs. de \* à \* . Terminer  
par 18 rgs. Sépale, 2 rgs. Ocre,  
ensuite \* **T. 38**, 40 rgs. Sépale,  
2 rgs. Panama, 4 rgs. Asparagus.  
**T. 40**, 42 rgs. Sépale, 2 rgs. Pa-  
nama, 4 rgs. Asparagus. **T. 44**,  
44 rgs. Sépale, 2 rgs. Panama, 4  
rgs. Asparagus \* .

# 207



## robe rayée

taille 38.40.42

Répéter encore 2 fs. de \* à \*  
(voir photo).

## ECHANTILLON :

Ecartement des fontures : 5.  
Densité jersey : 6.  
Un carré de 10 cm de jersey = 30  
m. et 44 rgs.

## EXECUTION :

## DOS :

Monter 142, 148, 154 m. en jer-  
sey col. Panama et tric. en jersey  
rayé.

**206ème rg.** : dim. 1 m. de ch.  
côté ts. les 6 rgs. 13 fs., reste  
116, 122, 128 m.

**316ème rg.** : aug. 1 m. de ch.  
côté ts. les 10 rgs. 6 fs. = 128,  
134, 140 m.

**Emmanchure** : **380ème rg.**, rab. de  
ch. côté ts. les 2 rgs.

**T. 38** : 1 fs. 4 m., 2 fs. 2 m., 2 fs.

1 m., reste 108 m.

**T. 40** : 1 fs. 4 m., 3 fs. 2 m., 1 fs.

1 m., reste 112 m.

**T. 42** : 1 fs. 4 m., 3 fs. 2 m., 2 fs.

1 m., reste 116 m.

**Fente** : **398ème rg.**, mettre 1 moi-  
tié du trav. en attente sur les 54,  
56, 58 m. restantes tric. droit.

**Epaule et encolure** : **450ème,**

**454ème, 458ème rg.**, rab. côté

**épaule** ts. les 2 rgs., **T. 38** 4 fs.

4 m. et 4 fs. 5 m.

**T. 40** : 2 fs. 4 m. et 6 fs. 5 m.

**T. 42** : 8 fs. 5 m.

**Côté encolure** : pour les 3 Tailles.



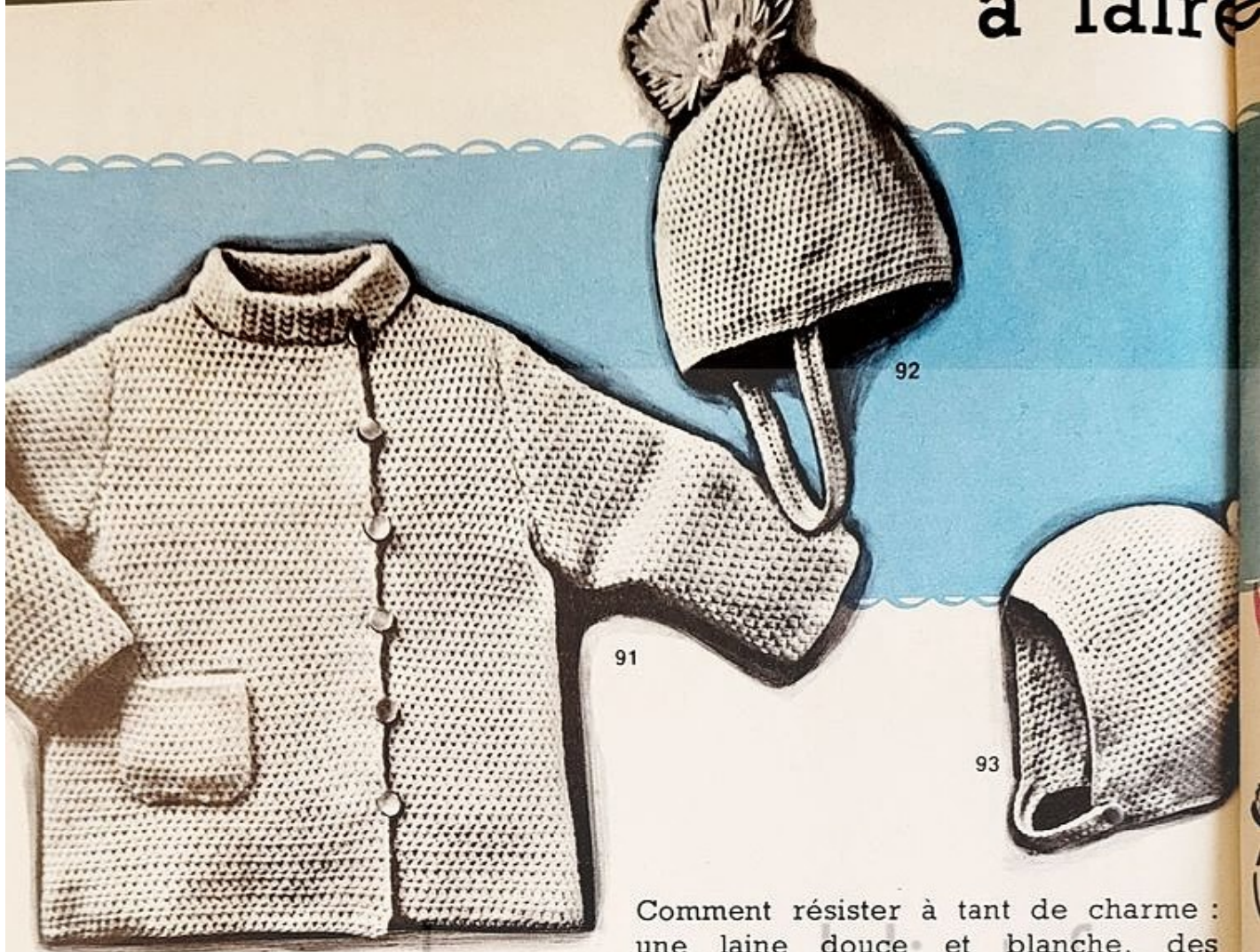

Comment résister à tant de charme : une laine douce et blanche, des modèles très " petits couturiers ", des points raffinés et aisés à crocheter pour vos bébés d'un an à 18 mois.

Cette layette est toute crochétée en brides coulées et point de coquilles. Le MANTEAU, entièrement doublé et boutonné de côté (à gauche pour les filles, à droite pour les garçons), se complète d'un BONNET casque pour les filles et d'un BONNET rond, à gros pompon, pour les garçons. Le COSTUME se compose d'une casaque boutonnée de côté et d'une culotte droite. La ROBE trapèze, elle aussi boutonnée de côté, a sa base, ses petites manches et son encolure en point de coquilles.

Ces modèles sont réalisés en « Recko-Révelaine » (laine et Rhovyl 4 fils) blanche ou ciel à 2 frs 85 la pel. de 50 g., avec un crochet « Recko » n° 3 1/2 à 1 fr. 05 et un jeu d'aig. « Recko » nacrées n° 2 1/2 à 0 fr. 95. — LE MANTEAU N° 91 et LE BONNET N° 92 ou N° 93. — Pour 1 an, il faut 6 pel. et pour 18 mois, 7 pel. — LA ROBE N° 95. — Pour 1 an, il faut 3 pel. et pour 18 mois, 4 pel. — LE COSTUME N° 94. — Pour 1 an, il faut 4 pel. et pour 18 mois, 5 pel. Frais d'expédition en sus : France et U.F., 0 fr. 90 pour 3 ou 4 pel., 1 fr. 30 de 5 à 7 pel.; étranger, 2 frs 70 pour 3 ou 4 pel., 3 frs 70 de 5 à 7 pel. (Joindre le montant à la commande.)

**POINTS EMPLOYÉS.** — Aux aiguilles — **COTES SIMPLES** : 1 m. endr. 1 m. env. — **Au crochet** — **MAILLE EN L'AIR** (m.l.) : faire 1 jeté et tirer sur le crochet de façon à faire passer le jeté au travers de la boucle. — **DEMI-BRIDE** (d.b.) : piquer le crochet ds 1 m., 1 jeté, tirer pr ramener 1 boucle, 1 jeté que l'on passe au travers des 2 boucles qui sont sur le crochet. — **BRIDE COULÉE** (B.c.) : 1 jeté, piquer le crochet ds 1 m., tirer pr ramener 1 boucle, 1 jeté que l'on passe au travers des 3 boucles (à partir du 2<sup>e</sup> tour, crocheter 2 m.l. pr tourner et, pour ch. B.c., piquer le crochet entre ch. m. du tour précédent, soit sous les 3 brins de la chaînette horizontale). — **BRIDE** (B.) : 1 jeté, piquer le crochet ds 1 m., 1 jeté, tirer pr ramener 1 boucle, 1 jeté que l'on passe au travers des 2 prem.

boucles qui sont sur le crochet, 1 jeté que l'on passe au travers des 2 boucles rest. — **DOUBLE BRIDE** (D.B.) : 2 jetés, piquer le crochet ds 1 m., 1 jeté, tirer sur le crochet pour ramener 1 boucle, 1 jeté que l'on passe au travers des 2 prem. boucles, 1 jeté que l'on passe au travers des 2 boucles suiv., 1 jeté que l'on passe au travers des 2 boucles rest. — **POINT DE COQUILLES** : se fait sur une chaînette d'un nombre de m. multiple de 6 + 1 m. : 1<sup>re</sup> tour : 3 m.l. pr tourner, 1 D.B. et 2 B. ds la 1<sup>re</sup> m., (X) sauter 2 m., 1 pt d'ananas ds la m. suiv. (1 jeté, piquer le crochet ds la m., 1 jeté, tirer pr ramener 1 haute boucle, 1 jeté, piquer le crochet ds la même m., 1 jeté, tirer pr ramener 1 boucle, 1 jeté, piquer le crochet une 3<sup>e</sup> f. ds la même m., 1 jeté, tirer pr ramener 1 boucle, 1 jeté que l'on passe au travers des 6 prem. boucles qui sont sur le crochet, 1 jeté que l'on passe au travers des 2 boucles rest.), sauter 2 m., 1 coquille ds la m. suiv. (ds la même m., crocheter 2 B., 3 D.B. et 2 B.), reprendre à (X) puis, après avoir sauté 2 m., term. par 1 pt d'ananas ds la m. suiv., sauter 2 m. et 1 demi-coquille (2 B. et 2 D.B.) ds la dern. m. : 2<sup>e</sup> tour : 1 m.l. pr tourner, 1 d.b. ds la 1<sup>re</sup> D.B. du tour précédent, (X) 2 m.l., 1 d.b. ds le pt d'ananas (sous les 2 brins de la chaînette horizontale), 2 m.l., 1 d.b. ds la 2<sup>e</sup> D.B. de la coquille suiv., reprendre à (X) en term. par 1 d.b. sous les m.l. de départ du tour précédent ; 3<sup>e</sup> tour : 3 m.l. pr tourner, 1 D.B. et 2 B. ds la 1<sup>re</sup> d.b., (X) 1 pt d'ananas ds la d.b. suiv. (au-dessus du pt d'ananas du

# A FAIRE RÊVER LES BÉBÉS : LA LAYETTE EN RÊVELAINE

(Suite de la page 128.)



1<sup>er</sup> tour), 1 coquille ds la d.b. suiv., reprendre à (X) puis term. par 1 pt d'ananas et 1 demi-coquille ds la dern. d.b.; 4<sup>e</sup> tour : reprendre au 2<sup>e</sup> tour et répéter tjrs les 2 dern. tours, le 1<sup>er</sup> servant de base. — 10 B.c. = 5 cm. 8 : 10 tours = 5 cm. 4. — 2 coquilles = 6 cm. : 4 tours = 4 cm. 8.

Les explications sont données en 2 tailles-2 âges. Les chiffres correspondant à la taille 1 an sont simples et ceux à la taille 18 mois sont encadrés. Dans le cas où il n'y a qu'un chiffre non encadré, celui-ci est valable pour les 2 tailles.

Pour le MANTEAU, la ROBE et le COSTUME, il est recommandé de travailler suivant un patron établi d'après les cotes du schéma.

**LE MANTEAU N° 91. — Devant droit.** — Comm. par le bas, sur une chaînette de 25 cm. (43 m.) 27 cm. (47 m.), crocheter en B.c. en dim. légèrement à gauche pr obtenir, à 24 28 cm. de haut. tot., une largeur de 23 cm. (39 m.) 24 cm. (42 m.). Creuser alors l'emm. à gauche (suiv. le patron) pr obtenir, à 29 33 cm. de haut. tot., une largeur de 18 cm. (31 m.) 19 cm. (33 m.); cont. droit. A partir de 32 36 cm. de haut. tot., augm. à gauche pr avoir, à 36 41 cm. de haut. tot., 1 cm. (2 m.) de plus en largeur. Pendant ce trav., à 34 38 cm. de haut. tot., abandonner les 8 cm. (14 m.) de droite et ne cont. que sur les m. de gauche en creusant à droite l'encolure sur 4 cm. (7 m.), pr term. à une haut. tot. de 38 43 cm. A 36 41 cm. de haut. tot., biaiser en 4 tours pr l'épaule les 7 cm. (12 m.) 8 cm. (14 m.) de gauche, pr term. à 38 43 cm. de haut. tot.

**Devant gauche.** — Comm. par le bas, sur une chaînette de 20 cm. (35 m.) 22 cm. (39 m.), trav. comme pr le devant droit en creusant l'encolure sur les 7 cm. (13 m.) de gauche.

**Dos.** — Comm. par le bas, sur une chaînette de 35 cm. (61 m.) 39 cm. (67 m.), crocheter en B.c. en dim. légèrement de ch. côté pr obtenir, à 24 28 cm. de haut. tot., une largeur de 31 cm. (53 m.) 33 cm. (57 m.). Creuser alors de ch. côté les emm. (suiv. le patron) pr obtenir, à 28 32 cm. de haut. tot., une largeur de 25 cm. (43 m.) 27 cm. (47 m.); cont. droit. A partir de 32 36 cm. de haut. tot., augm. de ch. côté pr obtenir, à 36 41 cm. de haut. tot., une largeur de 26 cm. (45 m.) 28 cm. (49 m.). Biaiser ensuite en 4 tours les 7 cm. (12 m.) 8 cm. (14 m.) de ch. extr. pr les épaules, pr term. à une haut. tot. de 38 43 cm. Pendant ce trav., à 37 42 cm. de haut. tot., abandonner les 6 cm. (11 m.) du milieu et ne cont. que sur les m. de gauche en creusant à droite l'encolure (suiv. le patron) pr term. à 38 43 cm. de haut. tot. Finir l'autre côté sembl. en interv. le trav.

**Manches.** — Comm. par le bas sur une chaînette de 20 cm. (34 m.) 21 cm. (36 m.), crocheter en B.c. en augm. de ch. côté (suiv. le patron) pr obtenir, à 18 21 cm. de haut. tot., une largeur de 24 cm. (42 m.) 26 cm. (44 m.). Former alors l'arrondi en dim. de ch. côté (suiv. le patron) pr term. à 25 29 cm. de haut. tot., sur une largeur de 5 cm. (8 m.).

**Col.** — Sur une chaînette de 7 cm. (12 m.) 8 cm. (14 m.), crocheter droit en B.c. pendant 32 34 cm.

**Poche.** — Sur une chaînette de 6 cm. (10 m.), crocheter en B.c. en augm. de ch. côté (suiv. le patron) pr obtenir à 2 cm. de haut. une largeur de 9 cm. (16 m.) 10 cm. (18 m.); cont. droit pendant 6 7 cm. et arrêter.

Après repassage, faire les coutures de côtés et d'épaules. Fermer les manches et les monter. Fixer le col autour de l'encolure (endroit contre endroit) en laissant libres 2 cm. de ch. côté pr la parementure, puis le verser vers le haut et le replier en deux sur l'env. où il sera maintenu par des pts glissés invisibles. Doubler le vêtement en maintenant la doublure à 1 cm. du bas, des manches et autour de l'encolure. Après avoir replié au bord de ch. devant une parementure de 2 cm., fixer celle-ci sur la doublure.





## LE MANTEAU N° 91

Baguer la doublure le long des coutures et autour des emmanchures. Doubler la poche en formant tout autour un rentré, puis la fixer à plat sur le devant droit (voir photo). Broder 6 brides au bord du devant droit, coudre en regard 6 boutons à 3 cm. du bord du devant gauche.

*Pour exécuter ce manteau pr petit garçon, inverser les devants, le grand devant étant celui de gauche.*

## LE BONNET ROND N° 92 POUR GARÇONS

Comm. par le fond, sur une chaînette de 10 cm. (18 m.) que l'on ferme pr former un cercle, trav. en B.c. en tournant. Au 1<sup>er</sup> tour, crocheter 36 B.c. (2 B.c. ds ch. m. de la

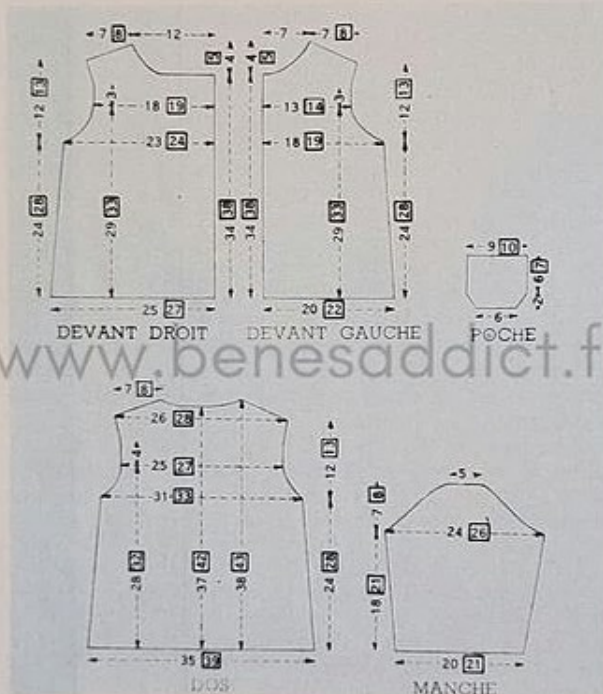

chaînette) puis, à partir du 2<sup>e</sup> tour, répart. 6 lignes d'augm. ainsi : (X) crocheter 2 B.c. ds la 1<sup>re</sup> m., 1 B.c. ds ch. des 5 m. suiv., reprendre à (X) 6 f. en tt. Cont. ainsi en formant 6 nouvelles augm. au-dessus des précédentes, ceci ts les 2 tours, 4 [5] f. en tt puis 2 f. ts les 4 tours. On a alors obtenu 42 cm. (72 m.) 45 cm. (78 m.) sur lesquelles on cont. droit pendant 6 [7] cm., puis faire 3 tours de d.b. pr terminer.

**Lien.** — Sur une chaînette de 25 cm. (43 m.) 27 cm. (46 m.) faire en tournant autour de la chaînette de départ (soit de ch. côté de celle-ci) 1 tour de B.c. en crochetant, à l'une des extr., 6 m.l. pr former une bride pr le boutonnage. Froncer le sommet du bonnet sur lequel on fixe un pompon. Coudre le lien et un bouton de l'autre côté en regard de la boutonnière.

## LE BONNET CASQUE N° 93 POUR FILLES

Comm. par le fond, sur une chaînette de 4 m. que l'on ferme pr former un cercle, trav. en B.c. en tournant. Au 1<sup>er</sup> tour, crocheter 12 B.c. en piquant ds le cercle puis, à partir du 2<sup>e</sup> tour, répart. 6 lignes d'augm. ainsi : (X) crocheter 2 B.c. ds la même m., 1 B.c. ds la m. suiv., reprendre à (X) 6 f. en tt. Cont. ainsi en formant à ch. tour 6 nouvelles augm. au-dessus des précédentes, ceci 6 f. en tt, puis

# RÊVER LES BÉBÉS : LA

5 [6] f. ts les 2 tours ; sur les 46 cm. (78 m.) [49 cm. (84 m.)] obtenues, cont. droit pendant 3 cm. 1/2 [5 cm.]. Former alors les oreillettes ; pr cela, abandonner les 16 cm. (27 m.) [17 cm. (29 m.)] du milieu (en plaçant 1 ligne d'augm. au centre) et ne trav. en allers et retours que sur les 13 cm. 1/2 (23 m.) [14 cm. 1/2 (25 m.)] de gauche en dim. régulière-ment de ch. côté pr former une pointe de 5 [6] cm. de haut ; arrêter. Crocheter l'autre oreillette sembl. à gauche des m. abandonnées pr le devant. Faire ensuite, sur les m. du milieu devant, 2 tours de d.b. puis, tt autour du bonnet, 2 tours de d.b. en tournant et en arrondissant les pointes des 2 oreillettes.

**Lien.** — Sur une chaînette de 10 cm. (18 m.) [12 cm. (21 cm.)], faire le même trav. que pr le lien du bonnet du garçon. Coudre le lien du bonnet sous la pointe de l'oreillette droite et un bouton sur la pointe de l'oreillette gauche. Sur une chaînette de 40 cm. (69 m.), faire un tour de B.c. ; avec ce galon, former 5 boucles formant fleur que l'on fixe au sommet.



une l  
droit.  
épaul  
pr ter  
à 23 [ ]  
du mi  
à gau  
à une  
interv.  
**Ma**  
21 cm  
A part  
le patr  
largeu  
**Poc**  
en B.c.  
à 2 cr  
(14 m  
**Ban**  
(46 m.

RAIS CROCHET



LA BLOUSE JAUNE N° 68

*Exécutée en très fin mohair, elle est crochétée dans un point de dentelle à base de brides et bordée de demi-brides.*

Ce modèle est réalisé en « Recko 50 » (laine mohair très fine) jaune ou blanche ou ciel à 3 frs 25 la bobine de 40 g., avec un crochet en acier (à dentelle) n° 16 à 0 fr. 63. — Pour la taille 38-40, il faut 6 bobines et pour la taille 42-44, 7 bobines. Frais d'expédition en sus : France et U.F., 0 fr. 90 ; étranger, 2 frs 70. (Jdre le montant à la cde.)

(Suite page 149.) ▶



LA BLOUSE BLANCHE N° 69

*Des entre-deux de dentelle, alternés de brides, dessinent des bandes verticales sur cette blouse-gilet dont le col rabattu et les fines bordures sont crochétés tout en brides.*

Ce modèle est réalisé en cordonnet spécial D.M.C. n° 10 blanc à 2 fr. 55 la pel. de 20 g., avec un crochet en acier (à dentelle) n° 18 à 0 fr. 63. — Pour la taille 40-42, il faut 19 pel. et pour la taille 44-46, 22 pel. Frais d'expédition en sus : France et U.F., 1 fr. 30 ; étranger, 3 frs 70. (Joindre le montant à la commande.)

(Suite page 148.) ▶



1 f. 3 m. et 4 f. 2 m., puis fermer les 9 m. rest. Term. l'autre côté sembl. en interv. le trav.

**Dos.** — Suivre les explications données pr le devant jusqu'à 29 cm. (116 r.) 31 cm. (124 r.) de haut. tot. Comm. alors le raglan; pr cela, rab. à ch. extr., ts les 2 r., 1 f. 2 m. 1 f. 3 m. et 1 f. 2 m. puis, alors que l'on tric. une ligne de m. croisées à 5 m. de ch. extr., dim. après les

7 ou 8 prem. m. (par des dim. de gauche) et avant les 7 ou 8 dern. m. (par des dim. de droite) 41 42 f. d'1 m. ts les 2 r. A la 40<sup>e</sup> 41<sup>e</sup> de ces dim., c.-à-d. à 49 cm. (196 r.) 52 cm. (208 r.) de haut. tot., fermer les 17 20 m. du milieu et ne cont. que sur les m. de gauche en rab. à droite pr l'encolure 1 f. 5 m., puis fermer les 9 m. rest. Term. l'autre côté sembl. en interv. le trav.

**Manche droite.** — Comm. par le bas, monter 78 80 m. sur les aig. n° 2 1/2 et faire 3 cm. (12 r.) de côtes simples. Au-dessus, avec les aig. n° 3, cont. en jersey en répart. 5 augm. sur le 1<sup>er</sup> r. et en augm. de ch. côté 10 13 f. d'1 m. ts les 1 cm. 1/2 (6 r.). A 10 cm. (40 r.) 12 cm. (48 r.) de haut. tot., comm. le raglan; pr cela, rab. à ch. extr., ts les 2 r., 1 f. 2 m. 1 f. 3 m. et 1 f. 2 m. puis, alors que l'on tric. une ligne de m. croisées à 5 m. de ch. extr., dim. après les 7 ou 8 prem. m. (par des dim. de gauche) et avant les 7 ou 8 dern. m. (par des dim. de droite) 35 36 f. d'1 m. ts les 2 r. et 2 f. 1 m. ts les 4 r. Ensuite, alors que l'on forme à nouveau 1 dim. à gauche, rab. à droite pr l'encolure 2 f. 7 m. ts les 2 r., puis fermer les 10 m. rest. Faire la **manche gauche** sembl. en interv. le trav.

Après repassage, assembler devant, dos et manches par les coutures du raglan, fermer les côtés et les manches. Autour de l'encolure, relever 130 138 m. sur 4 aig. n° 2 1/2 et trav. en rond avec la 5<sup>e</sup> en côtes simples pendant 2 cm. (8 r.) puis fermer sans serrer en tric. les m. comme elles se présentent.

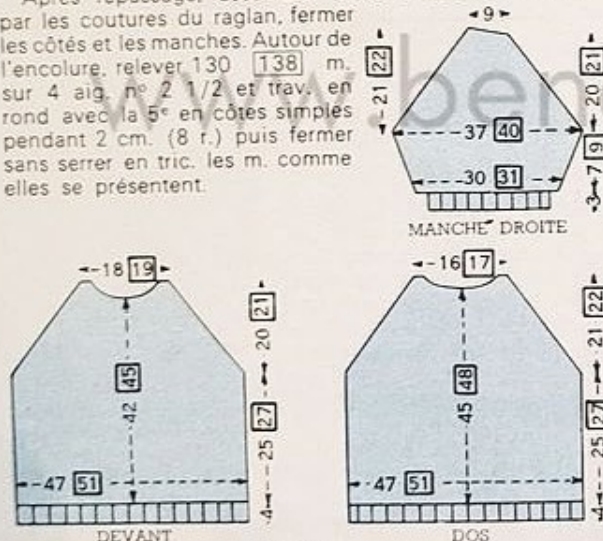

N° 69

## LA BLOUSE BLANCHE



**Points employés.** — MAILLE EN L'AIR (m. l.) : 1 jeté, tirer sur le crochet de façon à faire passer le jeté au travers de la boucle. — DEMI-BRIDE (d.b.) : piquer le crochet ds une m., 1 jeté, tirer pr ramener une boucle, 1 jeté que l'on passe au travers des 2 boucles qui sont sur le crochet. — BRIDE (B.) : 1 jeté, piquer le crochet ds une m., 1 jeté, tirer pr ramener une boucle, 1 jeté que l'on passe au tra-

vers des 2 prem. boucles qui sont sur le crochet. 1 jeté que l'on passe au travers des 2 boucles rest. (lorsque l'on est en B., crocheter 2 m. l. pr tourner et, à partir du 2<sup>e</sup> tour, piquer le crochet sous les 2 m. de la chaînette horizontale). — POINT FANTAISIE : pr votre échantillon, se fait sur une chaînette d'un nombre de m. multiple de 22 24 + 8 10 m., 1<sup>er</sup> tour : 2 m. l. pr tourner, 1 B. sur chacune des 8 10 prem. m., (X) 1 m. l., sauter 1 m., 1 B. ds la m. suiv., 5 m. l., sauter 3 m., 1 d. b. ds la m. suiv., 3 m. l., sauter 2 m., 1 d. b. ds la m. suiv., 5 m. l., sauter 3 m., 1 B. ds chacune des 8 10 B. suiv., reprendre à (X); 2<sup>e</sup> tour : 2 m. l. pr tourner, 1 B. sur chacune des 8 10 prem. B. (en piquant le crochet sous les 2 brins de la chaînette horizontale). (X) 1 m. l., 1 B. sur la B. suiv., 3 m. l., 1 d. b. ds le 1<sup>er</sup> arceau, 3 m. l., 1 d. b. ds l'arceau suiv. (arceau de 3 m. l.), 3 m. l., 1 d. b. ds l'arceau suiv., 3 m. l., 1 B. sur la B. suiv., 1 m. l., 1 B. sur chacune des 8 10 B. suiv., reprendre à (X); 3<sup>e</sup> tour : 2 m. l. pr tourner, 1 B. sur chacune des 8 10 prem. B., (X) 1 m. l., 1 B. sur la B. suiv., 3 m. l., sauter 1 arceau, 5 B. ds la 2<sup>e</sup> m. l., 1 B. sur la B. suiv., 3 m. l., sauter 1 arceau, 1 B. sur la B. suiv., 1 m. l., 1 B. sur chacune des 8 10 B. suiv., reprendre à (X); 4<sup>e</sup> tour : 2 m. l. pr tourner, 1 B. sur chacune des 8 10 prem. B., (X) 1 m. l., 1 B. sur la B. suiv., 5 m. l., sauter 1 arceau, 1 d. b. ds l'arceau suiv., 3 m. l., 1 B. ds la B. suiv., 1 m. l., 1 B. ds chacune des 8 10 B. suiv., reprendre à (X); 5<sup>e</sup> tour : 2 m. l. pr tourner, 1 B. sur chacune des 8 10 prem. B., (X) 1 m. l., 1 B. ds chacune des 8 10 B. suiv., sauter 1 arceau, 1 d. b. ds l'arceau suiv., 5 m. l., sauter 1 arceau, 1 B. sur la B. suiv., 1 m. l., 1 B. ds chacune des 8 10 B. suiv., reprendre à (X). — 6<sup>e</sup> tour : reprendre au 2<sup>e</sup> tour et répéter tjrs ces 4 tours. — 22 m. (soit 8 B. et une bande dentelle) = 4 cm. 9 24 m. (soit 10 B. et une bande dentelle) = 5 cm. 5. — 10 tours = 4 cm. 5. — 20 B. = 4 cm. 6.

Les explications sont données en 2 tailles : 40-42 et 44-46. Les chiffres correspondant à la taille 40-42 sont simples et ceux à la taille 44-46 sont encadrés. Dans le cas où il n'y a qu'un chiffre simple, celui-ci est valable pour les 2 tailles.

Il est recommandé de travailler d'après un patron établi suivant les cotes du schéma.

**Devant gauche.** — Comm. par le bas, sur une chaînette de 18 cm. (82 m.) 20 cm. (89 m.), faire pr la bordure 4 tours de B. en augm. à gauche (suiv. le patron) pr obtenir, à 2 cm. de haut, une largeur de 19 cm. (85 m.) 21 cm. (92 m.). Trav. alors au pt fantaisie en comm. à droite par 3 4 B, puis prendre à (X) des pts employés pr term. à gauche (bord du devant) par 2 B. Cont. ainsi en augm. à gauche (suiv. le patron) pr obtenir, à 12 13 cm. de haut. tot., 5 cm. (6 8 B., 1 bande dentelle et 2 B.) de plus en largeur à gauche. Cont. droit au pt fantaisie sur ces 2 3 26 cm. de largeur. A partir de 35 37 cm. de haut. tot. creuser l'em. à droite (suiv. le patron) pr obtenir, à 38 41 cm. de haut. tot., 5 cm. (3 B., 1 bande dentelle et 6 B.) 6 cm. (4 B., 1 bande dentelle et 8 B.) de moins en largeur; cont. droit. A 47 49 cm. de haut. tot., comm. l'encolure

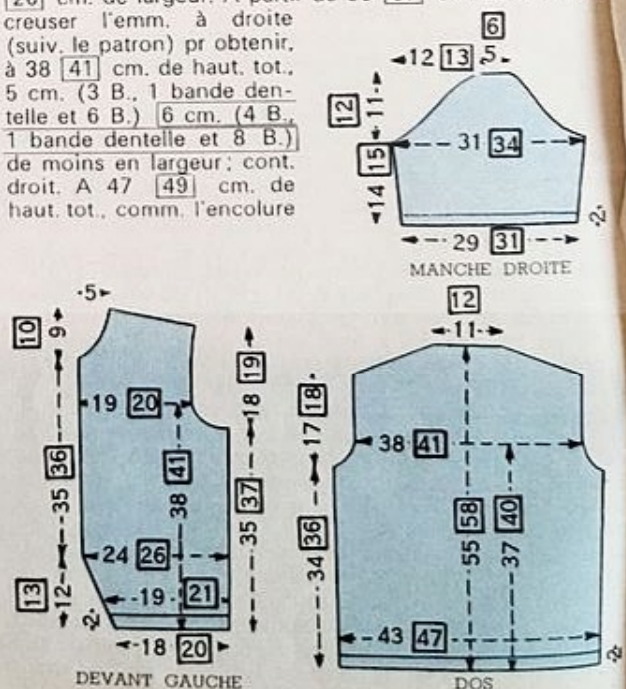

qui sera creusée sur les 5 cm. (6 B., 1 bande dentelle et 2 B.) [5 cm. (8 B., 1 bande dentelle et 2 B.)] de gauche sur une hauteur de 9 [10] cm. Pendant ce trav., à 53 [56] cm. de haut. tot., biaiser en 7 tours les 13 cm. 1/2 [14 cm. 1/2] (2 B., 1 bande dentelle, 8 [10] B., 1 bande dentelle, 8 [10] B., 1 bande dentelle et 2 B.) de droite pr l'épaule, pr term. à 56 [59] cm. de haut. tot. Faire le **devant droit** sembl. en interv. le trav.

**Dos.** — Comm. par le bas, sur une chaînette de 43 cm. (192 m.) [47 cm. (208 m.)], faire pr la bordure 4 tours de B., puis cont. au pt fantaisie en comm. par 12 [13] B., puis reprendre à (X) des pts employés et term. par 12 [13] B.; cont. droit. A partir de 34 [36] cm. de haut. tot., creuser de ch. côté les emm. (suiv. le patron) pr avoir, à 37 [40] cm. de haut. tot., 2 cm. 1/2 (10 B.) [3 cm. (12 B.)] de moins en largeur de ch. côté: cont. droit. A 51 [54] cm. de haut. tot., biaiser en 9 tours les 13 cm. 1/2 [14 cm. 1/2] (2 [1] B., bande dentelle, 8 [10] B., 1 bande dentelle, 8 [10] B., bande dentelle et 2 B.) de ch. extr. pr term., à 55 [58] cm. de haut. tot., sur une largeur de 11 [12] cm. (6 [8] B., bande dentelle, 8 [10] B., 1 bande dentelle et 6 [8] B.)

**Manche droite.** — Comm. par le bas, sur une chaînette de 29 cm. (132 m.) [31 cm. (140 m.)], faire pr la bordure 4 tours de B.; cont. au pt fantaisie en comm. par 4 [3] B., puis prendre à (X) des pts employés et term. par 4 [3] B. en augm. de ch. côté (suiv. le patron) pr obtenir, à 14 [15] cm. de haut. tot., 1 cm. (4 B.) [1 cm. 1/2 (7 B.)] de plus en largeur de ch. côté. Former alors l'arrondi en dim. de ch. côté (suiv. le patron) pr term., à 25 [27] cm. de haut. tot., sur une largeur de 5 cm. (8 [10] B., une bande ajourée et 0 [2] B.). Faire la **manche gauche** sembl. en interv. le trav.

**Col.** — Sur une chaînette de 7 cm. (31 m.), trav. en B. pendant 39 [41] cm., puis arrêter.

**Bandes de boutonnage.** — Pour chacune d'elles, sur une chaînette de 2 cm. 3/4 (12 m.), trav. en B. pendant 49 [51] cm. mais en réservant sur celle de gauche 8 boutonnières de 4 m. au milieu: la 1<sup>re</sup> étant à 14 [15] cm. du bas et les suiv. espacées de 4 cm. 3/4 [5 cm.] (pr ch. boutonnière, faire 4 m. l., sauter 4 m. au tour suiv., crocheter 1 B. sur chacune des 4 m. l.). Après repassage, faire les coupures d'épaules et de côtés. Fermer les manches et les monter. Par une fine couture, fixer les bandes de boutonnage au bord de chaque devant en suivant le biaisé de la base, replier sur l'env. l'extr. pr former un léger arrondi et le prolongement de la bordure du bas des devants. Couder le col autour de l'encolure en laissant libre la moitié des bandes de boutonnage, puis fixer les boutons en regard des boutonnières.

N° 68

## LA BLOUSE JAUNE



**Points employés.** — **MAILLE EN L'AIR** (m.l.): 1 jeté, tirer sur le crochet de façon à faire passer le jeté au travers de la boucle. — **DEMI-BRIDE** (d.b.): piquer le crochet ds 1 m., 1 jeté, tirer pr ramener 1 boucle, 1 jeté que l'on passe au travers des 2 boucles qui sont sur le crochet. — **BRIDE** (B.): 1 jeté, piquer le crochet ds 1 m., 1 jeté, tirer pr ramener une boucle,

1 jeté que l'on passe au travers des 2 prem. boucles qui sont sur le crochet, 1 jeté que l'on passe au travers des 2 boucles rest. — **POINT FANTASIE**: se fait sur une chaînette d'un nombre de m. multiple de 3 + 1 m.: 1<sup>er</sup> tour: 2 m.l. pr tourner, 1 B. ds la 1<sup>re</sup> m., 1 m.l.; 1 B. ds la même m., (X) sauter 2 m., 1 B. ds la m. suiv., m.l., 1 B. ds la même m., reprendre à (X); 2<sup>e</sup> tour:

2 m.l. pr tourner, 3 B. entre les 2 prem. B. soit sous la m.l., (X) 3 B. sous la m.l. suiv., reprendre à (X) et term. par 2 B. sous la dern. m.l. et 1 B. sous les m.l. de départ du tour précédent; 3<sup>e</sup> tour: 2 m.l. pr tourner, (X) 1 B., 1 m.l. et 1 B. en piquant ds la 2<sup>e</sup> B. (sous les 2 brins de la chaînette horizontale), reprendre à (X) en crochant tjs ds la B. du milieu de ch. groupe du tour précédent et term. par 1 B. sous les m.l. de départ du tour précédent; 4<sup>e</sup> tour: reprendre au 2<sup>e</sup> tour et répéter tjs ces 2 tours. — 30 m. (10 groupes de 3 B. ou de 2 B. et 1 m.l.) = 7 cm.; 10 tours = 5 cm. 6.

Les explications sont données en 2 tailles: 38-40 et 42-44. Les chiffres correspondant à la taille 38-40 sont simples et ceux à la taille 42-44 sont encadrés. Dans le cas où il n'y a qu'un chiffre non encadré, celui-ci est valable pour les 2 tailles.

**Devant gauche.** — Comm. par le bas, sur une chaînette de 23 cm. (97 m.) [25 cm. (106 m.)], trav. droit au pt fantaisie. A partir de 34 [36] cm. de haut. tot., rab. à droite pr l'em. (suiv. le patron) pr obtenir, à 38 [41] cm. de haut. tot., une largeur de 19 cm. (81 m.) [20 cm. (87 m.)]; cont. droit. A 47 cm. [50 cm.] de haut. tot., abandonner les 3 cm. (12 m.) de gauche et ne cont. que sur les m. de droite en dim. à gauche pr l'encolure (suiv. le patron) sur une largeur de 4 cm. (18 m.) [4 cm. 1/2 (21 m.)] et une haut. de 10 cm. Pendant ce trav., à 54 [57] cm. de haut. tot., biaiser en 6 tours pr l'épaule les 12 cm. (51 m.) [13 cm. (54 m.)] de droite, pr term. à 57 [60] cm. de haut. tot. Faire le **devant droit** sembl. en interv. le trav.

**Dos.** — Comm. par le bas, sur une chaînette 44 cm. (187 m.) [48 cm. (205 m.)], trav. droit au pt fantaisie. A partir de 33 [35] cm. de haut. tot., rab. de ch. côté pr les emm. (suiv. le patron) pr obtenir, à 39 [42] cm. de haut. tot., une largeur de 40 cm. (171 m.) [43 cm. (183 m.)]; cont. droit. A 52 [55] cm. de haut. tot., biaiser en 8 tours les 12 cm. 1/2 (54 m.) [13 cm. 1/2 (57 m.)] de ch. extr. pr les épaules, pr term., à 56 [59] cm. de haut. tot., sur une largeur de 15 cm. (63 m.) [16 cm. (69 m.)]

**Manche droite.** — Comm. par le bas, sur une chaînette de 27 cm. (112 m.) [29 cm. (124 m.)], trav. au pt fantaisie en augm. de ch. côté (suiv. le patron) pr obtenir, à 10 [11] cm. de haut. tot., une largeur de 31 cm. (132 m.) [34 cm. (144 m.)]. Former alors l'arrondi en dim. de ch. côté (suiv. le patron) pr term., à une haut. tot. de 24 [26] cm., sur une largeur de 6 cm. (24 m.) [7 cm. (30 m.)]. Faire la **manche gauche** sembl. en interv. le trav.

**Col.** — Sur une chaînette de 7 cm. (28 m.), trav. droit au pt fantaisie pendant 42 [45] cm.

Après repassage, faire les coutures de côtés et d'épaules. Exécuter ensuite les bordures qui sont crochetées en d.b. en travaillant en allers et retours; faire une bordure de 1 cm. au bas des manches, de 2 cm. au bord des devants en réservant sur celle du devant droit, à 1 cm. de haut., 10 boutonnières de 1 cm. espacées de 3 cm. 3/4 [4 cm.] (la 1<sup>re</sup> étant à 1 cm. 1/2 [2 cm.] de la droite). Crocheter ensuite une bordure de 2 cm. à la base, puis sur les 3 côtés extérieurs du col en formant un onglet à ch. angle (pr cela, à ch. tour, crocheter 2 f. ds la m. de l'angle). Fermer les manches et les monter. Fixer le col autour de l'encolure d'une extr. à l'autre. Couder des boutons de nacre en regard des boutonnières.

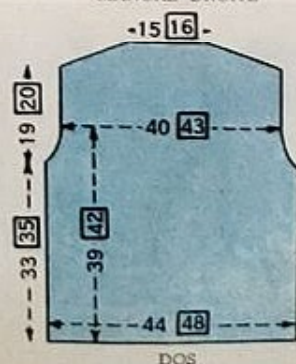
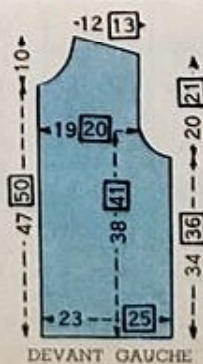
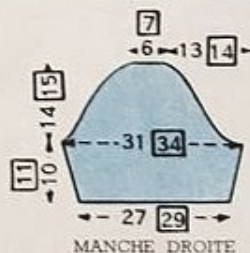

amincissent



49



48



Les patrons (ainsi que les métrages) des modèles présentés sur ces pages sont établis pour des mannequins *taille 50* (patrons utilisables du 48 au 52). Tarif p. 124, paragr. 2 « PATRONS MANNEQUINS ».

## Encolure sinueuse pour un joli cou.

VOUS AVEZ LE COU ROND ? METTEZ-LE ALORS EN VALEUR. CE PULL, TRICOTÉ AU POINT DE JERSEY ET BORDÉ DE CÔTES SIMPLES. VOUS PROPOSE UNE ENCOLURE CAILLINE, ÉCHANCRÉE QUI ALÈGE LA CARRURE.

Ce modèle n° 49 est réalisé en « Recko-Bagatelle » (grosse laine chaînette 4 fils) bleu persan ou clématite ou anthracite, avec deux jeux d'aig. (un n° 2 1/2 et un n° 3). — Pour la taille 48-50, il faut 500 gr. de laine et pour la taille 52-54, 600 gr.

Ce modèle est réalisable aussi bien à la main que sur machine à tricoter. Pour la conduite du travail, les mesures sont données en CENTIMÈTRES lorsqu'il s'agit du tricot à la main et en NOMBRE DE RANGS pour le tricot sur machine.

Points employés. — COTES SIMPLES : 1 m. endr., 1 m. env. — JERSEY : 1 r. endr., 1 r. env. — 20 m. = 7 c.a. 2 ; 20 r. = 5 cm.



# ENCOLURE SINUEUSE POUR UN JOLI COU

(Suite de la page 63)



Les explications sont données en 2 grandes tailles : 48-50 et 52-54. Les chiffres correspondant à la taille 48-50 sont simples et ceux à la taille 52-54 sont encadrés. Dans le cas où il n'y a qu'un chiffre simple, celui-ci est valable pour les 2 tailles.

**Devant.** — Comm. par le bas, monter 161 177 m. sur les aig. n° 2 1/2 et faire 2 cm. (8 r.) de côtes simples. Au-dessus, avec les aig. n° 3, cont. droit en jersey. A 40 cm. (160 r.) 41 cm. (164 r.) de haut. tot., rab. de ch. côté pr les emm., ts les 2 r., 1 f. 6 m., 1 f. 4 m., 1 2 f. 3 m., 2 3 f. 2 m. et 3 f. 1 m.; cont. droit. Pendant ce trav., à 42 cm. (168 r.) 43 cm. (172 r.) de haut. tot., fermer les 5 m. du milieu et ne cont. que sur les m. de gauche en term. à gauche les dim. d'emm. A partir de 50 cm. (200 r.) 52 cm. (208 r.) de haut. tot., augm. à gauche 3 4 f. d'1 m. ts les 3 cm. (12 r.) 2 cm. 1/2 (10 r.). Pendant ce trav., à 56 cm. (224 r.) 58 cm. (232 r.) de haut. tot., rab. à droite pr l'encolure, ts les 2 r., 2 f. 2 m., 2 f. 4 m., 2 f. 3 m., 2 f. 2 m. et 3 f. 1 m., puis 2 3 f. 1 m. ts les 4 r. En même temps que la 9° 11° de ces dim., c.-à-d. à 60 cm. (240 r.) 63 cm. (252 r.) de haut. tot., biaiser en 8 f. les 34 37 m. de gauche pr l'épaule, soit jusqu'à épuisement des m. Term. l'autre côté sembl. en interv. le trav.

**Dos.** — Comm. par le bas, monter 153 169 m. sur les aig. n° 2 1/2 et faire 2 cm. (8 r.) de côtes simples. Au-dessus, avec les aig. n° 3, cont. droit en jersey. A 40 cm. (160 r.) 41 cm. (164 r.) de haut. tot., rab. de ch. côté pr les emm., ts les 2 r., 1 f. 4 m., 1 2 f. 3 m., 2 f. 2 m. et 2 4 f. 1 m.; cont. droit. A 59 cm. (236 r.) 62 cm. (248 r.) de haut. tot., biaiser en 10 f. les 36 38 m. de ch. extr. pr les épaules. En même temps que la 8° de ces dim., c.-à-d. à 63 cm. (250 r.) 66 cm. (262 r.) de haut. tot., fermer droites les 19 21 m. du milieu et ne cont. que sur les m. de gauche en rab. à droite pr l'encolure, ts les 2 r., 1 f. 10 m. et 1 f. 8 m., soit jusqu'à épuisement des m. Term. l'autre côté sembl. en interv. le trav.

**Manches.** — Comm. par le bas, monter 76 80 m. sur les aig. n° 2 1/2 et faire 4 cm. (16 r.) de côtes simples. Au-dessus, avec les aig. n° 3, cont. en jersey en augm. de ch. côté 16 18 f. d'1 m. ts les 1 cm. 3/4 (altern. ts les 6 et 8 r.). A 34 cm. (136 r.) 36 cm. (144 r.) de haut. tot., rab. de ch. côté pr l'arrondi, ts les 2 r., 1 f. 3 m., 2 f. 2 m., 4 f. 1 m., 8 f. altern. 1 m. et 2 m. (soit 24 m. en 32 r.), 3 5 f. 2 m., 1 f. 3 m. et 1 f. 4 m., puis fermer les 12 m. rest. au milieu.

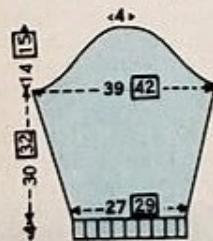

MANCHE

### Bande d'encolure.

— Monter 201 211 m. sur les aig. n° 2 1/2 et faire 5 cm. (20 r.) de côtes simples, puis fermer droit en tric. les m. comme elles se présentent.

Après repassage, faire les coutures de côtés et d'épaules. Fermer les manches et les monter.



DEVANT



DOS

# UN BLOUSON BIEN MASCULIN

*pour votre mari...  
ou votre  
grand fils*



58

Ce blouson à col officier est tricoté au point de jersey.  
Sa carrure est soulignée par un empiècement en côtes simples.

Ce modèle n° 58 est réalisé en « Reeko-Mistral » (grosse laine gonflante et légère 6 fils) gris graphite ou vert pin ou palissandre à 3 frs 05 la pel. de 50 gr., avec des aig. « Reeko » macrées dont deux jeux de 2 aig. (un n° 4 1/2 et un n° 5) à 2 frs 10 l'un. — Pour la taille « A », il faut 18 pel. ; pour la taille « B », 19 pel. et pour la taille « C », 21 pel. Frais d'expédition en sus : France et C.F., 2 frs 50 ; étranger, 9 frs 90. (Joindre le montant à la commande.)

Pour l'entretien de cette laine, le lavage en eau tiède et au savon pur est recommandé. En teinturerie, préciser exclusivement nettoyage « F ». Le repassage à la pattemouille est à éviter.

**POINTS EMPLOYÉS.** — CÔTES SIMPLES : 1 m. endr., 1 m. env. — JERSEY : 1 r. endr., 1 r. env. — 20 m. jersey tric. avec les aig. n° 5 = 12 cm. 2 ; 20 r. = 9 cm. 4. — 20 m. tric. avec les aig. n° 4 1/2 en côtes simples légèrement détendues = 12 cm. ; 20 r. = 7 cm. 8.

Les explications sont données en 3 tailles : « A » (encolure 37-38), « B » (encolure 39-40) et « C » (encolure 41-42). Les chiffres correspondant à la taille « A » sont cerclés, ceux à la taille « B » sont simples et ceux à la taille « C » sont encadrés. Dans le cas où il n'y a qu'un chiffre simple, celui-ci est valable pour les 3 tailles.

(Suite page 93) ▶



# UN BLOUSON BIEN MASCULIN

(Suite de la page 68)



**DEVANT GAUCHE.** — Comm. par le bas, monter (22) 25 (28) m. sur les aig. n° 5 et trav. en jersey. A 3 cm. de haut., ajouter à gauche 4 m. pr la parementure et cont. droit pendant 7 cm. Rab. alors 1 m. à droite pr la couture et laisser en attente les (25) 28 (31) m. rest. D'autre part, sur les aig. n° 4 1/2, monter (26) 27 (29) m. et faire 7 cm. de côtes simples en

rab., au dern. r., 1 m. à gauche pr la couture, puis à la suite des m. rest. reprendre les m. laissées précédemment en attente : (50) 54 (59) m. sur lesquelles on trav. droit en jersey avec les aig. n° 5. A 27 cm. (mesurés de la base des côtes), former une boutonnière de 3 cm. à (21) 23 (25) m. de la droite. Faire alors 2 cm. droits puis former la poche, pr cela tric. les (13) 15 (17) prem. m. que l'on laisse en attente puis sur les 19 m. suiv., faire 2 cm. de jersey; fermer. D'autre part, pr le fond de poche, monter 21 m. sur les aig. n° 5 et trav. en jersey pendant 8 cm., puis rab. 1 m. à ch. extr. Ensuite, reprendre ttes les m. en remplaçant les 19 m. rab. par les 19 m. rest. du fond de poche et cont. à trav. en jersey. A (39) 41 (43) cm. de haut. tot. (calculés de la base des côtes), rab. à droite pr l'emmi., ts les 2 r., 1 f. 3 m., 2 f. 2 m. et (2) 3 (4) f. 1 m. Cont. droit en jersey. A (45) 48 (51) cm. de haut. tot. (calculés de la base des côtes) laisser en attente les 9 m. de gauche et avec les aig. n° 4 1/2, trav. en côtes simples sur les autres m. à la gauche desquelles on ajoute 1 m. pour la couture. A (57) 60 (63) cm. de haut. tot. (mesurés de la base des côtes), rab. à gauche pr l'encolure, ts les 2 r., 2 f. 2 m. et (1) 2 (4) f. 1 m.; cont. droit. A (62) 65 (68) cm. de haut. tot. (mesurés de la base des côtes), biaiser en 7 f. les (28) 30 (32) m. de droite pr l'épaule. Avec les aig. n° 5, reprendre les 9 m. en attente à gauche, à la droite desquelles on ajoute 1 m. : 10 m. sur lesquelles on trav. en jersey pendant 12 cm. Rab. alors 1 m. à droite et laisser à nouveau les m. en attente. Faire le devant droit sembl. en interv. le trav.

**D.O.S.** — Comm. par le bas, monter (87) 95 (104) m. sur les aig. n° 4 1/2 et faire 7 cm. de côtes simples. Au-dessus, avec les aig. n° 5, cont. droit en jersey. A (39) 41 (43) cm. de haut. tot., rab. de ch. côté pr les emmi., ts les 2 r., 1 f. 2 m. et (1) 3 (3) f. 1 m.; cont. droit. A (45) 48 (51) cm. de haut. tot., avec les aig. n° 4 1/2, trav. en côtes simples. A (61) 64 (67) cm. de haut. tot., biaiser en 7 f. les (28) 30 (32) m. de ch. extr. pr les épaules, puis fermer droites les (25) 25 (26) m. du milieu.

**MANCHES.** — Comm. par le poignet, monter (43) 45 (47) m. sur les aig. n° 4 1/2 et faire 10 cm. de côtes simples en répart. (5) 6 (7) augm. sur le dern. r. Au-dessus, avec les aig. n° 5, cont. en jersey en aug. de ch. côté (3) 9 (10) f. d'1 m. ts les 3 cm. 1/2. A (42) 45 (48) cm. de haut. tot., rab. de ch. côté pr l'arrondi, ts les 2 r., 1 f. 3 m., 1 f. 2 m., 3 f. 1 m., 4 f. altern 2 m. et 1 m. (soit 12 m. en 16 r.), (2) 3 (4) f. 2 m. et 1 f. 3 m., puis fermer les (10) 11 (12) m. rest. au milieu.

Après repassage, faire les coutures de côtés et d'épaules. Fermer les manches et les monter. Avec les aig. n° 4 1/2, reprendre les 9 m. en attente du devant droit, relever à la suite (57) 61 (65) m. autour de l'encolure et reprendre les 9 m. en attente du devant gauche : (75) 79 (83) m. sur lesquelles on trav. en jersey. A 3 cm. 1/2 de haut., rab. 4 m. à ch. extr., puis cont. droit pendant 3 cm. 1/2 et fermer. Assembler par de fines coutures les bandes de jersey aux côtes des devants. Former ds le bas du devant, sur la partie jersey, un ourlet de 3 cm. Replier le bord des devants pr former une parementure de 4 m. Replier également le col en deux sur l'env. Fixer les fonds de poches, former un ourlet de 2 cm. ds le haut de ces dernières. Rebroder les boutonnières et coudre les boutons en regard. Fixer une fermeture à glissière séparable sur les devants.

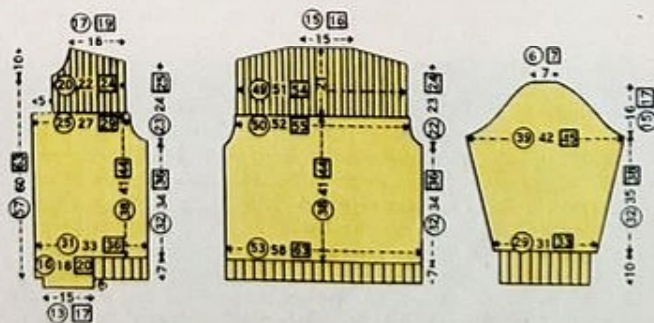

DEVANT GAUCHE

DOS

MANCHE

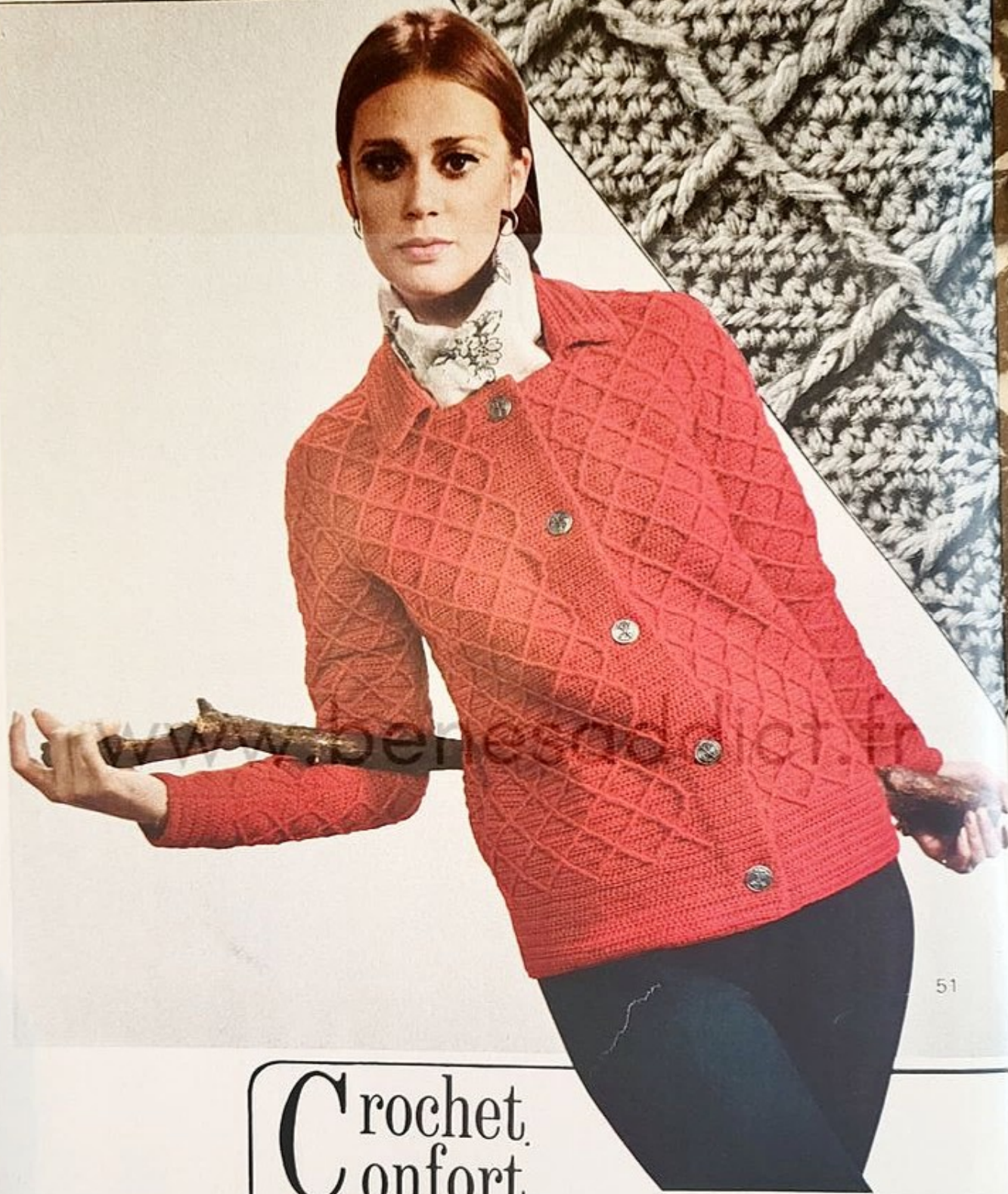

51

# Crochet. Confort

*pour les activités sportives ou rustiques*

*Un quadrillé, astucieusement formé de losanges en relief, donne un certain cachet à cette veste aussi originale que confortable. Ces 2 qualités font de ce vêtement l'élément indispensable du vestiaire de toutes les femmes soucieuses d'être élégantes même en plein air.*

Ce modèle n° 51 est réalisé en « Recko-Evor » (laine gonflante et légère 3 fils) rouge écarlate ou vert véronèse ou chameau à 2 frs 95 la pel. de 50 gr., avec un crochet « Recko » n° 3 à 0 fr. 84. — Pour la taille 40-42, il faut 16 pel. et pour la taille 44-46, 18 pel. Frais d'expédition en sus : France et U.F., 2 frs 50 ; étranger, 8 frs 65 (Joindre le montant à la commande.)

*Pour l'entretien de cette laine, le lavage en eau tiède et au savon pur est recommandé. En teinturerie, préciser exclusivement nettoyage « F ».*

*Le repassage à la pattemouille est à éviter.*

**POINTS EMPLOYÉS.** — **MAILLE EN L'AIR** (m.l.) : 1 jeté que l'on passe au travers de la boucle qui est sur le crochet. — **DEMI-BRIDE** (d.b.) : piquer le crochet ds 1 m., 1 jeté, ramener une boucle, 1 jeté que l'on passe au travers des 2 boucles qui sont sur le crochet. — **BRIDE COULEE** (B.c.) : 1 jeté, piquer le crochet ds une m., 1 jeté, tirer pr ramener une boucle, 1 jeté que l'on passe au travers des 3 boucles qui sont sur le crochet (au 1<sup>er</sup> tour,



52

# Crochet Coquet

*pour les heures raffinées ou mondaines*

*Un point dentelle ingénieusement sculpté simule des fleurs stylisées sur ce gilet. Il lui apporte ainsi une note raffinée et fait de lui le vêtement idéal pour réchauffer un fourreau ou une blouse légère.*

Ce modèle n° 52 est réalisé en « Reeko 88 » (fine laine chaînette 4 fils) bleu marine ou grège ou blanche à 4 frs la pel. de 50 gr. avec un crochet « Reeko » n° 3 à 0 fr. 84. Pour la taille 38-40 il faut 8 pel. et *pr la taille 42-44*, 9 pel. Frais d'expédition en sus : France et U.F., 1 fr. 90 ; étranger, 6 frs 20. (Joindre le montant à la commande.)

**POINTS EMPLOYÉS.** — **MAILLE EN L'AIR** (m.l.) : 1 jeté, tirer sur le crochet de façon à faire passer le jeté au travers de la boucle. — **DEMI-BRIDE** (d.b.) : piquer le crochet ds une m., 1 jeté, ramener une boucle que l'on passe au travers des 2 boucles qui sont sur le crochet. — **BRIDE** (B) : 1 jeté, piquer le crochet ds une m., 1 jeté, ramener une boucle, 1 jeté que l'on passe au travers des

(Suite page 95) ►



# CROCHET CONFORT POUR LES ACTIVITÉS SPORTIVES OU RUSTIQUES

(Suite de la page 64)

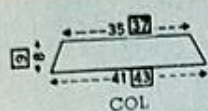

DEVANT GAUCHE

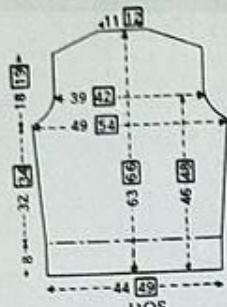

DOS



MANCHE

crocheter ds ch. m. de la chaînette et, aux tours suiv., après avoir croché 1 m. l. pr tourner, piquer ds ch. m. sous les 2 brins de la chaînette horizontale). — **DOUBLE BRIDE (D.B.)** : 2 jetés, piquer le crochet ds 1 m., 1 jeté, tirer pr ramener une boucle, 1 jeté que l'on passe au travers des 2 prem. boucles, 1 jeté que l'on passe au travers des 2 boucles suiv., 1 jeté que l'on passe au travers des 2 boucles rest. — **POINT LOSANGE** : se fait sur un nombre de m. multiple de 10 + 2 m. ; 1<sup>er</sup> tour : 1 m. l. pr tourner, 1 B. c. ds ch. m., 2<sup>e</sup> tour : 1 m. l. pr tourner, 1 B. c. ds chacune des 3 prem. m., 1 D.B. en piquant le crochet sous la 6<sup>e</sup> B. c. du 1<sup>er</sup> tour (soit après avoir fait les 2 jetés, piquer le crochet entre la 5<sup>e</sup> et la 6<sup>e</sup> B. c. du 1<sup>er</sup> tour et le ressortir entre les 6<sup>e</sup> et 7<sup>e</sup> B. c.), 1 B. c. ds les 5 m. suiv. (du tour précédent), puis 1 D.B. sous la même m. que la D.B. précédente, (X) 1 B. c. ds les 5 m. suiv. des tours précédents, sauter 9 m. du 1<sup>er</sup> tour (en partant de la 6<sup>e</sup> m. ds laquelle ont été crochétées les 2 D.B.) et faire 1 D.B. en piquant le crochet sous la m. suiv., 1 B. c. ds les 5 m. suiv. (du tour précédent), puis 1 D.B. sous la même m. que la D.B. précédente, reprendre à (X) et term. par 1 B. c. ds les 4 dern. m. du tour précédent ; 4<sup>e</sup> tour et ts les tours pairs : 1 m. l. pr tourner, 1 B. c. ds ch. m. en sautant les m. fermant les D.B. du tour précédent (crocheter 1 B. c. sur chacune des 4 prem. m., sauter 1 m., 1 B. c. sur chacune des 5 m. suiv., sauter 1 m., etc.) ; 5<sup>e</sup> tour : 1 m. l. pr tourner, 1 B. c. ds la prem. m., 1 D.B. en piquant le crochet (de droite à gauche) sous la 1<sup>re</sup> D.B. crochétée au 3<sup>e</sup> tour (pr la prolonger), 1 B. c. ds les 10 m. suiv. du tour précédent, 1 D.B. pr prolonger la D.B. suiv. du 3<sup>e</sup> tour en piquant le crochet sous celle-ci, (X) 1 D.B. en piquant le crochet sous la D.B. suiv. (pr la prolonger et former la pointe), 1 B. c. ds les 10 m. suiv. du tour précédent, 1 D.B. en piquant le crochet sous la D.B. suiv. (pr la prolonger), reprendre à (X) et term. par 1 B. c. ds la dern. m. ; 7<sup>e</sup> tour : 1 m. l. pr tourner, 1 B. c. ds chacune des 3 prem. m., 1 D.B. en piquant le crochet sous la 1<sup>re</sup> D.B. du 5<sup>e</sup> tour (pr amorcer le nouveau losange), (X) 1 B. c. ds chacune des 5 m. suiv. du tour précédent, 1 D.B. en piquant le crochet sous les 2 D.B. (formant la pointe), 1 B. c. ds chacune des 5 m. suiv. du tour précédent, 1 D. B. sous les 2 D.B. dans lesquelles on vient de piquer (pr former le 2<sup>e</sup> côté du nouveau losange), reprendre à (X) et term. par 1 B. c. ds les 5 m. suiv. du tour précédent, 1 D. B. sous la dern. D. B. du 5<sup>e</sup> tour, 1 B. c. ds chacune des 4 dern. m. ; 9<sup>e</sup> tour : 1 m. l. pr tourner, 1 B. c. ds chacune des 6 prem. m., (X) 1 D.B. en piquant le crochet sous la 1<sup>re</sup> D.B. crochétée au 7<sup>e</sup> tour (pr la prolonger), 1 D.B. en piquant le crochet sous la D.B. suiv. (pr la prolonger et former la pointe), 1 B. c. ds les 10 m. du tour précédent, reprendre à (X) et term. par 1 B. c. ds les 6 dern. m. ; 11<sup>e</sup> tour : 1 m. l. pr tourner, 1 B. c. ds chacune des 3 prem. m., (X) 1 D. B. en piquant le crochet sous les 2 D. B. des tours précédents formant la pointe (pr amorcer un nouveau losange), 1 B. c. ds chacune des 5 m. suiv. du tour précédent, 1 D. B. sous les 2 D. B. ds lesquelles on vient de piquer (pr former le 2<sup>e</sup> côté du nouveau losange), 1 B. c. ds chacune des 5 m. suiv. du tour précédent,

reprendre à (X) en term. par 1 B. c. ds chacune des 4 dern. m. ; 13<sup>e</sup> tour : reprendre au 5<sup>e</sup> tour et répéter tjrs ces 8 tours. — 20 B. c. ou 20 B. c. du pt losangé = 9 cm. 6 ; 10 tours = 5 cm. 8.  
Les explications sont données en 2 tailles : 40-42 et 44-48. Les chiffres correspondant à la taille 40-42 sont simples et ceux à la taille 44-48 sont encadrés. Dans le cas où il n'y a qu'un chiffre simple, celui-ci est valable pour les 2 tailles.

Il est recommandé de travailler d'après un patron établi suivant les cotes du schéma.

**Devant gauche.** — Comm. par le bas, sur une chaînette de 32 cm. (66 m.) 34 cm. (71 m.), crocheter droit en B.c. A partir de 8 cm. de haut. tot., cont. en crochétant les 22 cm. (46 m.) 24 cm. (51 m.) de droite au pt losangé et les 10 cm. (20 dernières m.) en B.c. pr la parementure du devant en augm. légèrement à droite (suiv. le patron) pr obtenir, à 40 42 cm. de haut. tot., 2 cm. (5 m.) de plus à droite. Pendant ce trav., à 31 33 cm. de haut. tot., pr la parementure, augm. à gauche (suiv. le patron) pr obtenir, à 52 55 cm. de haut. tot., une parementure de 15 cm. (32 m.) 16 cm. (34 m.). A partir de 40 42 cm. de haut. tot., creuser à droite l'emm. (suiv. le patron) pr obtenir, à 45 47 cm. de haut. tot., un creusé de 7 cm. (15 m.) 8 cm. (16 m.) ; cont. droit. A partir de 49 52 cm. de haut. tot., augm. légèrement à droite (suiv. le patron) pr obtenir, à 59 62 cm. de haut. tot., 1 cm. 1/2 (3 m.) de plus à droite. A 52 55 cm. de haut. tot., pr l'encolure, abandonner les 20 22 cm. (32 34 m. de la parementure et 9 11 m. au pt losangé) puis cont. droit. A partir de 59 62 cm. de haut. tot., biaiser en 8 tours les 14 cm. (30 m.) 15 cm. (32 m.) de droite pr l'épaule pr term. à une haut. tot. de 64 67 cm. Term. alors la parementure ; pr cela, sur les 2 cm. (5 m.) de gauche abandonnés à 52 55 cm. de haut. tot., cont. en B.c. en augm. légèrement à gauche (suiv. le patron) pr term. à 64 67 cm. de haut. tot., sur une largeur de 4 cm. (8 m.). Faire le devant droit sembl. en interv. le trav. et en réserv. 5 groupes de 2 boutonniers de 3 m. : la 1<sup>re</sup> à 2 m. du bord et la 2<sup>e</sup> à 9 m. de la 1<sup>re</sup> ; comm. le 1<sup>er</sup> groupe à 4 cm. 3 cm. 1/2 du bas et espacer les suiv. de 11 cm. 1/2 12 cm. 1/2 (en plaçant les boutonniers tjrs bien les unes au-dessus des autres).

**Dos.** — Comm. par le bas, sur une chaînette de 44 cm. (92 m.) 49 cm. (102 m.), crocheter droit en B.c. A partir de 8 cm. de haut. tot., cont. en crochétant au point losangé en augm. légèrement de ch. côté pr obtenir, à 40 42 cm. de haut. tot., une largeur de 49 cm. (102 m.) 54 cm. (112 m.). Creuser alors de ch. côté les emm. (suiv. le patron) pr obtenir, à 46 48 cm. de haut. tot., une largeur de 39 cm. (82 m.) 42 cm. (88 m.) ; cont. droit. A partir de 58 61 cm. de haut. tot., biaiser en 9 tours les 14 cm. (30 m.) 15 cm. (32 m.) de ch. extr. pr term., à 63 66 cm. de haut. tot., sur une largeur de 11 cm. (22 m.) 12 cm. (24 m.).

**Manches.** — Comm. par le bas, sur une chaînette de 25 cm. (52 cm.), crocheter droit en B. c. A partir de 7 cm. de haut. tot., cont. au pt losangé en augm. de ch. côté (en formant progressivement de nouveaux losanges) pr obtenir, à 43 45 cm. de haut. tot., une largeur de 35 cm. (72 m.) 39 cm. (82 m.). Former alors l'arrondi (suiv. le patron) pr term., à 58 61 cm. de haut. tot., sur une largeur de 5 cm. (10 m.).

**Col.** — Comm. par le bord extérieur, sur une chaînette de 41 cm. (85 m.) 43 cm. (89 m.), crocheter en B. c. en dim. légèrement de ch. côté pr obtenir, à 8 9 cm. de haut. tot., une largeur de 35 cm. (73 m.) 37 cm. (77 m.). Ensuite, sur les 3 côtés extérieurs du col, faire 2 tours de d.b. en formant, au 2<sup>e</sup> tour, 1 dim. à ch. pointe (sauter 1 m.).

Après repassage, faire les coutures de côtés et d'épaules, fermer les manches et les monter. Replier sur l'envers une partie des parementures pr avoir, sur l'endroit, un bord de 4 cm. 1/2 de large en point uni (pr le côté droit, faire coïncider les boutonniers). Après avoir retourné sur l'env. du col la bordure en d.b. (former bien les 2 angles), monter celui-ci autour de l'encolure en laissant libre, de chaque côté, la partie droite du devant. Fixer les parementures sur l'envers par des points glissés invisibles en fixant la languette le long du montage du col. Broder les 2 boutonniers en prenant les 2 épaisseurs. Coudre des boutons de métal en regard.

pr des des des et 2° t pré 1 B 3 E tou 1 I 3° t 2 m le 1 suiv à (2 tou les (X) des 3 m tern préc la p 3 m les : l'arc 2 B 6° to du (X) 2° d suiv et te tou ds le l'arc 3 B. repr 1 d. du t entry ds e l'arc de 2 à (X) et 1 2 m préce 3 m. suiv. 1<sup>re</sup> d suiv. 10° 3 tou Le 42-4 mont Dans celui Il établi De chaî droit 2 m me le h patre 1/2



# CROCHET COQUET

## POUR LES HEURES RAFFINÉES OU MONDAINES

(Suite de la page 65)

2 prem. boucles qui sont sur le crochet, 1 jeté que l'on passe au travers des 2 boucles rest. — **POINT FANTAISIE** : l'échantillon se fait sur une chaînette d'un nombre de m. multiple de 14 + 5 m.; 1<sup>er</sup> tour : 1 m.l.

pr tourner, 1 d.b. ds la 1<sup>re</sup> m., (X) 1 d.b. ds chacune des 3 m. suiv., 3 m.l., sauter 2 m., 1 B. ds chacune des 3 m. suiv., 2 m.l., sauter 1 m., 1 B. ds chacune des 3 m. suiv., 3 m.l., sauter 2 m., reprendre à (X) et term. par 1 d.b. ds chacune des 4 dern. m.; 2<sup>e</sup> tour : 3 m.l. pr tourner, 1 B. ds la 3<sup>e</sup> d.b. du tour précédent, (X) 3 m.l., 3 B. ds l'arceau suiv., 3 m.l., 1 B. ds l'arceau suiv. (petit arceau de 2 m.l.), 3 m.l., 3 B ds l'arceau suiv., 3 m.l., 1 B. ds la 2<sup>e</sup> d.b. du tour précédent, reprendre à (X) et term. par 2 m.l., 1 B. sous la m.l. de départ du tour précédent; 3<sup>e</sup> tour : 2 m.l. pr tourner, 1 B. ds le 1<sup>er</sup> arceau, 2 m.l., (X) 3 B. ds l'arceau suiv., 3 m.l., 1 d.b. ds le 1<sup>er</sup> arceau, 1 d.b. ds la B. suiv., 1 d.b. ds l'arceau suiv., 3 m.l., 3 B. ds l'arceau suiv., 2 m.l., reprendre à (X) et term. par 2 B. sous les m.l. de départ du tour précédent; 4<sup>e</sup> tour : 2 m.l. pr tourner, sauter les deux 1<sup>res</sup> B. du tour précédent, 3 B. ds le 1<sup>er</sup> arceau, (X) 3 m.l., 1 d.b. ds l'arceau suiv., 1 d.b. ds chacune des 3 d.b. du tour précédent, 1 d.b. ds l'arceau suiv., 3 m.l., 3 B. ds l'arceau suiv., reprendre à (X) et term. par 2 m.l., 1 B. sous les m.l. de départ du tour précédent; 5<sup>e</sup> tour : 2 m.l. pr tourner, 1 B. entre la prem. B. et le groupe de 3 B. du tour précédent, 3 m.l., (X) 3 B. ds l'arceau suiv., 3 m.l., 1 d.b. ds les 2<sup>e</sup>, 3<sup>e</sup> et 4<sup>e</sup> d.b. du tour précédent, 3 m.l., 3 B. ds l'arceau suiv., 3 m.l., reprendre à (X) et term. par 2 B. sous les m.l. de départ du tour précédent; 6<sup>e</sup> tour : 2 m.l. pour tourner, 1 B. entre les 2 prem. B. du tour précédent, 3 m.l., 1 B. ds le 1<sup>er</sup> arceau, (X) 3 m.l., 3 B. ds l'arceau suiv., 3 m.l., 1 B. ds la 2<sup>e</sup> d.b. du tour précédent, 3 m.l., 3 B. ds l'arceau suiv., 3 m.l., 1 B. ds l'arceau suiv., 3 m.l., 1 d.b. ds l'arceau suiv., reprendre à (X) et term. par 1 d.b. ds la B. suiv., 1 d.b. ds le 1<sup>er</sup> arceau, (X) 1 d.b. ds la B. suiv., 1 d.b. ds l'arceau suiv., 3 m.l., 3 B. ds l'arceau suiv., 2 m.l., 3 B. ds l'arceau suiv., 3 m.l., 1 d.b. ds l'arceau suiv., reprendre à (X) et term. par 1 d.b. ds la B. suiv., 1 d.b. ds le dern. arceau, 1 d.b. sous les m.l. de départ du tour précédent; 8<sup>e</sup> tour : 1 m.l. pr tourner, 1 d.b. entre la 1<sup>re</sup> et 2<sup>e</sup> d.b. du tour précédent, (X) 1 d.b. ds chacune des 3 d.b. du tour précédent, 1 d.b. ds l'arceau suiv., 3 m.l., 3 B. ds l'arceau suiv. (arceau de 2 m.l.), 3 m.l., 1 d.b. ds l'arceau suiv., reprendre à (X) et term. par 1 d.b. ds chacune des 3 d.b. suiv., 1 d.b. ds la dern. d.b. du tour précédent; 9<sup>e</sup> tour : 2 m.l. pr tourner, (X) sauter la 1<sup>re</sup> d.b. du tour précédent et faire 1 d.b. ds chacune des 3 d.b. suiv., 3 m.l., 3 B. ds l'arceau suiv., 2 m.l., 3 B. ds l'arceau suiv., 3 m.l., reprendre à (X) et term. en sautant la 1<sup>re</sup> d.b. du tour précédent, 1 d.b. ds chacune des 3 d.b. suiv. et 1 d.b. ds la m.l. de départ du tour précédent; 10<sup>e</sup> tour : reprendre au 2<sup>e</sup> tour et répéter tjrs ces 3 tours. — 2 motifs = 9 cm. 4; 10 tours = 5 cm. 5.

Les mesures sont données en 2 tailles : 38-40 et 42-44. Les chiffres correspondant à la taille 38-40 sont simples et ceux à la taille 42-44 sont encadrés. Dans le cas où il n'y a qu'un chiffre non encadré, celui-ci est valable pr les 2 tailles.

Il est recommandé de travailler d'après un patron établi suivant les cotes du schéma.

**Devant gauche.** — Comm. par le bas, sur une chaînette de 24 cm. (75 m.) [26 cm. (82 m.)] crocheter droit au point fantaisie (on obtient alors 5 motifs [7 motifs] + les lisières). A partir de 14 [15] cm. de haut. tot., augm. légèrement à droite (suiv. le patron) pr obtenir, à 36 [38] cm. de haut. tot., 2 cm. 1/2 motif) de plus en largeur à droite. Pendant ce

trav., à 27 [30] cm. de haut. tot., dim. à gauche pr le décolleté (suiv. le patron) sur une largeur de 7 cm. (1 motif 1/2) [8 cm. (1 motif 3/4)] et sur une hauteur de 31 cm. A partir de 36 [38] cm. de haut. tot., creuser à droite l'emm. (suiv. le patron) pr obtenir, à 42 [44] cm. de haut. tot., 7 cm. (1 motif 1/2) de moins en largeur à droite, puis cont. droit. A 47 [50] cm. de haut. tot., augm. légèrement à droite (suiv. le patron) pr obtenir à 53 [56] cm. de haut. tot., 1 cm. (1/4 de motif) en plus en largeur. Biaisier alors en 9 tours les 13 cm. (2 motifs 3/4) [14 cm. (3 motifs)] de droite pr l'épaule, pr term. à une haut. tot. de 58 [61] cm. Faire le **devant droit** sembl. en interv. le trav.

**Dos.** — Comm. par le bas, sur une chaînette de 42 cm. (131 m.) [47 cm. (145 m.)] crocheter droit au point fantaisie (on obtient alors 9 motifs [10 motifs] + les lisières). A partir de 14 [15] cm. de haut. tot., augm. légèrement de ch. côté (suiv. le patron) pr obtenir, à 34 [36] cm. de haut. tot., une largeur de 47 cm. (10 motifs) [52 cm. (11 motifs)] + les lisières. Creuser alors de ch. côté pr les emm. (suiv. le patron) pr obtenir, à 40 [42] cm. de haut. tot., une largeur de 39 cm. (8 motifs + lisières) [42 cm. (9 motifs)]. A 51 [54] cm. de haut. tot., biaisier en 11 tours les 13 cm. (2 motifs 3/4) [14 cm. (3 motifs)] de ch. extr. pr les épaules. Pendant ce trav., à 55 [58] cm. de haut. tot., abandonner les 3 cm. du milieu et ne cont. que sur les m. de gauche en creusant l'encolure (suiv. le patron) pr term. à 57 [60] cm. de haut. tot. Term. l'autre côté sembl. en interv. le trav.

**Manche droite.** — Comm. par le bas, sur une chaînette de 19 cm. (61 m.), crocheter au point fantaisie (on obtient alors 4 motifs + les lisières) en augm. de ch. côté (suiv. le patron) pr obtenir, à 42 [44] cm. de haut. tot., une largeur de 33 cm. (7 motifs) [35 cm. (7 motifs et 1/4 de motif à ch. extr.)]. Former alors l'arrondi (suiv. le patron) pr term. à 59 [62] cm. de haut. tot., sur une largeur de 5 cm. (1 motif). Faire la **manche gauche** sembl. en interv. le trav.

Après repassage, faire les coutures de côtés et d'épaules. Fermer les manches et les monter. Faire tout autour du vêtement 4 tours de d.b. en arrondissant les angles du bas des devants (crocheter 2 d.b. ds la même m.) et en réservant, au 2<sup>e</sup> tour, sur le devant droit, 3 boutonnières de 3 m. (pr ch. boutonnière, crocheter 3 m.l., sauter 3 m. puis au tour suiv., faire 1 d.b. ds ch. m.l.) : la 1<sup>re</sup> à 11 cm. 1/2 [12 cm. 1/2] du bas et les suiv. espacées de 6 cm. 1/2 [7 cm. 1/2]. Coudre 3 boutons de métal en regard des boutonnières.

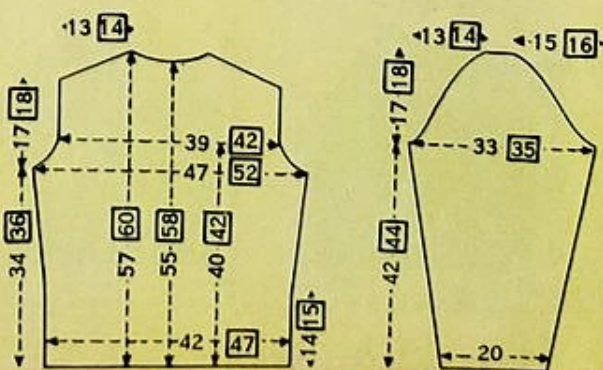
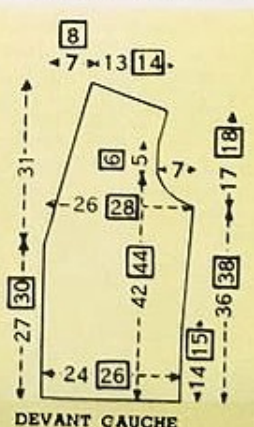

## 2 STYLES 2 TONS le pull double jeu



Largement décolleté en «V», il aime le grand air mais, prudent, il s'est muni d'un plastron pour les jours de grands froids. Son originalité ne s'arrête pas là : uni dans 2 tons différents à ses extrémités, il a marié ses 2 coloris afin d'obtenir, pour sa bande du milieu, un troisième ton chiné.

Entièrement tricoté en larges côtes, il est tout bordé de côtes simples utilisées également pour le plastron amovible à col retourné.

Ce modèle n° 59 est réalisé en « Reeko Fine-Mouche » (fine laine chaînette 3 fils), rocaille (gris vert) ou châtaigne et cachemire (beige) à 3 frs 60 la pel. de 50 gr., avec des aig. « Reeko » nacrées dont trois jeux de 2 aig. (un n° 3 à 0 fr. 95, un n° 3 1/2 et un n° 4 à 1 fr. 43 l'un) et un jeu de 5 aig. n° 3 à 1 fr. 76. — Pour la taille 42-44, il faut 13 pel. (7 pel. rocaille ou châtaigne et 6 pel. cachemire) et pour la taille 46-48, 14 pel. (8 pel. rocaille ou châtaigne et 6 pel. cachemire). Frais d'expédition en sus : France et U.F., 1 fr. 90 ; étranger, 6 frs 20. (Joindre le montant à la commande.)

**Points employés.** — COTES SIMPLES : 1 m. endr., 1 m. env. — COTES DE 2 M. ENDR., 6 M. ENV. — JERSEY : 1 r. endr., 1 r. env. — DIMINUTION DE DROITE (sur l'endr. du trav.) : tric. 2 m. ens. à l'endr. — DIMINUTION DE GAUCHE (sur l'endr. du trav.) : glisser 1 m. sans la tric., tric. la m. suiv. à l'endr. sur laquelle on rab. la m. glissée. — 20 m. en côtes, 2 m. endr., 6 m. env. tric. avec 3 brins de laine et les aig. n° 4 (mesurées non détendues) = 8 cm. 2 ; 20 r. = 6 cm. 4. — 20 m. côtes simples tric. avec 2 brins de laine et les aig. n° 3 = 5 cm. 2 ; 20 r. = 5 cm.

Les explications sont données en 2 tailles : 42-44 et 46-48. Les chiffres correspondant à la taille 42-44 sont simples et ceux à la taille 46-48 sont encadrés. Dans le cas où il n'y a qu'un chiffre simple, celui-ci est valable pour les 2 tailles.

(Suite page 100.) ▶





### LE PULL. — Devant. —

Comm. par le bas, en utilisant 3 brins de laine rocaille, monter 138 146 m. sur les aig. n° 3 1/2 et faire 4 cm. de côtes simples. Au-dessus, avec les aig. n° 4, cont. en côtes 2 m. endr., 6 m. env. (comm. et term. par 8 m. env. de façon à centrer les côtes). A 15 16 cm. de haut. tot., cont. en utilisant 2 brins de laine rocaille et 1 brin de laine cachemire. A 29 31 cm. de haut. tot., séparer les m. en deux au milieu et, alors que l'on ne cont. que sur les m. de gauche en utilisant 1 brin de laine rocaille et 2 brins de laine cachemire, dim. à droite pr le décolleté, 0 4 f. d'1 m. ts les 2 r. et 28 26 f. d'1 m. altern. ts les 4 et 2 r. Pendant ce trav., à 33 35 cm. de haut. tot., comm. le raglan ; pr cela, alors que les 4 m. de gauche seront tric. en jersey, dim. à 3 m. de la gauche (par des dim. de droite), 36 38 f. d'1 m. ts les 2 r. Au cours de ce trav., à 41 44 cm. de haut. tot., cont. en utilisant 3 brins de laine cachemire. Après la dern. dim. du raglan, fermer les 5 m. rest. Term. l'autre côté sembl. en interv. le trav. et en formant pr le raglan des dim. de gauche.

**Dos.** — Comm. par le bas, en utilisant 3 brins de laine rocaille, monter 126 134 m. sur les aig. n° 3 1/2 et faire 4 cm. de côtes simples. Au-dessus, avec les aig. n° 4, cont. en côtes 2 m. endr., 6 m. env. (comm. et term. par 4 m. endr. de façon à centrer les côtes) en altern. les rayures comme pr le devant. A 33 35 cm. de haut. tot., comm. le raglan ; pr cela, alors que les 4 m. de ch. extr. seront tric. en jersey, dim. après les 3 prem. m. (par des dim. de gauche) et avant les 3 dern. m. (par des dim. de droite), 36 38 f. d'1 m. ts les 2 r. A la 34<sup>e</sup> 36<sup>e</sup> de ces dim., c.-à-d. à 54 57 cm. de haut. tot., fermer droites les 16 m. du milieu et ne cont. que sur les m. de gauche en rab. à droite pr l'encolure, ts les 2 r., 1 f. 8 10 m. et 1 f. 6 m., puis fermer les 5 m. rest. Term. l'autre côté sembl. en interv. le trav.

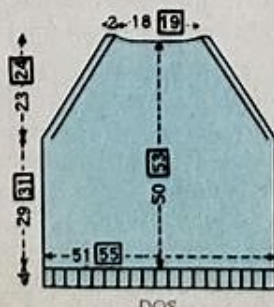
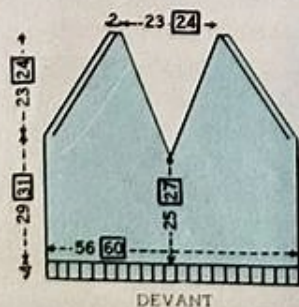
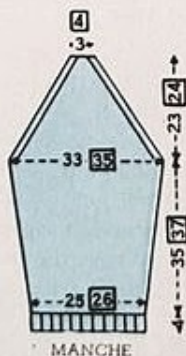

**Manches.** — Comm. par le poignet, en utilisant 3 brins de laine rocaille, monter 60 64 m. sur les aig. n° 3 et faire 4 cm. de côtes simples. Au-dessus avec les aig. n° 4, cont. en côtes 2 m. endr., 6 m. env. (comm. et term. par 1 3 m. env. de façon à centrer les côtes) en augm. de ch. côté 10 11 f. d'1 m. ts les 3 cm. 1/2 3 cm. 1/4. Pendant ce trav., à 15 16 cm. de haut. tot., cont. en utilisant 2 brins de laine rocaille et 1 brin de laine cachemire, puis, à partir de 32 34 cm. de haut. tot., utiliser 1 brin de laine rocaille et 2 brins de laine cachemire. A 39 41 cm. de haut. tot., comm. le raglan ; pr cela, alors que les 4 m. de ch. extr. seront tjrs tric. en jersey, dim. après les 3 prem. m. (par des dim. de gauche) et avant les 3 dern. m. (par des dim. de droite), 36 38 f. d'1 m. ts les 2 r. Pendant ce trav., à 49 52 cm. de haut. tot., cont. en utilisant 3 brins de laine cachemire. Après la dern. dim. du raglan, fermer les 8 10 m. rest.

Après léger repassage, assembler devant, dos et manches par les coutures du raglan. Fermer les manches et les côtés. Avec deux brins de laine cachemire, relever autour de l'encolure 202 214 m. sur 4 aig. n° 3 et trav. en rond avec la 5<sup>e</sup> ; tric. en côtes simples en formant au creux du décolleté, à ch. r., 2 dim. d'1 m. côté à côté (pr celle de droite, faire 1 dim. de droite et pr celle de gauche, 1 dim. de gauche). A 2 cm. 1/2 de haut., fermer ttes les m. en les tric. comme elles se présentent.

**LE PLASTRON. — Devant.** — Comm. par le bas, en utilisant 2 brins de laine rocaille, monter 42 m. sur les aig. n° 3 et trav. en côtes simples en augm. de ch. côté 24 f. d'1 m. ts les 1 cm. A 28 cm. de haut. tot., fermer les 6 m. du milieu et ne cont. que sur les m. de gauche en rab. à droite pr l'encolure, ts les 2 r., 1 f. 3 m., 3 f. 2 m. et 2 f. 1 m. puis 2 f. 1 m. ts les 4 r. ; cont. droit. A 33 cm. de haut. tot., biaiser en 3 f. les 29 m. de gauche pr l'épaule, soit jusqu'à épuisement des m. Term. l'autre côté sembl. en interv. le trav.

**Dos.** — Comm. par le bas, en utilisant 2 brins de laine rocaille, monter 90 m. sur les aig. n° 3 et trav. en côtes simples. A 7 cm. de haut. tot., fermer les 18 m. du milieu et ne cont. que sur les m. de gauche en biaisant en 3 f. les 29 m. de gauche pr l'épaule et en rab. à droite pr l'encolure, ts les 2 r., 1 f. 3 m. et 2 f. 2 m. soit jusqu'à épuisement des m. Term. l'autre côté sembl. en interv. le trav.

Après repassage, faire les coutures d'épaules. En utilisant 2 brins de laine rocaille, relever sur 4 aig. n° 3, 106 m. autour de l'encolure et avec la 5<sup>e</sup> aig., tric. en rond en côtes simples pendant 11 cm., puis fermer droit en tric. les m. comme elles se présentent. Fixer le plastron dans l'encolure du pull-over par des boutons-pression cousus sur l'endroit du plastron et l'envers du pull.

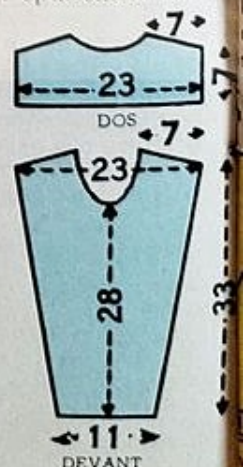

## LES MODÈLES

## CROCHET

## À SUCCÈS

LE CROCHET ACCROCHE TOUS LES SUCCÈS CAR IL PLAÎT SOUS TOUTES SES FORMES : POINT TUNISIEN OU BRIDE COULÉE. VOICI DEUX MODÈLES QUI FERONT LA CONQUÊTE DES JEUNES, FILLES OU GARÇONS.



68



69



**N° 68. - LE GILET AU POINT TUNISIEN POUR 4 A 8 ANS**

Son encolure en «V» est finement bordée de demi-bridges comme les poignets et la base.

Ce modèle est réalisé en « Recko 64 » (grosse laine sport 3 fils) gris argent ou rouge groseille ou vert pin à 3 frs 30 la pel. de 50 gr., avec un crochet « Recko » n° 6 (de 30 cm. de long) à 2 frs 10. Pour 4 ans, il faut 10 pel.; pour 6 ans, 11 pel. et pour 8 ans, 13 pel. Frais d'expédition en sus : 1 fr. 90; étranger, 6 frs 20. (Joindre le montant à la commande.)

Pour l'entretien de cette laine, le lavage en eau tiède et au savon pur est recommandé. En teinturerie, préciser exclusivement nettoyage « F ». Le repassage à la pattemouille est à éviter.

**Points employés.** — MAILLE EN L'AIR (m.l.) : 1 jeté, tirer sur le crochet de façon à faire passer le jeté au travers de la boucle. — DEMI-BRIDGE (d.b.) : piquer le crochet ds 1 m., 1 jeté, ramener une boucle, 1 jeté que l'on passe au travers des 2 boucles qui sont sur le crochet. — POINT TUNISIEN FANTAISIE : il s'exécute en allers et retours, tirs sur l'endr. du trav., en montant sur le crochet ttes les m. à l'aller et en les lâchant au retour. Sur une chaînette de la longueur nécessaire, trav. ainsi : 1<sup>er</sup> tour - Aller : sauter la 1<sup>re</sup> m. de la chaînette, (X) piquer le crochet ds la m. suiv., 1 jeté, ramener une boucle que l'on laisse sur le

crochet, reprendre à (X) ceci jusqu'à la fin de la chaînette; retour : 1 jeté que l'on passe au travers de la 1<sup>re</sup> boucle, (X) 1 jeté que l'on passe au travers des 2 prem. boucles, reprendre à (X), ceci jusqu'à ce qu'il ne reste qu'une boucle sur le crochet; 2<sup>e</sup> tour - Aller : sauter la chaînette de lisière, puis lever les boucles (comme au 1<sup>er</sup> tour) en piquant le crochet sous la m. chaînette horizontale qui se trouve entre la chaînette de lisière et la 1<sup>re</sup> m. verticale (1<sup>re</sup> boucle levée à l'aller du 1<sup>er</sup> tour), puis sous ch. m. chaînette horizontale qui se trouve entre ch. m. verticale; retour : comme le retour du 1<sup>er</sup> tour; 3<sup>e</sup> tour : comme le 2<sup>e</sup> tour en levant la 1<sup>re</sup> boucle de la 2<sup>e</sup> m. chaînette horizontale (soit entre les 2 prem. m. verticales) et la dern. boucle de la dern. m. verticale du 1<sup>er</sup> tour (lisière); 4<sup>e</sup> tour : reprendre au 2<sup>e</sup> tour et répéter tirs les 2 dern. tours, le 1<sup>er</sup> servant de base. — 20 m. pt fantaisie = 14 cm. 4; 20 tours = 10 cm. 8.

Les explications sont données en 3 tailles - 3 âges. Les chiffres correspondant à la taille 4 ans sont cerclés, ceux à la taille 6 ans sont simples et ceux à la taille 8 ans sont encadrés. Quand il n'y a qu'un chiffre simple, celui-ci est valable pour les 3 tailles.

Il est recommandé de travailler suivant un patron établi d'après les cotes du schéma.

(Suite page 101.) ▶



**N° 69. - LE POLO-MARINIÈRE POUR 8 A 12 ANS**

Un peu polo, un peu marinière : un modèle à porter tous les jours de la semaine. Une rayure contrastante souligne le col-polo et les poches fendues.

Ce modèle est réalisé en « Recko-Triton » (laine câblée 4 fils) rouge cerise ou vert vif ou gris flanelle à 2 frs 90 la pel. de 50 gr., avec un crochet « Recko » n° 3 à 0 fr. 84. — Pour la taille 8 ans, il faut 9 pel.; pour la taille 10 ans, 10 pel. et pour la taille 12 ans, 12 pel. (quelques aiguillées de laine bleue sont suffisantes). Frais d'expédition en sus : France et U.F., 1 fr. 90; étranger, 6 frs 20. (Joindre le montant à la commande.)

**Points employés.** — BRIDES COULÉES (B.c.) : (X) 1 jeté, piquer le crochet ds une m., 1 jeté, tirer sur le crochet pr ramener une boucle, 1 jeté que l'on passe au travers des 3 boucles qui sont sur le crochet, reprendre à (X) et 2 mailles en l'air pr tourner (à partir du 2<sup>e</sup> tour piquer le crochet entre ch. m.). — MAILLE EN L'AIR (m.l.) : 1 jeté et tirer sur le crochet pr faire passer le jeté au travers de la boucle. — MAILLE SERREE (m.s.) : piquer le crochet ds une m., 1 jeté, tirer sur le crochet pr ramener une boucle, que l'on passe au travers de celle qui est déjà sur le crochet. — 20 B.c. = 10 cm.; 20 tours = 10 cm.

Les explications sont données en 3 tailles — 3 âges. Les chiffres correspondant à la taille 8 ans sont cerclés, ceux à la taille 10 ans sont simples et ceux à la taille 12 ans sont encadrés. Dans le cas où il n'y a qu'un chiffre simple, celui-ci est valable pour les 3 tailles.

Il est recommandé de travailler d'après un patron établi suivant les cotes du schéma.

**Devant.** — Comm. par le bas, sur une chaînette rouge de (40 cm. (80 m.)) 42 cm. (84 m.) 44 cm. (88 m.) trav. droit en B.c. A 10 cm. de haut., former les poches; pr cela, laisser les m. en attente. D'autre part pour ch. fond de poche, sur une chaînette de 8 cm. (16 m.), trav. en B.c. pendant 9 cm. Reprendre ensuite le trav. laissé en attente et cont. ainsi : en partant de la droite, crocheter (5 cm. (10 m.)) 6 cm. (12 m.) 7 cm. (14 m.) puis les 8 cm. (16 m.) du fond de poche, après avoir sauté 8 cm. (16 m.), crocheter les 14 cm. (28 m.) du milieu puis les 8 cm. (16 m.) du 2<sup>e</sup> fond de poche, après avoir sauté 8 cm. (16 m.), crocheter les derniers (5 cm. (10 m.)) 6 cm. (12 m.) 7 cm. (14 m.) cont. droit. A (26) 29 (32) cm. de haut. tot., laisser en attente les (19 cm. (38 m.)) 20 cm. (40 m.) 21 cm. (42 m.) de

(Suite page 101.) ▶



# LES MODÈLES CROCHET A SUCCÈS

(Suite des pages 74-75.)



LE GILET AU POINT TUNISIEN  
N° 68

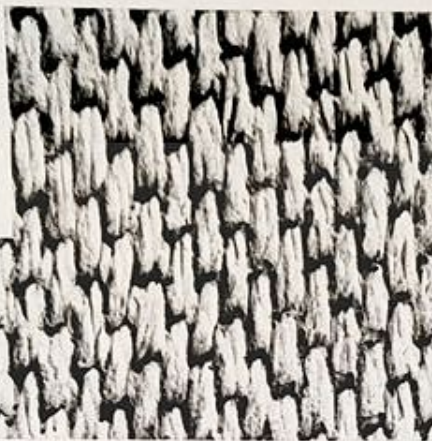

LE POLO MARINIÈRE N° 69



**Devant gauche.** — Comm. par le bas, sur une chaînette de 18 cm. (25 m.) 19 cm. (27 m.) 20 cm. (28 m.), trav. au pt tunisien fantaisie. A 19 21 23 cm. de haut. tot., creuser l'emm. à droite (suiv. le patron) pr avoir, à 23 25 27 cm. de haut. tot., 4 cm. (6 m.) de moins à droite. Pendant ce trav., à 22 24 26 cm. de haut. tot., à gauche biser le décolleté sur une largeur de 6 cm. (8 m.) 6 cm. (9 m.) 6 cm. (9 m.) et une haut. de 14 15 16 cm. A partir de 26 29 32 cm. de haut. tot., augm. à droite pr avoir, à 33 36 39 cm. de haut., 2 cm. (3 m.) de plus à droite. Baiser alors en 6 tours les 10 cm. (14 m.) 11 cm. (15 m.) 12 cm. (16 m.) de droite pr term. à 36 39 42 cm. de haut. tot. Faire le **Devant droit** sembl. en interv. le drav.

**Dos.** — Comm. par le bas, sur une chaînette de 36 cm. (50 m.) 38 cm. (53 m.) 40 cm. (56 m.), trav. au pt tunisien fantaisie. A 19 21 23 cm. de haut. tot., creuser les emm. sur les 3 cm. (4 m.) de ch. extr.; cont. droit. A partir de 26 29 32 cm. de haut. tot., augm. de ch. côté pr obtenir, à 32 35 38 cm. de haut. tot., une largeur de 35 cm. (48 m.) 37 cm. (51 m.) 39 cm. (54 m.). Baiser alors en 8 tours les 10 cm. (14 m.) 11 cm. (15 m.) 12 cm. (16 m.) de ch. extr. pr les épaules pr term. à 36 39 42 cm. de haut. tot.

**Manches.** — Comm. par le bas, sur une chaînette de 18 cm. (25 m.) 19 cm. (27 m.) 20 cm. (28 m.), trav. au pt tunisien fantaisie en augm. régulièrement de ch. côté pr obtenir, à 25 29 33 cm. de haut. tot., une largeur de 25 cm. (35 m.) 28 cm. (39 m.) 30 cm. (42 m.). Former alors l'arrondi (suiv. le patron) pr term., à 33 38 43 cm. de haut. tot., sur une largeur de 8 cm. (11 m.) 9 cm. (12 m.).

Après léger repassage, faire les coutures d'épaules et de côtés. Fermer les manches et les monter. Crocheter dans le bas des manches 3 tours de d.b. en trav. en allers et retours. Faire une même bordure ds le bas, au bord des devants et autour de l'encolure en formant un onglet à l'angle (crocheter 2 f. ds la même m.) et en réservant, au 1<sup>er</sup> tour, 4 boutonnières d'1 cm. 1/2 (2 m.), la 1<sup>re</sup> tant à 1 cm. du bas et les suiv. espacées de 5 cm. 5 cm. 1/2 6 cm. 1/2. Coudre 4 boutons en regard des boutonnières.

droite et ne cont. que sur les 21 cm. (42 m.) 22 cm. (44 m.) 23 cm. (46 m.) de gauche en réservant 3 boutonnières d'1 m. à 2 m. de la droite : la 1<sup>re</sup> étant à 29 32 35 cm. de haut. tot. et les suiv. espacées de 5 cm. Pendant ce trav. à 28 30 32 cm. de haut. tot., creuser à droite l'emm. (suiv. le patron) pr obtenir, à 33 36 39 cm. de haut. tot., une largeur de 17 cm. (34 m.) 18 cm. (36 m.) 19 cm. (38 m.); cont. droit. A 40 43 46 cm. de haut. tot., sur les 7 cm. (14 m.) de gauche, former l'encolure (suiv. le patron) pr term. à 47 50 53 cm. de haut. tot. A 45 48 51 cm. de haut. tot., biser en 4 tours les 10 cm. (20 m.) 11 cm. (22 m.) 12 cm. (24 m.) de droite pr l'épaule, pr term. à 47 50 53 cm. de haut. tot. Term. l'autre côté sembl. en interv. le trav. et en ajoutant à droite 4 m. pr la sous-patte.

**Dos.** — Suivre les explications données pr le devant jusqu'à 28 30 32 cm. de haut. tot. Creuser alors les emm. de ch. côté (suiv. le patron) pr obtenir, à 33 36 39 cm. de haut. tot., une largeur de 33 cm. (66 m.) 35 cm. (70 m.) 37 cm. (74 m.); cont. droit. A 45 48 51 cm. de haut. tot., biser en 4 tours les 10 cm. (20 m.) 11 cm. (22 m.) 12 cm. (24 m.) de ch. extr. pr les épaules pr term., à 47 50 53 cm. de haut. tot., sur une largeur de 13 cm. (26 m.)

**Manches.** — Comm. par le bas, sur une chaînette rouge de 22 cm. (44 m.) 23 cm. (46 m.) 24 cm. (48 m.) crocheter en B.c. en augm. de ch. côté pr obtenir, à 30 35 38 cm. de haut., une largeur de 28 cm. (56 m.) 30 cm. (60 m.) 32 cm. (64 m.). Former alors l'arrondi (suiv. le patron) pr term. à 43 49 53 cm. de haut. tot., sur une largeur de 6 cm. (12 m.).

**Col.** — Sur une chaînette rouge de 31 cm. (62 m.) 32 cm. (64 m.) 33 cm. (66 m.), trav. droit en B.c. pr term. à 7 cm. de haut.

Après repassage, faire les coutures d'épaules et de côtés. Fermer les manches et les monter. Ensuite pr la bordure, avec la laine rouge, faire autour de l'ouverture du devant et de l'encolure puis au bas des manches, 3 tours de m.s. (le 1<sup>er</sup> tour sur l'endr. et les tours suiv. tjrs sur l'env.). Monter le col autour de l'encolure. Faire également autour du col et au bord de ch. poche, 4 tours de m.s. dont 2 tours en laine bleue et 2 tours en laine rouge en crochétant le 1<sup>er</sup> et le 3<sup>e</sup> tour sur l'endr., le 2<sup>e</sup> et le 4<sup>e</sup> tour sur l'env. Coudre les fonds de poches et fixer les boutons sur la sous-patte en regard des boutonnières.

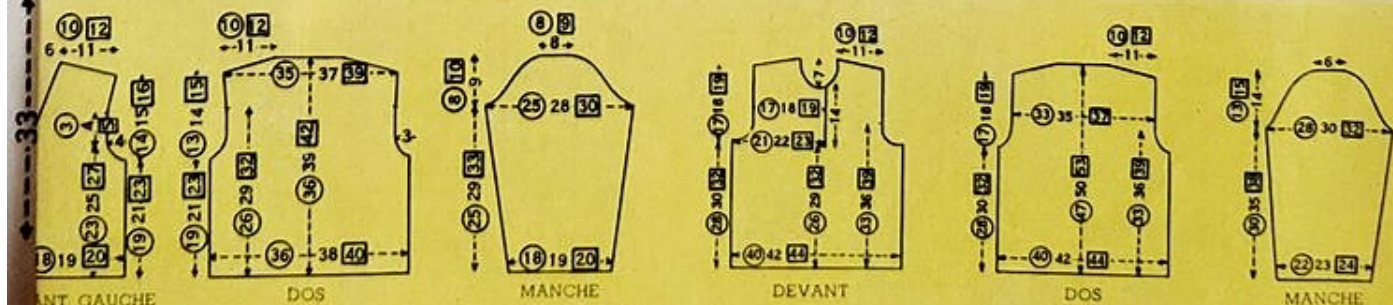

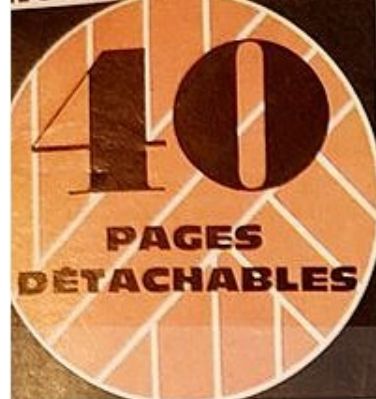

# tricot-crochet



## sport madame

Avec sa laine sport blanc tennis (mais aussi jaune d'or ou bleu nuit), son point-tricot tout alvéolé et simplement bordé de côtes simples, sa coupe confortable et classique... c'est la veste « sport-tout-confort ».



( Suite au dos. )



Point à grandeur réalisé dans le 2<sup>e</sup> coloris proposé





# sport madame

Ce modèle n° 53 est exécuté en « Recko-64 » (grosse laine sport 3 fils, qualité supérieure) blanche ou jaune soleil ou bleu nuit à 3 frs 50 la pel. de 50 g., avec deux jeux d'aig. « Recko » nacrées (un n° 3 1/2 et un n° 4) à 1 fr. 58 l'un. — Pour la taille 38-40, il faut 17 pel.; pour la taille 42-44, 19 pel. et pour la taille 46-48, 21 pel. Frais d'expédition en sus : France, 4 frs 45 de 17 à 21 pel.; étranger, 13 frs 95 pr 17 ou 19 pel. et 15 frs 20 pr 21 pel. (joindre le montant à la commande).

**Points employés.** — **CÔTES SIMPLES** : 1 m.endr., 1 m. env. — **POINT FANTAISIE** : se fait sur un nombre de m. multiple de 6 + 4; 1<sup>er</sup> rang : 4 m. env., (X) 2 m. endr. et 4 m. env., reprendre à (X); 2<sup>e</sup> rang et ts les rangs pairs : tric. les m. comme elles se présentent; 3<sup>e</sup> rang : 3 m. env., (X) 2 m. croisées vers la droite (glisser la m. env. sur une aig. auxiliaire à 2 pointes que l'on place derrière le trav., tric. la m. suiv. à l'endr. puis la m. de l'aig. auxil. à l'env.), 2 m. croisées vers la gauche (glisser la m. endr. sur une aig. auxil. que l'on place devant le trav., tric. la m. suiv. à l'env. puis la m. de l'aig. auxil. à l'endr.) et 2 m. env., reprendre à (X) puis term. par 1 m. env.; 5<sup>e</sup> rang : 2 m. env., (X) 2 m. croisées vers la droite, 2 m. env., 2 m. croisées vers la gauche, reprendre à (X) et term. par 2 m. env.; 7<sup>e</sup> rang : 2 m. env., (X) 1 m. endr., 4 m. env. et 1 m. endr., reprendre à (X) puis term. par 2 m. env.; 9<sup>e</sup> rang : 2 m. env., (X) 2 m. croisées vers la gauche, 2 m. env., 2 m. croisées vers la droite, reprendre à (X) et term. par 2 m. env.; 11<sup>e</sup> rang : 3 m. env., (X) 2 m. croisées vers la gauche, 2 m. croisées vers la droite, 2 m. env., reprendre à (X) et term. par 1 m. env.; 13<sup>e</sup> rang : reprendre au 1<sup>er</sup> rang et répéter tjrs ces 12 rangs. — 20 m. = 8 cm. 8; 20 r. = 7 cm. 8.

Les explications sont données en 3 tailles : 38-40, 42-44 et 46-48. Les chiffres correspondant à la taille 38-40 sont cerclés, ceux à la taille 42-44 sont simples et ceux à la taille 46-48 sont encadrés. Dans le cas où il n'y a qu'un chiffre simple, celui-ci est valable pour les 3 tailles.

NOUS DÉCLINONS TOUTE RESPONSABILITÉ QUANT À LA BONNE RÉUSSITE DE CE MODÈLE S'IL N'EST PAS EXÉCUTÉ AVEC LA LAINE « RECKO » PRÉCONISÉE.

**Devant gauche.** — Comm. par le bas, monter (55) 60 (64) m. sur les aig. n° 3 1/2 et faire 1 cm. de côtes simples. Au-dessus, avec les aig. n° 4, cont. droit au pt fantaisie (pr la taille 38-40 ou 42-44, comm. comme ds les pts employés et pr la taille 46-48 comm. par 3 m. env. et prendre à (X) des pts employés). A 10 cm. de haut. tot. (après le 24<sup>e</sup> r. du pt fantaisie), comm. la poche; pr cela, tric. les (5) 8 (9) m. de droite que l'on laisse en attente puis ne cont. que sur les 30 m. suiv.; faire 1 cm. de côtes simples et fermer sans serrer. D'autre part, pr le fond de poche, monter 30 m. sur les aig. n° 4 et trav. en jersey pendant 9 cm. puis reprendre ttes les m. en remplaçant les m. rab. par les m. du fond de poche et trav. à nouveau au pt fantaisie. A (36) 38 (40) cm. de haut. tot., rab. à droite pr l'em., ts les 2 r., 1 f. 3 m., (3) 4 (4) f. 2 m. et (4) 3 (4) f. 1 m.; pendant ce trav., à (39) 41 (43) cm. de haut. tot., dim. à gauche pr le décolleté (6) 8 (8) f. d'1 m. altern. ts les 2 et 4 r. et (9) 8 (9) f. d'1 m. ts les 4 r. Pendant ce trav., à (55) 58 (61) cm. de haut. tot., biaiser en 7 f. les (27) 30 (32) m. de droite pr l'épaule, soit jusqu'à épuisement des m. Faire le **devant droit** sembl. en interv. le trav.

**Dos.** — Comm. par le bas, monter (100) 112 (120) m. sur les aig. n° 3 1/2 et faire 1 cm. de côtes simples. Au-

(Suite de la page précédente.)

dessus, avec les aig. n° 4, cont. droit au pt fantaisie (pr la taille 38-40 ou 42-44, comm. comme indiqué ds les pts employés et pr la taille 46-48, comm. par 5 m. env. puis prendre à (X) des pts employés). A (36) 38 (40) cm. de haut. tot., rab. de ch. côté pr les emm., ts les 2 r., 1 f. 3 m., (1) 2 (2) f. 2 m. et 1 f. 1 m. puis (1) 1 (2) f. 1 m. ts les 4 r.; cont. droit. A (55) 58 (61) cm. de haut. tot., biaiser en 7 f. les (28) 31 (33) m. de ch. extr. pr les épaules; à la 5<sup>e</sup> de ces dim., c.-à-d. à (58) 61 (64) cm. de haut. tot., fermer les (16) 18 (20) m. du milieu et ne cont. que sur les m. de gauche en rab. à droite pr l'encolure, ts les 2 r., 1 f. 4 m. et 1 f. 3 m., soit jusqu'à épuisement des m. Term. l'autre côté sembl. en interv. le trav.

**Manches.** — Comm. par le bas, monter (44) 46 (48) m. sur les aig. n° 3 1/2 et faire 9 cm. de côtes simples. Au-dessus, avec les aig. n° 4, cont. droit au pt fantaisie (pr la taille 38-40, comm. par 3 m. env. puis prendre à (X) des pts employés; pr la taille 42-44, suivre les pts employés et pour la taille 46-48, comm. par 5 m. env. puis prendre à (X) des pts employés) et augm. de ch. côté (16) 17 (18) f. d'1 m. ts les 2 cm. A (46) 48 (50) cm. de haut. tot., rab. de ch. côté pr l'arrondi, 1 f. 3 m., 3 f. 2 m., (9) 9 (11) f. 1 m., (4) 5 (5) f. 2 m., 1 f. 3 m. et 1 f. 4 m. puis fermer les 10 m. rest. au milieu.

**Bande de boutonnage.** — Monter 11 m. sur les aig. n° 3 1/2 et trav. en côtes simples en réservant à 3 cm. de haut. tot., 5 boutonnières de 3 m. espacées de (8 cm. 1/2) 9 cm. (9 cm. 1/2). A (137) 144 (151) cm. de haut. tot., fermer en tric. les m. comme elles se présentent.

Après repassage, faire les coutures de côtés et d'épaules. Fermer les manches et les monter. Fixer la bande de boutonnage à plat au bord du tricot. Fermer les fonds de poches et fixer les extrémités des pattes. Broder les boutonnières et coudre des boutons en regard.

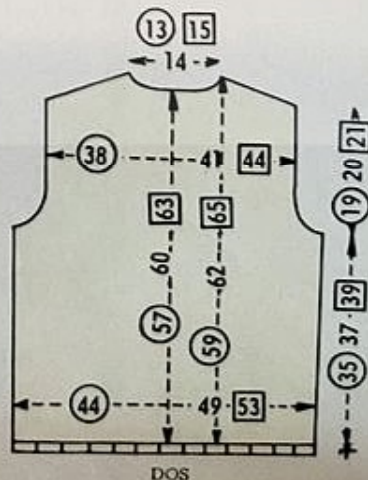
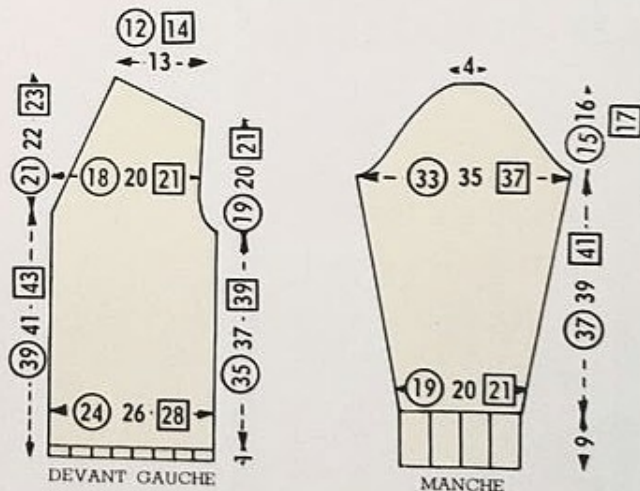

# sport monsieur



Même laine sport  
blanc tennis que  
pour madame...  
(mais aussi beige  
« week-end » ou  
bleu nuit). Cette  
veste est traitée  
en larges côtes  
plates et ondulantes.  
Des côtes doubles  
et régulières  
dessinent  
l'empiecement  
et composent  
les bordures.



( Suite  
au dos.)



Points à grandeur  
réalisé dans le 2<sup>e</sup>  
coloris proposé





## sport monsieur

(Suite de la page  
précédente.)

Ce modèle n° 55 est exécuté en « Recko-64 » (grosse laine sport 3 fils, qualité supérieure) blanche ou bleu nuit ou beige à 3 frs 50 la pel. de 50 g., avec deux jeux d'aig. « Recko » nacrées (un n° 3 1/2 et un n° 4) à 1 fr. 58 l'un. — Pour la taille « A », il faut 19 pel.; pour la taille « B », 22 pel. et pour la taille « C », 25 pel. Frais d'expédition en sus : France, 4 frs 45 de 19 à 25 pel.; étranger, 13 frs 95 pr 19 pel., 15 frs 20 pr 22 pel. et 17 frs 45 pr 25 pel. (joindre le montant à la commande).

**Points employés.** — **CÔTES DOUBLES :** 2 m. endr., 2 m. env. — **POINT FANTAISIE :** se fait, pr votre échantillon, sur un nombre de m. multiple de 12 + 4; 1<sup>er</sup> rang : 5 m. env., (X) 2 m. endr., 2 m. env., 2 m. endr., 6 m. env., reprendre à (X) et term. par 2 m. endr., 2 m. env., 2 m. endr., 5 m. env.; 2<sup>e</sup> rang : 3 m. endr., (X) 1 dim.; (tric. 2 m. ens. à l'endr.), 2 m. env., 1 augm. (faire 1 boucle sur l'aig. comme pr le montage d'1 m.), 2 m. endr., 1 augm., 2 m. env., 1 dim., 2 m. endr., reprendre à (X) et term. par 1 m. endr.; 3<sup>e</sup> rang : 4 m. env., (X) 2 m. endr., 4 m. env., 2 m. endr., 4 m. env., reprendre à (X); 4<sup>e</sup> rang : 2 m. endr., (X) 1 dim., 2 m. env., 1 augm., 4 m. endr., 1 augm., 2 m. env., 1 dim., reprendre à (X) (soit en tric. les 2 dim. côte à côte sur les 4 m. endr.) et term. par 2 m. endr.; 5<sup>e</sup> rang : 3 m. env., (X) 2 m. endr., 6 m. env., 2 m. endr., 2 m. env., reprendre à (X) et term. par 1 m. env.; 6<sup>e</sup> rang : 3 m. endr., (X) 2 m. env., 6 m. endr., 2 m. env., 2 m. endr., reprendre à (X) et term. par 1 m. endr.; 7<sup>e</sup> rang : 3 m. env., (X) 2 m. endr., 6 m. env., 2 m. endr., 2 m. env., reprendre à (X) et term. par 1 m. env.; 8<sup>e</sup> rang : 3 m. endr., (X) 1 augm., 2 m. env., 1 dim., 2 m. endr., 1 dim., 2 m. env., 1 augm., 2 m. endr., reprendre à (X) et term. par 1 m. endr.; 9<sup>e</sup> rang : 4 m. env., (X) 2 m. endr., 4 m. env., 2 m. endr., 4 m. env., reprendre à (X); 10<sup>e</sup> rang : 4 m. endr., (X) 1 augm., 2 m. env., 2 dim. côte à côte (sur les 4 m. endr.), 2 m. env., 1 augm., 4 m. endr., reprendre à (X); 11<sup>e</sup> rang : 5 m. env., (X) 2 m. endr., 2 m. env., 2 m. endr., 6 m. env., reprendre à (X) et term. par 2 m. endr., 2 m. env., 2 m. endr., 5 m. env.; 12<sup>e</sup> rang : 5 m. endr., (X) 2 m. env., 2 m. endr., 2 m. env., 6 m. endr., reprendre à (X) et term. par 2 m. env., 2 m. endr., 2 m. env., 5 m. endr.; 13<sup>e</sup> rang : comme le 11<sup>e</sup>; 14<sup>e</sup> rang : reprendre au 2<sup>e</sup> rang et répéter tjrs ces 12 rangs. — 20 m. au pt fantaisie = 9 cm. 2; 20 r. = 7 cm. 2. — 20 m. côtes doubles tric. avec les aig. n° 3 1/2 = 8 cm. 4; 20 r. = 6 cm. 8.

Les explications sont données en 3 tailles : « A » (encolure 37-38), « B » (encolure 39-40) et « C » (encolure 41-42). Les chiffres correspondant à la taille « A » sont cerclés, ceux à la taille « B » sont simples et ceux à la taille « C » sont encadrés. Dans le cas où il n'y a qu'un chiffre simple, celui-ci est valable pour les 3 tailles.

NOUS DÉCLINONS TOUTE RESPONSABILITÉ QUANT À LA BONNE RÉUSSITE DE CE MODÈLE S'IL N'EST PAS EXÉCUTÉ AVEC LA LAINE « RECKO » PRÉCONISÉE.

**Devant gauche.** — Comm. par le bas, monter (57) 63 (68) m. sur les aig. n° 3 1/2 et faire 2 cm. de côtes doubles (en comm. par 3 m. endr., 2 m. env., 2 m. endr., etc.). Au-dessus, avec les aig. n° 4, cont. droit au pt fantaisie (au 1<sup>er</sup> r. comm. en suiv. les explications des pts employés;

(Suite page 102.) ▶

# l'écossais à la française





58



Du point de jersey rayé « à l'horizontale » et rebrodé « à la verticale », le tout formant un long gilet auquel s'associe étroitement un pull chaussette à manches « marteau » et col roulé, entièrement tricoté en côtes simples et réalisé (comme son co-équipier) en confortable laine « Recko-Bagatelle ».

( Suite  
au dos. )



Point à grandeur  
réalisé dans le 2<sup>e</sup>  
coloris proposé

(Suite de la page précédente.)

# l'écossais à la française

(Suite de la page précédente.)

Ces modèles sont exécutés en « Recko-Bagatelle » (grosse laine chaînette 4 fils, qualité supérieure) anémone, Altesse (violet), blanche et Renault (ocre) à 3 frs 75 la pel. de 50 g., avec un jeu d'aig. « Recko » nacrées n° 3 à 1 fr. 07. — L'ENSEMBLE 2 PIÈCES N° 57-58 : pour la taille 38-40, il faut 22 pel. (12 anémone, 2 Altesse, 3 blanches et 5 Renault) ; pour la taille 42-44, 25 pel. (14 anémone, 2 Altesse, 3 blanches et 6 Renault) et pour la taille 46-48, 27 pel. (16 anémone, 2 Altesse, 3 blanches et 6 Renault). — LE PULL SEUL N° 57 : pour la taille 38-40, il faut 10 pel. anémone ; pour la taille 42-44, 12 pel. et pour la taille 46-48, 14 pel. — LE GILET SEUL N° 58 : pour la taille 38-40, il faut 12 pel. (2 anémone, 2 Altesse, 3 blanches et 5 Renault) ; pour les tailles 42-44 et 46-48, 14 pel. (3 anémone, 2 Altesse, 3 blanches et 6 Renault). Frais d'expédition en sus : France, 2 frs 75 pr 10 ou 12 pel., 2 frs 95 pr 14 pel. et 4 frs 45 de 22 à 27 pel. ; étranger, 8 frs 45 pr 10 pel., 9 frs pr 12 ou 14 pel., 15 frs 20 pr 22 pel., 17 frs 45 pr 25 pel. et 18 frs pr 27 pel. (joindre le montant à la commande).

Cet ensemble est réalisable aussi bien à la main que sur machine à tricoter. Pour la conduite du travail, les mesures sont données en CENTIMÈTRES lorsqu'il s'agit du tricot à la main et en NOMBRE DE RANGS pour le travail sur machine.

**Points employés.** — **CÔTES SIMPLES** : 1 m.endr., 1 m. env. — **JERSEY** : 1 r.endr., 1 r. env. — **JERSEY RAYÉ** : se fait en alternant, (X) 2 r. blancs, 11 r. Renault, 2 r. Altesse, 2 r. Renault, 2 r. blancs, 2 r. anémone, 4 r. blancs, 2 r. Altesse et 11 r. Renault, reprendre à (X). — Les **LIGNES VERTICALES** seront rebrodées au pt de chaînette, une fois le tricot terminé, en comm. par le bas du travail (se reporter au dessin technique et au dessin à pts comptés donnés ci-dessous). — 20 m. jersey = 7 cm. 2 ; 20 r. = 5 cm. — 20 m. côtes simples légèrement détendues = 7 cm. 4 ; 20 r. = 5 cm.

Les explications sont données en 3 tailles : 38-40, 42-44 et 46-48. Les chiffres correspondant à la taille 38-40 sont cerclés, ceux à la taille 42-44 sont simples et ceux à la taille 46-48 sont encadrés. Dans le cas où il n'y a qu'un chiffre simple, celui-ci est valable pour les 3 tailles.

NOUS DÉCLINONS TOUTE RESPONSABILITÉ QUANT A LA BONNE RÉUSSITE DE CE MODÈLE S'IL N'EST PAS EXÉCUTÉ AVEC LA LAINE « RECKO » PRÉCONISÉE.

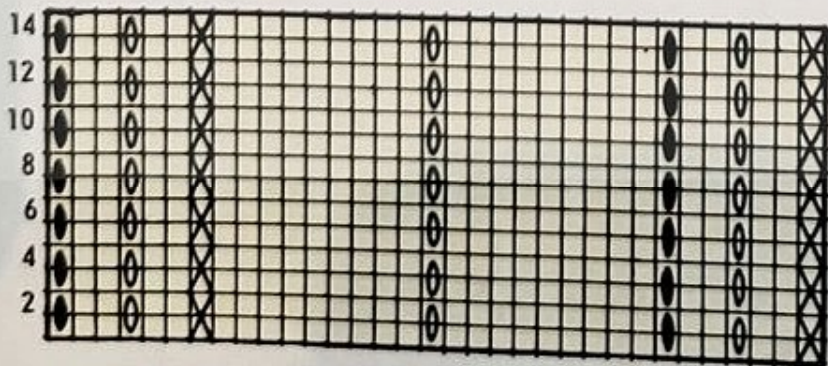

blanc

altesse

anémone



**LE PULL N° 57. — Devant.** — Comm. par le bas, monter (121) 133 (143) m. sur les aig. n° 3 et trav. droit en côtes simples. A (45 cm. (180 r.)) 47 cm. (188 r.) (49 cm. (196 r.)) de haut. tot., rab. de ch. côté pr les emm., ts les 2 r., 1 f. 4 m., 1 f. 3 m., (2) 3 (3) f. 2 m. et (1) 1 (2) f. 1 m. ; cont. droit. A (58 cm. (232 r.)) 61 cm. (244 r.) (64 cm. (256 r.)) de haut. tot., fermer les 17 m. du milieu et ne cont. que sur les m. de gauche en biaisant en 6 f. les (29) 32 (35) m. de gauche pr l'épaule et en rab. à droite pr l'encolure, ts les 2 r., (1) 2 (3) f. 3 m. et (4) 3 (2) f. 2 m., soit jusqu'à épuisement des m. Term. l'autre côté sembl. en interv. le trav.

**Dos.** — Suivre les explications données pr le devant jusqu'à (58 cm. (232 r.)) 61 cm. (244 r.) (64 cm. (256 r.)) de haut. tot. Biaisier alors en 12 f. les (33) 36 (39) m. de ch. extr. pr les épaules puis fermer droites les (31) 33 (35) m. rest. du milieu.

**Manche droite.** — Comm. par le bas, monter (63) 65 (67) m. sur les aig. n° 3 et trav. en côtes simples. A partir de 6 cm. (24 r.) de haut. tot., augm. de ch. côté (12) 14 (15) f. d'1 m. ts les (3 cm. (12 r.)) 2 cm. 3/4 (altern. ts les 10 et 12 r.) (2 cm. 3/4 (altern. ts les 10 et 12 r.)) A (42 cm. (168 r.)) 44 cm. (176 r.) (46 cm. (184 r.)) de haut. tot., rab. de ch. côté pr l'arrondi, ts les 2 r., 1 f. 3 m., 5 f. 2 m. et 4 f. 1 m., 8 f. 1 m. altern. ts les 2 et 4 r. (soit 8 m. en 24 r.) et (4) 6 (8) f. 1 m. Sur les (29) 31 (31) m. rest., cont. droit pendant (9 cm. (36 r.)) 10 cm. (40 r.) (11 cm. (44 r.)) puis rab. à droite pr l'encolure, ts les 2 r., 1 f. (13) 15 (15) m. et 2 f. 8 m., soit jusqu'à épuisement des m. Faire la **manche gauche** sembl. en interv. le trav.

**Col.** — Monter (136) 140 (148) m. sur les aig. n° 3 et faire 21 cm. (84 r.) de côtes simples puis fermer sans serrer en tric. les m. comme elles se présentent.

Après repassage, fermer les manches et les monter en intercalant les pattes entre le devant et le dos. Faire les coutures de côtés. Fermer le col par une fine couture et le coudre autour de l'encolure, le rouler sur l'endroit.



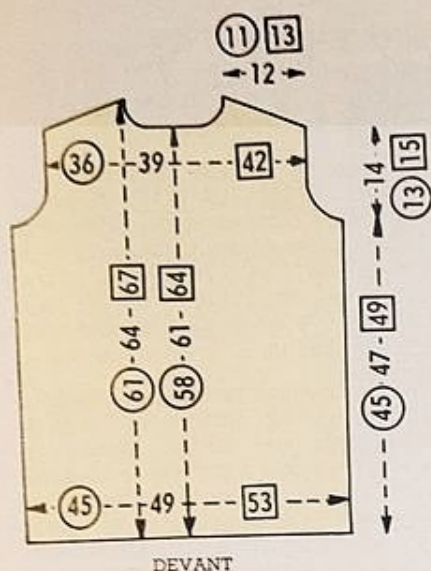

DEVANT

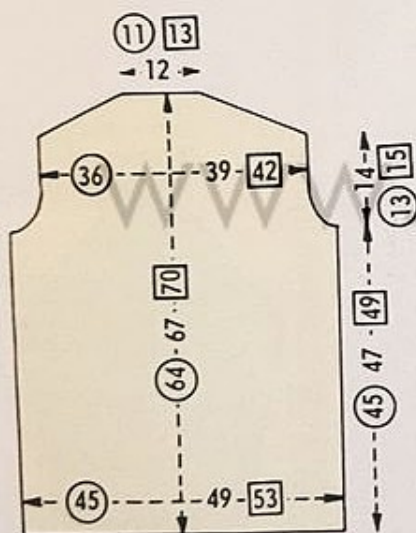

DOS

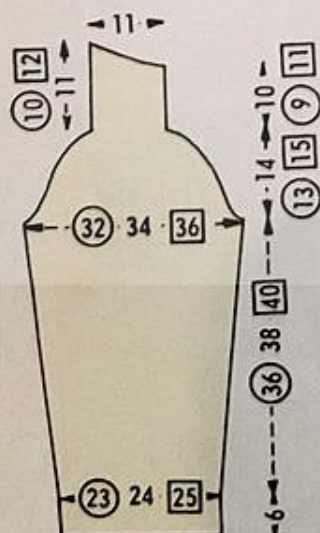

MANCHE DROITE

### LE GILET N° 58. — Devant gauche.

— Comm. par le bas, monter 70 [82] m. Renault sur les aig. n° 3 et trav. en jersey. Faire 23 r. Renault puis cont. en jersey rayé. A partir de 11 cm. (44 r.) 12 cm. (48 r.) 13 cm. (52 r.) de haut. tot., dim. à droite 8 f. d'1 m. ts les 2 cm. 1/2 (10 r.). A 32 cm. (128 r.) 33 cm. (132 r.) 34 cm. (136 r.) de haut. tot., augm. à droite 7 f. d'1 m. ts les 2 cm. 1/4 (altern. ts les 8 et 10 r.) 2 cm. 1/4 (altern. ts les 8 et 10 r.) 2 cm. 1/2 (10 r.). A 49 cm. (196 r.) 51 cm. (204 r.) 53 cm. (212 r.) de haut. tot., rab. à droite pr l'emm., ts les 2 r., 2 f. 3 m., 3 3 4 f. 2 m. et 3 4 4 f. 1 m. puis 2 f. 1 m. ts les 4 r. Pendant ce trav., à 50 cm. (200 r.) 52 cm. (208 r.) 54 cm. (216 r.) de haut. tot., à gauche rab. 3 m. puis dim. pr le décolleté, 8 10 10 f. d'1 m. altern. ts les 2 et 4 r., 8 9 10 f. d'1 m. ts les 4 r. et 4 3 3 f. d'1 m. ts les 6 r. A partir de 57 cm. (228 r.) 60 cm. (240 r.) 62 cm. (248 r.) de haut. tot., augm. à droite 3 f. d'1 m. ts les 3 cm. (12 r.). A 67 cm. (268 r.) 70 cm. (280 r.) 73 cm. (292 r.) de haut. tot., biaiser en 7 f. les 32 35 38 m. de droite pr l'épaule, soit jusqu'à épuisement des m. Faire le **devant droit** sembl. en interv. le trav.

**Dos.** — Comm. par le bas, monter 131 141 153 m. Renault sur les aig. n° 3 et trav. en jersey; faire 23 r. Renault puis cont. en jersey rayé. A partir de 11 cm. (44 r.) 12 cm. (48 r.) 13 cm. (52 r.) de haut. tot., dim. de ch. côté 8 f. d'1 m. ts les 2 cm. 1/2 (10 r.). A 32 cm. (128 r.) 33 cm. (132 r.) 34 cm. (136 r.) de haut. tot., augm. de ch. côté 7 f. d'1 m. ts les 2 cm. 1/4 (altern. ts les 8 et 10 r.) 2 cm. 1/4 (altern. ts les 8 et 10 r.) 2 cm. 1/2 (10 r.). A 49 cm. (196 r.) 51 cm. (204 r.) 53 cm. (212 r.) de haut. tot., rab. à ch. extr. pr les emm., ts les 2 r., 1 f. 3 m., 3 3 4 f. 2 m. et 3 4 4 f. 1 m. puis 2 f. 1 m. ts les 4 r.; cont. droit. A 67 cm. (268 r.) 70 cm. (280 r.) 73 cm. (292 r.) de haut. tot., biaiser en 7 f. les 31 34 37 m. de ch. extr. pr les épaules puis fermer les 39 41 43 m. rest. Après repassage, faire les coutures d'épaules et de côtés. Rebroder les

lignes verticales en utilisant la laine en double (disposer 1 ligne blanche au centre du dos et 1 ligne blanche à 4 5 5 m. du bord des devants). Former un rentré de 3 m. au bord des devants et un ourlet de 3 cm. à la base. Faire un rentré de 2 m. au bord de l'encolure et autour des emmanchures puis poser des biais de propreté. Fixer les devants par une fermeture à glissière séparable.



DEVANT GAUCHE

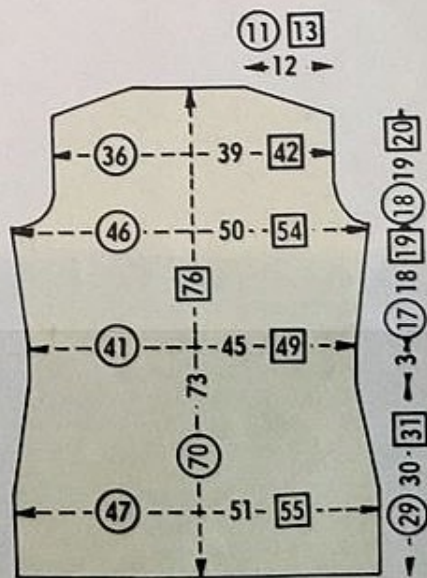

DOS



## sport monsieur

au 2<sup>e</sup> r., comm. par (2 m. endr., 1 augm., 2 m. env., 1 dim., 2 m. endr., 2 m. endr., 1 m. endr., 1 augm., 2 m. env., 1 dim., 2 m. endr.) puis prendre à (X) des pts employés. A 15 cm. de haut. tot. (après le 36<sup>e</sup> r. au pt fantaisie), comm. la poche; pr cela, abandonner les (5) 9 (9) m. de droite et ne cont. que sur les (30) 30 (34) m. suiv. sur lesquelles on fait 2 cm. de côtes doubles (en comm. par 2 m. endr.) puis fermer sans serrer en tric. les m. comme elles se présentent. D'autre part, pr le fond de poche, monter (30) 30 (34) m. sur les aig. n° 4 et trav. droit en jersey pendant 13 cm. Reprendre ensuite ttes les m. en remplaçant les m. rab. par les m. du fond de poche et cont. droit au pt fantaisie. A (42) 44 (46) cm. de haut. tot., rab. à droite pr l'emm., ts les 2 r., 1 f. 3 m., (1) 1 (2) f. 2 m. et (1) 2 (2) f. 1 m. puis (2) 3 (2) f. 1 m. ts les 4 r.; cont. droit. Pendant ce trav., à (44) 46 (48) cm. de haut. tot., dim. à gauche pr le décolleté (14 f. d'1 m. altern. ts les 4 et 6 r.) 16 f. d'1 m. altern. 2 f. ts les 4 r. et 1 f. à 6 r. 17 f. d'1 m. altern. 2 f. ts les 4 r. et 1 f. à 6 r. (soit en tt (14) 16 (17) m. en (66) 72 (76) r.). A partir de (52) 54 (56) cm. de haut. tot. (alors que l'on a alternativement 6 m. et 2 m. entre les côtes endr.), avec les aig. n° 3 1/2, tric. ttes les m. en côtes doubles (en formant les côtes endr. au-dessus de celles du pt fantaisie et au milieu des 6 m. env.). A (63) 66 (69) cm. de haut. tot., biaiser en 8 f. les (35) 37 (40) m. de droite pr l'épaule, soit jusqu'à épaissement des m.

**Devant droit.** — Comm. par le bas, monter (57) 63 (68) m. sur les aig. n° 3 1/2 et faire 2 cm. de côtes doubles en comm. par (2 m. env., 2 m. endr., 2 m. env., 2 m. endr., 3 m. endr., 2 m. env.). Au-dessus, avec les aig. n° 4, cont. droit au pt fantaisie (au 1<sup>er</sup> r., comm. par (2 m. env., 2 m. endr., 6 m. env., 4 m. env., 1 m. env., 2 m. endr., 6 m. env.) puis prendre à (X) des pts employés; au 2<sup>e</sup> r., comm. comme indiqué ds les pts employés). Trav. ensuite comme précédemment pr le devant gauche en interv. le trav.

**Dos.** — Comm. par le bas, monter (112) 124 (136) m. sur les aig. n° 3 1/2 et faire 2 cm. de côtes doubles (en comm. et en term. par 3 m. endr.). Au-dessus, avec les aig. n° 4, cont. droit au pt fantaisie (en suiv. les pts employés). A (42) 44 (46) cm. de haut. tot., rab. de ch. côté pr les emm., ts les 2 r., (1) 1 (2) f. 2 m., (1) 2 (2) f. 1 m. et (1) 2 (2) f. 1 m. ts les 4 r.; cont. droit. A (51) 53 (55) cm. de haut. tot., avec les aig. n° 3 1/2, cont. en côtes doubles (en formant les côtes endr. au-dessus de celles du pt fantaisie et au milieu des 6 m. env.). A (61) 64 (67) cm. de haut. tot., biaiser en 9 f. les (35) 37 (40) m. de ch. extr. pr les épaules puis fermer les (34) 38 (40) m. rest. au milieu.

**Manches.** — Comm. par le poignet, monter (52) 56 (60) m. sur les aig. n° 3 1/2 et faire 9 cm. de côtes simples en comm. et en term. par (1 m. endr.) 1 m. env., (1 m. endr.). Au-dessus, avec les aig. n° 4, cont. au pt fantaisie (au 1<sup>er</sup> r., comm. par (1 m. endr., 2 m. env., 2 m. endr., 6 m. env.) 1 m. env., (3 m. env., 2 m. env., 2 m. endr., 6 m. env.) puis prendre à (X) des pts employés; au 2<sup>e</sup> r., comme par (1 m. env., 2 m. endr., 1 augm., 2 m. env., 1 dim., 2 m. endr.) 1 m. endr., 2 m. env., 2 m. endr., 1 augm., 2 m. env., 1 dim., et 2 m. endr., (1 m. endr.) puis prendre à (X) des pts employés). A partir de 10 cm. de haut. tot., augm. de ch. côté (16)

18 (19) f. d'1 m. ts les 2 cm. A (45) 47 (49) cm. de haut. tot., rab. de ch. côté pr l'arrondi, ts les 2 r., (1) 1 (2) f. 3 m., 2 f. 2 m., (14) 13 (15) f. 1 m., (5) 6 (5) f. 2 m., (2) 3 (3) f. 3 m. puis fermer les 10 m. rest. au milieu.

**Bandes de boutonnage.** — Pr celle du devant droit et de l'encolure dos, monter (196) 204 (212) m. sur les aig. n° 3 1/2 et faire 3 cm. de côtes doubles, fermer droit sans serrer en tric. les m. comme elles se présentent. Pr celle du devant gauche, monter (164) 170 (176) m. et faire le même trav. mais en réservant, à 1 cm. 1/2 de haut, 6 boutonnières de 4 m., la 1<sup>re</sup> à (5) 6 (6) m. du bas et les suiv. espacées de (14) 15 (16) m.

Après repassage, faire les coutures de côtés et d'épaules. Fermer les manches et les monter. Coudre les fonds de poche et fixer les extrémités des pattes. Monter les bandes de boutonnage et les poser à plat sur le bord des devants et du décolleté à 1 cm. du bord, les coudre par des points glissés invisibles et les assembler au niveau de l'épaule gauche par une couture. Broder les boutonnières et coudre des boutons en regard.

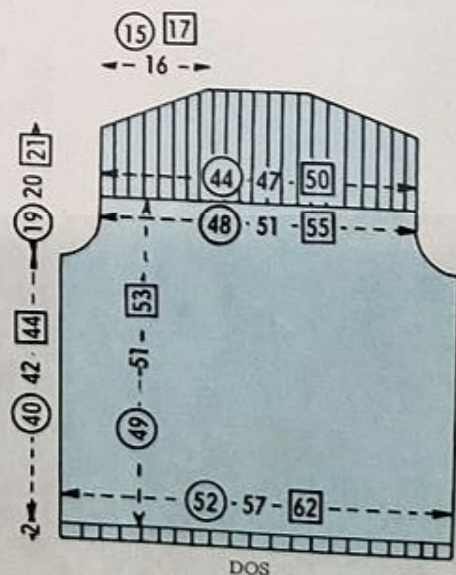
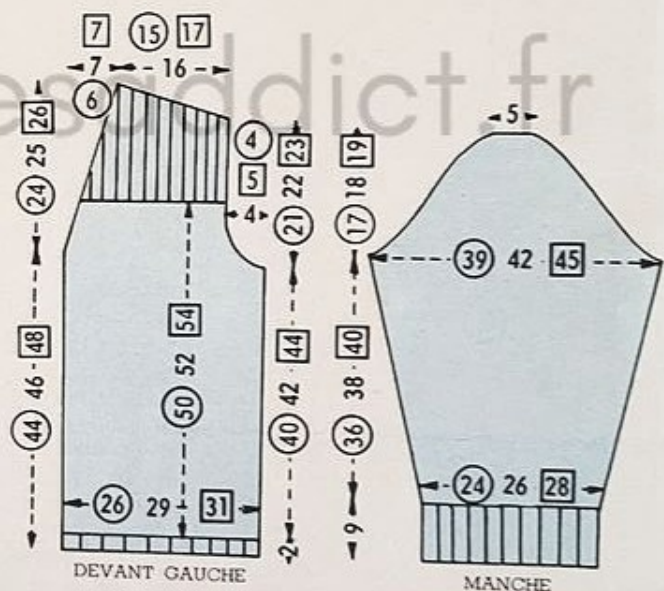

# L'avril des blouses-fleurs



60



Mancherons kimono,  
hautes côtes  
" corselet ",  
décolleté en nid...  
toutes les  
caractéristiques  
d'une blouse-corolle.  
Réalisée en  
" Recko-63 "  
(Orlon et Nylon),  
elle a l'éclat  
et la fraîcheur  
d'un jour  
de printemps.

( Suite  
au dos. )



Point agrandi d'1/3  
réalisé dans le 2<sup>e</sup>  
coloris proposé





## L'avril des blouses-fleurs

Ce modèle n° 60 est réalisé en « Recko-63 » (Nylon et Orlon) fuchsia ou violet ou marine à 4 frs 40 la pel. de 30 g., avec deux jeux d'aig. « Recko » nacrées (un n° 2 et un n° 2 1/2) à 1 fr. 07 l'un. — Pour la taille 38-40, il faut 7 pel.; pour la taille 42-44, 8 pel. et pour la taille 46-48, 10 pel. Frais d'expédition en sus : France, 1 fr. 75; étranger, 6 frs 20 pr 7 ou 8 pel et 6 frs 75 pr 10 pel. (joindre le montant à la commande).

Cette blouse est réalisable aussi bien à la main que sur machine à tricoter. Pour la conduite du travail, les mesures sont données en CENTIMÈTRES lorsqu'il s'agit du tricot à la main et en NOMBRE DE RANGS pour le tricot sur machine.

Pour l'entretien de cette laine, le lavage en eau tiède et au savon pur est recommandé. En teinturerie, préciser exclusivement nettoyage « F ». Le repassage à la pattemouille est à éviter.

**Points employés.** — CÔTES SIMPLES : 1 m.endr., 1 m. env. — CÔTES DOUBLES : 2 m.endr., 2 m. env. — JERSEY : 1 r.endr., 1 r. env. — 20 m. = 7 cm.; 20 r. = 4 cm. 6.

Les explications sont données en 3 tailles : 38-40, 42-44 et 46-48. Les chiffres correspondant à la taille 38-40 sont cerclés, ceux à la taille 42-44 sont simples et ceux à la taille 46-48 sont encadrés. Dans le cas où il n'y a qu'un chiffre simple, celui-ci est valable pour les 3 tailles.

NOUS DÉCLINONS TOUTE RESPONSABILITÉ QUANT À LA BONNE RÉUSSITE DE CE MODÈLE S'IL N'EST PAS EXÉCUTÉ AVEC LA LAINE « RECKO » PRÉCONISÉE.

**Devant gauche.** — Comm. par le bas, monter 68 74 80 m. sur les aig. n° 2 et faire 16 cm. (72 r.)

16 cm. (72 r.) 17 cm. (76 r.) de côtes doubles. Au-dessus, avec les aig. n° 2 1/2, cont. droit en jersey. A 32 cm. (140 r.) 34 cm. (150 r.) 36 cm. (158 r.) de haut. tot., augm. à droite pr le mancheron, ts les 2 r., 1 f. d'1 m., 1 f. de 2 m. et 1 f. de 15 15 17 m.; cont. droit. A 38 cm. (166 r.) 41 cm. (180 r.) 43 cm. (190 r.) de haut. tot., rab. à gauche pr le décolleté, ts les 2 r., 1 f. 13 m., 1 f. 3 m., 6 6 7 f. 2 m. et 6 f. 1 m.; cont. droit. Pendant ce trav., à 41 cm. (180 r.) 43 cm. (190 r.) 45 cm. (198 r.) de haut. tot., augm. à droite 3 f. d'1 m. ts les 2 cm. 1/2 (altern. ts les 12 et 10 r.) 2 cm. 3/4 (12 r.) 3 cm. 1/4 (14 r.). A 49 cm. (216 r.) 52 cm. (228 r.) 55 cm. (242 r.) de haut. tot., biaiser en 11 f. les 55 61 67 m. de droite pr l'épaule, soit jusqu'à épuisement des m. Faire le devant droit sembl. en interv. le trav.

**Dos.** — Comm. par le bas, monter 128 140 152 m. sur les aig. n° 2 et faire 16 cm. (72 r.) 17 cm. (76 r.) de côtes doubles. Au-dessus, avec les aig. n° 2 1/2, cont. droit en jersey. A 32 cm. (140 r.) 34 cm. (150 r.) 36 cm. (158 r.) de haut. tot., augm. de ch. côté pr les manchérons, ts les 2 r., 1 f. d'1 m., 1 f. de 2 m. et 1 f. de 15 15 17 m.; cont. droit. A 41 cm. (180 r.) 43 cm. (190 r.) 45 cm. (198 r.) de haut. tot., augm. de ch. côté 3 f. d'1 m. ts les 2 cm. 1/2 (altern. ts les 12 et 10 r.) 2 cm. 3/4 (12 r.) 3 cm. 1/4 (14 r.). A 49 cm. (216 r.) 52 cm. (228 r.) 55 cm. (242 r.) de haut. tot., biaiser en 11 f. les 55 61 67 m. de ch. extr. pr les épaules. En même temps que la 7<sup>e</sup> de ces dim., c.-à-d. à 52 cm. (228 r.) 55 cm. (240 r.) 58 cm. (254 r.) de haut. tot., fermer les 32 32 36 m. du milieu et ne cont. que sur les m. de gauche en rab. à droite pr l'encolure, ts les 2 r., 1 f. 5 m., 1 f. 4 m., 1 f. 3 m. et 1 f. 2 m., soit jusqu'à épuisement des m. Term. l'autre côté sembl. en interv. le trav.

**Bordure des devants et d'encolure.** — Monter 8 m. sur les aig. n° 2 et faire 144 cm. (648 r.) 150 cm. (674 r.) 157 cm. (706 r.) de côtes simples; arrêter.

**Bordures des manchérons.** — Pour chacune d'elles, monter 8 m. sur les aig. n° 2 et faire 32 cm. (144 r.) 34 cm. (152 r.) 36 cm. (162 r.) de côtes simples puis arrêter.

Après repassage, faire les coutures d'épaules. Coudre les bandes d'emmanchures par de fines coutures. Faire les coutures de côtés. Poser la bordure des devants et de l'encolure en réservant le long du devant droit 7 ouvertures d'1 cm. pr les boutonnières, la 1<sup>re</sup> étant à 1 cm. du bas et les suiv. espacées de 5 cm. 5 cm. 1/2 5 cm. 3/4. Coudre des boutons blancs en regard.

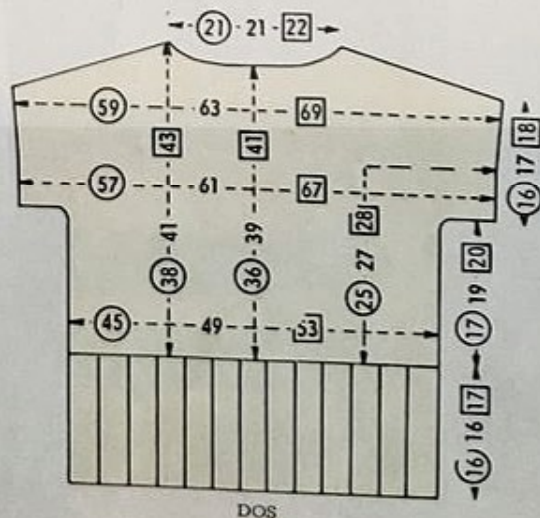
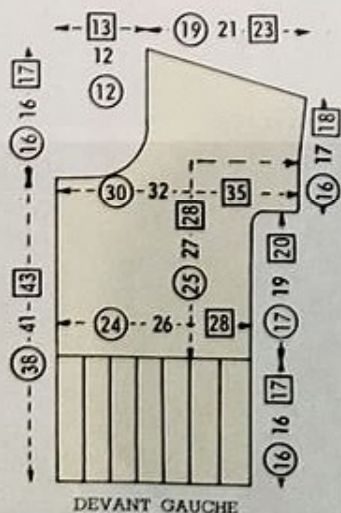

# Crochet Cocktail

Un ensemble  
pantalon, long, léger,  
élégant... et lavable  
(il est en fibre  
mêlée Nylon)  
et entièrement exécuté  
en brides coupées  
de bandes ajourées  
formant des arceaux  
et composées  
de mailles en l'air  
et de demi-brides.  
Bordures  
tout en demi-brides.

Cet ensemble n°s 62-63 est réalisé en « Recko-63 » (Orlon et Nylon) marine ou violet ou blanc à 4 frs 40 la pel. de 30 g., avec un crochet « Recko » n° 2 1/2 à 0 fr. 84. — L'ENSEMBLE : pour la taille 38-40, il faut 30 pel.; pour la taille 42-44, 33 pel. et pour la taille 46-48, 37 pel. — LA VESTE SEULE N° 62 : pour la taille 38-40, il faut 16 pel.; pour la taille 42-44, 17 pel. et pour la taille 46-48, 19 pel. — LE PANTALON SEUL N° 63 : pour la taille 38-40, il faut 15 pel.; pour la taille 42-44, 17 pel. et pour la taille 46-48, 19 pel. Frais d'expédition en sus : France, 2 frs 95 de 15 à 19 pel., 4 frs 45 pr 30 ou 33 pel. et 4 frs 75 pr 37 pel.; étranger, 9 frs de 15 à 19 pel., 13 frs 95 pr 30 pel., 15 frs 20 pr 33 pel. et 15 frs 75 pr 37 pel. (joindre le montant à la commande).

Pour l'entretien de la « Recko-63 », le lavage en eau tiède et au savon pur est recommandé; en teinturerie.

( Suite )  
au dos. 

Point agrandi d'1/3  
réalisé dans le 2<sup>e</sup>  
coloris proposé



62

63



# crochet cocktail

préciser exclusivement nettoyage « F ». Le repassage à la pattemouille est à éviter.

**Points employés.** — MAILLE EN L'AIR (m.l.) : faire 1 jeté et tirer sur le crochet de façon à faire passer le jeté au travers de la boucle. — MAILLE SERRÉE (m.s.) : piquer le crochet ds 1 m., 1 jeté, tirer pr ramener une boucle que l'on passe au travers de celle qui est sur le crochet. — DEMI-BRIDE (d.b.) : piquer le crochet ds 1 m., 1 jeté, tirer pr ramener une boucle, 1 jeté que l'on passe au travers des 2 boucles qui sont sur le crochet. — BRIDE (B.) : 1 jeté, piquer le crochet ds 1 m., 1 jeté, tirer pr ramener une boucle, 1 jeté que l'on passe au travers des 2 prem. boucles qui sont sur le crochet, 1 jeté que l'on passe au travers des 2 boucles rest. — DOUBLE-BRIDE (D.B.) : 2 jetés, piquer le crochet ds 1 m., 1 jeté, tirer pr ramener une boucle, 1 jeté que l'on passe au travers des 2 prem. boucles, 1 jeté que l'on passe au travers des 2 boucles suiv. et 1 jeté que l'on passe au travers des 2 boucles rest. — TRIPLE BRIDE (T.B.) : 3 jetés, piquer le crochet ds 1 m., 1 jeté, tirer pr ramener une boucle, (X) 1 jeté que l'on passe au travers des 2 prem. boucles qui sont sur le crochet, reprendre à (X) 4 f. en tt. — POINT FANTAISIE : se fait pour votre échantillon sur une chaînette multipliée de 4 m. + 1. 1<sup>er</sup> tour : 1 d.b. sur la 1<sup>re</sup> m., (X) 5 m.l., sauter 3 m., 1 d.b. ds la m. suiv., reprendre à (X); 2<sup>e</sup> tour : 5 d.b. ds ch. arceau de 5 m.l. du tour précédent; 3<sup>e</sup> tour : 7 m.l. pr tourner, 1 d.b. sur la 3<sup>e</sup> d.b. du 1<sup>er</sup> arceau, (X) 5 m.l., 1 d.b. sur la 3<sup>e</sup> d.b. de l'arceau suiv., reprendre à (X) et term. par 1 d.b. sur la 3<sup>e</sup> d.b. du dernier arceau, 3 m.l. et 1 D.B. ds la dern. d.b.; 4<sup>e</sup> tour : 3 d.b. ds l'arceau de 3 m.l., 5 d.b. ds ch. arceau et term. par 3 d.b. sous les m.l. de départ du tour précédent; 5<sup>e</sup> tour : (X) 5 m.l., 1 d.b. sur la 3<sup>e</sup> d.b. de l'arceau de 5 d.b., reprendre à (X) et term. par 5 m.l. et 1 d.b. sur la dern. d.b.; 6<sup>e</sup> tour : reprendre au 2<sup>e</sup> tour et répéter tjrs ces 4 tours en crochétant, au dern. tour de ch. bande, des arceaux de 3 m.l. au lieu de 5 m.l. (le 1<sup>er</sup> tour de B. sera fait en crochétant 1 B. sur ch. d.b. et 3 d.b. ds ch. arceau), 20 m. = 7 cm. 6; 10 tours = 7 cm. 5. — 10 tours au pt. fantaisie = 5 cm. 6.

Les explications sont données en 3 tailles : 38-40, 42-44 et 46-48. Les chiffres correspondant à la taille 38-40 sont cerclés, ceux à la taille 42-44 sont simples et ceux à la taille 46-48 sont encadrés. Dans le cas où il n'y a qu'un chiffre simple, celui-ci est valable pour les 3 tailles.

Il est recommandé de travailler d'après un patron établi suivant les cotes du schéma.

NOUS DÉCLINONS TOUTE RESPONSABILITÉ QUANT A LA BONNE RÉUSSITE DE CE MODÈLE S'IL N'EST PAS EXÉCUTÉ AVEC LA LAINE « RECKO » PRÉCONISÉE.

**LA VESTE N° 62. — Devant gauche.** — Comm. par le bas, sur une chaînette de (29 cm. (77 m.)) 31 cm. (81 m.) 34 cm. (89 m.) crocheter au pt fantaisie (on obtient (19) 20 (22) arceaux). Faire (17) 19 (21) tours au pt fantaisie en dim. à droite d'un demi-arceau au 13<sup>e</sup> tour, 9 tours de B. en répart. 4 dim. au 1<sup>er</sup> tour (soit en crochétant (71) 75 (83) B.), 1 dim. à droite aux 3<sup>e</sup> et 6<sup>e</sup> tours et en répart. 4 dim. au 8<sup>e</sup> tour (pr ch. dim., crocheter 2 B. fermées ens.). Ensuite, crocheter 13 tours au pt fantaisie en dim. à droite d'un demi-arceau au 7<sup>e</sup> tour et 9 tours de B. en répart. les dim. comme sur la 1<sup>re</sup> bande de B. Au-dessus, faire 7 tours droits au pt fantaisie, pr avoir une haut. tot. de (32) 33 (34) cm. puis cont. en B. en formant à droite, pr la taille 46-48, 1 dim. dès le 1<sup>er</sup> tour. On a alors obtenu une largeur de (20 cm. (53 m.)) 22 cm. (57 m.) (24 cm. (64 m.)). Cont. ensuite en augm. à droite (suiv. le patron) pr avoir à (46) 48 (50) cm. de haut. tot., une largeur de (23 cm. (60 m.)) 25 cm. (65 m.) (27 cm.

(72 m.)) Former alors la pince de poitrine en laissant en attente à droite 5 f. 6 B. à ch. tour puis trav. de nouveau sur ttes les m. A (52) 54 (56) cm. de haut. tot. (mesurés à gauche), creuser l'emm. à droite (suiv. le patron) pr obtenir, à (57) 59 (61) cm. de haut. tot. (mesurés à gauche), une largeur de (18 cm. (47 m.)) 19 cm. (50 m.) (21 cm. (55 m.)). A (59) 61 (63) cm. de haut. tot. (mesurés à gauche), comm. l'encolure qui sera exécutée sur les (8 cm. (21 m.)) 8 cm. (21 m.) (9 cm. (23 m.)) de gauche; pr cela, abandonner (13) 13 (14) m. puis dim. sur une largeur de (8) 8 (9) m. et sur une haut. de (13) 14 (15) cm. Pendant ce trav., à (63) 66 (69) cm. de haut. tot. (mesurés à gauche), augm. à droite pr obtenir, à (68) 71 (74) cm. de haut., 1 cm. (3 m.) de plus en largeur. Biaisier alors en 5 tours pr l'épaule les (11 cm. (29 m.)) 12 cm. (32 m.) (13 cm. (35 m.)) de droite pr term. à une haut. tot. de (72) 75 (78) cm. Faire le devant droit sembl. en interv. le trav.

**Dos.** — Comm. par le bas, sur une chaînette de (58 cm. (153 m.)) 61 cm. (161 m.) (66 cm. (173 m.)) crocheter au pt fantaisie (on obtient (38) 40 (43) arceaux). Faire (17) 19 (21) tours au pt fantaisie en dim. à ch. extr. d'un demi-arceau au 13<sup>e</sup> tour, 9 tours de B. en répart. 8 dim. au 1<sup>er</sup> tour, 1 dim. à ch. extr. aux 3<sup>e</sup> et 6<sup>e</sup> tours et en répart. 8 dim. au 8<sup>e</sup> tour (pr ch. dim., crocheter 2 B. fermées ens.). Ensuite, crocheter 13 tours au pt fantaisie en dim. à ch. extr. d'un demi-arceau au 7<sup>e</sup> tour et 9 tours de B. en répart. les dim. comme sur la 1<sup>re</sup> bande de B. Au-dessus, faire 7 tours droits au pt fantaisie pr avoir une haut. tot. de (32) 33 (34) cm. puis cont. en B. en formant à ch. extr., pr la taille 46-48, 1 dim. dès le 1<sup>er</sup> tour. On a alors obtenu une largeur de (40 cm. (105 m.)) 43 cm. (113 m.) (47 cm. (123 m.)). Cont. ensuite en augm. de ch. côté (suiv. le patron) pr avoir à (49) 51 (53) cm. de haut. tot., une largeur de (44 cm. (117 m.)) 48 cm. (127 m.) (52 cm. (137 m.)). Creuser alors de ch. côté les emm. (suiv. le patron) pr obtenir, à (54) 56 (58) cm. de haut. tot., une largeur de (36 cm. (95 m.)) 39 cm. (103 m.) (42 cm. (111 m.)). A partir de (60) 63 (66) cm. de haut. tot., augm. de ch. côté pr obtenir, à (65) 68 (71) cm. de haut. tot., une largeur de (38 cm. (99 m.)) 41 cm. (107 m.) (44 cm. (115 m.)). Biaisier alors en 5 tours les (11 cm. (29 m.)) 12 cm. (32 m.) (13 cm. (35 m.)) de ch. extr. pr les épaules. Pendant ce trav., à (67) 70

(Suite page 113.)

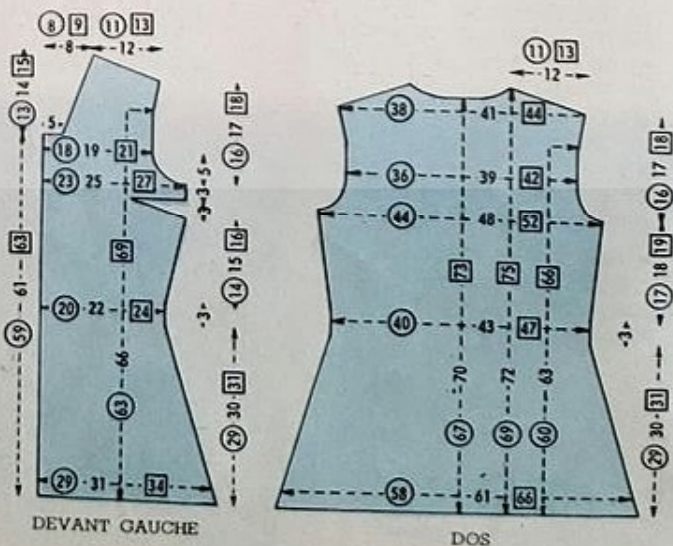
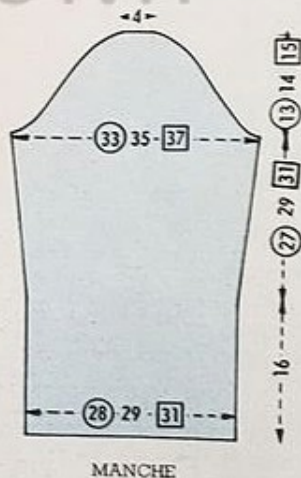

les modèles  
grande taille  
qui amincissent

# points ajourés pour ligne affinée



En forme  
de chevrons  
sur un fond de  
jersey, linéaires  
en bordure de col et  
sur un fond  
de côtes simples,  
ces points allègent,  
affinent ce polo  
« grande taille »  
tricoté en  
« recco-  
fine-mouche » et  
entièrement bordé  
de côtes simples.

( Suite  
au dos. )



Point agrandi d'1/3  
réalisé dans le 2<sup>e</sup>  
coloris proposé





## points ajourés pour ligne affinée

(Suite de la page précédente.)

Ce modèle n° 65 est exécuté en « Recko-Fine-Mouche » (fine laine chaînette 3 fils qualité supérieure), bleu roy ou rouvre ou rouille à 4 frs 50 la pel. de 50 g., avec deux jeux d'aig. « Recko » nacrées (un n° 2 et un n° 2 1/2) à 1 fr. 07 l'un. — Pour la taille 46-48, il faut 6 pel.; pour la taille 50-52, 7 pel. et pour la taille 54-56, 8 pel. Frais d'expédition en sus : France, 1 fr. 75 de 6 à 8 pel.; étranger, 6 frs 20 pr 6 ou 7 pel. et 8 frs 45 pr 8 pel. (joindre le montant à la commande).

Ce polo est réalisable aussi bien à la main que sur machine à tricoter. Pour la conduite du travail, les mesures sont données en CENTIMÈTRES lorsqu'il s'agit du tricot à la main et en NOMBRE DE RANGS pour le travail sur machine.

**Points employés.** — **CÔTES SIMPLES** : 1 m. endr., 1 m. env. — **JERSEY** : 1 r. endr., 1 r. env. — **BANDE AJOURÉE N° 1** : se fait sur 30 m.; 1<sup>er</sup> rang : 7 m. endr., 1 jeté, 1 dim. de droite (tric. 2 m. ens. à l'endr.), 2 m. endr., 1 jeté, 1 dim. de droite, 11 m. endr., 1 jeté, 1 dim. de droite, 2 m. endr., 1 jeté et 1 dim. de droite; 2<sup>e</sup> rang et ts les rangs pairs : tric. ttes les m. et les jetés du r. précédent à l'env.; 3<sup>e</sup> rang : 5 m. endr., 1 dim. de gauche (glisser 1 m. sans la tric., tric. la m. suiv. à l'endr. sur laquelle on rab. la m. glissée, 1 jeté, 2 m. endr., 1 dim. de gauche, 1 jeté, 11 m. endr., 1 dim. de gauche, 1 jeté, 2 m. endr.; 4<sup>e</sup> rang : 4 m. endr., 1 dim. de gauche, 1 jeté, 2 m. endr., 1 dim. de gauche, 1 jeté, 11 m. endr., 1 dim. de gauche, 1 jeté, 2 m. endr., 1 dim. de gauche, 1 jeté et 3 m. endr.; 5<sup>e</sup> rang : 3 m. endr., 1 dim. de gauche, 1 jeté, 2 m. endr., 1 dim. de gauche, 1 jeté, 11 m. endr., 1 dim. de gauche, 1 jeté, 2 m. endr., 1 dim. de gauche, 1 jeté et 4 m. endr.; 6<sup>e</sup> rang : 2 m. endr., 1 dim. de gauche, 1 jeté, 2 m. endr., 1 dim. de gauche, 1 jeté, 11 m. endr., 1 dim. de gauche, 1 jeté, 2 m. endr., 1 dim. de gauche, 1 jeté et 5 m. endr.; 7<sup>e</sup> rang : 1 m. endr., 1 dim. de gauche, 1 jeté, 2 m. endr., 1 dim. de gauche, 1 jeté, 11 m. endr., 1 dim. de gauche, 1 jeté, 2 m. endr., 1 dim. de gauche, 1 jeté et 6 m. endr.; 8<sup>e</sup> rang : 1 jeté, 2 m. endr., 1 dim. de gauche, 1 jeté, 11 m. endr., 1 dim. de gauche, 1 jeté, 2 m. endr., 1 dim. de gauche, 1 jeté et 7 m. endr.; 9<sup>e</sup> rang : 2 m. endr., 1 jeté, 1 dim. de droite, 2 m. endr., 1 jeté, 1 dim. de droite, 11 m. endr., 1 jeté, 1 dim. de droite et 5 m. endr.; 10<sup>e</sup> rang : 3 m. endr., 1 jeté, 1 dim. de droite, 2 m. endr., 1 jeté, 1 dim. de droite, 11 m. endr., 1 jeté, 1 dim. de droite, 2 m. endr., 1 jeté, 1 dim. de droite et 4 m. endr.; 11<sup>e</sup> rang : 4 m. endr., 1 jeté, 1 dim. de droite,

## un ensemble "petit lord"



modèles possibles  
pour 18 mois et 2 ans



(Suite page 118.) ▶





Un ensemble tout jersey qui a la coquetterie de se transformer, par une pirouette entre une culotte à damiers et une vraie « jupette », en ensemble « jeune lady ». La veste, unie comme la jupe, est bordée — de même que cette dernière — d'une large bande blanche du ton du pull, bordé de côtes simples, qui complète l'ensemble.



( Suite )   
 ( au dos. )

Point à grandeur  
 réalisé dans le  
 2<sup>e</sup> coloris proposé



# un ensemble "petit lord"

(Suite de la page précédente.)

Ces quatre pièces n° 67 à 70 sont réalisées en « Recko-Bagatelle » (grosse laine chaînette 4 fils, qualité supérieure) gris flanelle ou bleu nuit et blanche à 3 frs 75 la pel. de 50 g., avec 2 jeux d'aig. « Recko » nacrées (un n° 2 1/2 et un n° 3) à 1 fr. 07 l'un. — LE PULL N° 67 : pour 18 mois ou 2 ans, il faut 3 pel. blanches; aig. n° 2 1/2 et 3. — LA JUPE N° 68 : pour 18 mois, il faut 5 pel. (4 grises et 1 blanche) et pour 2 ans, 6 pel. (5 grises et 1 blanche); aig. n° 3. — LA VESTE N° 69 : pour 18 mois, il faut 5 pel. (4 grises et 1 blanche) et pour 2 ans, 6 pel. (5 grises et 1 blanche); aig. n° 3. — LA CULOTTE N° 70 : pour 18 mois, il faut 4 pel. (2 grises et 2 blanches) et pour 2 ans, 5 pel. (3 grises et 2 blanches); aig. n° 3. Frais d'expédition en sus : France, 1 fr. 35 pr 3 pel., 1 fr. 75 de 4 à 6 pel. et 2 frs 75 pr 12 ou 14 pel.; étranger, 4 frs 95 pr 3 pel., 6 frs 20 de 4 à 6 pel. et 9 frs pr 12 ou 14 pel. (joindre le montant à la commande).

Ces modèles sont réalisables aussi bien à la main que sur machine à tricoter. Pour la conduite du travail, des parties côtes et jersey, les mesures sont données en CENTIMÈTRES lorsqu'il s'agit du tricot à la main et en NOMBRE DE RANGS pour le tricot sur machine.

Pour le jacquard, il sera indispensable de réaliser un échantillon sur votre machine puis de calculer, d'après celui-ci, le nombre de mailles à monter et le nombre de rangs à tricoter.

**Points employés.** — CÔTES SIMPLES : 1 m. endr., 1 m. env. — JERSEY : 1 r. endr., 1 r. env. — JERSEY JACQUARD : se fait en suiv. le dessin à pts comptés donné ci-dessous. — DIMINUTION DE DROITE (sur l'endr. du trav.) : tric. 2 m. ens. à l'endr. — DIMINUTION DE GAUCHE (sur l'endr. du trav.) : glisser 1 m. sans la tric., tric. la m. suiv. à l'endr. sur laquelle on rab. la m. glissée. — AUGMENTATION APPARENTE : faire une boucle sur l'aig. comme pr le montage d'1 m. — 20 m. jersey = 7 cm. 2; 20 r. = 5 cm. — 20 m. jersey jacquard = 6 cm. 6; 20 r. = 6 cm. 2.

Les explications sont données en 2 tailles - 2 âges. Les chiffres correspondant à la taille 18 mois sont simples et ceux à la taille 2 ans sont encadrés. Dans le cas où il n'y a qu'un chiffre simple, celui-ci est valable pour les 2 tailles.

NOUS DÉCLINONS TOUTE RESPONSABILITÉ QUANT A LA BONNE RÉUSSITE DE CE MODÈLE S'IL N'EST PAS EXÉCUTÉ AVEC LA LAINE « RECKO » PRÉCONISÉE.

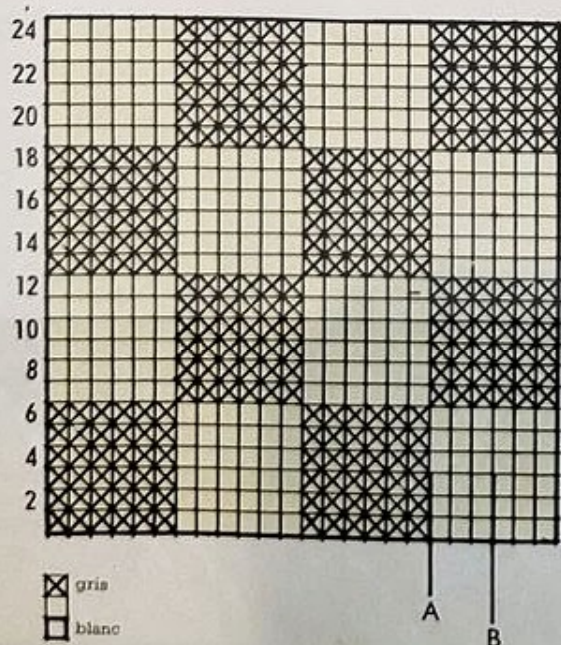

LE PULL N° 67. — Celui-ci est entièrement tricoté en blanc.

**Devant.** — Comm. par le bas, monter 83 <sup>89</sup> m. sur les aig. n° 2 1/2 et faire 4 cm. (16 r.) de côtes simples. Au-dessus, avec les aig. n° 3, cont. droit en jersey. A 15 cm. (60 r.) <sup>17 cm. (68 r.)</sup> de haut. tot., rab. de ch. côté pr les emm., ts les 2 r., 2 f. 2 m. et 1 f. 1 m. puis dim. après les 3 prem. m. (par les dim. de droite) et avant les 3 dern. m. (par des dim. de gauche) 3 f. d'1 m. ts les 2 r.; cont. droit. A 21 cm. (84 r.) <sup>23 cm. (92 r.)</sup> de haut. tot., augm. de ch. côté, après les 3 prem. m. et avant les 3 dern. m. (par des augm. apparentes), 3 f. d'1 m. ts les 1 cm. 1/2 (6 r.) <sup>2 cm. (8 r.)</sup>. Pendant ce trav., à 25 cm. (100 r.) <sup>28 cm. (112 r.)</sup> de haut. tot., fermer les 11 m. du milieu et ne cont. que sur les m. de gauche en rab. à droite pr l'encolure, ts les 2 r., 1 f. 3 m., 2 f. 2 m. et 4 f. 1 m. En même temps que la 2° de ces dim., c.-à-d. à 26 cm. (104 r.) <sup>29 cm. (116 r.)</sup> de haut. tot., biaiser en 6 f. les 20 <sup>23</sup> m. de gauche pr l'épaule, soit jusqu'à épuisement des m. Term. l'autre côté sembl. en interv. le trav.

**Dos.** — Suivre les explications données pr le devant jusqu'à 15 cm. (60 r.) <sup>17 cm. (68 r.)</sup> de haut. tot. Rab. alors de ch. côté pr les emm., ts les 2 r., 1 f. 2 m. et 1 f. 1 m. puis dim. après les 3 prem. m. (par des dim. de droite) et avant les 3 dern. m. (par des dim. de gauche) 3 f. d'1 m. ts les 2 r.; cont. droit. A 19 cm. (76 r.) <sup>22 cm. (88 r.)</sup> de haut. tot., séparer les m. en deux au milieu en laissant 1 m. de plus à droite et ne cont. que sur les m. de gauche à la droite desquelles on ajoute 3 m. pr le repli. A 26 cm. (104 r.) <sup>29 cm. (116 r.)</sup> de haut. tot., biaiser en 6 f. les 20 <sup>23</sup> m. de gauche pr l'épaule. En même temps que la 3° de ces dim., c.-à-d. à 27 cm. (108 r.) <sup>30 cm. (120 r.)</sup> de haut. tot., rab. à droite pr l'encolure, ts les 2 r., 1 f. 10 m., 1 f. 4 m. et 2 f. 2 m. soit jusqu'à épuisement des m. Term. l'autre côté sembl. en interv. le trav. en rab. pr la 1<sup>re</sup> dim. de l'encolure 1 f. 11 m.

**Manches.** — Comm. par le bas, monter 48 <sup>54</sup> m. sur les aig. n° 2 1/2 et faire 2 cm. (8 r.) de côtes simples. Au-dessus, avec les aig. n° 3, cont. en jersey en augm. de ch. côté, après les 3 prem. m. et avant les 3 dern. m. (par des augm. apparentes), 4 f. d'1 m. ts les 1 cm. (4 r.). A 6 cm. (24 r.) <sup>7 cm. (28 r.)</sup> de haut. tot., rab. de ch. côté pr l'arrondi, ts les 2 r., 1 f. 3 m., 2 f. 2 m., 3 <sup>4</sup> f. 1 m., 4 <sup>5</sup> f. 2 m. et 2 f. 3 m., fermer les 8 m. rest. au milieu.

Après repassage, faire les coutures de côtés et d'épaules. Fermer les manches et les monter. Faire le repli de chaque côté de l'ouverture du dos. Avec les aig. n° 2 1/2, relever 85 <sup>89</sup> m. autour de l'encolure et faire 2 cm. de côtes simples; fermer droit en tric. les m. comme elles se présentent. Poser une fermeture à glissière dans le dos.

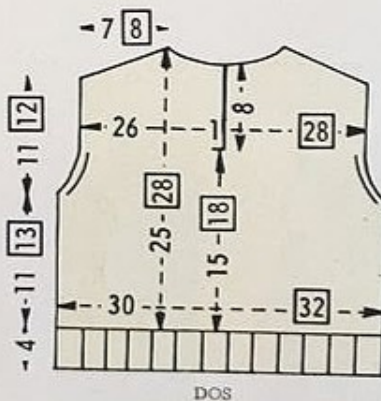

(Suite page 114.)

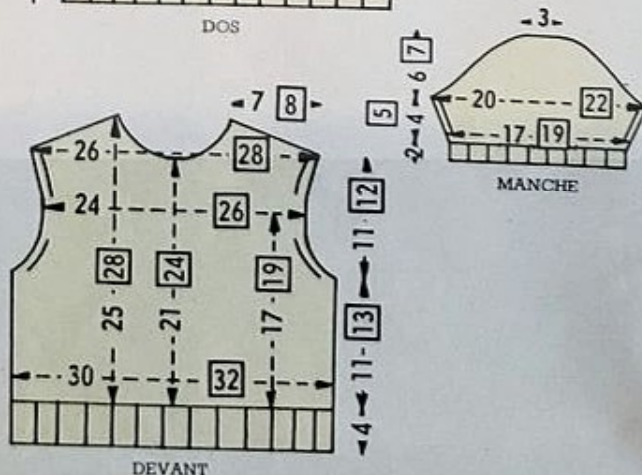

# bordée d'un zeste mandarine...



72

www.benesadict.fr

MAIN ou  
MACHINE

Cette veste  
a éclairé  
la froideur  
de son ton  
de base bleu nuit  
d'une bordure  
couleur  
d'un fruit mûri  
au grand soleil.



modèle  
possible pour 8 à 14 ans



( Suite  
au dos.)



Point agrandi d'1/3  
réalisé dans le 2<sup>e</sup>  
coloris proposé

# bordée d'un zeste

Les explications sont données en 4 tailles - 4 âges, ceux indiqués dans chaque colonne.

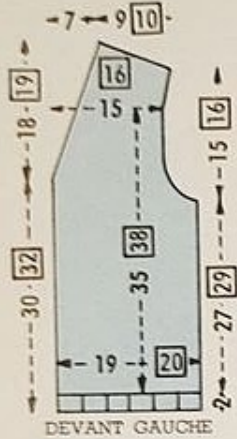

DEVANT GAUCHE

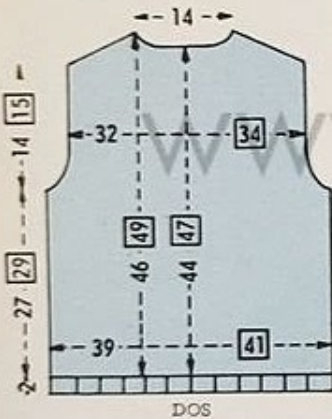

DOS

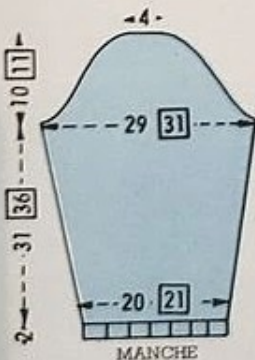

MANCHE

**DEVANT GAUCHE.** — Comm. par le bas, monter mandarine sur les alg. n° 2 1/2 et faire 2 cm. (8 r.) de côtes simples. Au-dessus, avec les alg. n° 3, cont. en jersey bleu. A. de haut. tot., comm. la poche; pr cela, abandonner les ..... de droite et les ..... de gauche et, avec la laine mandarine et les alg. n° 2 1/2, ne cont. que sur les 35 m. rest. de ch. côté desquelles on ajoute 1 m. pr les coutures; faire 1 r. endr. et 2 cm. (7 r.) de côtes simples puis fermer sans serrer en tric. les m. comme elles se présentent. D'autre part, pr le fond de poche, monter 35 m. bleues sur les alg. n° 3 et faire ..... de jersey. Ensuite, reprendre ttes les m. en remplaçant les m. rab. par les m. du fond de poche. A ..... de haut. tot., pr l'emm., rab. à droite, ts les 2 r., 1 f. 3 m., 2 f. 2 m. et 3 f. 1 m. puis dim., après les 4 prem. m. (par des dim. de droite) 3 f. d'l m. ts les 4 r. Pendant ce trav., à ..... de haut. tot., dim. à gauche, avant les 3 dern. m. (par des dim. de gauche), ..... répart. ainsi: (X) 2 f. d'l m. ts les 4 r. et 1 f. d'l m. ts les 2 r., reprendre à (X) ..... soit ..... Pendant ce trav., à ..... de haut. tot., augm. à droite, après les 4 prem. m. (par des augm. apparentes), 4 f. d'l m. ts les 1 cm. 1/2 (6 r.). A ..... de haut. tot., blaiser en 8 f. les ..... de droite pr l'épaule, soit jusqu'à épauement des m. Faire le DEVANT DROIT sembl. en interv. le trav.

**DOS.** — Comm. par le bas, monter mandarine sur les alg. n° 2 1/2 et faire 2 cm. (8 r.) de côtes simples. Au-dessus, avec les alg. n° 3, cont. en jersey bleu. A. de haut. tot., pr les emm., rab. de ch. côté, ts les 2 r., 1 f. 3 m., 1 f. 2 m. et 1 f. 1 m. puis dim., après les 4 prem. m. (par des dim. de droite) et avant les 4 dern. m. (par des dim. de gauche), 4 f. d'l m. ts les 4 r.; cont. droit. A ..... de haut. tot., blaiser en 10 f. les ..... de ch. extr. pr les épaules; après la 6<sup>e</sup> de ces dim., c-à-d. à ..... de haut. tot., fermer les ..... du milieu et ne cont. que sur les m. de gauche en rab. à droite pr l'encolure, ts les 2 r., 1 f. 6 m., 1 f. 4 m., 1 f. 3 m. et 1 f. 2 m., soit jusqu'à épauement des m. Term. l'autre côté sembl. en interv. le trav.

**MANCHES.** — Comm. par le bas, monter mandarine sur les alg. n° 2 1/2 et faire 2 cm. (8 r.) de côtes simples. Au-dessus, avec les alg. n° 3, cont. en jersey bleu en augm. de ch. côté, après les 4 prem. m. et avant les 4 dern. m. (par des augm. apparentes), ..... A une haut. tot. de ..... rab. à ch. extr. pr l'arrondi, ts les 2 r., 1 f. 3 m., 3 f. 2 m., ..... puis fermer droites les ..... rest. au milieu.

Après repassage, faire les coutures d'épaules et de côtés. Relever au bord des devants et de l'encolure dos ..... mandarine, dont ..... de la base aux dim. du décolleté; faire 2 cm. (7 r.) de côtes simples en réservant, à 1 cm. (3 r.) de haut., 5 boutonniers de 2 m., la 1<sup>re</sup> étant à 4 m. du bas et les suiv. espacés de ..... Ensuite, fermer sans serrer en tric. les m. comme elles se présentent. Fermer les manches et les monter. Replier les fonds de poche en deux, les maintenir à la base des pattes et en fermer les côtés. Fixer les extrémités des pattes et coudre des boutons en regard des boutonniers.

Après repassage, faire les coutures d'épaules et de côtés. Relever au bord des devants et de l'encolure dos ..... mandarine, dont ..... de la base aux dim. du décolleté; faire 2 cm. (7 r.) de côtes simples en réservant, à 1 cm. (3 r.) de haut., 5 boutonniers de 2 m., la 1<sup>re</sup> étant à 4 m. du bas et les suiv. espacés de ..... Ensuite, fermer sans serrer en tric. les m. comme elles se présentent. Fermer les manches et les monter. Replier les fonds de poche en deux, les maintenir à la base des pattes et en fermer les côtés. Fixer les extrémités des pattes et coudre des boutons en regard des boutonniers.

Après repassage, faire les coutures d'épaules et de côtés. Relever au bord des devants et de l'encolure dos ..... mandarine, dont ..... de la base aux dim. du décolleté; faire 2 cm. (7 r.) de côtes simples en réservant, à 1 cm. (3 r.) de haut., 5 boutonniers de 2 m., la 1<sup>re</sup> étant à 4 m. du bas et les suiv. espacés de ..... Ensuite, fermer sans serrer en tric. les m. comme elles se présentent. Fermer les manches et les monter. Replier les fonds de poche en deux, les maintenir à la base des pattes et en fermer les côtés. Fixer les extrémités des pattes et coudre des boutons en regard des boutonniers.

	8 ans	10 ans	12 ans	14 ans
58 m.	81 m.	65 m.	68 m.	
9 cm. (34 r.)	9 cm. (34 r.)	10 cm. (38 r.)	10 cm. (38 r.)	
10 m.	11 m.	13 m.	14 m.	
13 m.	15 m.	17 m.	19 m.	
14 cm. (54 r.)	14 cm. (54 r.)	16 cm. (62 r.)	16 cm. (62 r.)	
29 cm. (110 r.)	31 cm. (118 r.)	33 cm. (126 r.)	35 cm. (134 r.)	
30 cm. (114 r.)	32 cm. (122 r.)	34 cm. (130 r.)	36 cm. (138 r.)	
21 f. d'l m.	21 f. d'l m.	22 f. d'l m.	22 f. d'l m.	
7 f. en tt	5 f. en tt 6 f. d'l m. ts les 4 r.	5 f. en tt 7 f. d'l m. ts les 4 r.	3 f. en tt 13 f. d'l m. ts les 4 r.	
21 dim. en 70 r.	21 dim. en 74 r.	22 dim. en 78 r.	22 dim. en 82 r.	
37 cm. (142 r.)	40 cm. (154 r.)	43 cm. (164 r.)	46 cm. (176 r.)	
44 cm. (168 r.)	47 cm. (180 r.)	50 cm. (192 r.)	53 cm. (204 r.)	
28 m.	31 m.	34 m.	37 m.	
117 m.	123 m.	130 m.	136 m.	
29 cm. (110 r.)	31 cm. (118 r.)	33 cm. (126 r.)	35 cm. (134 r.)	
43 cm. (164 r.)	46 cm. (176 r.)	49 cm. (188 r.)	52 cm. (200 r.)	
28 m.	31 m.	34 m.	37 m.	
46 cm. (176 r.)	49 cm. (188 r.)	52 cm. (200 r.)	55 cm. (212 r.)	
11 m.	11 m.	12 m.	12 m.	
60 m.	64 m.	68 m.	70 m.	
14 f. d'l m. ts les 2 cm. (8 r.)	15 f. d'l m. ts les 2 cm. 1/4 (altern. ts les 8 et 10 r.)	16 f. d'l m. ts les 2 cm. 1/4 (altern. ts les 8 et 10 r.)	18 f. d'l m. ts les 2 cm. 1/4 (altern. ts les 8 et 10 r.)	
33 cm. (126 r.)	38 cm. (146 r.)	41 cm. (158 r.)	46 cm. (178 r.)	
9 f. 1 m., 2 f. 2 m., 4 f. 3 m. et 1 f. 4 m.	9 f. 1 m., 2 f. 2 m., 5 f. 3 m. et 1 f. 4 m.	11 f. 1 m., 2 f. 2 m., 5 f. 3 m. et 1 f. 4 m.	12 f. 1 m., 3 f. 2 m., 5 f. 3 m. et 1 f. 4 m.	
12 m.	12 m.	14 m.	14 m.	
360 m.	380 m.	402 m.	422 m.	
100 m.	106 m.	112 m.	118 m.	
21 m.	22 m.	24 m.	25 m.	

8 ans : chiffres simples

10 ans : chiffres encadrés

# mandarine

(Suite de la page précédente.)

Pour ce modèle classique, tout ce qui est bleu est tricoté au point de jersey, tout ce qui est mandarine est en côtes simples.

Cette veste n° 72 est exécutée en « Recko-Shetland » (qualité supérieure) bleu gentiane ou naturel et mandarine à 3 frs 70 la pel. de 40 g., avec deux jeux d'aig. « Recko » nacrées (un n° 2 1/2 et un n° 3) à 1 fr. 07 l'un. — Pour 8 ans, il faut 8 pel. (7 bleues et 1 mandarine); pour 10 ans, 9 pel. (8 bleues et 1 mandarine); pour 12 ans, 10 pel. (9 bleues et 1 mandarine) et pour 14 ans, 12 pel. (10 bleues et 2 mandarine). Frais d'expédition en sus: France, 1 fr. 75 pr 8 ou 9 pel. et 2 frs 75 pr 10 ou 12 pel.; étranger, 6 frs 20 pr 8 ou 9 pel., 8 frs 45 pr 10 pel. et 9 frs pr 12 pel. (joindre le montant à la commande).

Ce modèle est réalisable aussi bien à la main que sur machine à tricoter. Pour la conduite du travail, les mesures sont données en CENTIMÈTRES lorsqu'il s'agit du tricot à la main et en NOMBRE DE RANGS pour le tricot sur machine.

**Points employés.** — CÔTES SIMPLES: 1 m.endr., 1 m. env. — JERSEY: 1 r.endr., 1 r. env. — DIMINUTION DE DROITE (sur l'endr. du trav.): tric. 2 m. ens. à l'endr. — DIMINUTION DE GAUCHE (sur l'endr. du trav.): glisser 1 m. sans la tric., tric. la m. suiv. à l'endr. sur laquelle on rab. la m. glissée. — AUGMENTATION APPARENTE: former une boucle sur l'aig. comme pr le montage d'1 m. — 20 m. = 6 cm. 6; 20 r. = 5 cm. 2.

NOUS DÉCLINONS TOUTE RESPONSABILITÉ QUANT À LA BONNE RÉUSSITE DE CE MODÈLE S'IL N'EST PAS EXÉCUTÉ AVEC LA LAINE « RECKO » PRÉCONISÉE.

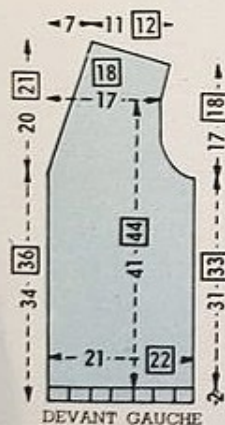

12 ans :  
chiffres simples

14 ans :  
chiffres encadrés

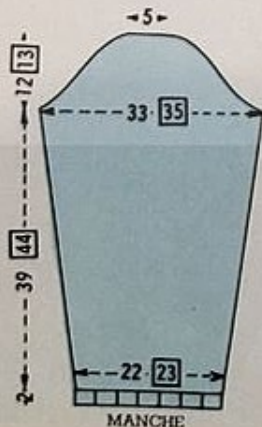
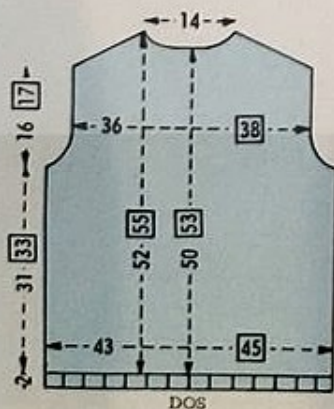

# crochet cocktail

(Suite de la page 106.)

73 cm. de haut. tot., abandonner les 19 19 21 m. du milieu et ne cont. que sur les m. de gauche en creusant l'encolure sur les 11 12 12 m. de droite pr term. à 69 72 75 cm. de haut. tot. Term. l'autre côté sembl. en interv. le trav.

**Manches.** — Comm. par le bas, sur une chaînette de 28 cm. (73 m.) 29 cm. (77 m.) 31 cm. (81 m.), crocheter au pt fantaisie (on obtient 18 19 20 arceaux). Faire 9 tours au pt fantaisie, 4 tours de B., 7 tours au pt fantaisie, 4 tours de B. et 5 tours au pt fantaisie. Cont. tt en B. en augm. régulièrement de ch. côté (suiv. le patron) pr obtenir, à 43 45 47 cm. de haut. tot., une largeur de 33 cm. (87 m.) 35 cm. (93 m.) 37 cm. (97 m.). Former alors l'arrondi (suiv. le patron) pr term. à une haut. tot. de 56 59 62 cm., sur une largeur de 4 cm. (11 m.).

Après léger repassage, fermer les côtés et les épaules par de fines coutures. Tout autour de la veste, faire 4 tours de d.b. (pr les angles extérieurs, crocheter 3 f. ds la m. de l'angle; pr les angles intérieurs, faire 1 dim. à ch. tour) et en réserv. au 2<sup>e</sup> tour sur le devant droit, 6 boutonnières de 3 m. (3 m.l., sauter 3 m.) la 1<sup>re</sup> étant au milieu de la 1<sup>re</sup> bande de B., la 2<sup>e</sup> au milieu de la 2<sup>e</sup> bande de B., la 3<sup>e</sup> au-dessus de la dern. bande au pt fantaisie et les suiv. espacées de 7 cm. 7 cm. 1/4 7 cm. 3/4. Fermer les manches et les monter. Faire 4 tours de d.b. ds le bas. Coudre des boutons en regard des boutonnières.

**LE PANTALON N° 63.** — **Jambe droite.** — Comm. par le bas, sur une chaînette de 54 cm. (141 m.) 58 cm. (153 m.) 63 cm. (165 m.), crocheter au pt fantaisie (on obtient 35 38 41 arceaux). Faire 17 19 21 tours au pt fantaisie, 9 tours de B. en répat. 8 12 12 dim. au 1<sup>er</sup> tour (pr ch. dim., ne crocheter que 2 B. au lieu de 3 ds l'arceau), 13 tours au pt fantaisie, 9 tours de B. en répat. 8 dim. au 1<sup>er</sup> tour et 7 tours au pt fantaisie puis cont. en B. en répat. 11 9 10 dim. au 1<sup>er</sup> tour. A 40 41 42 cm. de haut. tot., augm. sur une haut. de 35 36 37 cm. : à droite (suiv. le patron) d'une largeur de 5 cm. (13 m.) et à gauche d'une largeur de 6 cm. (16 m.). A 75 77 79 cm. de haut. tot., dim. à ch. extr. pr l'entrejambe; à droite pr le devant, de 4 cm. (11 m.) sur une haut. de 7 cm.; à gauche pr le dos, de 10 cm. (26 cm.) 10 cm. (26 cm.) 10 cm. (27 m.) sur une haut. de 24 26 28 cm. Pendant ce trav., à 86 89 92 cm. de haut. tot., pr former la pince de hanche, dim. au milieu du trav. 4 f. d'1 m. ts les 4 tours (pr ch. dim., fermer 2 B. ens.). A 96 100 104 cm. de haut. tot., abandonner les 50 56 61 m. de droite et cont. sur les m. rest. en biaisant en 3 tours pr term. à une haut. tot. de 99 103 107 cm. Faire la **jambe gauche** sembl. en interv. le trav.

Après léger repassage, fermer les jambes puis les réunir par la couture d'entrejambe en laissant, sur le devant, une ouverture de 15 cm. Pr la ceinture, crocheter 8 tours de d.b. en soutenant légèrement. Faire 2 tours de d.b. le long de l'ouverture de droite en réservant une boutonnière de 3 m. ds le haut. Poser la fermeture à glissière et coudre un bouton en regard de celle-ci. Crocheter 4 tours de d.b. ds le bas de chaque jambe.

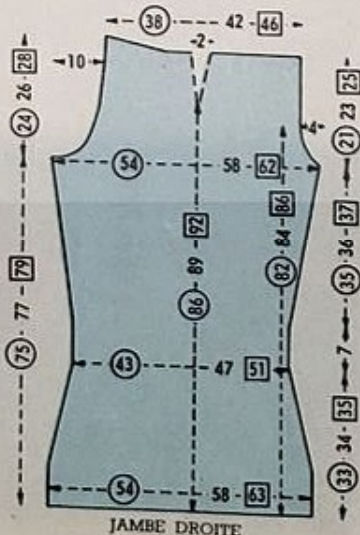



(Suite de la page 110.)

**LA JUPE N° 68.**

**Devant.** — Comm. par le bas, monter 128 [136] m. grises sur les aig. n° 3 et trav. droit en jersey. A partir de 2 cm. 1/2 (10 r.) de haut. tot., dim. de ch. côté après les 3 prem. m. (par des dim. de droite) et avant les 3 dern. m. (par des dim. de gauche) 11 f. d'1 m. ts les 1 cm. 1/2 (6 r.) 1 cm. 3/4 (altern. ts les 6 et 8 r.). Pendant ce trav.,

à 13 cm. 1/2 (54 r.) 15 cm. (60 r.) de haut. tot., former la poche; pr cela, tric. 65 [69] m. que l'on laisse en attente; rab. les 21 m. suiv. et laisser en attente les m. rest. à gauche. D'autre part, pr le fond de poche, monter 25 m. sur les aig. n° 3 et faire 12 cm. (48 r.) de jersey puis rab. 2 m. de ch. côté. Ensuite, reprendre ttes les m. en remplaçant les 21 m. rab. par les 21 m. rest. du fond de poche et cont. en term. les dim. indiquées précédemment. A 19 cm. (76 r.) 22 cm. (88 r.) de haut. tot., fermer droites les 106 [114] m. rest.

**Dos.** — Suivre les explications données pr le devant jusqu'à 13 cm. (52 r.) 15 cm. (60 r.) de haut. tot. Partager alors le trav. en deux au milieu et ne cont. que sur les m. de gauche à la droite desquelles on ajoute 11 m. pr le repli. A 19 cm. (76 r.) 22 cm. (88 r.) de haut. tot., fermer droites les 64 [68] m. rest. Term. l'autre côté sembl. en ajoutant également à gauche 11 m. pr la sous-patte.

**Ceinture.** — Monter 14 m. grises sur les aig. n° 3 et trav. droit en jersey pendant 54 cm. (216 r.) 58 cm. (232 r.) puis fermer droit.

**Ceinture-garniture.** — Monter 20 m. grises sur les aig. n° 3 et trav. droit en jersey pendant 59 cm. (236 r.) 63 cm. (252 r.) puis term. en capucin ainsi: tric. 2 m., 1 dim. de gauche, 2 m., 1 dim. de droite, 4 m., 1 dim. de gauche, 2 m., 1 dim. de droite et 2 m., revenir sur les 16 m. rest. tric. 1 m., 1 dim. de gauche, 2 m., 1 dim. de droite, 2 m., 1 dim. de gauche, 2 m., 1 dim. de droite et 1 m., revenir sur les 12 m. rest.; former 4 nouvelles dim. en les faisant très bien les unes au-dessus des autres puis prendre les m. ensemble 2 par 2 et fermer les 4 m. rest.

**Coulants.** — Faire 4 coulants sembl. Pr chacun d'eux, monter 6 m. grises sur les aig. n° 3 et faire 7 cm. (28 r.) de jersey puis fermer droit.

**Bordures.** — Celles-ci sont tric. en jersey blanc avec les aig. n° 3 sur une largeur de 15 m. Pr celle de la poche, faire une bande de 8 cm. (32 r.). Pr celle du bas, de la jupe, faire une bande de 92 cm (368 r.) 98 cm. (392 r.).

Après repassage, faire les coutures de côtés. Former à la taille 9 plus creux afin d'obtenir une largeur correspondant à la ceinture. Poser alors celle-ci endroit contre endroit et la fixer par une couture, la verser vers le haut et la replier en deux sur l'envers où elle sera fixée à pts glissés invisibles. Coudre un crochet à l'extrémité de la ceinture et un bouton-pression pr maintenir le croisé. Fixer la bordure endroit contre endroit ds le bas de la jupe ainsi que celles des poches, la verser vers le bas et la replier en deux sur l'env. où elle sera fixée par des pts glissés. Fermer la ceinture-garniture et les coulants par une couture-surjet au milieu, sur l'envers. Coudre une boucle ronde de métal à l'extrémité droit fil de la ceinture-garniture. Poser 2 coulants sur le devant et 2 sur le dos en les fixant à la ceinture. Glisser la ceinture-garniture dans ces coulants (voir photo).

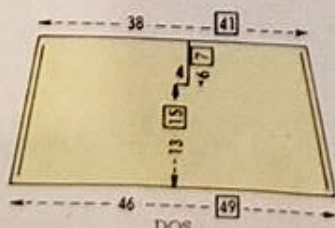
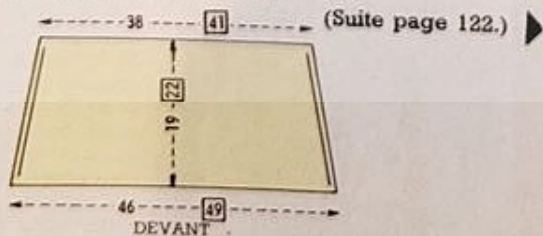

# pull "pomme" et



74

75

veste "à

l'indienne"



www.benesaddict.fr

modèles possibles  
pour 4 à 8 ans



3 pièces pour cet ensemble pantalon qu'aimeront les 4 à 8 ans, qu'ils soient filles ou garçons ; le pantalon se portant aussi bien avec le pull qu'avec le cardigan.



( Suite  
au dos. )



# pull "pomme" et "veste à l'indienne"

Ces 3 pièces sont tricotées entièrement au point de jersey et bordées en côtes simples, à l'exception des jambes du pantalon qui sont simplement ourlées. Une pomme crochetée est appliquée sur le devant du pull raglan.

Cet ensemble n°s 74-75-76 est exécuté en « Recko-Triton » (laine câblée 4 fils, qualité supérieure) blanche, naturel, tango et terre cuite à 3 frs 25 la pel. de 50 g., avec deux jeux d'aig. « Recko » nacrées (un n° 2 et un n° 2 1/2) à 1 fr. 07 l'un. — L'ENSEMBLE CARDIGAN ET PANTALON N°s 76 et 75 : pour 4 ans, il faut 10 pel. (4 naturel, 5 tango et 1 terre cuite) ; pour 6 ans, 12 pel. (4 naturel, 6 tango et 2 terre cuite) et pour 8 ans, 14 pel. (5 naturel, 7 tango et 2 terre cuite). — LE PULL SEUL N° 74 : pour 4 ans, il faut 4 pel. blanches ; pour 6 ans, 5 pel. et pour 8 ans, 6 pel. — LE PANTALON SEUL N° 75 : pour 4 ans, il faut 4 pel. tango ; pour 6 ans, 5 pel. et pour 8 ans, 6 pel. — LE CARDIGAN SEUL N° 76 : pour 4 ans, il faut 6 pel. (4 naturel, 1 tango et 1 terre cuite) ; pour 6 ans, 7 pel. (4 naturel, 1 tango et 2 terre cuite) et pour 8 ans, 8 pel. (5 naturel, 1 tango et 2 terre cuite). Frais d'expédition en sus : France, 1 fr. 75 de 4 à 7 pel. et 2 frs 75 de 8 à 14 pel. ; étranger, 6 frs 20 de 4 à 7 pel. ; 8 frs 45 de 8 à 12 pel. et 9 frs pr 14 pel. (joindre le montant à la commande).

Ces modèles sont réalisables aussi bien à la main que sur machine à tricoter. Pour la conduite du travail, les mesures sont données en CENTIMÈTRES lorsqu'il s'agit

du tricot à la main et en NOMBRE DE RANGS pour le tricot sur machine.

**POINTS EMPLOYÉS.** — Aux aiguilles. — **CÔTES SIMPLES** : 1 m. endr., 1 m. env. — **JERSEY** : 1 r. endr., 1 r. env. — **DOUBLE DIMINUTION DE DROITE** (celle-ci, faite sur l'endr., est exécutée sur 4 m.) : glisser (sans les tric.) la 1<sup>re</sup> m. sur l'aig. droite puis la 2<sup>e</sup> sur une aig. auxiliaire que l'on place derrière le trav., replacer la 1<sup>re</sup> m. glissée sur l'aig. gauche et la tric. à l'endr. avec la m. suiv., replacer la m. glissée de l'aig. auxil. sur l'aig. gauche et la tric. à l'endroit avec la m. suiv. — **DOUBLE DIMINUTION DE GAUCHE** (celle-ci, faite sur l'endr., est exécutée sur 4 m.) : glisser la 1<sup>re</sup> m. sur l'aig. droite puis la m. suiv. sur une aig. auxil. que l'on place devant le trav., tric. à l'endr. la m. suiv. sur laquelle on rab. la 1<sup>re</sup> m. glissée, passer (sans la tric.) la m. de l'aig. auxil. sur l'aig. droite et tric. la m. suiv. à l'endr. sur laquelle on rab. la m. glissée. — **Au crochet.** — **MAILLE EN L'AIR** (m.l.) : 1 jeté et tirer sur le crochet de façon à faire passer le jeté au travers de la boucle. — **BRIDE COULEE** (B.c.) : 1 jeté, piquer le crochet ds 1 m., 1 jeté, tirer pr ramener une boucle, 1 jeté que l'on passe au travers des 3 boucles qui sont sur le crochet. — 20 m. = 6 cm. 4 ; 20 r. = 4 cm. 8.

Les explications sont données en 3 tailles-3 âges. Les chiffres correspondant à la taille 4 ans sont cerclés, ceux à la taille 6 ans sont simples et ceux à la taille 8 ans sont encadrés. Dans le cas où il n'y a qu'un chiffre simple, celui-ci est valable pour les 3 tailles.

NOUS DÉCLINONS TOUTE RESPONSABILITÉ QUANT A LA BONNE RÉUSSITE DE CE MODÈLE, S'IL N'EST PAS EXÉCUTÉ AVEC LA LAINE « RECKO » PRÉCONI-SÉE.

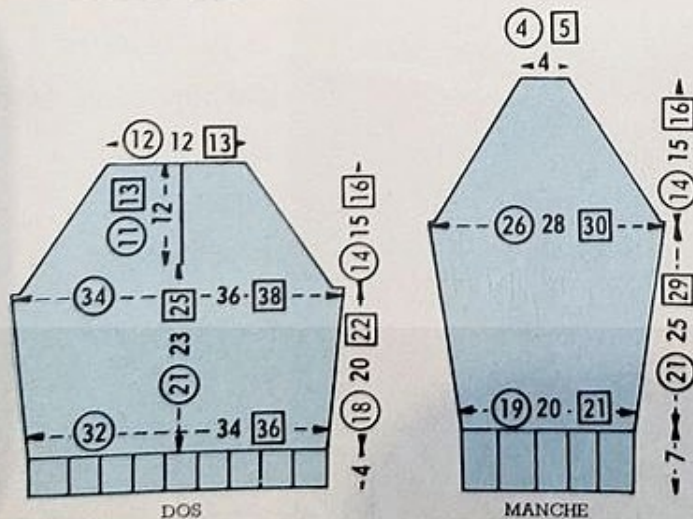
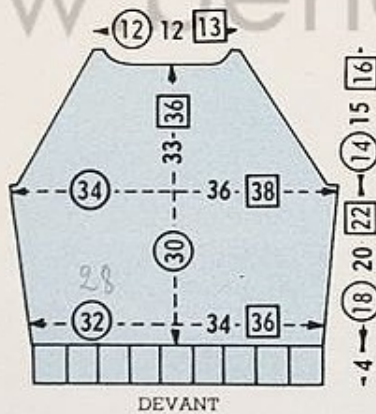

**LE PULL N° 74. — Devant.** — Comm. par le bas, monter (100) 106 (112) m. blanches sur les aig. n° 2 et faire 4 cm. (20 r.) de côtes simples. Au-dessus, avec les aig. n° 2 1/2, cont. en jersey en augm. de ch. côté 3 f. d'1 m. ts les (5 cm. 3/4 (24 r.)) 6 cm. 1/4 (26 r.) (7 cm. 1/4 (30 r.)) : A (22 cm. (94 r.)) 24 cm. (102 r.) (26 cm. (112 r.)) de haut. tot., comm. le raglan ; pr cela, rab. (2) 3 (3) m. à ch. extr. puis former après les 4 prem. m. 1 dble dim. de droite et avant les 4 dern. m. 1 dble dim. de gauche répat. ainsi : (X) 3 f. 1 dble dim. ts les 4 r. et 1 f. 1 dble dim. à 2 r., reprendre à (X) 3 f. en tt (soit 12 dbles dim. en 42 r.) puis (4) 5 (6) f. 1 dble dim. ts les 4 r. Pendant ce trav., à (34 cm. (146 r.)) 37 cm. (158 r.) (40 cm. (172 r.)) de haut. tot., fermer les (10) 10 (12) m. du milieu et ne cont. que sur les m. de gauche en rab. à droite pr l'encolure, ts les 2 r., 1 f. 4 m., 1 f. 3 m. et 1 f. 2 m. puis fermer les 5 m. rest. Term. l'autre côté sembl. en interv. le trav.

**Dos.** — Suivre les explications données pr le devant jusqu'à (25 cm. (108 r.)) 27 cm. (116 r.) (29 cm. (124 r.)) de haut. tot. Séparer le trav. en deux au milieu et ne cont. que sur les m. de gauche à la droite desquelles on ajoute 3 m. pr le repli. Après la dern. dim. du raglan, c.-à-d. à (36 cm. (154 r.)) 39 cm. (166 r.) (42 cm. (180 r.)) de haut. tot., fermer droites les (22) 22 (23) m. rest. Term. l'autre côté sembl. en interv. le trav.

**Manches.** — Comm. par le bas, monter (60) 64 (66) m. blanches sur les aig. n° 2 et faire 7 cm. (34 r.) de côtes simples. Au-dessus, avec les aig. n° 2 1/2, cont. en jersey en augm. de ch. côté (11) 12 (14) f. d'1 m. ts les 2 cm. (8 r.). A (28 cm. (122 r.)) 32 cm. (138 r.) (36 cm. (156 r.)) de haut. tot., former le raglan comme pr le devant et le dos puis fermer les (14) 14 (16) m. rest. au milieu.

**Col.** — Monter (99) 105 (109) m. blanches sur les aig. n° 2 et faire 13 cm. (56 r.) de côtes simples puis fermer sans serrer en tric. les m. comme elles se présentent.

**POMME.** — Pr le fruit, sur une chaînette tango de 4 m.l. que l'on ferme pr former un cercle, trav. en tournant en B.c. (comm. ch. tour par 2 m.l. et les fermer en crochant 1 m.s. sur la 2<sup>e</sup> m.l. de départ). Dès le 2<sup>e</sup> tour, augm. irrégulièrement pr obtenir un disque plat de 7 cm. puis arrêter. Pr chacune des feuilles, faire une chaînette terre cuite de 9 m., et trav. ainsi : 1 m.s. sur la 1<sup>re</sup> m.,





1 d.b. sur chacune des 7 m. suiv., 3 d.b. ds la dern. m. puis revenir de l'autre côté de la chaînette en crochant 7 d.b. et 1 m.s.; arrêter.

Après repassage, assembler devant, dos et manches par les coutures du raglan. Fermer les manches et les côtés. Plier les poignets en deux sur l'endroit. Faire un rentré de 3 m. de ch. côté de l'ouverture du dos. Fixer le col autour de l'encolure par une fine couture. Broder 5 brides et coudre 5 boutons en regard. Avec la laine tango, broder une ligne au pt de tige au centre des feuilles. Appliquer fruit et feuilles à plat sur le devant (voir photo) et rebroder une petite queue.

**LE PANTALON N° 75. — Jambe droite.** — Comm. par la ceinture, monter (98) 104 (110) m. tango sur les aig. n° 2 et faire 3 cm. (14 r.) de côtes simples. Au-dessus, avec les aig. n° 2 1/2, cont. en jersey; pr donner plus de profondeur au dos, faire 2 r. sur les (12) 13 (14) m. de droite (les (86) 91 (96) m. de gauche étant laissées en attente) puis, ts les 2 r., reprendre successivement sur les m. en attente 5 f. (10) 11 (12) m. et 1 f. 36 m.; cont. droit. A 6 cm. (28 r.) de haut. tot. (mesurés à droite) augm. à droite pr le dos 3 f. d'1 m. ts les 3 cm. 3/4 (16 r.), 2 f. d'1 m. ts les (6) 8 (12) r., 1 f. d'1 m. ts les 4 r. puis, ts les 2 r., 4 f. d'1 m. et 1 f. de 2 m. Pendant ce trav., à (15 cm. (64 r.)) 16 cm. (68 r.) (17 cm. (70 r.)) de haut. tot. (mesurés à droite), augm. à gauche pr le devant, 3 f. d'1 m. ts les 2 cm. (8 r.), 1 f. 1 m. ts les 6 r. puis, ts les 2 r., 1 f. 1 m., 2 f. 2 m. et 1 f. 3 m. A (24) 25 (27) cm. de haut. tot. (mesurés à droite) faire 6 r. droits sur les (122) 128 (134) m. rest. puis, dim. de ch. côté, 2 f. d'1 m. ts les 4 r.; cont. droit. A (63 cm. (266 r.)) 67 cm. (282 r.) (75 cm. (314 r.)) de haut. tot. (mesurés à droite), fermer droit. Faire la **jambe gauche** sembl. en interv. le trav.

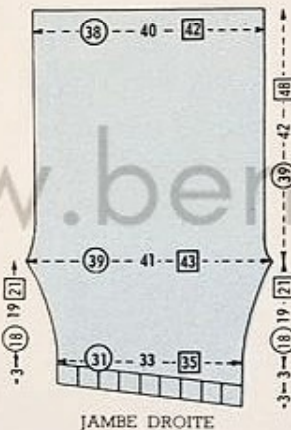

JAMBE DROITE

Après repassage, faire les coutures d'entrejambe puis réunir les jambes. Passer des fils lastex dans les côtes de taille. Faire un ourlet de 3 cm. dans le bas. Former, au fer, les plis de chaque jambe.



**LE CARDIGAN N° 76. —**

**Devant gauche.** — Comm. par le bas, monter (53) 56 (59) m. terre cuite sur les aig. n° 2 et faire 3 cm. (14 r.) de côtes simples, avec la laine tango, tric. 1 r. jersey endr. et 1 cm. (3 r.) de côtes simples. Au-dessus, avec les aig. n° 2 1/2, cont. droit en jersey naturel. A (26 cm. (110 r.)) 28 cm. (118 r.) (30 cm. (128 r.)) de haut. tot.,

rab. à droite pr l'emm., ts les 2 r., 1 f. 3 m., 3 f. 2 m. et 3 f. 1 m.; cont. droit. A (30 cm. (126 r.)) 32 cm. (134 r.) (34 cm. (142 r.)) de haut. tot., faire 2 cm. (8 r.) tango puis cont. en terre cuite. Pendant ce trav., à (32 cm. (134 r.)) 35 cm. (146 r.) (38 cm. (160 r.)) de haut. tot., augm. à droite (2) 3 (3) f. d'1 m. ts les (3 cm. (12 r.)) 2 cm. (8 r.) (2 cm. (8 r.)). A (36 cm. (152 r.)) 39 cm. (164 r.) (42 cm. (178 r.)) de haut. tot., rab. à gauche pr l'encolure, ts les 2 r., 1 f. (9) 10 (10) m., 1 f. 3 m., 3 f. 2 m. et 1 f. 1 m.; cont. droit. A (39 cm. (164 r.)) 42 cm. (176 r.) (45 cm. (190 r.)) de haut. tot., biaiser en 4 f. les (24) 27 (30) m. de droite pr l'épaule, soit jusqu'à épuisement des m. Faire le **devant droit** sembl. en interv. le trav.

**Dos.** — Comm. par le bas, monter (106) 112 (118) m. terre cuite sur les aig. n° 2 et faire 3 cm. (14 r.) de côtes simples puis, avec la laine tango, tric. 1 r. jersey endr. et 1 cm. (3 r.) de côtes simples. Au-dessus, avec les aig. n° 2 1/2, cont. droit en jersey naturel. A (26 cm. (110 r.)) 28 cm. (118 r.) (30 cm. (128 r.)) de haut. tot., rab. de ch. côté pr les emm., ts les 2 r., 1 f. 3 m., 2 f. 2 m. et 2 f. 1 m.; cont. droit. A (30 cm. (126 r.)) 32 cm. (134 r.) (34 cm. (142 r.)) de haut. tot., faire 2 cm. (8 r.) tango puis cont. en terre cuite. A (39 cm. (164 r.)) 42 cm. (176 r.) (45 cm. (190 r.)) de haut. tot., alors que l'on biaise en 4 f. les (24) 27 (30) m. de ch. extr. pr les épaules, fermer les 24 m. du milieu et ne cont. que sur les m. de gauche en rab. à droite pr l'encolure, ts les 2 r., 2 f. 3 m., et 1 f. 2 m., soit jusqu'à épuisement des m. Term. l'autre côté sembl. en interv. le trav.

**Manches.** — Comm. par le bas, monter (55) 60 (62) m. terre cuite sur les aig. n° 2 et faire 5 cm. (20 r.) de côtes simples puis, avec la laine tango, tric. 1 r. jersey endr. et 1 cm. (3 r.) de côtes simples. Au-dessus, avec les aig. n° 2 1/2, trav. droit en jersey terre cuite en répart. 4 augm. sur le 1<sup>er</sup> r. puis en augm. de ch. côté (9) 10 (13) f. d'1 m. ts les (1 cm. 3/4 (altern. ts les 6 et 8 r.)) 2 cm. (8 r.) (1 cm. 3/4 (altern. ts les 6 et 8 r.)). Pendant ce trav., à 8 cm. (32 r.) de haut., cont. avec la laine naturel. A (24 cm. (100 r.)) 28 cm. (116 r.) (32 cm. (132 r.)) de haut. tot., rab. de ch. côté pr l'arrondi, ts les 2 r., 1 f. 3 m., 6 f. 2 m., (8) 9 (10) f. 1 m., (3) 4 (5) f. 2 m. et 1 f. 3 m. puis fermer les (13) 14 (16) m. rest. au milieu.

**Poches.** — Pr chacune d'elles, comm. par le haut. Monter 30 m. terre cuite sur les aig. n° 2 1/2 et faire 2 cm. (10 r.) de côtes simples puis, avec la laine tango, tric. 1 r. jersey endr. puis 1 cm. (3 r.) de côtes simples en faisant, au 2<sup>e</sup> r., une boutonnière de 2 m. au milieu. Au-dessus, trav. droit en jersey terre cuite pendant 6 cm. (24 r.) puis fermer droit.

**Bandes de boutonnage.** — Pr chacune d'elles, monter (124) 134 (144) m. tango sur les aig. n° 2 et faire 3 cm. (14 r.) de côtes simples en réserv., sur l'une d'elles, 7 boutonnières de 2 m. à 1 cm. 1/2 (7 r.) de haut.; la 1<sup>re</sup> étant à (7) 9 (8) m. du bord et les suiv. espacés de (16) 17 (19) m. Fermer ensuite sans serrer en tric. les m. comme elles se présentent.

**Bande d'encolure.** — Monter (91) 93 (97) m. tango sur les aig. n° 2 et faire 3 cm. (14 r.) de côtes simples puis fermer sans serrer.

Après repassage, faire les coutures de côtés et d'épaules. Fermer les manches et les monter. Coudre la bande d'encolure, ainsi que celles de boutonnage par de fines coutures. Faire un rentré sur les 3 côtés des poches que l'on pose à plat au niveau de la poitrine (voir photo). Coudre des boutons en regard des boutonnières.

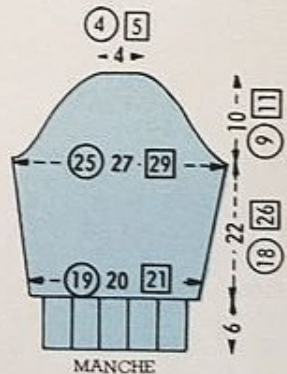

MANCHE

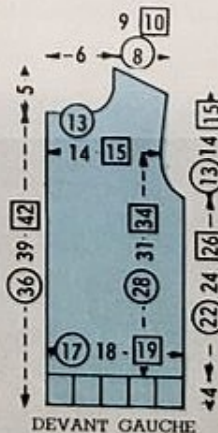

DEVANT GAUCHE

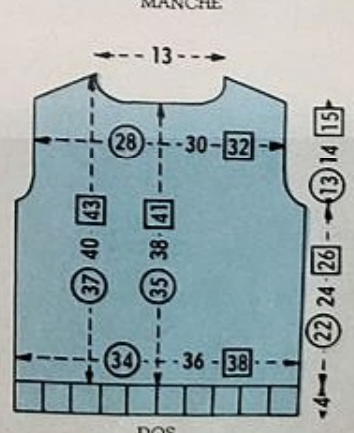

DOS

dune  
3 2 1-



# points ajourés pour ligne affinée

2 m.endr., 1 jeté, 1 dim. de droite, 11 m.endr., 1 jeté, 1 dim. de droite, 2 m.endr., 1 jeté, 1 dim. de droite et 3 m.endr.; 21<sup>e</sup> rang : 5 m.endr., 1 jeté, 1 dim. de droite, 2 m.endr., 1 jeté, 1 dim. de droite, 11 m.endr., 1 jeté, 1 dim. de droite, 2 m.endr., 1 jeté, 1 dim. de droite et 2 m.endr.; 23<sup>e</sup> rang : 6 m.endr., 1 jeté, 1 dim. de droite, 2 m.endr., 1 jeté, 1 dim. de droite, 11 m.endr., 1 jeté, 1 dim. de droite, 2 m.endr., 1 jeté, 1 dim. de droite et 1 m.endr.; 25<sup>e</sup> rang : reprendre au 1<sup>er</sup> rang et répéter tjrs ces 24 rangs. — BANDE AJOURÉE N° 2 : travailler comme pr la bande n° 1 mais en comm. à décaler les jours vers la gauche; pr cela, commencer en prenant les explications au 13<sup>e</sup> rang. — 20 m. jersey = 5 cm. 8; 20 r. = 4 cm. — 1 bande ajourée de 30 m. = 9 cm. 30.

Les explications sont données en 3 grandes tailles : 46-48, 50-52 et 54-56. Les chiffres correspondant à la taille 46-48 sont cerclés, ceux à la taille 50-52 sont simples et ceux à la taille 54-56 sont encadrés. Dans le cas où il n'y a qu'un chiffre simple, celui-ci est valable pour les 3 tailles.

**NOUS DÉCLINONS TOUTE RESPONSABILITÉ QUANT A LA BONNE RÉUSSITE DE CE**

## MODÈLE S'IL N'EST PAS EXÉCUTÉ AVEC LA LAINE « RECKO » PRÉCONISÉE.

**Devant.** — Comm. par le bas, monter 176 194 212 m. sur les aig. n° 2 et faire 4 cm. (20 r.) de côtes simples. Au-dessus, avec les aig. n° 2 1/2 trav. ainsi : 34 41 49 m. jersey, 1 bande ajourée n° 1 de 30 m., 48 52 54 m. jersey, 1 bande ajourée n° 2 de 30 m. et 34 41 49 m. jersey. A 5 cm. 1/2 (28 r.) 6 cm. 1/2 (32 r.) 5 cm. 1/2 (28 r.) de haut. tot., dim. de ch. côté 6 f. d'1 m. ts les 2 cm. (10 r.) 2 cm. (10 r.) 2 cm. 1/2 (12 r.); cont. droit. A 20 cm. (100 r.) 21 cm. (104 r.) 22 cm. (110 r.) de haut. tot., augm. de ch. côté 9 f. d'1 m. ts les 2 cm. (10 r.) 2 cm. 1/4 (altern. ts les 10 et 12 r.) 2 cm. 1/4 (altern. ts les 10 et 12 r.). A 40 cm. (200 r.) 42 cm. (210 r.) 43 cm. (214 r.) de haut. tot., fermer les 10 m. du milieu et ne cont. que sur les m. de gauche en rab. à gauche pr l'emm., ts les 2 r., 1 f. 6 m., 1 f. 4 m., 1 f. 3 m., 1 2 4 f. 2 m. et 3 4 4 f. 1 m. puis 1 f. 1 m. 4 r. au-dessus; cont. droit. A 56 cm. (280 r.) 59 cm. (296 r.) 61 cm. (306 r.) de haut. tot., rab. à droite pr l'encolure, ts les 2 r., 1 f. 7 7 8 m., 1 f. 3 m., 3 4 4 f. 2 m. et 1 f. 1 m. puis 1 f. 1 m. 4 r. au-dessus. A 59 cm. (294 r.) 62 cm. (310 r.) 65 cm. (324 r.) de haut. tot., biaiser en 11 f. les 49 53 57 m. de gauche pr l'épaule, soit jusqu'à épuisement des m. Term. l'autre côté sembl. en interv. le trav.

**Dos.** — Suivre les explications données pr le devant jusqu'à 40 cm. (200 r.) 42 cm. (210 r.) 43 cm. (214 r.) de haut. tot. Rab. alors de ch. côté pr l'emm., ts les 2 r., 1 f. 5 m., 1 f. 4 m.,

1 f. 3 m., 1 2 4 f. 2 m. et 2 3 3 f. 1 m. puis 1 f. 1 m. 4 r. au-dessus; cont. droit. A 58 cm. (290 r.) 61 cm. (306 r.) 64 cm. (320 r.) de haut. tot., biaiser en 13 f. les 51 55 59 m. de ch. extr. pr les épaules puis fermer droites les 46 50 52 m. rest. au milieu.

**Manches.** — Comm. par le bas, monter 108 114 122 m. sur les aig. n° 2 et faire 4 cm. (20 r.) de côtes simples. Au-dessus, avec les aig. n° 2 1/2, cont. en jersey en augm. de ch. côté 6 8 10 f. d'1 m. ts les 1 cm. 1/4 (6 r.) 1 cm. (altern. ts les 4 et 6 r.) 1 cm. (altern. ts les 4 et 6 r.). A 12 cm. (60 r.) 13 cm. (66 r.) 14 cm. (72 r.) de haut. tot., rab. de ch. côté pr l'arrondi, ts les 2 r., 3 f. 3 m., 3 4 5 f. 2 m., 26 27 27 f. 1 m., 3 4 4 f. 2 m., 1 1 2 f. 3 m. et 1 f. 4 m. puis fermer les 12 12 14 m. rest. au milieu.

**Col.** — Comm. par la base du col, monter 151 159 167 m. sur les aig. n° 2 et trav. en côtes simples en comm. par 1 m. env., 1 m. endr. Faire 6 r. droits, (X) 1 r. en formant 1 jeté à 6 m. de ch. extr., 1 r. en tric. 2 f. les jetés (1 f. à l'endr. et 1 f. à l'env.), 4 r. droits, reprendre à (X) 8 f. en tt. Faire encore 2 r. droits puis fermer les 183 191 199 m. obtenues en les tric. sans serrer comme elles se présentent.

Après repassage, relever au bord droit de l'ouverture du devant 65 69 73 m. sur les aig. n° 2; faire 3 cm. (16 r.) de côtes simples puis fermer sans serrer en tric. les m. comme elles se présentent. Faire une même bordure au bord gauche en réservant 4 boutonnières de 2 m. à 1 cm. 1/2 (8 r.) de haut. et les suiv. espacées de 15 16 17 m. la 1<sup>re</sup> étant à 4 m. du haut. Faire les coutures d'épaules et de côtés. Fermer les manches et les monter. Fixer la base des pattes. Monter le col autour de l'encolure en laissant libre à ch. extr. la moitié des bordures. Coudre 4 boutons en regard des boutonnières.

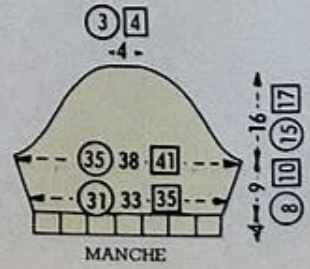
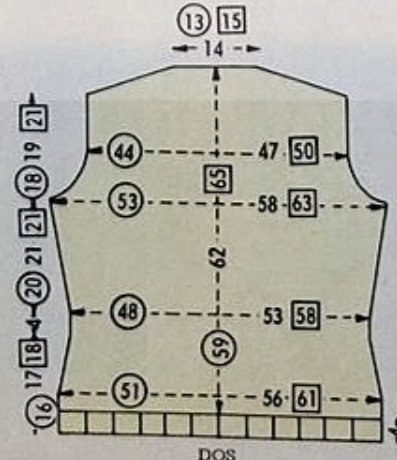
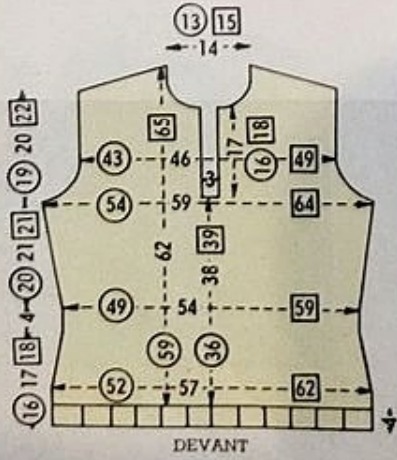

# ensemble moderne pour débardeurs-en-herbe



MAIN ou  
MACHINE

Bien sûr, bébé est toujours beau dans une layette traditionnelle. Pourtant, avec cet ensemble moderne, il sera non seulement le plus « beau bébé du monde » mais aussi le plus amusant des petits lutins de la création.



modèles possibles  
pour 6 à 18 mois

( Suite  
au dos. )



Point agrandi d'1/3  
réalisé dans le 2<sup>e</sup>  
coloris proposé





# ensemble moderne pour débardeurs- en-herbe

Les trois pièces : débardeur, pull à col roulé et bermuda qui composent cet ensemble, sont tricotées au point de jersey et entièrement bordées de côtes simples.

Ces modèles n°s 78, 79, 80 sont exécutés en « Recko-Cendrillon » (laine et fibre acrylique) bleu nuit ou terre cuite, jaune et blanche à 2 frs 35 la pel. de 40 g., avec des aig. « Recko » nacrées dont deux jeux de 2 aig. (un n° 2 et un n° 2 1/2) à 1 fr. 07 l'un et un jeu de 5 aig. n° 2 à 2 frs 10. — L'ENSEMBLE 3 pièces : pour 6 mois ou 1 an, il faut 8 pel. (4 bleues, 3 jaunes et 1 blanche) et pour 18 mois, 10 pel. (5 bleues, 4 jaunes et 1 blanche). — LE PULL SEUL N° 78 : pour 6 mois ou 1 an, il faut 3 pel. bleues et pour 18 mois, 4 pel. — LE DÉBARDEUR SEUL N° 79 : pour 6 mois ou 1 an, il faut 3 pel. (1 jaune, 1 bleue et 1 blanche) et pour 18 mois, 4 pel. (2 jaunes, 1 bleue et 1 blanche). — LE BERMUDA SEUL N° 80 : pour 6 mois ou 1 an, il faut 2 pel. jaunes et pour 18 mois, 3 pel. (pour les 3 tailles, quelques aiguillées de laine bleue et blanche suffiront). Frais d'expédition en sus : France, 1 fr. 35 de 2 à 4 pel.; 1 fr. 75 pr 8 pel. et 2 frs 75 pr 10 pel.; étranger, 4 frs 95 de 2 à 4 pel.; 6 frs 20 pr 8 pel. et 8 frs 45 pr 10 pel. (joindre le montant à la commande).

Pour l'entretien de cette laine, le lavage en eau tiède et au savon pur est recommandé. En teinturerie, préciser exclusivement nettoyage « F ». Le repassage à la pattemouille est à éviter.

Cet ensemble est réalisable aussi bien à la main que sur machine à tricoter. Pour la conduite du travail, les mesures sont données en CENTIMÈTRES lorsqu'il s'agit du tricot à la main et en NOMBRE DE RANGS pour le tricot sur machine.

**Points employés.** — CÔTES SIMPLES : 1 m. endr., 1 m. env. — JERSEY : 1 r. endr., 1 r. env. — JERSEY RAYÉ : s'obtient en altern. (X) 4 r. jaunes, 2 r. blancs, 4 r. bleus et 2 r. blancs; reprendre à (X). 20 m. = 6 cm. 4; 20 r. = 4 cm. 8.

Les explications sont données en 3 tailles - 3 âges. Les chiffres correspondant à la taille 6 mois sont

**LE PULL N° 78.** — Celui-ci est tric. entièrement en laine bleue.

**Devant.** — Comm. par le bas, monter (82) 88 (94) m. sur les aig. n° 2 et faire 3 cm. (14 r.) de côtes simples. Au-dessus, avec les aig. n° 2 1/2, cont. droit en jersey. A (14 cm. (60 r.)) 16 cm. (68 r.) (18 cm. (76 r.)) de haut. tot., rab. de ch. côté pr les emm., ts les 2 r., 1 f. 3 m., 1 f. 2 m. et 2 f. 1-m.; cont. droit. A (22 cm. (94 r.)) 25 cm. (106 r.) (28 cm. (118 r.)) de haut. tot., fermer les (8) 8 (10) m. du milieu et ne cont. que sur les m. de gauche en rab. à droite pr l'encolure, ts les 2 r., 2 f. 3 m., 2 f. 2 m. et 1 f. 1 m. A la 4<sup>e</sup> de ces dim., c.-à-d. à (24 cm. (102 r.)) 27 cm. (114 r.) (30 cm. (126 r.)) de haut. tot., biaiser en 4 f. les (19) 22 (24) m. de gauche pr l'épaule, soit jusqu'à épuisement des m. Term. l'autre côté sembl. en interv. le trav.

**Dos.** — Suivre les explications données pr le devant jusqu'à (14 cm. (60 r.)) 16 cm. (68 r.) (18 cm. (76 r.)) de haut. tot. Partager alors le trav. en deux au milieu et ne cont. que sur les m. de gauche à la droite desquelles on ajoute 3 m. pr la sous-patte : (44) 47 (50) m. sur lesquelles on trav. en dim. à gauche pr l'emm., ts les 2 r., 1 f. 3 m., 1 f. 2 m. et 2 f. 1 m.; cont. droit. A (24 cm. (102 r.)) 27 cm. (114 r.) (30 cm. (126 r.)) de haut. tot., alors que l'on biaise en 4 f. les (19) 22 (24) m. de gauche pr l'épaule, rab. à droite pr l'encolure, ts les 2 r., 1 f. (12) 12 (13) m., 1 f. 3 m., 1 f. 2 m. et 1 f. 1 m., soit jusqu'à épuisement des m. Term. l'autre côté sembl. en interv. le trav.

**Manches.** — Comm. par le poignet, monter (44) 46 (50) m. sur les aig. n° 2 et faire 5 cm. (24 r.) de côtes simples. Au-dessus, avec les aig. n° 2 1/2, cont. en jersey en répart. 4 augm. sur le 1<sup>er</sup> r. puis en augm. de ch. côté (3) 5 (6) f. d'1 m. ts les (2 cm. 3/4 (12 r.)) 2 cm. (altern. ts les 8 et 10 r.) (2 cm. (altern. ts les 8 et 10 r.)) A (18 cm. (78 r.)) 19 cm. (82 r.) (21 cm. (90 r.)) de haut. tot., rab. de ch. côté pr l'arrondi, ts les 2 r., 1 f.

cerclés, ceux à la taille 1 an sont simples et ceux à la taille 18 mois sont encadrés. Dans le cas où il n'y a qu'un chiffre simple, celui-ci est valable pour les 3 tailles.

NOUS DÉCLINONS TOUTE RESPONSABILITÉ QUANT À LA BONNE RÉUSSITE DE CE MODÈLE S'IL N'EST PAS EXÉCUTÉ AVEC LA LAINE « RECKO » PRÉCONISÉE.

3 m., 2 f. 2 m., (7) 8 (10) f. 1 m., (1) 2 (2) f. 2 m. et 2 f. 3 m. puis fermer les (10) 10 (12) m. rest. au milieu.

Après léger repassage, faire les coutures de côtés et d'épaules.

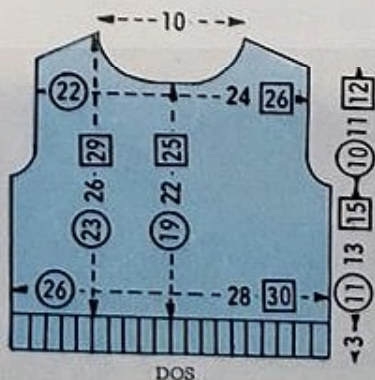
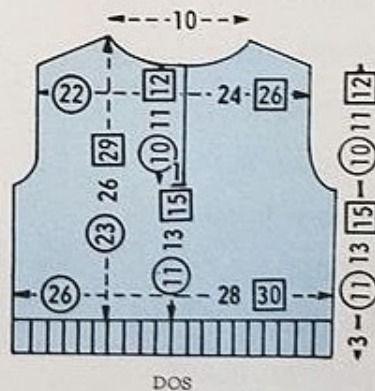
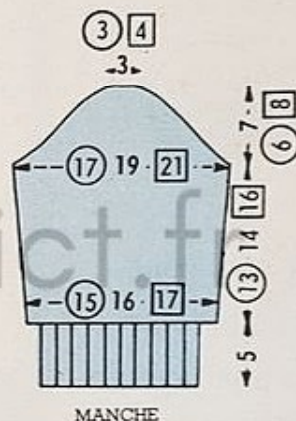



Fermer les manches et les monter. Faire un rentré de 3 m. sur le côté droit de l'ouverture du dos. Relever autour de l'encolure 90 94 98 m. sur les aig. n° 2 et faire 9 cm. (44 r.) de côtes simples puis fermer sans serrer en tric. les m. comme elles se présentent. Retourner le col en trois. Fixer l'ouverture du dos par 5 brides et 5 boutons.

LE DÉBARDEUR N° 79

Devant. — Comm. par le bas, monter 84 92 98 m. jaunes sur les aig. n° 2 et faire 3 cm. (14 r.) de côtes simples ainsi : 6 r. jaunes, 2 r. blancs, 4 r. bleus et 2 r. blancs. Au-dessus, avec les aig. n° 2 1/2, cont. droit en jersey rayé. A 15 cm. (64 r.) 17 cm. (72 r.) 19 cm. (80 r.) de haut. tot., rab. de ch. côté pr les emm., ts les 2 r., 1 f. 3 m., 4 f. 2 m. et 2 f. 1 m.; cont. droit. Pendant ce trav., à 17 cm. (74 r.) 20 cm. (86 r.) 22 cm. (92 r.) de haut. tot., fermer les 10 12 12 m. du milieu et ne cont. que sur les m. de gauche en dim. à droite pr le décolleté, ts les 2 r., 1 f. 3 m., 2 f. 2 m. et 2 f. 1 m. puis 6 6 7 f. 1 m. ts les 4 r. et 1 f. 1 m. 6 r. au-dessus;

cont. droit. A 29 cm. (122 r.) 32 cm. (134 r.) 35 cm. (146 r.) de haut. tot., biaiser en 2 f. les 8 11 13 m. de gauche pr l'épaule, soit jusqu'à épuisement des m. Term. l'autre côté sembl. en interv. le trav.

Dos. — Suivre les explications données pr le devant jusqu'à 24 cm. (102 r.) 27 cm. (114 r.) 30 cm. (126 r.) de haut. tot. Fermer alors les 20 22 24 m. du milieu et ne cont. que sur les m. de gauche en dim. à droite pr l'encolure, ts les 2 r., 1 f. 3 m., 2 f. 2 m. et 2 f. 1 m. puis 2 f. 1 m. ts les 4 r. A 29 cm. (122 r.) 32 cm. (134 r.) 35 cm. (146 r.) de haut. tot., biaiser en 2 f. les 8 11 13 m. de gauche pr l'épaule, soit jusqu'à épuisement des m. Term. l'autre côté sembl. en interv. le trav.

Après léger repassage, faire les coutures d'épaules. Relever autour de ch. emmanchure 82 88 94 m. jaunes sur les aig. n° 2 et faire 2 cm. (10 r.) de côtes simples puis fermer sans serrer en tric. les m. comme elles se présentent. Faire les coutures de côtés. Ensuite, relever autour de l'encolure 150 154 162 m. jaunes sur 4 aig. n° 2 et trav. en rond avec la 5°; faire 2 cm. (10 r.) de côtes simples puis fermer sans serrer en tric. les m. comme elles se présentent.

données pr le devant jusqu'à 23 cm. (98 r.) 25 cm. (106 r.) 27 cm. (116 r.) de haut. tot. Pour donner plus de profondeur au dos, laisser alors en attente, à ch. extr., ts les 2 r., 1 f. 10 m. et 2 f. 12 m. Reprendre ensuite ttes les m. et, avec les aig. n° 2, faire 4 cm. (20 r.) de côtes simples puis fermer droit sans serrer.

Soufflet. — Monter 3 m. sur les aig. n° 2 1/2 et trav. en jersey en augm. de ch. côté 8 f. d'1 m. ts les 2 r. puis en dim. de ch. côté 8 f. d'1 m. ts les 2 r.; fermer les 3 m. rest.

Après léger repassage, assembler dos et devant par les coutures de côtés. Ensuite, fixer le soufflet dans le haut de l'entrejambe par une fine couture. Fermer les 2 jambes. Replier en ourlet les côtes de taille et y passer un élastique.



SOUFFLET

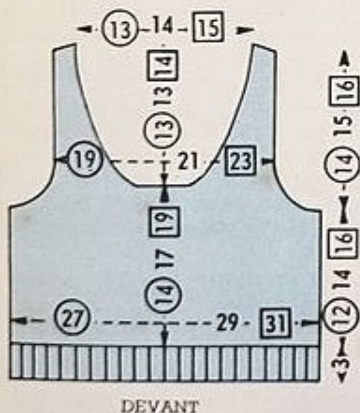

DEVANT

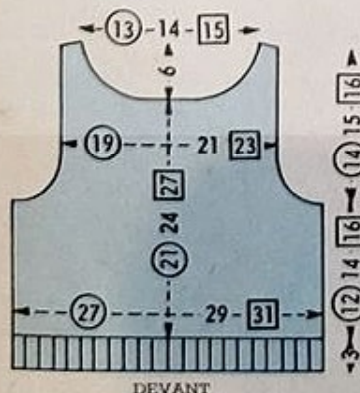

DEVANT

LE BERMUDA N° 80

Devant. — Comm. par le bas de la jambe gauche, monter 35 38 41 m. jaunes sur les aig. n° 2 et faire 3 cm. (14 r.) de côtes simples dont 4 r. jaunes, 2 r. blancs, 4 r. bleus, 2 r. blancs et 2 r. jaunes. Au-dessus, avec les aig. n° 2 1/2, cont. en jersey uni. A partir de 4 cm. (20 r.) 4 cm. (20 r.) 5 cm. (24 r.) de haut. tot., augm. à gauche 5 f. d'1 m. ts les 1 cm. (4 r.). A 9 cm. (40 r.) 9 cm. (40 r.) 10 cm. (44 r.) de haut. tot., laisser ce trav. en attente. Faire la jambe droite sembl. en interv. le trav. Reprendre les 40 43 46 m. de la jambe gauche et à la suite les 40 43 46 m. de la jambe droite en tric. ens. à l'endr. la dern. m. de la jambe gauche avec la prem. m. de la jambe droite : 79 85 91 m. sur lesquelles on trav. droit. A 23 cm. (98 r.) 25 cm. (106 r.) 27 cm. (116 r.) de haut. tot., avec les aig. n° 2, faire 4 cm. (20 r.) de côtes simples puis fermer droit sans serrer en tric. les m. comme elles se présentent.

Dos. — Suivre les explications

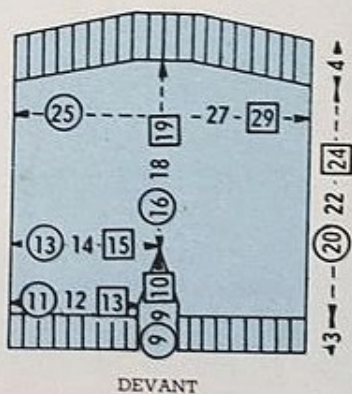

DEVANT

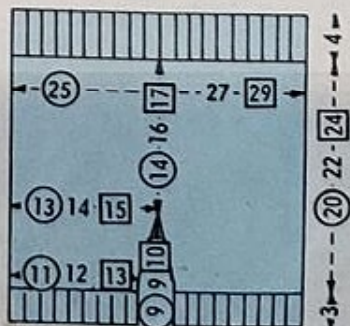

# un ensemble "petit lord"

(Suite de la page 114.)

## LA VESTE N° 69.



**Devant gauche.** — Comm. par le bas, monter 44 [47] m. grises sur les aig. n° 3 et trav. droit en jersey. A 4 cm. (16 r.) 5 cm. (20 r.) de haut. tot., former la poche; pr cela, tric. 9 [10] m. que l'on laisse en attente, rab. les 21 m. suiv. et laisser en attente les m. rest. de gauche. D'autre part, pr le fond de poche, monter 25 m. sur les aig. n° 3 et faire 10 cm. (40 r.) 12 cm. (48 r.) de jersey puis rab. 2 m. de ch. côté. Ensuite, reprendre ttes les m. en remplaçant les 21 m. rab. par les 21 m. rest. du fond de poche : 44 [47] m. sur lesquelles on cont. droit en jersey. A 13 cm. (52 r.) 15 cm. (60 r.) de haut. tot., pr l'emm., rab. à droite, ts les 2 r., 1 f. 3 m., 1 f. 2 m. et 1 f. 1 m. puis dim., après les 3 prem. m. (par des dim. de droite), 4 f. d'1 m. altern. ts les 2 et 4 r.; cont. droit. A 19 cm. (76 r.) 22 cm. (88 r.) de haut. tot., augm. à droite après les 3 prem. m. (par des augm. apparentes) 3 f. d'1 m. ts les 2 cm. (8 r.). Pendant ce trav., à 24 cm. (96 r.) 26 cm. (104 r.) de haut. tot., rab. à gauche pr l'encolure, ts les 2 r., 1 f. 5 m., 1 f. 3 m., 3 f. 2 m. et 3 [2] f. 1 m. puis 0 [1] f. 1 m. 4 r. au-dessus. En même temps que la 3<sup>e</sup> [5<sup>e</sup>] de ces dim., c.-à-d. à 25 cm. (100 r.) 28 cm. (112 r.), biaiser en 6 f. les 20 [23] m. de droite pr l'épaule, soit jusqu'à épuisement des m. Faire le **devant droit** sembl. en interv. le trav.

**Dos.** — Comm. par le bas, monter 89 [95] m. grises sur les aig. n° 3 et trav. droit en jersey. A 13 cm. (52 r.) 15 cm. (60 r.) de haut. tot., rab. de ch. côté pr les emm., ts les 2 r., 1 f. 2 m. et 1 f. 1 m. puis dim. après les 3 prem. m. (par des dim. de droite) et avant les 3 dern. m. (par des dim. de gauche), 4 f. d'1 m. altern. ts les 2 et 4 r.; cont. droit. A 25 cm. (100 r.) 28 cm. (112 r.) de haut. tot., biaiser en 6 f. les 20 [23] m. de ch. extr. pr les épaules. En même temps que la 4<sup>e</sup> de ces dim., c.-à-d. à 27 cm. (106 r.) 30 cm. (118 r.) de haut. tot., fermer les 15 m. du milieu et ne cont. que sur les m. de gauche en rab. à droite pr l'encolure, ts les 2 r., 1 f. 6 m. et 1 f. 4 m., soit jusqu'à épuisement des m. Term. l'autre côté sembl. en interv. le trav.

**Manches.** — Comm. par le bas, monter 53 [56] m. grises sur les aig. n° 3 et trav. en jersey en augm., après les 3 prem. m. et avant les 3 dern. m. (par des augm. apparentes), 5 [7] f. d'1 m. ts les 3 cm. (12 r.) 2 cm. (10 r.). A 18 cm. (72 r.) 20 cm. (80 r.) de haut. tot., rab. de ch. côté pr l'arrondi, ts les 2 r., 1 f. 3 m., 1 f.

2 m., 5 [6] f. 1 m., 5 [6] f. 2 m. et 2 f. 3 m. puis fermer les 11 [12] m. rest. au milieu.

**Bordures.** — Celles-ci sont tric. en jersey blanc avec les aig. n° 3 sur une largeur de 15 m. Pr celles des poches, faire 2 bandes de 8 cm. (32 r.). Pr celles des bas de manches, 2 bandes de 19 cm. (76 r.) 20 cm. (80 r.). Pr le bas du vêtement, monter 3 m. et trav. en jersey en augm. de ch. côté 3 f. de 2 m., ts les 2 r. (pr former un capucin) puis, sur les 15 m. obtenues, cont. droit pendant 62 cm. (248 r.) 66 cm. (264 r.) et term. par un capucin en dim. de ch. côté 3 f. de 2 m. ts les 2 r. puis fermer les 3 m. rest. Pr la bordure du devant gauche, monter 3 m., former un capucin, puis sur les 15 m. obtenues, cont. droit pendant 24 cm. (96 r.) 26 cm. (104 r.) et term. par un capucin. Faire le même trav. pr celle du devant droit mais en réservant 2 groupes de 5 boutonnières verticales de 1 cm. 1/2 (6 r.) à 4 m. du bord et espacées de 7 m., la 1<sup>re</sup> étant à 1 cm. 1/4 (5 r.) au-dessus du capucin et les suiv. espacées de 3 cm. 1/2 (14 r.) 4 cm. (16 r.) (intervenir les bandes lorsque l'on tric. la veste pr garçon.) Pour la bordure de l'encolure, monter 3 m. former un capucin puis trav. droit sur les 15 m. obtenues pendant 25 cm. (100 r.) 28 cm. (112 r.) et term. par un capucin.

Après repassage, faire les coutures de côtés et d'épaules. Replier les fonds de poche en deux et les fermer. Assembler les bordures du bas, des devants et de l'encolure par de fines coutures en formant bien les onglets puis fixer celles-ci autour du vêtement par une fine couture, endroit contre endroit, les verser vers l'extérieur et les replier en deux sur l'envers (en formant bien ch. angle) où elles seront fixées à pts glissés invisibles. Fixer de même les bordures du bas des manches et des poches. Fermer les manches et les monter. Broder les boutonnières en prenant les 2 épaisseurs et coudre en regard 5 boutons demi-boule en métal.

**LA CULOTTE N° 70.** — Celle-ci est entièrement tricôtée en jersey jacquard.

**Jambe droite.** — Comm. par le bas, monter 114 [120] m. grises sur les aig. n° 3 et trav. en jersey jacquard en comm. en « A » « B » du dessin à pts comptés, et en dim. à ch. extr. 3 f. d'1 m. ts les 2 r. A partir de 3 cm. de haut. tot., augm. de ch. côté 5 f. d'1 m. ts les 2 r. A 6 [7] cm. de haut. tot., pr l'entrejambe, rab. : à droite pr le devant, ts les 2 r., 1 f. 3 m., 2 f. 2 m. et 6 f. 1 m. puis 4 [3] f. 1 m. ts les 4 r. et 1 [2] f. 1 m. ts les 6 r.; en même temps, à gauche pr le dos, ts les 2 r., 2 f. 2 m. et 3 [2] f. 1 m. puis 3 [2] f. 1 m. ts les 4 r., 2 f. 1 m. ts les 6 r. et 1 [3] f. 1 m. ts les 8 r.; cont. droit. A 14 [17] cm. de haut. tot., former la fente de côté; pr cela, laisser en attente les 45 [48] m. de droite et ne tric. que sur les m. de gauche à la droite desquelles on ajoute 6 m. pr la sous-patte; cont. droit à droite et term. les dim. à gauche. A 22 [26] cm. de haut. tot., faire 3 cm. de jersey gris uni puis fermer droit. Reprendre les 45 [48] m. de droite à la gauche desquelles on ajoute 6 m. et term. en tric. droit à gauche et en term. les dim. à droite. A 22 [26] cm. de haut. tot., rab. les 6 m. de gauche et, sur les m. rest., faire 3 cm. de jersey gris uni; fermer droit. Faire la **jambe gauche** sembl. en interv. le trav.

**Ceinture-garniture et coulants :** suivre les explications données pr celles de la jupe.

Après repassage, fermer les jambes et les réunir par les coutures du dos et du devant. Faire un ourlet de 2 cm. ds le bas des jambes. Former 2 plis sur le devant espacés de 6 cm. Former de ch. côté le repli pr la fente et faire à la taille un ourlet de 3 cm. en intercalant entre les 2 épaisseurs un gros-grain élastique. Coudre un bouton-pression pr la fermeture de ch. fente. Fermer la ceinture-garniture et les coulants par une couture surjet au milieu, sur l'envers. Coudre une boucle ronde de métal à l'extrémité droit fil de la ceinture-garniture. Poser 2 coulants sur le devant et 2 sur le dos en les fixant à la ceinture. Glisser la ceinture-garniture dans ces coulants (voir photo).

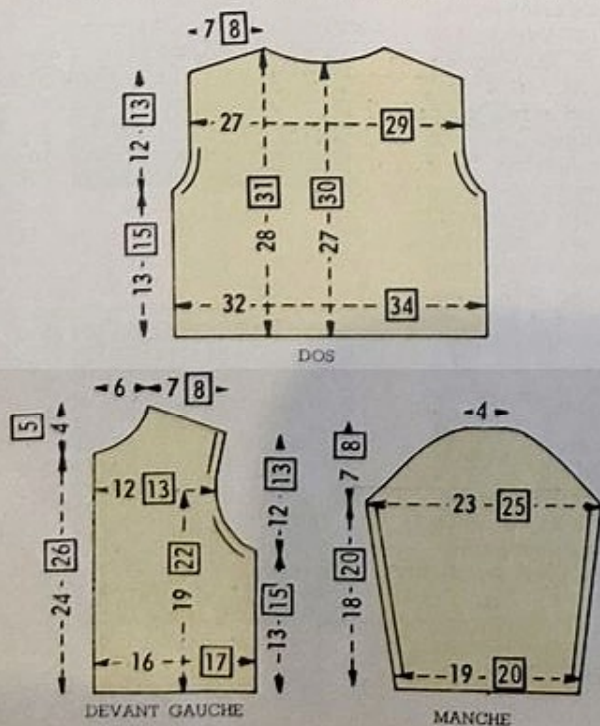

# twin-set vert printemps



Dès les premiers beaux jours, la nature éclate et prend sa lumineuse parure vert vif...

De même, donnez du dynamisme à vos tout-petits en les parant, dès leur jeune âge, de ce twin-set gai et pimpant comme un jour de printemps.

modèles possibles  
pour **18 mois à 4 ans**

82

( Suite  
au dos.)



Point agrandi d'1/3  
réalisé dans le 2<sup>e</sup>  
coloris proposé





## twin-set vert printemps

Tricoté au point de jersey envers sur lequel se détachent des bandes fantaisie, ce twin-set est tout bordé de côtes simples.

Ce twin-set est exécuté en « Recko-88 » (laine chaînette 4 fils, qualité supérieure) vert vif ou gris argent ou rouge orangé à 4 frs 40 la pel. de 50 g., avec deux jeux d'aig. « Recko » nacrées (un n° 2 1/2 et un n° 3) à 1 fr. 07 l'un. — L'ENSEMBLE N°s 82-83 : pour 18 mois, il faut 5 pel.; pour 2 ans, 6 pel. et pour 4 ans, 8 pel. — LE GILET SEUL N° 82 : pour 18 mois, il faut 2 pel.; pour 2 ans, 3 pel. et pour 4 ans, 4 pel. — LE PULL SEUL N° 83 : pour 18 mois, il faut 3 pel.; pour 2 ans, 4 pel. et pour 4 ans, 5 pel. Frais d'expédition en sus : France, 1 fr. 35 pr 2 ou 3 pel., 1 fr. 75 de 4 à 6 pel. et 2 frs 75 pr 8 pel.; étranger, 4 frs 95 pr 2 ou 3 pel.; 6 frs 20 de 4 à 6 pel. et 8 frs 45 pr 8 pel. (joindre le montant à la commande).

**Points employés.** — CÔTES SIMPLES : 1 m. endr., 1 m. env. — JERSEY ENDROIT : 1 r. endr., 1 r. env. — JERSEY ENVERS : 1 r. env., 1 r. endr. — BANDE N° 1. — Se fait sur 6 m.; 1<sup>er</sup> rang : 2 m. croisées vers la gauche (en passant derrière la 1<sup>re</sup> m., tric. la 2<sup>e</sup> m. à l'endr. puis, sans sortir cette m. de l'aig. gauche, venir tric. la 1<sup>re</sup> m. à l'endr. et laisser tomber ces 2 m.) et 4 m. endr.; 2<sup>e</sup> rang et ts les rangs pairs : tric. ttes les m. à l'env.; 3<sup>e</sup> rang : 1 m. endr., 2 m. croisées vers la gauche et 3 m. endr.; 5<sup>e</sup> rang : 2 m. endr., 2 m. croisées vers la gauche et 2 m. endr.; 7<sup>e</sup> rang : 3 m. endr., 2 m. croisées vers la gauche et 1 m. endr.; 9<sup>e</sup> rang :

(Suite de la page 123.)



4 m. endr. et 2 m. croisées vers la gauche; 11<sup>e</sup> rang : reprendre au 1<sup>er</sup> rang et répéter tjrs ces 10 rangs. — BANDE N° 2. — Se fait sur une base de 4 m.; 1<sup>er</sup> rang : 1 jeté, 1 m. endr., 2 m. env., 1 m. endr. et 1 jeté; 2<sup>e</sup> rang : 1 jeté, 2 m. env. (le jeté du r. précédent et la m. env. suiv.), 2 m. endr., 2 m. env. (la m. env. et le jeté du r. précédent et 1 jeté); 3<sup>e</sup> rang : 1 jeté, 3 m. endr., 2 m. env., 3 m. endr. et 1 jeté; 4<sup>e</sup> rang : 1 jeté, 4 m. env., 2 m. endr., 4 m. env. et 1 jeté; 5<sup>e</sup> rang : 5 m. endr., 2 m. env. et 5 m. endr.; 6<sup>e</sup> rang : 5 m. env., 2 m. endr. et 5 m. env.; 7<sup>e</sup> rang : 1 dim. de gauche (glisser 1 m. sans la tric., tric. la m. suiv. à l'endr. sur laquelle on rab. la m. glissée), 3 m. endr., 2 m. env., 3 m. endr. et 1 dim. de droite (tric. 2 m. ens. à l'endr.); 8<sup>e</sup> rang : tric. 2 m. ens. à l'env., 2 m. env., 2 m. endr., 2 m. env. et tric. 2 m. ens. à l'env.; 9<sup>e</sup> rang : 1 dim. de gauche, 1 m. endr., 2 m. env., 1 m. endr. et 1 dim. de droite; 10<sup>e</sup> rang : tric. 2 m. ens. à l'env., 2 m. endr. et 2 m. ens. à l'env. (on obtient à nouveau 4 m.); 11<sup>e</sup> rang : reprendre au 1<sup>er</sup> rang et répéter tjrs ces 10 rangs. — 20 m. = 6 cm. 2; 20 r. = 5 cm. — 1 bande n° 1 de 6 m. = 2 cm. 1; 1 bande n° 2 (mesurée dans sa partie la plus étroite) = 2 cm. 5.

Les explications sont données en 3 tailles-3 âges. Les chiffres correspondant à la taille 18 mois sont cerclés, ceux à la taille 2 ans sont simples et ceux à la taille 4 ans sont encadrés. Dans le cas où il n'y a qu'un chiffre simple, celui-ci est valable pour les 3 tailles.

NOUS DÉCLINONS TOUTE RESPONSABILITÉ QUANT À LA BONNE RÉUSSITE DE CE MODÈLE, S'IL N'EST PAS EXÉCUTÉ AVEC LA LAINE « RECKO » PRÉCONISÉE.

**LE GILET N° 82. — Devant gauche.** — Comm. par le bas, monter (44) 47 (50) m. sur les aig. n° 2 1/2 et faire 2 cm. de côtes simples. Au-dessus, avec les aig. n° 3, cont. droit ainsi : (17) 18 (19) m. jersey env., 1 bande n° 2, (7) 8 (9) m. jersey env., 1 bande n° 1, (7) 8 (9) m. jersey env., 1/2 bande n° 2 et 1 m. env. A (18) 20 (24) cm.

de haut. tot., rab. à droite pr l'emm., ts les 2 r., 1 f. 3 m., 2 f. 2 m. et 2 f. 1 m. Pendant ce trav., à (19) 21 (25) cm. de haut. tot., dim. à gauche pr le décolleté, 14 f. d'1 m. ts les 4 r. A (31) 34 (39) cm. de haut. tot., biaiser en 4 f. les (21) 24 (27) m. de droite pr l'épaule, soit jusqu'à épuisement des m. Faire le devant droit sembl. en interv. le trav.

**Dos.** — Comm. par le bas, monter (84) 90 (96) m. sur les aig. n° 2 1/2 et faire 2 cm. de côtes simples. Au-dessus, avec

(Suite page 134.)

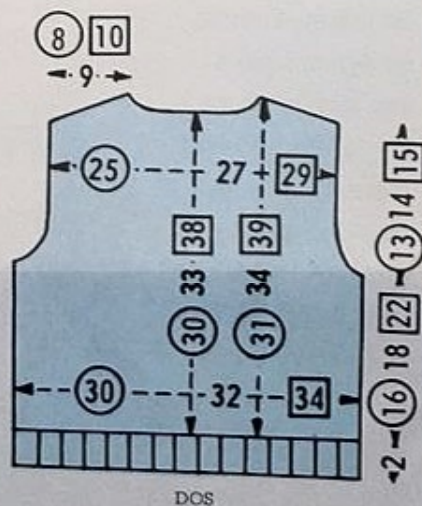
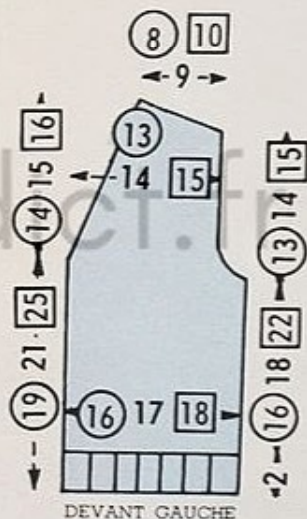



# le gilet des collégiens



Il a la sage  
rigueur du vrai  
gilet pour homme  
et un grain de  
fantaisie dans  
son point d'épi  
qui est le signe de  
la jeunesse.

Entièrement tricoté  
en laine « recko-  
Shetland » il est  
tout bordé de  
côtes doubles.

modèle  
possible pour **8 à 12 ans**

( Suite  
au dos. )



Point à grandeur  
réalisé dans le 2<sup>e</sup>  
coloris proposé





## le gilet des collégiens

Ce modèle n° 85 est exécuté en « Recko-Shetland » (qualité supérieure) grège ou bleu anglais ou chameau à 3 frs 70 la pel. de 40 g., avec deux jeux d'aig. « Recko » nacrées (un n° 3 à 1 fr. 07 et un n° 3 1/2 à 1 fr. 58). — Pour 8 ou 10 ans, il faut 5 pel. et pour 12 ans, 6 pel. Frais d'expédition en sus : France, 1 fr. 75 ; étranger, 6 frs 20 (joindre le montant à la commande).

**Points employés.** — **CÔTES DOUBLES** : 2 m. endr., 2 m. env. — **POINT FANTASIE** : se fait, pr votre échantillon sur un nombre de m. multiple de 7 + 1 ; 1<sup>er</sup> rang : 1 m. endr., (X) glisser 1 m. sans la tric. en la prenant comme pr la tric. à l'env. (la laine restant derrière le trav.), 4 m. endr., 1 m. glissée, 1 m. endr., reprendre à (X) ; 2<sup>e</sup> rang : à l'env. en glissant les m. glissées du r. précédent ; 3<sup>e</sup> rang : 1 m. endr., (X) 3 m. croisées vers la gauche (glisser la prem. m. sur une aig. auxiliaire que l'on place devant le trav., tric. à l'endr. les 2 m. suiv. puis la m. de l'aig. auxil.), 3 m. croisées vers la droite (glisser les 2 prem. m. sur l'aig. auxil. que l'on place derrière le trav., tric. à l'endr. la m. suiv. puis les 2 m. de l'aig. auxil.) et 1 m. endr., reprendre à (X) ; 4<sup>e</sup> rang : tt à l'env. ; 5<sup>e</sup> rang : reprendre au 1<sup>er</sup> rang et répéter tjrs ces 4 rangs. — 20 m. = 6 cm. 8 ; 20 r. = 5 cm. 2.

Les explications sont données en 3 tailles -

(Suite de la page précédente.)

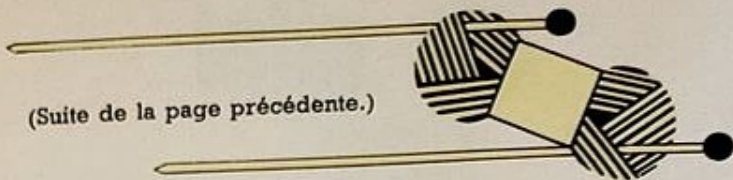

3 âges. Les chiffres correspondant à la taille 8 ans sont cerclés, ceux à la taille 10 ans sont simples et ceux à la taille 12 ans sont encadrés. Dans le cas où il n'y a qu'un chiffre simple, celui-ci est valable pour les 3 tailles.

**NOUS DÉCLINONS TOUTE RESPONSABILITÉ QUANT À LA BONNE RÉUSSITE DE CE MODÈLE S'IL N'EST PAS EXÉCUTÉ AVEC LA LAINE « RECKO » PRÉCONISÉE.**

**Devant gauche.** — Comm. par le bas, monter (56) 59 (63) m. sur les aig. n° 3 et faire 4 cm. de côtes doubles. Au-dessus, avec les aig. n° 3 1/2, cont. droit au pt fantaisie (comm. le 1<sup>er</sup> rang par (5 m. endr., 1 m. glissée et 1 m. endr.) 3 m. endr. (3 m. endr.) puis prendre à (X) des pts employés ; comm. le 3<sup>e</sup> rang par (3 m. endr., 3 m. croisées vers la droite et 1 m. endr.) 3 m. endr. (3 m. endr.) puis prendre à (X) des pts employés). A (27) 29 (31) cm. de haut. tot., comm. en même temps l'emm. et le décolleté ; à droite, rab. pr l'emm., ts les 2 r., 1 f. 3 m., 2 f. 2 m. et (2) 3 (3) f. 1 m. ; à gauche, dim. pr le décolleté, 12 f. d'1 m. ts les 2 r. et (8) 9 f. d'1 m. ts les 4 r. ; cont. droit. A (42) 45 (48) cm. de haut. tot., biaiser en 3 f. les (27) 29 (32) m. de droite pr l'épaule, soit jusqu'à épuisement des m. Faire le **devant droit** sembl. en interv. le trav.

**Dos.** — Comm. par le bas, monter (11) 117 (124) m. sur les aig. n° 3 et faire 4 cm. de côtes doubles. Au-dessus, avec les aig. n° 3 1/2, cont. droit au pt fantaisie en comm. les 1<sup>er</sup> et 3<sup>e</sup> rangs comme indiqué pr le devant et term. par (5 m. endr.) 3 m. endr. (3 m. endr.) A (27) 29 (31) cm. de haut. tot., rab. de ch. côté pr les emm., ts les 2 r., 1 f. 3 m., 2 f. 2 m. et (2) 3 (3) f. 1 m. ; cont. droit. A (42) 45 (48) cm. de haut. tot., biaiser en 3 f. les (27) 29 (32) m. de ch. extr. pr les épaules puis fermer droites les (39) 39 (40) m. rest. au milieu.

Après repassage, faire les coutures d'épaules. Relever, avec les aig. n° 3, (104) 110 (116) m. autour de ch. emmanchure ; faire 1 cm. 1/2 de côtes doubles puis fermer sans serrer en tric. les m. comme elles se présentent. Faire les coutures de côtés. Ensuite, relever le long de ch. devant et de l'encolure dos (356) 374 (392) m. sur les aig. n° 3, dont (84) 90 (96) m. de la base au décolleté ; trav. en côtes doubles en réservant le long du devant gauche, 5 boutonnières de 2 m. à 1 cm. de haut ; la 1<sup>re</sup> étant à 4 m. du bas et les suivantes espacées de (17) 18 (20) m. A 2 cm. de haut., fermer sans serrer en tric. les m. comme elles se présentent. Coudre des boutons en regard des boutonnières.

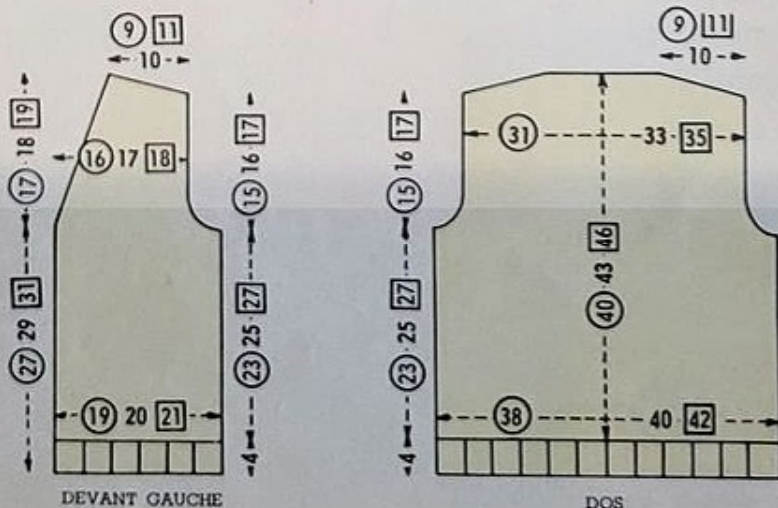

# lignes géométriques pour jeunes demoiselles



Des côtes plates, traçant des droites « à la verticale », sont coupées - devant et dos de bandes losangées et ajourées « à l'horizontale »... voilà une leçon de géométrie vite apprise qui, mise en pratique, donnera d'elle-même la récompense désirée par toutes les jeunes élèves qui rêvent de porter ce très seyant pull-chaussette tout bordé de côtes simples.



87

modèle  
possible pour 10 à 14 ans

( Suite  
au dos. )



Point agrandi d'1/3  
réalisé dans le 2<sup>e</sup>  
coloris proposé





## lignes géométriques pour jeunes demoiselles

Ce modèle n° 87 est exécuté en « Recko-Triton 3 fils » (laine câblée, qualité supérieure) rouge tomate ou bleu béryl ou blanche à 3 frs 50 la pel. de 50 g., avec des aig. « Recko » nacrées dont deux jeux de 2 aig. (un n° 2 et un n° 2 1/2) à 1 fr. 07 l'un et un jeu de 5 aig. n° 2 à 2 frs 10. Pour 10 ou 12 ans, il faut 4 pel. et pour 14 ans, 5 pel. Frais d'expédition en sus : France, 1 fr. 35 pr 4 pel. et 1 fr. 75 pr 5 pel.; étranger, 4 frs 95 pr 4 pel. et 6 frs 20 pr 5 pel. (joindre le montant à la commande).

Ce pull est réalisable aussi bien à la main que sur machine à tricoter. Pour la conduite du travail, les mesures sont données en CENTIMETRES lorsqu'il s'agit du tricot à la main et en NOMBRE DE RANGS pour le tricot sur machine.

**Points employés.** — CÔTES SIMPLES : 1 m.endr., 1 m. env. — CÔTES PLATES : 3 m.endr., 1 m. env. — BANDE AJOURÉE : celle-ci se fait

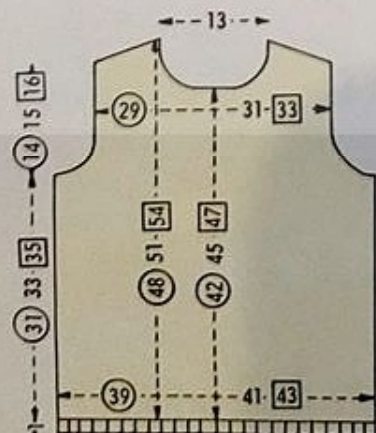

DEVANT

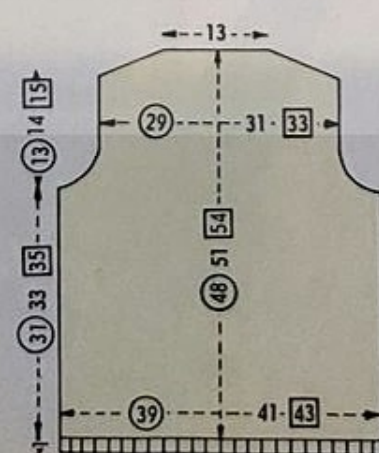

DOS

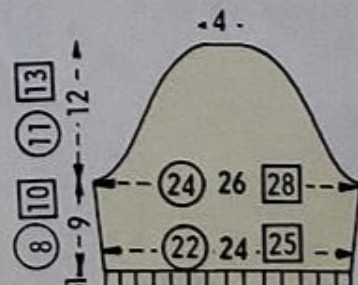

MANCHE

(Suite de la page précédente.)

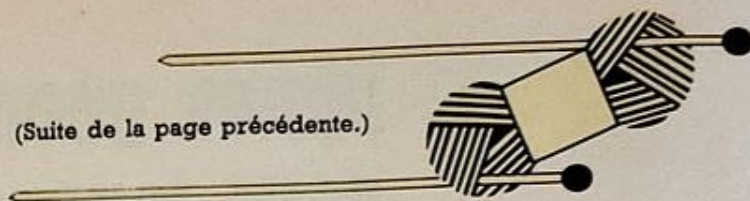

sur un nombre de m. multiple de 8 + 5 et sur 14 r.; 1<sup>er</sup> rang : 5 m.endr., (X) 1 dim. de gauche (glisser 1 m. sans la tric., tric. la m. suiv. à l'endr. sur laquelle on rab. la m. glissée), 1 jeté, 6 m.endr., reprendre à (X); 2<sup>e</sup> rang et ts les rangs pairs : tric. ttes les m. et les jetés du r. précédent à l'env.; 3<sup>e</sup> rang : 4 m.endr., (X) 1 dim. de gauche, 1 jeté, 1 m.endr., 1 jeté, 1 dim. de droite (tric. 2 m. ens. à l'endr.) et 3 m.endr., reprendre à (X) et term. par 1 m.endr.; 5<sup>e</sup> rang : 3 m.endr., (X) 1 dim. de gauche, 1 jeté, 3 m.endr., 1 jeté, 1 dim. de droite, 1 m.endr., reprendre à (X) et term. par 2 m.endr.; 7<sup>e</sup> rang : 2 m.endr., 1 dim. de gauche, (X) 1 jeté, 5 m.endr., 1 jeté, 1 double dim. (glisser 2 m. sans les tric. en les prenant comme pr les tric. ens. à l'endr., tric. la m. suiv. à l'endr. sur laquelle on rab. les 2 m. glissées), reprendre à (X) et term. par 1 jeté, 5 m.endr., 1 jeté, 1 dim. de gauche et 2 m.endr.; 9<sup>e</sup> rang : 4 m.endr., (X) 1 jeté, 1 dim. de droite, 1 m.endr., 1 dim. de gauche, 1 jeté, 3 m.endr., reprendre à (X) et term. par 1 m.endr.; 11<sup>e</sup> rang : 5 m.endr., (X) 1 jeté, 1 double dim., 1 jeté, 5 m.endr., reprendre à (X); 13<sup>e</sup> rang : comme le 1<sup>er</sup> rang. — 20 m. en côtes plates (mesurées légèrement détendues) = 5 cm. 8; 20 r. = 4 cm. 4.

Les explications sont données en 3 tailles-3 âges. Les chiffres correspondant à la taille 10 ans sont encadrés, ceux à la taille 12 ans sont simples et ceux à la taille 14 ans sont encadrés. Dans le cas où il n'y a qu'un chiffre simple, celui-ci est valable pour les 3 tailles.

NOUS DÉCLINONS TOUTE RESPONSABILITÉ QUANT À LA BONNE RÉUSSITE DE CE MODÈLE S'IL N'EST PAS EXÉCUTÉ AVEC LA LAINE « RECKO » PRÉCONISÉE.

**Devant.** — Comm. par la bas, monter (133) 141 (149) m. sur les

aig. n° 2 et faire 1 cm. (6 r.) de côtes simples. Au-dessus, avec les aig. n° 2 1/2, altern., (X) (7 cm. (32 r.)) 7 cm. 1/2 (34 r.) (8 cm. (36 r.)) de côtes plates (en comm. par 2 m.endr., 1 m. env.), 1 bande ajourée de 14 r., reprendre à (X) 4 f. en tt et term. en côtes plates. A (32 cm. (148 r.)) 34 cm. (156) (36 cm. (166 r.)) de haut. tot., rab. de ch. côté pr les emm., ts les 2 r., 1 f. 4 m., 1 f. 3 m., (2) 2 (3) f. 2 m. et (5) 5 (4) f. 1 m.; cont. droit. A (43 cm. (198 r.)) 46 cm. (210 r.) (48 cm. (220 r.)) de haut. tot., fermer les 19 m. du milieu et ne cont. que sur les m. de gauche en rab. à droite pr l'encolure, ts les 2 r., 2 f. 3 m., 1 f. 2 m. et (5) 6 (6) f. 1 m.; cont. droit. A (46 cm. (210 r.)) 49 cm. (224 r.) (52 cm. (238 r.)) de haut. tot., biaiser en 7 f. les (28) 31 (34) m. de gauche pr l'épaule, soit jusqu'à épuisement des m. Term. l'autre côté sembl. en interv. le trav.

**Dos.** — Suivre les explications données pr le devant jusqu'à (45 cm. (206 r.)) 48 cm. (218 r.) (51 cm. (232 r.)) de haut. tot., mais en supprimant le décolleté. Biaiser alors en 9 f. les (28) 31 (34) m. de ch. extr. pr les épaules puis fermer droites les (45) 47 (47) m. rest. au milieu.

**Manches.** — Comm. par le bas, monter (75) 83 (87) m. sur les aig. n° 2 et faire 1 cm. (6 r.) de côtes simples. Au-dessus, avec les aig. n° 2 1/2, cont. en côtes plates (comm. par 3 m.endr., 1 m. env.) et en augm. de ch. côté (4) 4 (5) f. d'1 m. ts les (1 cm. 3/4 (8 r.)) 2 cm. (altern. ts les 8 et 10 r.) (1 cm. 3/4 (8 r.)). A (9 cm. (42 r.)) 10 cm. (46 r.) (11 cm. (52 r.)) de haut. tot., rab. de ch. côté pr l'arrondi, ts les 2 r., 1 f. 3 m., (2) 3 (3) f. 2 m., (18) 20 (21) f. 1 m., (2) 2 (3) f. 2 m. et 2 f. 3 m. puis fermer les 13 m. rest. au milieu.

Après repassage, faire les coutures de côtés et d'épaules. Relever autour de l'encolure (116) 120 (124) m. sur 4 aig. n° 2 et trav. en rond avec la 5<sup>e</sup>; faire 1 cm. (6 r.) de côtes simples puis fermer droit sans serrer en tric. les m. comme elles se présentent. Fermer les manches et les monter.

# bordures bleu France pour un pull-tennis



Vêtus de blanc, les adeptes de cette belle discipline sportive ont fière allure sur les courts. Pour se singulariser, ce pull s'est astucieusement paré de bordures d'un coloris identique à celui que l'on retrouve sur la tenue de nos grands « Tricolores ».



modèle  
possible pour 8 à 14 ans

( Suite  
au dos. )



Point à grandeur  
réalisé dans le 2<sup>e</sup>  
coloris proposé





# bordures bleu France pour un pull

Deux bandes de torsades se détachant sur un fond de jersey envers coupent le devant et le dos de ce modèle tricoté au point de jersey. Une rayure bleue égaye les bordures en côtes doubles.

Ce modèle n° 89 est exécuté en « Recko-Evor » (laine gonflante et légère 3 fils, qualité supérieure) blanche et bleu France ou rouge caroubier à 3 frs 50 la pel. de 50 g., avec des aig. « Recko » nacrées dont deux jeux de 2 aig. (un n° 3 1/2 et un n° 4) à 1 fr. 58 l'un et un jeu de 5 aig. n° 3 1/2 à 2 frs 10. — Pour 8 ans, il faut 6 pel. (5 blanches et 1 bleue); pour 10 ou 12 ans, 7 pel. (6 blanches et 1 bleue) et pour 14 ans, 8 pel. (7 blanches et 1 bleue). Frais d'expédition en sus : France, 1 fr. 75 pr 6 ou 7 pel. et 2 frs 75 pr 8 pel.; étranger, 6 frs 20 pr 6 ou 7 pel. et 8 frs 45 pr 8 pel. (joindre le montant à la commande).

Pour l'entretien de cette laine, le lavage en eau tiède et au savon pur est recommandé. En teinturerie, préciser exclusivement nettoyage « F ». Le repassage à la pattemouille est à éviter.

Points employés. — COTES DOUBLES : 2 m. endr., 2 m. env. — JERSEY : 1 r. endr., 1 r. env. — BANDE TORSADÉE N° 1 : se fait sur 30 m.; 1<sup>er</sup> rang : 2 m. env., 6 m.

endr., 5 m. env., 1 m. endr., 1 m. env., 2 m. endr., 1 m. env., 1 m. endr., 6 m. env., 1 m. endr., 1 m. env., 1 m. endr. et 2 m. env.; 2<sup>e</sup> rang et ts les rangs pairs : tric. les m. comme elles se présentent; 3<sup>e</sup> rang : 2 m. env., 6 m. endr., 4 m. env., 4 m. croisées vers la droite (glisser la m. env. sur une aig. auxil. à 2 pointes que l'on place derrière le trav., tric. la 1<sup>re</sup> m. de l'aig. gauche à l'endr., la 2<sup>e</sup> m. à l'env. et la 3<sup>e</sup> m. à l'endr. puis tric. la m. de l'aig. auxil. à l'env.), 4 m. croisées vers la gauche (glisser les 3 prem. m. sur l'aig. auxil. que l'on place devant le trav., tric. la m. suiv. à l'env. puis la 1<sup>re</sup> m. de l'aig. auxil. à l'endr., la 2<sup>e</sup> m. à l'env. et la 3<sup>e</sup> m. à l'endr.), 4 m. env., 4 m. croisées vers la droite et 2 m. env.; 5<sup>e</sup> rang : 2 m. env., 6 m. endr., 3 m. env., 4 m. croisées vers la droite, 2 m. env., 4 m. croisées vers la gauche, 2 m. env., 4 m. croisées vers la droite et 3 m. env.; 7<sup>e</sup> rang : 2 m. env., 6 m. endr., 2 m. env., 4 m. croisées vers la droite, 4 m. env., 4 m. croisées vers la gauche, 4 m. croisées vers la droite et 4 m. env.; 9<sup>e</sup> rang : 2 m. env., (torsade) glisser les 3 prem. m. endr. sur l'aig. auxil. à 2 pointes que l'on place derrière le trav., tric. à l'endr. les 3 m. suiv. puis les 3 m. de l'aig. auxil., 2 m. env., 1 m. endr., 1 m. env., 1 m. endr., 6 m. env., 6 m. croisées vers la droite (glisser les 3 prem. m. sur l'aig. auxil. que l'on place derrière le trav., tric. la 1<sup>re</sup> m. de l'aig. gauche à l'endr., passer la laine devant le trav., glisser la 2<sup>e</sup> m. sans la tric. en la prenant à l'env., remettre la laine derrière le trav. et tric. la 3<sup>e</sup> m. à l'endr., ensuite tric. la 1<sup>re</sup> m. de l'aig. auxil. à l'endr., passer la laine devant le trav., glisser la 2<sup>e</sup> m., remettre la laine derrière le trav.

Les explications sont données en 4 tailles-4 âges, ceux indiqués dans chaque colonne

	8 ans	10 ans	12 ans	14 ans
<b>DEVANT.</b> — Comm. par le bas, monter.....	90 m.	94 m.	98 m.	104 m.
blanches sur les aig. n° 3 1/2 et faire 6 cm. (24 r.) de côtes doubles dont 10 r. blancs, 6 r. bleus et 8 r. blancs et en répart. 16 augm. sur le dern. r. On obtient.....	106 m.	110 m.	114 m.	120 m.
Au-dessus, avec les aig. n° 4, cont. ainsi :.....	19 m. jersey,	20 m. jersey,	22 m. jersey,	24 m. jersey,
1 bande torsadée N° 1 de 30 m. et.....	8 m. jersey,	10 m. jersey,	10 m. jersey,	12 m. jersey,
1 bande torsadée N° 2 de 30 m. et.....	19 m. jersey,	20 m. jersey,	22 m. jersey,	24 m. jersey,
A.....	28 cm.	30 cm.	32 cm.	34 cm.
de haut. tot., rab. de ch. côté pr les emm., ts les 2 r., 1 f. 3 m., 2 f. 2 m. et.....	3 f. 1 m.	3 f. 1 m.	3 f. 1 m.	4 f. 1 m.
Pendant ce trav., à.....	29 cm.	31 cm.	33 cm.	35 cm.
de haut. tot., séparer le trav. en deux au milieu et ne cont. que sur les m. de gauche en rab. à droite pr le décolleté.....	11 f. d'1 m. ts les 2 r. et 10 f. d'1 m. altern. ts les 2 et 4 r.	12 f. d'1 m. ts les 2 r. et 10 f. d'1 m. altern. ts les 2 et 4 r.	12 f. d'1 m. ts les 2 r. et 10 f. d'1 m. altern. ts les 2 et 4 r.	13 f. d'1 m. ts les 2 r. et 10 f. d'1 m. altern. ts les 2 et 4 r.
A.....	45 cm.	48 cm.	51 cm.	54 cm.
de haut. tot., biaiser en 3 f. les.....	22 m.	23 m.	25 m.	26 m.
de gauche pr l'épaule, soit jusqu'à épuisement des m.				
Term. l'autre côté sembl. en interv. le trav.				
<b>DOS.</b> — Suivre les explications données pr le devant jusqu'à.....	45 cm.	48 cm.	51 cm.	54 cm.
de haut. tot. Fermer alors les.....	26 m.	28 m.	28 m.	30 m.
du milieu et ne cont. que sur les m. de gauche en biaisant en 3 f. les.....	22 m.	23 m.	25 m.	26 m.
de gauche pr l'épaule et en rab. à droite pr l'encolure, ts les 2 r., 1 f. 5 m. et 1 f. 3 m., soit jusqu'à épuisement des m. Term. l'autre côté sembl. en interv. le trav.				
Après léger repassage, faire les coutures d'épaules. Relever sur 4 aig. n° 3 1/2.....	176 m.	182 m.	188 m.	194 m.
tt autour de l'encolure et trav. en rond avec la 5 <sup>e</sup> en côtes doubles; faire 3 r. blancs, 4 r. bleus et 3 r. blancs en disposant 2 m. endr. au creux du décolleté et en formant, à ch. r., 2 dim. d'1 m. côte à côte au milieu du devant (pr celle de droite, tric. ens. à l'endr. la 1 <sup>re</sup> des m. du milieu et celle qui la précède; pr celle de gauche, glisser la 2 <sup>e</sup> m. du milieu, tric. la m. suiv. à l'endr. sur laquelle on rab. la m. glissée). Fermer ensuite sans serrer en tric. les m. comme elles se présentent. Relever autour de ch. emmanchure sur les aig. n° 3 1/2 et trav. en côtes doubles en alternant 2 r. blancs, 4 r. bleus et 3 r. blancs puis fermer sans serrer. Faire les coutures de côtés.	124 m.	128 m.	132 m.	136 m.

et tric. la 3<sup>e</sup> m. à l'endr.) et 5 m. env.; 11<sup>e</sup> rang : 2 m. env., 6 m. endr., 2 m. env., 4 m. croisées vers la gauche, 4 m. env., 4 m. croisées vers la droite, 4 m. croisées vers la gauche et 4 m. env.; 13<sup>e</sup> rang : 2 m. env., 6 m. endr., 3 m. env., 4 m. croisées vers la gauche, 2 m. env., 4 m. croisées vers la droite, 2 m. env., 4 m. croisées vers la gauche et 3 m. env.; 15<sup>e</sup> rang : 2 m. env., 6 m. endr., 4 m. env., 4 m. croisées vers la gauche, 4 m. croisées vers la droite, 4 m. env., 4 m. croisées vers la gauche et 2 m. env.; 17<sup>e</sup> rang : 2 m. env., glisser les 3 prem. m. endr. sur l'aig. auxil. que l'on place derrière le trav., tric. à l'endr. les 3 m. suiv. puis les 3 m. de l'aig. auxil., 5 m. env., 6 m. croisées vers la droite, 6 m. env., 1 m. endr., 1 m. env., 1 m. endr. et 2 m. env.; 19<sup>e</sup> rang : reprendre au 3<sup>e</sup> rang et répéter tjrs ces 16 rangs, les 2 prem. servant de base. — **BANDE TORSADÉE N° 2** : faire une bande sembl. à la bande n° 1 mais en interv. le trav.; 1<sup>er</sup> rang : tric. 2 m. env., 1 m. endr., 1 m. env., 1 m. endr., 6 m. env., 1 m. endr., 1 m. env., 2 m. endr., 1 m. env., 1 m. endr., 5 m. env., 6 m. endr. et 2 m. env.; 2<sup>e</sup> rang : tric. les m. comme elles se présentent; 3<sup>e</sup> rang : tric. 2 m. env., 4 m. croisées vers la gauche, 4 m. env., 4 m. croisées vers la droite, 4 m. croisées vers la gauche, 4 m. env., 6 m. endr. et 2 m. env. — 20 m. jersey = 8 cm. 8; 20 r. = 6 cm. 8. — 1 torsade de 30 m. = 9 cm. 5.

NOUS DÉCLINONS TOUTE RESPONSABILITÉ QUANT À LA BONNE RÉUSSITE DE CE MODÈLE, S'IL N'EST PAS EXÉCUTÉ AVEC LA LAINE « RECKO » PRÉCONISÉE.

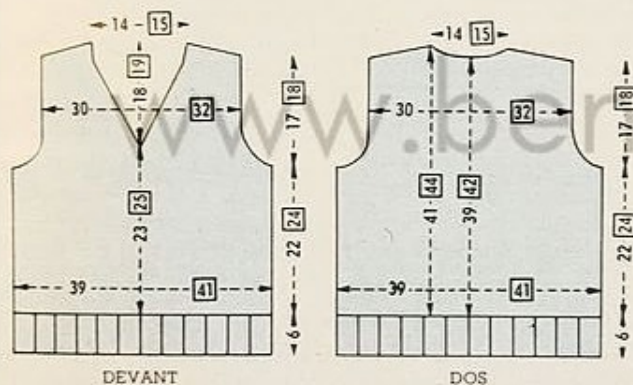

8 ans : chiffres simples  
10 ans : chiffres encadrés

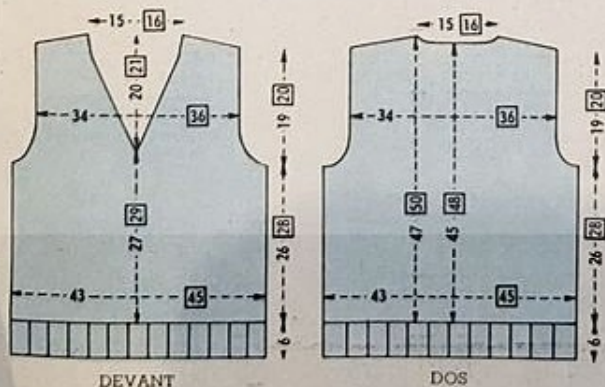

12 ans : chiffres simples  
14 ans : chiffres encadrés



## Paris printemps

(Suite de la page 228.)



Réalisé en « Recko-Flammée » (textile mariant le lin écri et un flammé de coton quatre couleurs), ce tailleur est exécuté dans un point formant coquilles et agrémenté d'un galon-laine également crocheté mais égayé d'une chaînette flammée.

**Points employés.** — **MAILLE EN L'AIR** (m.l.) : 1 jeté et tiré sur le crochet de façon à faire passer le jeté au travers de la boucle. — **MAILLE SERRÉE** (m.s.) : piquer le crochet ds 1 m., 1 jeté, tirer pr ramener une boucle que l'on passe au travers de celle qui est sur le crochet. — **DEMI-BRIDE** (d.b.) : piquer le crochet ds 1 m., 1 jeté, tirer pr ramener une boucle, 1 jeté que l'on passe au travers des 2 boucles qui sont sur le crochet. — **BRIDE** (B.) : 1 jeté, piquer le crochet ds 1 m., 1 jeté, tirer pr ramener une boucle, 1 jeté que l'on passe au travers des 2 prem. boucles qui sont sur le crochet, 1 jeté que l'on passe au travers des 2 boucles rest. — **POINT DE COQUILLES** : se fait, pr votre échantillon, sur un nombre de m. multiple de 6 + 1; 1<sup>er</sup> tour : 1 m.l. pr tourner, 1 d.b. ds la 1<sup>re</sup> m., (X) sauter 2 m., 5 B. ds la m. suiv., sauter 2 m., 1 d.b. ds la m. suiv., reprendre à (X); 2<sup>e</sup> tour : 2 m.l. pr tourner, 2 B. ds la 1<sup>re</sup> d.b. (en piquant sous les 2 brins de la chaînette horizontale), (X) 1 d.b. ds la 3<sup>e</sup> B. (B. du milieu de la coquille), 5 B. ds la d.b. suiv., reprendre à (X) et term. par 1 d.b. ds la B. du milieu de la coquille suiv. et 3 B. ds la m.l. de départ du tour précédent; 3<sup>e</sup> tour : 1 m.l. pr tourner, 1 d.b. ds la 1<sup>re</sup> B., (X) 5 B. ds la d.b. suiv., 1 d.b. ds la 3<sup>e</sup> B. de la coquille suiv., reprendre à (X) et term. en crochetant la dern. d.b. sous les m.l. de départ du tour précédent; 4<sup>e</sup> tour : reprendre au 2<sup>e</sup> tour et répéter tjrs les 2 dern. tours, le 1<sup>er</sup> servant de base. — **Galon.** — Avec la laine « Recko-69 », se fait sur une chaînette de 4 m.; 1<sup>er</sup> tour : 1 m.l. pr tourner, 1 d.b. ds la 1<sup>re</sup> m. de la chaînette, 3 m.l., 1 d.b. en piquant le crochet ds le cœur de la 1<sup>re</sup> d.b., 1 m.l., 1 B. ds la m. suiv., 1 m.l., sauter 1 m. de la chaînette, 2 B. ds la m. suiv.; 2<sup>e</sup> tour : 3 m.l. pr tourner, 1 d.b. ds la 1<sup>re</sup> B., 1 m.l., 1 B. ds la 2<sup>e</sup> B., 1 m.l., 1 B. ds la B. suiv. et 1 B. entre la B. ds laquelle on vient de piquer et la d.b. suiv. Répéter tjrs ce 2<sup>e</sup> tour, le 1<sup>er</sup> servant de base. — **ANGLE ARRONDI** : (X) 3 m.l., 1 d.b. ds la 1<sup>re</sup> B., 1 m.l., 1 B. ds la B. suiv., 2 m.l., 1 m.s. sur la B. suiv., tourner, 2 m.l., 1 B. ds la 1<sup>re</sup> B. et 1 B. entre la B. ds laquelle on vient de piquer et la d.b. suiv., (X) reprendre au 2<sup>e</sup> tour du galon en piquant, pr la 3<sup>e</sup> B., ds la même m. que la m.s. de l'angle. — Pour l'**ANGLE DROIT** : reprendre les explications de l'angle arrondi en répétant 2 f. de (X) à (X) et en piquant la 2<sup>e</sup> m.s. ds la même m. que la 1<sup>re</sup>, reprendre ensuite au 2<sup>e</sup> tour du galon et continuer droit. La longueur de galon désirée term., faire au milieu de celui-ci (avec 3 brins de « Recko-



## twin-set vert printemps

les aig. n° 3, contr. droit ainsi : (16) 17 (18) m. jersey env., (X) 1 bande n° 2, (7) 8 (9) m. jersey env., 1 bande n° 1, (7) 8 (9) m. jersey env.; reprendre à (X) 2 f. en tt et term. par 1 bande n° 2 et (16) 17 (18) m. jersey env. A (18) 20 (24) cm. de haut. tot., rab. de ch. côté pr les emm., ts les 2 r., 1 f. 3 m., 1 f. 2 m. et 3 f. 1 m.; cont. droit. A (31) 34 (39) cm. de haut. tot., biaiser en 4 f. les (21) 24 (27) m. de ch. extr. pr les épaules (la bande n° 2 étant comptée sur sa base de 4 m.). En même temps que la 2<sup>e</sup> de ces dim., c.-à-d. à (32) 35 (40) cm. de haut. tot., fermer au milieu les m. de la bande n° 2 et les 3 m. de jersey env. qui l'encadrent et ne cont. que sur les m. de gauche en dim. à droite pr l'encolure, ts les 2 r., 1 f. 5 m. et 1 f. 3 m., soit jusqu'à épuisement des m. Term. l'autre côté sembl. en interv. le trav.

Après repassage, faire les coutures d'épaules. Relever autour de ch. emmanchure (98) 104 (110) m. sur les aig. n° 2 1/2 et faire 1 cm. 1/2 de côtes simples puis fermer sans serrer en tric. les m. comme elles se présentent. Faire les coutures de côtés. Relever ensuite au bord de chaque devant et de l'encolure dos, (258) 278 (312) m. sur les aig. n° 2 1/2 (dont (66) 73 (87) m. de la base aux dim. du décolleté); faire 1 cm. 1/2 de côtes simples en réservant sur le devant droit, à mi-hauteur, 5 boutonniers de 3 m., la 1<sup>re</sup> étant à 3 m. du bas et les suivantes espacées de (12) 14 (17) m. Fermer ensuite sans serrer en tric. les m. comme elles se présentent. Coudre les boutons en regard des boutonniers.

(Suite de la page 124.)

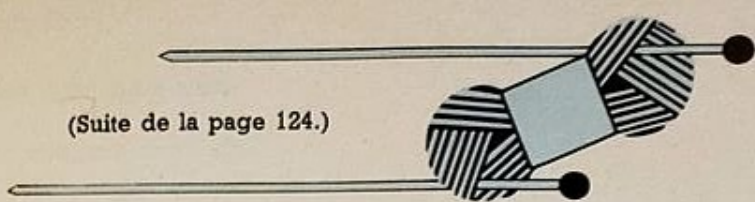

### LE PULL N° 83. — Devant. —

Comm. par le bas, monter (74) 80 (88) m. sur les aig. n° 2 1/2 et faire 3 cm. de côtes simples en répart. 8 augm. sur le dern. r. (on obtient (82) 88 (96) m.). Prendre les aig. n° 3 et trav. droit ainsi : (15) 16 (18) m. jersey env., (X) 1 bande n° 2, (7) 8 (9) m. jersey env., 1 bande n° 1, (7) 8 (9) m. jersey env., reprendre à (X) 2 f. en tt puis term. par 1 bande n° 2 et (15) 16 (18) m. jersey env. A (18) 20 (24) cm. de haut. tot., rab. de ch. côté pr les emm., ts les 2 r., 1 f. 3 m., 1 f. 2 m. et 1 f. 1 m.; cont. droit. A (25) 28 (33) cm. de haut. tot., fermer les m. de la bande n° 2 du milieu et ne cont. que sur les m. de gauche en dim. à droite pr l'encolure, ts les 2 r., 1 f. 3 m., 2 f. 2 m. et (6) 6 (7) f. 1 m. A (30) 33 (38) cm. de haut. tot., biaiser en 2 f. les (20) 23 (26) m. de gauche pr l'épaule (la bande n° 2 étant comptée sur sa base de 4 m.), soit jusqu'à épuisement des m. Term. l'autre côté sembl. en interv. le trav.

**Dos.** — Suivre les explications données pr le devant jusqu'à (30) 33 (38) cm. de haut. tot. Fermer alors les (18) 20 (22) m. du milieu, ((7) 8 (9) m. jersey env., la bande n° 2 du milieu et (7) 8 (9) m. jersey env.) et ne cont. que sur les m. de gauche en biaisant en 2 f. les (20) 23 (26) m. de gauche pr l'épaule et en rab. à droite pr l'encolure 1 f. (6) 5 (5) m.; soit jusqu'à épuisement des m. Term. l'autre côté sembl. en interv. le trav.

**Manches.** — Comm. par le bas, monter (44) 48 (50) m. sur les aig. n° 2 1/2 et faire 5 cm. de côtes simples en répart. 8 augm. sur le dern. r. Au-dessus, avec les aig. n° 3, cont. ainsi : (11) 12 (12) m. jersey env., 1 bande n° 1, (7) 8 (9) m. jersey env., 1 bande n° 2, (7) 8 (9) m. jersey env., 1 bande n° 1 et term. par (11) 12 (12) m. jersey env. tt en augm. de ch. côté (11) 13 (15) f. d'1 m. ts les (1 cm. 1/4) 1 cm. (1 cm. 1/4). A (20) 22 (25) cm. de haut. tot., rab. de ch. côté pr l'arrondi, ts les 2 r., 1 f. 3 m., 2 f. 2 m., (3) 4 (5) f. 1 m., (2) 2 (3) f. 2 m., (2) 3 (3) f. 3 m. et 2 f. 4 m., puis fermer les 18 m. rest. au milieu.

Après repassage, faire les coutures de côtés et d'épaules. Fermer les manches et les monter. Relever, sur 4 aig. n° 2 1/2, (104) 108 (112) m. et trav. en rond avec la 5<sup>e</sup>; faire 2 cm. de côtes simples puis fermer sans serrer en tric. les m. comme elles se présentent.

