

# Femmes Françaises

HEBDOMADAIRE PUBLIÉ PAR L'UNION  
DES FEMMES FRANÇAISES, 12 bis, RUE D'ASTORG  
N° 514 - 9 OCTOBRE 1954 - PRIX : 40 f. - SUISSE : 0 f. 40



*En défendant la paix, cette jeune maman défend le bonheur de son petit Daniel.*

Traité à l'aide de la version gratuite de Watermarkly. La version payante n'ajoute pas cette marque.



# Parlons en AMIES

## LA LETTRE A SYLVIE

Chère Amie,

J E n'ai plus vingt ans, et ce n'est pas de moi qu'il s'agit aujourd'hui, mais bien de ma fille qui, elle, va sur ses dix-huit printemps. Cependant, pour que vous puissiez me répondre en connaissance de cause, il faut tout de même que je vous parle un peu de moi.

Mes parents étaient extrêmement sévères et, quand je me suis mariée, je n'étais, pour ainsi dire, jamais sortie de la maison. Louis, mon premier mari, avait dix ans de plus que moi, un caractère sérieux. Nous avons eu tout de suite notre petite Aline, mais cela n'a pas ensoleillé notre existence, car, quelques mois plus tard, Louis était victime d'un accident de travail. Il trains pendant deux ans, et, naturellement, il s'assombrissait, chaque jour davantage, en songeant à notre bonheur défilé, à notre avenir manqué. Souvent, il parlait du sort qui attendait sa fille quand il ne serait plus là. « Je me demande qu'une chose, me disait-il, c'est d'en faire une femme comme toi. Je t'ai choisie, parce que tu étais une vraie jeune fille d'autrefois, timide et réservée. Promets-moi que tu l'éleveras comme tu as été élevée. »

Je le revois encore, me disant ces mots, en caressant la petite tête d'Aline, cette Aline qui me cause aujourd'hui tant de souci, et, naturellement, je lui promettais ce qu'il me demandait.

Bien des années ont passé. Je suis restée seule avec la petite, presque sans ressources. J'ai été obligée de la mettre à la campagne pour pouvoir travailler. Et puis, j'ai rencontré mon second mari. Il a tout de suite aimé Aline, comme si c'était la sienne. Elle le lui rendait bien.

Nous avons eu deux autres enfants, des jumelles. Ce sont les vraies petites sœurs d'Aline, et Denis ne fait aucune différence entre « ses trois filles », comme il dit. Il a un tout autre caractère que Louis : gai, aimable, enjoué. Même quand il a des difficultés, il garde le sourire, la plaisanterie toute prête.

Je dois dire que cela me convient très bien : près de lui, je ne me sens pas vieillir... Cela n'empêche qu'Aline va quand même vers ses 18 ans ! Nous lui avons donné un métier, et, maintenant, elle voudrait travailler, être plus libre. Mais j'ai refusé.

— Elle s'ennuie, notre grande, m'a dit Denis. Qu'est-ce que tu as à la garder toujours dans les jupes ? Laisse-la sortir un peu. Tu lui défends tout : n'as-tu pas confiance en elle ? Tiens, je ne te reconnais plus...

Mais moi, je pensais, sans le dire, bien entendu, je pensais pour la première fois : « Ce n'est pas ta fille ; c'est la fille de Louis, et, puisque j'en ai les moyens, il faut que je l'éleve comme Louis l'entendait, comme je l'ai promis. »

Devant mon silence, Denis n'a pas insisté. Je ne sais pas s'il a deviné ma pensée : il a parlé d'autre chose.

Pourtant, ses réflexions ont porté, et je ne suis plus tellement certaine d'avoir raison. C'est vrai que la petite a perdu sa gaieté : elle m'aide au ménage, soigne ses petites sœurs avec amour ; elle ne réclame plus rien, mais elle est parfois bien mélancolique.

Alors, je me le demande : ai-je raison d'agir comme Louis le voulait ? Qu'en pensez-vous, Sylvie ?

ARDENNAISE.

Sylvie espère que nombreuses seront les amies qui lui écriront pour l'aider à résoudre le problème que lui pose Ardennoise.

Indiquer sur l'enveloppe : « Courrier de Sylvie, réponse à Ardennoise ». Les réponses les plus intéressantes seront publiées ici même dans trois semaines.

## COURRIER SOCIAL ET JURIDIQUE

QUESTION DE Mme A. P., DE LYON.

Quelles conditions doivent remplir les enfants pour que mon mari puisse continuer à bénéficier du salaire unique ?

REPONSE :

Pour continuer à avoir droit à l'allocation de salaire unique, les enfants bénéficiaires ne doivent pas avoir dépassé l'âge limite prévu par les Allocations Familiales, c'est-à-dire :

— Quatorze ans (fin de l'obligation scolaire si l'enfant est salarié).

— Quinze ans pour l'enfant à charge non salarié ou à faible salaire.

— Dix-sept ans pour l'apprenti avec contrat.

— Vingt ans pour l'enfant qui poursuit ses études ou qui est, par suite d'infirmité, de longue maladie ou de maladie incurable, dans l'impossibilité permanente de se livrer à un travail salarié.

Est assimilée à l'enfant poursuivant ses études l'enfant du sexe féminin qui vit sous le toit de l'allocataire et qui est fille ou sœur de celui-ci ou de son conjoint, et se consacre exclusivement aux travaux ménagers et à l'éducation d'un ou de deux enfants de moins de dix ans à la charge de l'allocataire.

Ces limites d'âge s'appliquent également pour le dernier enfant à charge d'une famille de deux ou plusieurs enfants.

QUESTION DE Mme A. C., DE VESOUL.

Quelles formalités doit-on remplir pour bénéficier du salaire unique ? Merci d'avance.

REPONSE :

En général, les demandes d'allocation de salaire unique doivent être envoyées sur formules imprimées à la Caisse d'Allocations Familiales du lieu de travail, par l'intermédiaire de l'employeur, pour :

— Les allocataires qui travaillent.

— Les assurés sociaux en période d'arrêt de travail indemnisés pour maladie ou accident.

— Les femmes pendant la période de repos pré ou post-natal.

Pour les allocataires ne travaillant pas, les demandes doivent être envoyées directement à la caisse du lieu de résidence.

QUESTION DE Mme I. G., DES BOUCHES-DU-RHONE.

Pouvez-vous me dire comment est effectué le remboursement des frais occasionnés par un accouchement ?

REPONSE :

Si vous accouchez à domicile, votre Caisse de Sécurité sociale participe à vos frais sous forme d'un forfait.

Si vous accouchez dans une maternité privée, les honoraires du médecin et de la sage-femme vous seront remboursés également sous forme d'un forfait, et les frais de séjour selon le tarif de la caisse.

Si vous accouchez dans une maternité publique, vous n'avez aucune somme à déboursier, tous les frais étant réglés directement par la Caisse de Sécurité sociale.

Dans tous les cas vous devez adresser le certificat d'accouchement détaché du carnet de maternité dans les trois jours suivant l'accouchement.

QUESTION DE Mme A. P., DE VIERZON.

J'ai cédé mon poste de radio. Que dois-je faire pour ne plus avoir à payer la redevance radiophonique ?

REPONSE :

Vous devez faire immédiatement une demande de résiliation au service des redevances radiophoniques. En effet, si cette demande n'est pas faite au jour de l'échéance, vous devrez payer la redevance pour l'année à venir.

QUESTION DE M. A. C., DE VESOUL.

Quels sont les motifs légitimes d'inoccupation d'un logement ?

REPONSE :

Il a été jugé que constituent des motifs légitimes justifiant une inoccupation de plus de huit mois, notamment :

— La maladie ou le mauvais état de santé.

— L'absence d'une domestique pour aller loger momentanément chez son patron.

— La nomination à une fonction — ou un emploi temporaire — ou l'exercice momentané de sa profession dans une autre ville ou à l'étranger.

— La séparation légale pendant l'instance en divorce. Par contre, n'ont pas été considérées comme des motifs légitimes :

— La mutation d'un fonctionnaire.

— Le simple désir d'aller vivre chez ses enfants.

QUESTION DE R. R., DU LOIR-ET-CHER.

Je suis agriculteur et en même temps j'exerce la profession de commerçant. Suis-je obligé de cotiser à une caisse d'allocations familiales agricoles ?

REPONSE :

Oui, un agriculteur qui est en même temps commerçant demeure tenu de cotiser à une caisse d'Allocations Familiales Agricoles.

En votre qualité de commerçant, vous êtes astreint d'autre part au paiement d'une cotisation à une caisse d'Allocations Familiales, du régime du commerce et de l'industrie, en vertu du décret du 21 avril 1948, aux termes duquel « la cotisation d'Allocations Familiales des employeurs et des travailleurs indépendants est due par toute personne exerçant, même à titre accessoire, une activité non salariée ».

## RONDE DE L'AMITIÉ

VOUS DESIREZ ENTENDRE, VOUS AUSSI, DANS LA RONDE ? C'EST TRÈS SIMPLE. ÉCRIVEZ-NOUS EN SIGNANT DU PSEUDONYME DE VOTRE CHOIX, ET NE MANQUEZ PAS D'INDIQUER VOTRE NOM ET VOTRE ADRESSE.

★

Des remerciements bien sincères aux amies qui m'ont fait parvenir les numéros manquants de *Jane Eyre* et *Quatre-vingt-treize*. Et mes amitiés à toutes.

HELENE, DE LA REGION ROANNAISE.

A amie des fleurs.

Pour conserver les dahlias, il faut, avant de les mettre dans des vases, tremper un petit instant la fleur dans l'eau, puis la laisser égoutter d'elle-même. Dites-moi ce que vous pensez de ce petit truc qui me réussit très bien.

UNE LECTRICE ET DIFFUSEUSE DE NICE.

Bien des choses à vous toutes, amies. Je lis toujours vos messages avec plaisir, et, à mon tour, je me décide à y répondre.

A Gaby, de Toulouse.

Le Chant de la fleur rouge est en effet une fort belle histoire. Avez-vous remarqué que plusieurs chapitres ont passé dans notre journal ? L'auteur se nomme Linnandowski. Je suis certaine que si vous vous adressez au Foyer Danielle-Casanova, 12 bis, rue d'Astorg, il serait en mesure de vous procurer ce livre.

A Albane.

Tout à fait de votre avis pour les chanteurs et les chansons. Connaissiez-vous *Léo Ferré* ? Je n'approuve pas tout ce qu'il chante, mais il faut avouer que rien de ce qu'il fait n'est banal, ni en paroles ni en musi-

que. J'aime beaucoup son interprétation de *Sous le pont Mirabeau*, le poème d'Apollinaire. Mais, s'il a beaucoup de talent, sa voix est trop grêle. Ses chansons sont, par contre, admirablement mises en valeur par Catherine Sauvage. Qu'en pensez-vous ?

A l'amie de l'écran.

Un film tiré de *Roqueblanc*, ce serait passionnant. Je suis comme vous, et j'adore voir revivre sur l'écran les romans qui m'ont fait rêver. C'est ainsi que je me réjouis à l'avance de retrouver, dans *Le Rouge et le Noir*, Julien Sorel sous les traits de Gérard Philippe. Vous qui aimez lire, savez-vous s'il existe une édition populaire de ce roman ?

A amie des fleurs.

Voilà très longtemps que j'étudie les plantes de toutes sortes : potagères et d'agrément. Comme vous, j'y trouve un grand plaisir sans avoir fait d'études particulières. J'ai remarqué aussi que les gros dahlias nommés décoratifs sont véritablement le décor d'un jardin, mais ne tiennent pas en vase. Si vous voudriez, de préférence, planter les variétés suivantes : les cactus aux pétales roulés, ou les *hipput* ou *portions*, j'aimerais que vous soyez près de moi : je vous montrerais mes « variétés ». En plus de mon grand jardin, je suis diffuseuse de notre beau journal.

MÈME MITCHOU.

A toute la ronde.

Il pourra me dire si les aliments cuits dans une cocotte-minute gardent intégralement leur valeur nutritive ? Je voudrais bien avoir des avis autorisés avant de me lancer dans un tel achat. En récompense, voici ma recette de « liqueur de prunelles », qui, elle, ne vous coûtera pas trop cher, puisqu'on en trouve dans les boîtes : Prenez des baies bien mûres (environ 600 g), écrasez-les sans les dénoyauter. Ajoutez un litre d'eau-de-vie, 1/2 litre de sucre et un peu de vanille. Bouchez

soigneusement le bocal et laissez macérer pendant six semaines. Filtrez... et régalez-vous... »

POINTILLEUSE.

A Mémère, de Bordeaux.

Ne partez pas ! le devoir, l'affection se liguent pour vous dire de rester auprès de votre fille et de votre petite-fille ; seuls, les débuts sont difficiles en pareil cas, soyez patiente et optimiste, vous regretteriez tous jours un éclat.

A Patte de Blé.

Je suis certainement assailli rondellette que vous, et je connais la question, c'est le cas de le dire, sur toutes les coutures : les coutures amincissent moins que la coupe, à mon avis. Si vous êtes comme moi, vous ne supportez pas le moindre continué de tissu en trop, ni l'une ni l'autre des draps. Pour cet hiver, une seule et d'un coloris qui vous soit parfaitement coupée. On vous complimentera sur votre teint, et on ne pensera même plus à votre taille.

A André.

Il existe actuellement des produits appelés silicones, qui forment une couche protectrice et brillante sur les meubles. Amez, coûteux, mais efficaces, ils durent très longtemps.

FANTINE.

Nous avons eu le plaisir d'apprendre la naissance de Didier, au foyer de notre amie Madeleine Lachize, qui travaille à la rédaction de notre journal. Nous lui souhaitons bon rétablissement et bonne santé pour son fils et félicitons les heureux parents.



# LES PUNITIONS



cris, ou avec énervement, mais qu'il ne ressemble pas non plus à une prière;

2° L'ordre donné doit être à la portée des forces de l'enfant. Ne pas exiger de lui un trop grand effort;

3° Il ne doit pas être en contradiction avec le bon sens;

4° Il ne doit pas être en contradiction avec les autres ordres que vous, ou un autre parent, avez donnés;

5° Si l'ordre est donné, il doit être absolument exécuté.

Comment faire si l'enfant ne remplit pas l'ordre donné? Il faut s'efforcer avant tout qu'une pareille circonstance ne se produise pas. Mais une fois que la chose est faite, que l'enfant vous a désobéi pour la première fois, il faut répéter l'ordre donné, mais d'un ton plus froid, à peu près en ces termes :

« Je t'ai demandé de faire cela, et tu ne l'as pas fait. Fais-le immédiatement et que cela ne se reproduise plus. »

En répétant cet ordre pour la seconde fois, et en veillant à ce qu'il soit absolument exécuté, il faut en même temps réfléchir aux raisons pour lesquelles l'enfant n'a pas obéi. Vous verrez obligatoirement aussi dans quelle mesure vous êtes vous-même fautifs, par où vous n'aviez pas agi correctement, ce que vous n'avez pas remarqué et ce que vous aviez omis! Essayez d'éviter ces erreurs.

Le plus important en cette matière est de veiller à ce que l'enfant ne s'habitue pas à accumuler des désobéissances et à enfreindre le régime familial. Il est très mauvais de laisser l'enfant penser qu'il n'est pas indispensable d'exécuter vos ordres.

## PUNITIONS ET RECOMPENSES

Si la vie de l'enfant s'organise correctement dès le début, les punitions ne seront plus nécessaires. Dans une bonne famille, il n'y a jamais de punitions, et c'est la meilleure orientation de l'éducation familiale.

Mais il existe des familles où il y a déjà eu tant d'erreurs éducatives qu'on ne peut se passer de punitions. Généralement, dans ces cas-là, les familles ont recours aux punitions de façon très ma-

ladroite et gâchent les choses bien plus qu'elles ne les améliorent. Punir est très difficile, exige de l'éducateur beaucoup de tact, de précautions, et c'est pourquoi nous recommandons aux parents d'éviter autant que possible les punitions et d'essayer plutôt de rétablir avant tout un régime de vie correct (2). Il faut, bien sûr, beaucoup de temps pour y arriver, mais il faut être patient et attendre tranquillement les résultats.

Dans quelques cas extrêmes, on peut admettre certaines formes de punitions : priver d'un plaisir ou d'une distraction (reporter à plus tard une partie de cirque ou de cinéma), supprimer l'argent de poche, si l'on en donne, défendre de sortir avec les camarades.

Mais que les parents y prennent bien garde, les punitions en elles-mêmes ne feront aucun bien, s'il n'y a pas d'organisation correcte de la vie de l'enfant.

En tout cas, dans la vie familiale, il est beaucoup plus important et utile de prendre des mesures telles que les expériences de l'enfant soient bonnes (3) que d'avoir à corriger les conséquences d'une mauvaise expérience.

Il faut être prudent aussi avec les encouragements. Il ne faut jamais annoncer à l'avance des primes ou des récompenses. Mieux vaut s'en tenir à un simple éloge ou une approbation. Une joie enfantine, le plaisir, la distraction ne doivent pas se présenter à l'enfant comme des récompenses pour une bonne action, mais comme la satisfaction naturelle de besoins justes.

Il faut donner à l'enfant ce qui lui est indispensable, sans aucune condition, sans prendre en considération les services rendus, et il ne faut pas lui donner ce qui lui est inutile ou nuisible, sous prétexte de récompense (4).

(1) Consulter pour plus de détails : « A. S. Makarenko, pédagogie soviétique », par I. Lezine (Presses Universitaires de France).

(2) Makarenko entend par là toute l'organisation de la vie de l'enfant et non pas le régime alimentaire.

(3) La régularité des habitudes : ainsi que l'enfant ait l'habitude de faire son lit soi-même tous les matins évitera les discussions et les cris, mais si la mère n'est pas persévérante elle-même dans ses exigences, l'enfant ne prendra pas au sérieux ses observations.

(4) Éviter de combler l'enfant de friandises ou de chocolat. Makarenko insiste à plusieurs reprises sur ce point.



**M**AKARENKO, le célèbre éducateur soviétique (connu en France par le film « Le Chemin de la vie ») a consacré seize ans de son existence à la rééducation de plus de trois mille enfants difficiles et délinquants. Mais Makarenko s'est également intéressé à l'éducation dans la famille, à l'organisation de conférences pour les parents et aux conseils éducatifs concernant les très jeunes enfants. Nous présentons ici quelques extraits d'une causerie sur la discipline.

## L'OBEISSANCE

Les parents doivent s'habituer à donner des ordres très tôt aux environs de dix-huit mois ou deux ans. Ce n'est pas difficile, il suffit de se conformer aux principes suivants :

1° Ne pas donner un ordre avec colère, avec des

## LA BONNE IDÉE DE LA SEMAINE

Voici un modèle de brassière confortable et pratique que nous passons pour répondre au désir exprimé par une lectrice de la Blachère (Ardèche).

### BRASSIÈRE, 2<sup>e</sup> âge (3 à 6 mois)

Fournitures : 50 g laine et soie, 25 g laine layette.  
Points employés : Pour la laine et soie : 4 rgs de côtes simples, 4 rgs de côtes simples inversées. Pour la laine layette : côtes doubles et côtes simples.

#### EXECUTION

**DEVANT** : Commencer par le bas. Monter 65 m., faire 12 rgs au pt mousse, cont. en côtes inversées. A 12 cm du bas, dim. tous les 2 rgs 1 m. A 16 cm du bas, garder en attente.

**DOS** : Monter 50 m., faire 12 rgs pt mousse, cont. en côtes inversées. A 12 cm, dim. tous les 2 rgs 1 m. A 16 cm, garder en attente. Faire la deuxième dos semblable.

**MANCHES** : Commencer par le bas. Monter 48 m., faire 3 cm 1/2 de côtes simples, augm. de 17 m. au cours du prem. rg de côtes inversées, de façon à avoir 65 m., trav. droit. A 15 cm, dim. de chaque côté 1 m. A 19 cm, garder en attente. Faire la deuxième manche semblable.

Mettre sur une même aig. : un dos, une manche, le devant, la deuxième manche et le deuxième dos ; réduire le nombre de m. à 166, trav. en laine layette en côtes doubles pend. 3 cm ; prendre ens. les m. 2 par 2 et trav. en côtes simples pend. 2 cm ; 2 rgs jersey, un trou-trou, 2 rgs jersey, 3 rgs pt mousse et fermer.  
Assembler sous les bras et les manches, passer un ruban dans le trou-trou de l'encolure.



## ALERTE, PETITS ENFANTS !

Prenez vite vos crayons de couleurs, vos boîtes de peinture, dessins d'enfants ouvert aux enfants de 6 à 14 ans. Le règlement paraîtra dans notre prochain numéro.

Traité à l'aide de la version gratuite de Watermarkly. La version payante n'ajoute pas cette marque.





# MES HUIT ANS

**FOURNITURES** : 200 g « Col marine », 4 fils, 20 g « Col Ponceau », 5 g « Col vert », 5 g « Col blanc », 2 aig. de 2 mm 1/2, 5 boutons.

**POINTS EMPLOYES** : Côtés 1 et 1 : 1 m. end., 1 m. env. Jersey : 1 rg end., 1 rg env.

**ECHANTILLON** : Un carré de 3 cm = 15 m. et 20 rgs.

**DEVANT** : Monter 68 m. marine, tric. 6 cm de côtes 1 et 1 puis trav. en jersey. Au prem. rg, ne tric. que 2 m. Revenir à l'env. sans tric. la prem. m. Au rg end. suiv., tric. 1 m. de plus laissée en attente sur l'aig. gauche, revenir. A ch. rg end., repr. 1 fois 2 m., 1 fois 1 m., repr. à \*. En même temps, augm. à dr. tous les 2 rgs : 1 m. (10 fois), \* 1 fois 1 m., 1 fois 2 m. \*. On obtient le triangle en noir sur le schéma. Repr. l'autre moitié de m. en sens inverse et trav. les 2 côtés à la fois. Au milieu, dim. sur les 4 m. du milieu à ch. rg end. en tric. ens. les 2 prem. m. et en faisant un surjet simple 2 m. glissée à l'end., 1 jeté, passer les m. glissées sur le jeté et sur les 2 m. suiv. (18 fois). En même temps, former les emmanchures en rab. 1 m. de chaque côté tous les 2 rgs (3 fois). Tric. droit 8 rgs, puis augm. de 1 m. tous les 4 rgs (2 fois) : tous les 2 rgs (7 fois). Commencer le dessin jacquard. Calculer les m. de façon à avoir les 2 pointes du dessin (12 m. d'intervalle) au milieu. Cont. les dim. du milieu (17 fois) et, de chaque côté, cont. à augm. de 1 m. tous les 2 rgs (11 fois), puis rabattre tous les 2 rgs : \* 1 fois 1 m., 1 fois 2 m.\* (3 fois). Diviser le trav. en deux au milieu et terminer séparément chaque côté en cont. à rab. ta les 2 rgs : \* 1 fois 1 m., 1 fois 2 m., 1 fois 2 m.\* (3 fois) et 1 m. pour l'épaule et en rab. à l'intérieur, tous les 2 rgs : 9 m. (4 fois), 2 m. (2 fois).

**DOS** : Monter 68 m. Faire le même trav. que pour le devant, mais continuer les dim. du milieu jusqu'à la fin et, à partir de la fin des emm. trav. ainsi : former les épaules en rab. de chaque côté et tous les 2 rgs : \* 1 fois 1 m., 1 fois 2 m.\* (6 fois) et 1 m., puis former l'encolure en rab. 5 m. de ch. côté tous les 2 rgs, jusqu'à épaulement des mailles.

**MANCHES** : Commencer par le haut. Monter 32 m. marine, trav. en jersey en augm. de chaque côté, tous les 2 rgs : 3 m., 2 m. (4 fois), 1 m. (12 fois), 2 m. (2 fois), puis rab. 1 m. de chaque côté ta les 2 rgs (11 fois). A 33 cm du début, rab. 2 m. de chaque côté pour les coutures. Répartir les m. sur 4 aig. et trav. en rond en côtes 1 et 1 et en répartissant 20 dim. au cours du 1<sup>er</sup> rg. A 9 cm de côtes, rab. en tric. les m. comme elles se présentent.

**MONTAGE** : Repasser. Faire les coutures de dessous de bras, la couture d'épaule droite. Faire 3 cm de cout. sur l'épaule gauche. Relever 104 m. autour de l'encol. Tric. 10 cm de côtes 1 et 1 et rab. en tric. les m. comme elles se présentent. Replier le col en deux sur le dessus et coudre les 2 épau. côté fente : sur la fente dos, faire 1 rg de demi-brides au crochet. Sur la fente devant, faire 1 rg de demi-brides et 5 boutonsnières au crochet. Poser les boutons sur le dos, fermer les manches, les monter.

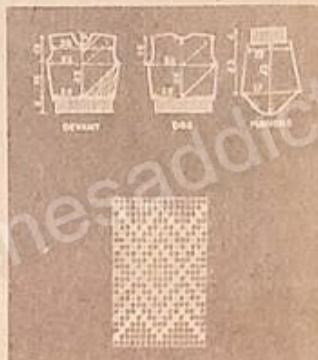

# OISEAU VOLE

**FOURNITURES** : 300 g de laine 4 fils, 2 aig. de 2 1/2 et 3 mm, fermeture à glissière.

**POINTS EMPLOYES** : P1 de côtes 1 et 1 : 1 m. end., 1 m. env. ; côtes anglaises simplifiées : 1<sup>er</sup> rg (du trav.) : \* 1 m. end., 1 m. env. \* Rép. de \* A \* sur tout le rg ; 2<sup>e</sup> rg (end. du trav.) : \* 1 m. end., glisser 1 m. à l'env. en laissant le fil sur l'aig. droite \* ; 3<sup>e</sup> rg \* tric. ens. end. le jeté et la m. glissée ; 1 m. env. \* Répéter les 2<sup>e</sup> et 3<sup>e</sup> rgs continuellement.

**ECHANTILLON** : 22 m. = 7 cm de large ; 24 rgs = 4 cm de haut, tric. en côtes anglaises.

Travailler dans le sens de la haut.  
**DOS** : Commencer par la manche gauche et monter 30 m. Tric. en côtes angl. simplifiées sur les aig. de 3 mm en augm. bord gauche (couture épaule) tous les 3 cm de 1 m., 10 fois, et en montant simultan. bord droit de 1 m. tous les 1 cm 1/2, 21 fois, puis tous les 2 rgs, 7 fois, 3 fois 2, 3 fois 3, 7 fois 5 et 1 fois 7 m. A partir d'ici, le bord droit (bord taille) reste droit. A 51 cm de haut, tot., former la découpe d'empiècement en rab. bord gauche d'abord 8 m. et ensuite, tous les 2 rgs, de 1 m., 7 fois. Cont. droit jusqu'à 61 cm de haut, tot. où on a terminé la prem. moitié du dos. Trav. la deuxième moitié en sens inverse.

**DEVANT DROIT** : Faire le même travail que pour la première moitié du dos jusqu'à 51 cm de haut, tot. Former la découpe d'empiècement en rab. bord gauche d'abord 22 m. et, ensuite, tous les 2 rgs, 4, 3, 4 fois 2 et 4 fois 1 m. Cont. droit jusqu'à 61 cm de haut, tot. Rab. en côtes.

**DEVANT GAUCHE** : Trav. en sens inverse.

**ASSEMBLAGE** : Faire les cout. des épaules. Sur le bord de la découpe d'empiècement, relever 231 m. au tot. Tric. en côtes 1 et 1 (1 m. end., 3 m. env.) sur les aig. de 2 mm 1/2 pendant 3 cm. Au rg suiv., dim. les côtes env. à 2 m. et tric. alors en côtes 1 et 1 (1 m. end., 2 m. env.) pendant 3 cm. Au rg suiv., dim. les côtes env. à 1 m. et faire 3 cm en côtes 1 et 1. Former l'arrondi du col en laissant en attente de chaque côté du col tous les 2 rgs, 5 fois 1, 5 fois 2, 1 fois 3, 1 fois 4 et 1 fois 5 m. Repr. alors toutes les m. et faire encore 1 rg en côtes puis rab. en côtes. Replier le col en dehors. Relever 55 m. sur chaque bord taille des devants, tric. 10 cm en côtes 1 et 1 avec les aig. de 2 mm 1/2, rab. en côtes. Sur le bord taille du dos, relever 110 m., tric. 10 cm en côtes 1 et 1, rab. en côtes. Sur les bords de chaque manche relever 60 m. Faire 7 cm en côtes 1 et 1 avec les aig. de 2 mm 1/2, rab. en côtes. Fermer les côtes dessous de bras. Consolider les bords des devants d'un tour de m. serrés au crochet et poser la fermeture à glissière.





ENANT  
CAPE  
EE



adé que le  
le l'esprit du  
l'énigme, sur-  
e un moyen,  
se du, que  
écrite l'élite  
le « l'histoire »



lui comme  
ourrait fuir,  
sive d'Anne  
esquiver le  
nt alors très  
s, un visage  
surprenante.



it suspect  
e vos Bas-  
t pour re-  
promettent  
ame, pour  
Richelieu,  
ses côtés.



échir à  
aux deu-  
avent en  
que l'au-  
femmes,  
rtenues,  
suirte.)

## CONSEILS DE COUTURE

### Ourlets lingerie

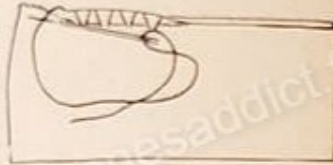

**A**



**B**

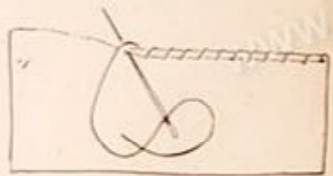

**C**

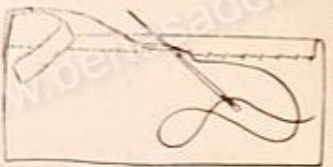

**D**

A. Pour monter le bas d'une jolie combinaison, vous emploierez des petits points invisibles cachés sous un petit rouleau.

B. On emploie le plus souvent, pour garnir du beau linge, les petits festons français, ceux-ci sont solides et garnissent joliment. Pour ce travail, il suffit de sauter un simple petit ourlet, ensuite, avec un fil de soie assorti, on resserre le tissu par petits paquets comme vous montre le dessin, pour aller d'un feston à l'autre, on fait des petits points de devant presque invisibles.

C. Le petit rouleau rapide est exécuté avec de la soie un peu plus épaisse mais du même ton que le tissu.

D. Le placement du petit biais est souvent employé, il achève très proprement le bas d'une combinaison. Le biais employé est ordinairement coupé dans le même tissu. Il est d'abord cousu à la main ou à la machine, ensuite replié à l'envers et maintenu par un petit point d'ourlet.

(Suite page 20.)

### SOLUTION DES JEUX DE LA PAGE 18

A gauche, c'est notre ami Friquet.

#### MOTS CROISES

Horizontalement : I. Raie - Abri. — II. Instruction. — III. Ana. — IV. Nopac - Garou. — V. Le - Eu - Cl.

Verticalement : 1. Riant. — 2. An. — 3. Is. — 4. Et - Al. — 5. Raie. — 6. Un. — 7. Cage. — 8. At - Au. — 9. Bi. — 10. Ro - Ov. — 11. Inoui.

Et maintenant, bon courage, et à la semaine prochaine !





## LE JUPON DE CATHERINE

Ce charmant modèle de jupon pour fillette de 8 ans a été exécuté en percale, le volant ayant appartenu à une grand-maman. Métrage : 1 m 80 de percale ou shirting en 80 cm, il faut une hauteur (22 cm), 2 hauteurs de jupon (2 fois 35 cm environ), 1 m 80 de feston à la machine acheté en ruban ou 1 m 80 de dentelle.

**COUPE :** Coupez chaque pièce suivant le patron en comptant les coutures en plus.

**MONTAGE :** Assemblez chaque pièce du corsage, il est ouvert dans le dos, et se ferme par 4 boutons.

Préparez la jupe en assemblant dos et devant par des coutures anglaises. Prenez le milieu du devant du corsage, le milieu du devant de la jupe. Froncez la jupe. Pour faciliter le fronçage, passez à droite et à gauche un fil de fronce à partir du milieu de devant jusqu'à la couture de côté. Faites de même pour le dos, en ouvrant le haut du jupon sur 6 à 7 cm pour que le jupon s'enfile plus facilement. Pour que la couture assemblant le corsage s'enfile plus facilement, appliquez la jupe sur le corsage en et la jupe soit nette et solide, appliquez la jupe sur le corsage en laissant dépasser de 1 cm 1/2 le tissu du corsage. Piquez, rabattez sur le froncé de la jupe. (Jupon et corsage sont assemblés en couture anglaise.)

Au bas de la jupe, faites un rempli de 3 cm. Froncez le volant en laissant une petite tête. Posez-le à l'intérieur de l'ourlet, batissez, faites une piqûre sur le dessus. Quand votre fillette grandira vous déferrez le rempli pour allonger le jupon.

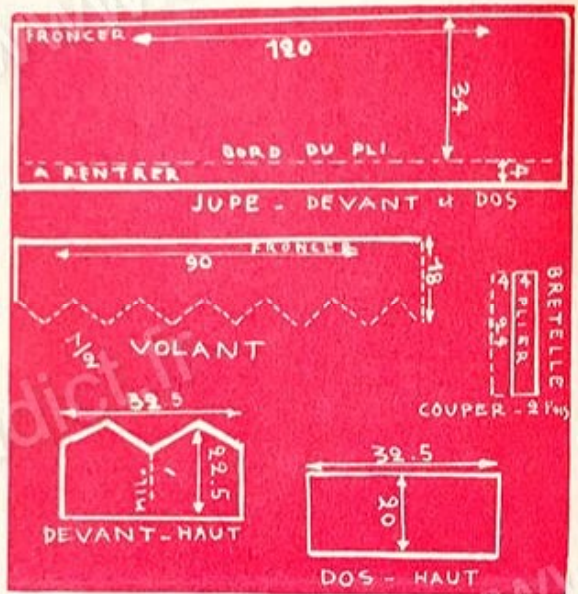

Prendre soin de ses chaussures, de celles de ses enfants, savoir les entretenir, c'est être sûr de les garder le plus longtemps possible en bon état, donc de faire une économie certaine.

### SOINS DU SOIR

Aussitôt que vous quittez vos chaussures, mettez-les sur des embauchoirs, ou, si vous ne pouvez faire cet achat, bourrez-les de papier journal. Laissez ainsi toute la nuit et gardez ce bourrage pour les nettoyer ; le travail se fait ainsi plus facilement.

L'idéal serait de posséder deux paires de chaussures et de ne porter jamais deux jours de suite la même paire, donc moins d'usure ; mais cette dépense est le plus souvent impossible dans un petit budget.

### QUEL ENDROIT CHOISIR ?

Évitez de cirer les chaussures dans la cuisine. Les poussières accumulées sur les souliers voltigent sous l'action du brossage et peuvent se poser sur les aliments. Choisissez un balcon, le rebord d'une fenêtre, une cour, un jardin, bref, un endroit assez aéré pour entraîner les poussières au loin.

### DE LA BOUE

Si les chaussures sont très sales, enlevez la boue (attendre qu'elle soit sèche) avec une lame de bois. Jamais avec un couteau, vous risqueriez de couper le cuir. Si les chaussures (en cuir) sont très boueuses, n'hésitez pas à les laver à l'eau tiède avec une éponge. Bourrez-les de papier, mais surtout ne les exposez pas près du feu, ce qui serait désastreux pour elles, attendez qu'elles soient entièrement sèches pour les cirer.

### LES CHAUSSURES EN CUIR NOIR.

Appliquez un bon cirage, prenez-en peu à la fois, étendez-le avec soin. Laissez sécher dix minutes. Ce n'est qu'après ce laps de temps que vous frotte-

## CHAUSSURES BIEN ENTRETENUES CHAUSSURES QUI DURENT

rez les chaussures avec la brosse à reluire. Cette opération terminée, passez sur la chaussure un linge humide, puis frottez-la avec un chiffon de laine. Vous obtiendrez un brillant comparable à celui que vous voyez sur les chaussures exposées dans les vitrines.

### LES CHAUSSURES EN CUIR DE COULEUR.

Il ne faut jamais employer, pour les nettoyer, les brosses ou les chiffons qui servent aux souliers noirs. Après avoir brossé les souliers, enduisez-les légèrement de la préparation suivante :

3 CUILLERÈS DE CREME DE LAIT,  
1 CUILLERÈE D'ESSENCE DE TEREBENTHINE.

Cette opération doit être faite deux fois par semaine. Mélangez bien. Laissez sécher. Passez ensuite un cirage de la couleur du cuir ou blanc. Laissez sécher à nouveau dix minutes. Faites reluire avec un chiffon de laine.

### LES CHAUSSURES VERNIES.

Ne se brossent pas. Nettoyez-les avec une éponge et de l'eau froide, essuyez-les avec un linge fin. Passez avec une flanelle soit une crème blanche spéciale pour cuir verni, soit une crème que vous ferez vous-même, composée de :

1 CUILLERÈE A SOUPE DE CREME DE LAIT,  
1 CUILLERÈE A SOUPE D'HUILE DE LIN.

Mélangez. Frottez ensuite au chiffon de laine.

### LES CHAUSSURES DE DAHM.

Brosses-les avec une brosse dure pour enlever toute poussière. Servez-vous ensuite soit d'une brosse métallique, soit d'une brosse en caoutchouc. Pour enlever le luisant et les taches, passez les chaussures au papier de verre très fin double zéro au grain serré. Cela donne un très bon résultat. Ne pas abuser de cette méthode de nettoyage, qui risquerait, à la longue, d'entamer le daim.

### CHAUSSURES EN PEAU BLANCHE DES ENFANTS.

Bourrez-les à fond de papier, lavez-les avec une eau tiède légèrement savonneuse et une brosse douce. Rincez avec de l'eau tiède contenant 5 gouttes de glycérine pour un bol. Laissez bien sécher. Passez alors à la pierre blanche, à la craie ou à un produit du commerce genre Soil-Baby, qui ne laisse pas de trace.

### LE CHOIX DU CIRAGE.

Choisissez un cirage de bonne qualité (votre cordonnier, votre marchand de couleurs sont qualifiés pour vous conseiller). Un cirage de mauvaise qualité sèche le cuir qui finit par se craqueler. Améliorez le cirage en lui incorporant quelques gouttes de pétrole ; ce dernier donne au cuir un plus grand brillant. Si vous avez oublié de fermer votre boîte de cirage et que celui-ci soit devenu inutilisable, ne vous désolerez pas, ajoutez quelques gouttes d'essence de térébenthine, mélangez bien, et il reprendra vite son aspect primitif.





« NUIT DOUILLETTE » aura un cachet d'élégance bien personnelle avec cette broderie originale qui sera exécutée en coton à broder rouge, au point de tige ou au point de chaînette (cette reproduction est donnée à grandeur).



# LINGERIE BRODÉE

## NUIT DOUILLETTE



Ce modèle de chemise de nuit a été créé pour vous par « Femmes Françaises ». Vous pouvez, selon que vous êtes ou non frileuse, l'exécuter en soiesette, popeline, flanelle, duvetine.

**Métrage :** tissu en 80, 2 hauteurs et 1 hauteur de manches.

**Coupe :** Vérifiez si les mesures de notre patron correspondent aux vôtres et, le cas échéant, faites les rectifications nécessaires. L'emplècement est arrondi, mais les manches sont montées normalement.

Coupez en double : les deux parties de l'emplècement devant, le col, les manches, coupez quatre fois le poignet (chaque poignet étant double).

La ceinture est prise dans le bas de la chemise (en tenir compte dans le calcul du métrage).

**Montage :** Préparez l'emplècement. Froncez le haut de la chemise jusqu'au point de repère indiqué sur le patron. Piquez. Avant d'assembler les coutures de côté, faites la patte d'ouverture de la chemise afin de simplifier votre travail, notre modèle se ferme devant bord à bord avec brides et boutons. Chaque côté de l'ouverture est doublé d'un biais de même tissu.

Faites les coutures de côté de la chemise en coutures anglaises. Faites l'ourlet du bas sur 3 cm environ.

**Préparation des manches :** Faites la couture du dessous de bras en couture anglaise en laissant la fente d'ouverture du bas de la manche que vous borderez d'un biais de même tissu. Montez le poignet double. Froncez le bas de la manche afin qu'il corresponde à la largeur du poignet. Posez le poignet sur le bas de manche endroit sur endroit. Piquez, rabattez, cousez à la main à l'intérieur. Retroussez le poignet (comme l'indique notre photo). Faites la boutonnière. Les manches sont montées en couture anglaise.

**Col :** Piquez le col endroit sur endroit et retournez-le. Pour le monter, prenez le milieu du dos de la chemise, le milieu du col. Faites coincider les points de repère. Posez le col sur l'encolure (envers du col sur endroit de la chemise). Bâtiissez le bord du col à petits points sur le bord de l'encolure. Préparez un biais de tissu. Posez-le endroit sur endroit. Piquez-le près tout au bord de l'encolure, retournez-le vers l'intérieur de l'encolure et cousez à la main à petits points. Cette façon de procéder permet d'obtenir des encolures très nettes. Vous utiliserez pour monter les cols fermés, les encolures de tabliers. La ceinture est piquée devant sur 10 cm et se noue derrière.





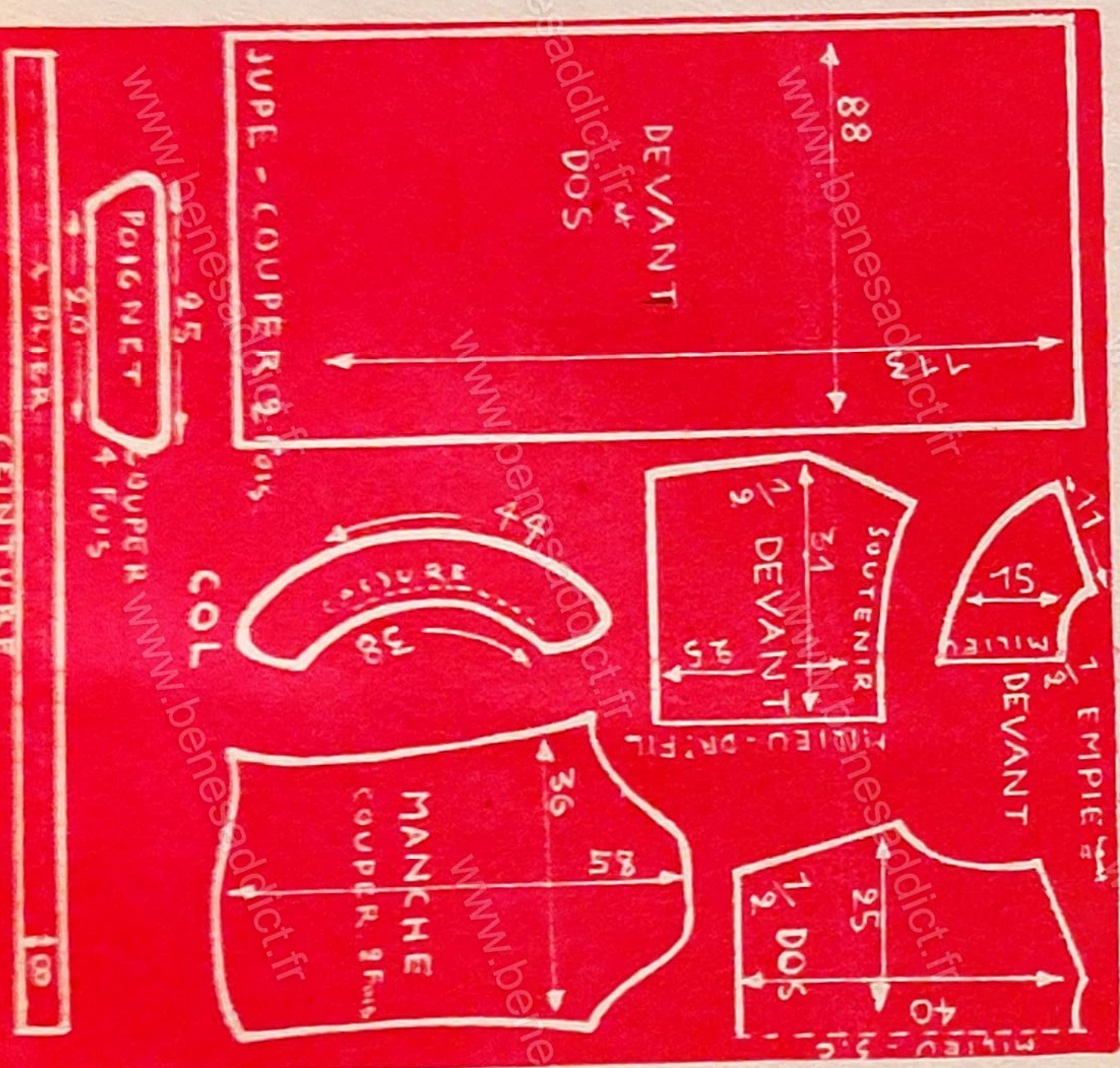

Traité à l'aide de la version gratuite de Watermarkly. La version payante n'ajoute pas cette marque.





JUPE - DEVANT & DOS

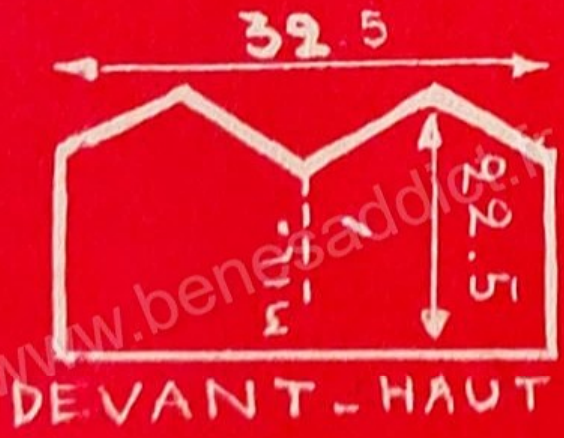



# CINÉMA POUR ENFANTS

Dans le cadre de ses activités culturelles, l'Union des Femmes Françaises annonce l'ouverture d'un **CLUB DE CINÉMA POUR ENFANTS**. La première séance aura lieu le jeudi 14 octobre à 14 h 30, au Foyer Danielle-Casanova, 12 bis, rue d'Astorg, Paris-VIII.

## PROGRAMME

**LE PETIT ANE BIM**  
(grand film)

**QUAND LES SAPINS  
S'ILLUMINENT**  
(dessins animés en couleurs)

**LE PETIT RENARD**  
(documentaire)

S'inscrire le plus tôt possible à l'Union des Femmes Françaises, 12 bis, rue d'Astorg, Paris-VIII, ou 110, rue de Richelieu, Paris-X.

Notre photo : le petit âne BIM et son ami.

## Le Menu de la Semaine

### DIMANCHE

Salade de carottes crues râpées (voir notre conseil aux mamans)  
Rôti de veau  
Chou-fleur en blanc (1)  
Coulommiers  
Crème  
• deux mélanges • (2)

### LUNDI

Macaroni au jambon (2)  
Salade de cresson  
Coulommiers  
Raisin

### MARDI

Salade de pommes de terre  
Saucisses aux tomates (4)  
Yaourt-confiture

### MERCREDI

Côte de mouton  
Chicorée au naturel (5)  
Roquefort au beurre  
Orange

### JEUDI

Salade de mâche et betteraves  
Rôti de cheval  
Epinards  
au jus de viande  
Riz aux pommes (6)

### VENDREDI

Merlan frit (7)  
Pommes de terre à l'étuvée  
Petit suisse au sucre

### SAMEDI

Blanquette d'agneau (8)  
Nouilles  
au jus de viande  
Scarole  
Petits beurres

**NOTRE POTAGE :**  
Soupe à l'oseille et au vermicelle.

1. Épluchez un chou-fleur, laissez-le entier ; faites-le cuire à l'eau bouillante salée. Posez le chou-fleur entier

sur un plat rond et arrosez avec une sauce béchamel faite avec l'eau de cuisson, ajoutez 1 jaune d'œuf et 1 blanc battu en neige. Mettez quelques petites noisettes de beurre, un peu de chapelure. Faites dorer 10 minutes au four.

2. Pour 4 personnes, prenez 1 litre de lait, Maizéna, un quart chocolat à croquer, une tasse de café très fort, 100 gr de sucre. Délayez 2 cuillères à soupe de Maizéna dans un verre de lait froid. Faites fondre 125 gr de chocolat à cuire dans un verre de lait et ajoutez dans ce mélange une tasse de café de café très fort. Versez le reste du litre de lait et le sucre. Faites bouillir. Retirez du feu et mettez alors la Maizéna délayée en tournant vivement. Remettez sur le feu en tournant

sans cesse, retirez aux premiers bouillons. Versez dans un comble, mettez au frais 4 heures au moins.

3. Après avoir fait cuire du macaroni dans de l'eau salée, mettez dans un plat creux allant au four et dressez successivement une couche de macaroni et une fine couche de fromage râpé. Quand toutes les couches sont disposées, versez par-dessus du beurre fondu. Ornez le plat de morceaux de jambon, et mettez au four pour quelques minutes.

4. Coupez les tomates en deux, les saiez légèrement et les faire égoutter. Faites-les revenir dans un peu d'huile. Prendre une saucisse chipolata et la cuire 5 minutes chaque face. Faites dorer au

beurre des tranches de gros pain, mettez dessus une demi-tomate et la saucisse du milieu. Servir très chaud.

5. Faites cuire à l'eau bouillante salée 1 kg de chicorée. égouttez, hachez la salade, mettez-la dans un plat allant au four, et nappez avec une sauce béchamel faite avec l'eau de cuisson. Parsemez de noisettes de beurre, de chapelure, et faites dorer.

6. Videz des pommes. Déposez-les dans un plat contenant un verre d'eau, en remplissant le centre des pommes avec une noisette de beurre, un peu de confiture. Faites cuire au four en arrosant fréquemment. D'autre part faites un riz au lait bien sucré et vanillé.

Mettez-le autour des pommes cuites et laissez encore 3 minutes au four.

7. Lavez, essuyez soigneusement, faire un merlan et faites-le frire 3 minutes sur chaque face à feu moyen. Servez très chaud avec du persil haché et un jus de citron. Accompagnez de pommes de terre à l'étuvée que vous arroserez d'un jus de citron et d'un peu de beurre fondu.

8. Mettez bouillir des morceaux de plat de côte une demi-heure dans un court bouillon contenant 1 oignon piqué de clous de girofle, thym, laurier, ail, carotte, sel, poivre et 3 cuillères de vinaigre de vin. Lorsque la viande est cuite,

égouttez-la bien, et faites-la revenir dans du beurre. Saupoudrez d'une cuiller à soupe de farine et mouillez avec le jus du court bouillon. Laissez cuire 45 minutes. Dans un bol, mélangez 2 jaunes d'œufs et le jus d'un citron, ajoutez le jus de cuisson de la viande. Mettez la viande dans un plat creux et versez cette sauce dessus. Servez chaud.

**LA SOUPE  
À L'OSEILLE ET AU  
VERMICELLE.**

Mettez fondre dans une noix de beurre 250 gr d'oseille hachée grossièrement. Mouillez avec 1 litre de lait et 1/2 litre d'eau. Ajoutez 125 gr de vermicelle et faire cuire doucement. Cassez un jaune d'œuf dans la soupière, versez la soupe dessus en tournant.



### CONSEIL AUX MAMANS :

Un hors-d'œuvre de santé

LA CAROTTE contient entre autres du sucre, du fer, de l'iode, du phosphore, du calcium. C'est un aliment sain, très nourrissant et rafraîchissant. La

carotte est riche en vitamines, donc particulièrement recommandée pour la santé et la croissance des enfants. Il est préférable de consommer la carotte crue et de ne pas l'éplucher, la gratter légèrement pour ne pas enlever les meilleurs éléments qui se trouvent à fleur de peau. On ajoute encore aux propriétés de la

carotte en faisant un assaisonnement d'huile et de jus de citron (à la place de vinaigre). Un apport très grand en vitamines sera donné par un bûche de persil. Cet ensemble fait un plat très agréable à la vue qui peut exciter l'appétit d'un enfant refusant la nourriture.



# MON FOURRE-TOUT :

## UNE CONFECTION SIMPLE

Fourniture : 30 cm. de tissu écossais ou autre (de la gabardine unie fera très bien l'affaire). Quelques bandes de cuir d'un vieux sac à provisions ou d'une sacoche de bicyclette. Une fermeture à glissière de 42 cm. Toile raide. Doublure.

Découpez le tout selon les indications de notre modèle et selon les données du schéma. Étendez les bandes de peau et mouillez-les par l'intérieur. Clouez-les en les étendant bien sur une planche. Laissez sécher. Cousez sur le tissu la peau faisant garniture, puis assemblez les différentes pièces, devant, dos et soufflets. Vous aurez cousu les brides, piquées et doublées en les renforçant à l'intérieur par du carton rigide. Donnez à la toile raide et à la doublure la forme du sac. Mettez le tout à l'intérieur du sac et cousez. Cousez dans le haut sur les bandes de peau la fermeture à glissière.

## DEUX PAR DEUX AU DEPART

Une autre façon de procéder si vous trouvez que votre tissu n'est pas assez résistant : montez le tout sur la toile raide avant de faire des applications de peau. C'est un peu plus dur à plier ; si votre machine à coudre n'y arrive pas, demandez à votre cordonnier de le faire.

Nous pouvons vous fournir le patron de ce sac au prix de 100 francs (voir détails dans cette page).

# UN SAC ÉCOSSAIS

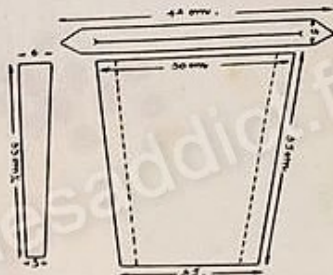

## FEMMES FRANÇAISES VOUS OFFRE :

### DEUX RAVISSANTS PULLS

#### TRÈS FANTAISIE

Ces pulls sont, tous deux, en jersey de laine. La bande du bas, ainsi que les poignets, sont en cotes très fines, tricot double. L'encolure et les manches du premier, ainsi que l'encolure, la bande du devant et le tour de l'emmanchure du deuxième, sont traités en tricot à fines rayures.

Le premier est fermé derrière par une fermeture à glissière. Se font tous deux en bleu lavande, jaune, rouge, vert, gris clair, gris moyen, noir.

PRIX : 2.300 francs - LIVRAISON RAPIDE

Nous offrons à nos lectrices un lot de chemises homme de travail kakiées et bleues. Quantité limitée. Article recommandé très solide, au prix exceptionnel de francs : 900.

### BON ÉCONOMIE N° 156

Adressez vos commandes au « Service Articles utilitaires des Femmes Françaises », 12 bis, rue d'Astorg, Paris. C.C.P. 8098.75 Paris, en joignant le BON ÉCONOMIE N° 156.

## NOUS OFFRONS A NOS LECTRICES :

### RENÉE

Manteau bel ourson, solide et garanti, forme légèrement évasée, manches montées, large bas de manche garnie demi-revers sur le dessus, poches fendues gros passe-poil.

Couleurs : beige, marron, pétrole, vert, gris moyen et gris foncé, vieux rouge, noir sur demande spéciale.

TOUTES TAILLES

PRIX : 11.500 Francs

Livraison : délai, 12 à 15 jours, ou de suite, vente au salon (adresse ci-dessous). Port et emballage : 280 francs. Adressez vos commandes à :

## ÉLYSÉES 116

116, Champs-Élysées  
Paris (8<sup>e</sup>)

C.C.P. Paris 7961-04. — Tél. : ELY. 65-87

Envoi contre remboursement.  
Échantillon sur demande, joindre une enveloppe timbrée.  
Salon ouvert tous les jours, sauf dimanche.



#### RECTIFICATIF :

La dernière insertion de cette publicité parue page 17 du n° 513 offrait à nos lectrices un manteau de velours côtelé. Ce manteau se vend au prix de :

10.500 fr. au lieu de 11.500

Dans ce même placard, nous indiquions que la maison ÉLYSÉES 116 proposait une robe-chemisier au prix de 5.250 fr. Vous trouverez la photo de ce modèle dans notre numéro 519 page 12 ("Charlotte").

Traité à l'aide de la version gratuite de Watermarkly. La version payante n'ajoute pas cette marque.

Directrice de la publication : Mme J. FANONNEL - 9-54, Imp. MARÉCHAL, 16, rue Mathis, PARIS-19<sup>e</sup>, 3<sup>e</sup> Trim. C-132

#### FEMMES FRANÇAISES

Hebdomadaire  
publié par  
l'Union des Femmes  
Françaises  
Rédaction - Administration :  
12 bis, rue d'Astorg,  
Paris (8<sup>e</sup>)

Directrice :  
Paulette MICHAUT  
Administratrice :  
Germaine CITERNE

Abonnements :  
Téléphone :  
ANJ. 38-66 - 37-23

France et Union française :  
1 an ..... Fr. 1.800  
6 mois ..... 900  
3 mois ..... 450

Etranger :  
1 an ..... 2.000  
6 mois ..... 1.100

C.C.P. Paris 4825-24  
POUR TOUT CHANGEMENT  
D'ADRESSE JOINDRE 30 Fr

#### SERVICE PATRONS "FEMMES FRANÇAISES"

Délai de livraison : 15 jours.

Commande :  
12 bis, rue d'Astorg, Paris (8<sup>e</sup>).

Ecrire habilement nom et adresse.

Indiquer le nom du modèle désiré et le numéro du journal où celui-ci est paru.

Paiement :  
Le paiement se fait par mandat-poste joint à la lettre de commande.

Aucun envoi n'est fait contre remboursement.

#### PRIX DES PATRONS

Femme :  
Manteau, tailleur, deux pièces : 150 francs.

Robe, veste, chemise de nuit, tablier manches longues : 125 francs.

Blouse, chemisier, boléro, jupe, short : 100 francs.

Tablier, combinaison : 80 francs.

Enfant :  
Robe, costume, manteau : 100 francs.

Jupe, blouse, tablier, barboteuse, chemise de nuit, pyjama, veste, peignoir : 80 francs.

Homme :  
Robe de chambre, salopette, veste, blouse, pyjama, canadienne : 140 francs.

Pantalon, chemise, short : 125 francs.

Ajouter 30 francs en plus du prix pour frais d'envoi.

Il n'est pas délivré de patron pour les modèles portant la griffe des grands couturiers.

#### SERVICE LIBRAIRIE

Le Foyer Danielle-Casanova peut vous fournir tous les ouvrages que vous désirez contre demande accompagnée du prix du livre.

Ajouter 30 francs supplémentaires pour frais d'envoi.

Adressez vos commandes au Foyer Danielle-Casanova, 12 bis, rue d'Astorg, Paris (8<sup>e</sup>)

C.C.P. Paris 5020-00



#### PETITES ANNONCES

Maison. Grand jardin, arbres fruitiers. Oranger, servitudes, à vendre. 180.000 comptant. Sud Poitou. Besoin urgent argent. Bivière 4 km. N° 601.

Amis U.F.P. expulsés, 2 enfants, cherche logement, même une pièce en région parisienne. N° 602.

#### ENSEIGNEMENT

##### DE LA LANGUE

##### RUSSE

A partir du lundi 11 octobre, le Centre culturel de l'Association France-U.R.S.S. reprend ses cours de 1<sup>re</sup>, 2<sup>e</sup> et 3<sup>e</sup> année.

Pour tous renseignements et inscriptions, s'adresser au Centre Culturel, 29, rue d'Anjou, tous les jours, de 11 heures à 19 heures. Tél. ANJ. 19-54.



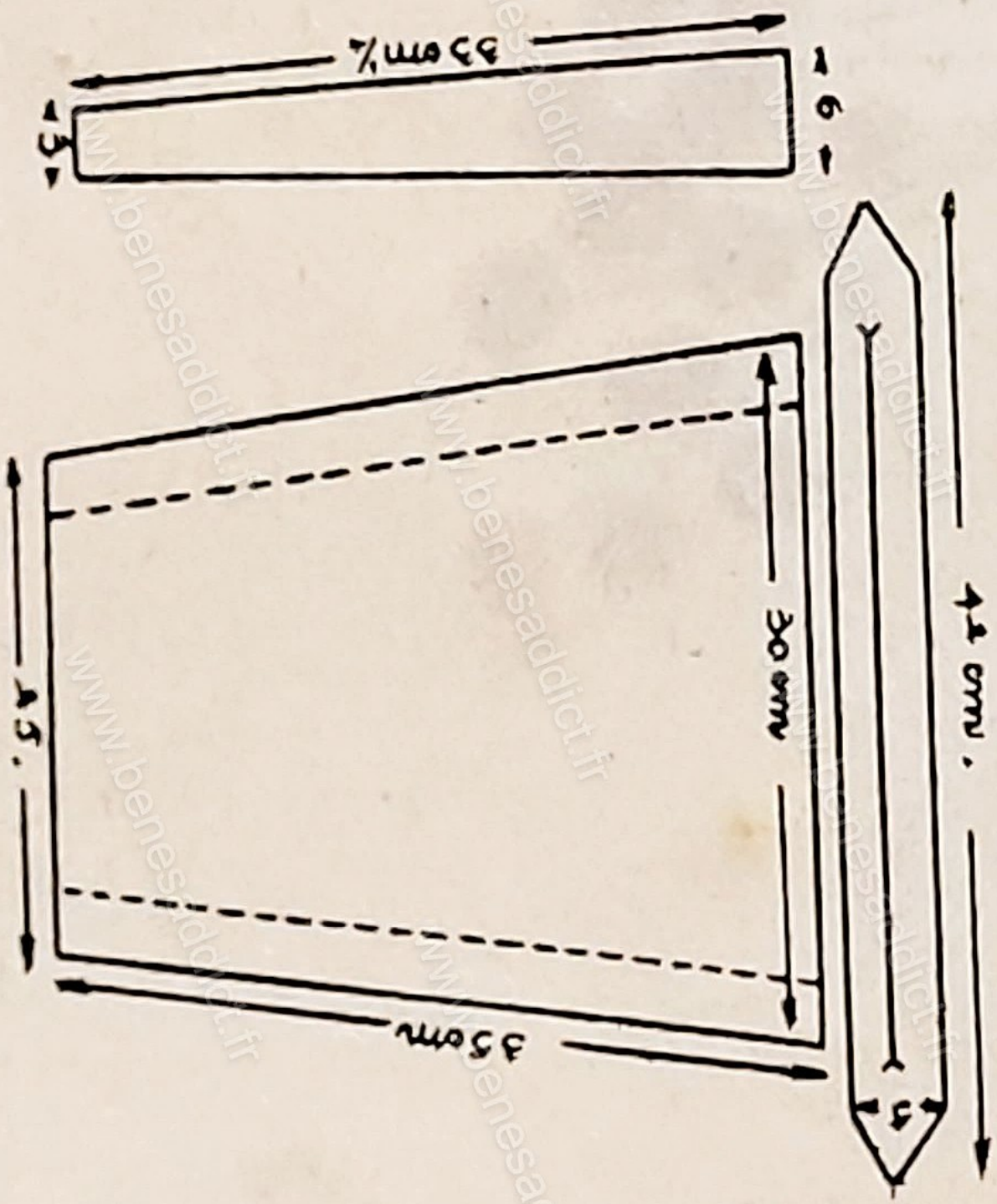

Traité à l'aide de la version gratuite de Watermarkly. La version payante n'ajoute pas cette marque.



**COMMENT FAIRE  
UN OURLET**

(Suite de la page 8.)

Il existe plusieurs façons de faire un ourlet, et les points diffèrent suivant le tissu employé. Ce travail n'est certes pas difficile à faire, mais il convient de le faire méticuleusement.

1) Le point d'ourlet simple s'emploie pour les étoffes légères.

On prend un fil de l'étoffe du dessous, puis on introduit l'aiguille légèrement en biais dans l'étoffe supérieure en faisant ressortir deux fils au-dessus du rempli.

Ce point doit être fait sans serrer le fil, et très régulièrement.

2) L'ourlet invisible est employé pour les gros lainages, souvent pour un manteau ou une veste. Pour que l'ourlet ne fasse pas d'épaisseur, ne repliez pas le tissu, faites une piqûre à la machine, à quelques millimètres du bord, surfilez finement le bord pour que le tissu ne s'effile pas.

L'ourlet se fait de droite à gauche ; on relève quelques fils du tissu inférieur puis on soulève légèrement l'ourlet et on prend 2 fils.

Il ne faut pas tirer sur le fil, les points peuvent être assez espacés.

3) L'ourlet renforcé est souvent employé pour le dessous des jupes en tissu épais.

On place d'abord dans le bas du vêtement un biais cousu à la machine. On pique l'ourlet ensuite et on achève par un point d'ourlet simple.

4) Ourlet à points croisés : l'aiguille entre de droite à gauche dans la partie repliée, relève quelques fils du tissu, puis remonte sur la partie à laquelle le bord doit être fixé. On laisse un demi-centimètre d'espace entre les points et on relève de nouveau quelques fils en dirigeant toujours l'aiguille de droite à gauche.

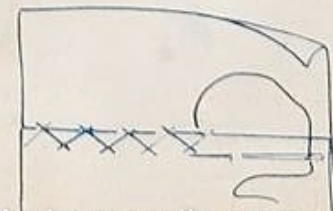
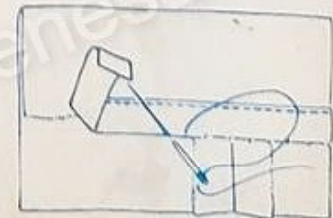
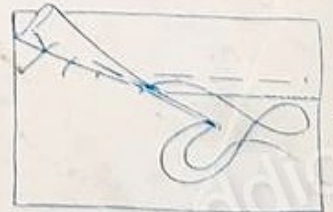

4



**CETTE BRODERIE ORIGINALE A ETE REALISEE PAR UNE AMIE DE SAINT-MAUR**

Nous nous faisons un plaisir de la publier aujourd'hui pour les lectrices de notre journal.

Ce motif a été reproduit d'après un vitrail. Il peut servir à la décoration d'une nappe (un détail pourra être repris pour les serviettes), d'un coussin, d'un paravent, d'un chemin de table. On peut aussi en faire un tableau en le mettant sous verre encadré par une baguette en bois.

Branche à la main de la version gratuite de Watermarkly. La version payante n'ajoute pas cette marque.

point passé plat ; le reste au point de tige (ces deux points sont expliqués ci-dessous)

**Point passé plat :** Il s'apparente aux points de cordonnet et lancé (voir « Femmes Françaises », page 5, n° 512). Il se conduit de gauche à droite sans fil de préparation, à l'aide d'une série de points de variables longueurs et placés les uns contre les autres de telle façon que leurs extrémités forment une ligne droite.



**Point de tige (voir le schéma) :** sortir l'aiguille du point A. Piquer en C et sortir en B.



# Parlons en AMIES

## La lettre à Sylvie

CHERE SYLVIE,

**A** VINGT ANS, dit-on volontiers, on croit aimer ; à trente ans, on aime.

Mon exemple est bien là pour prouver le contraire. Quand j'avais vingt ans, et que j'ai-  
mais Michel, je n'aurais jamais pensé à vous  
écrire comme à une amie : je n'avais pas besoin  
d'amie dans la vie, au bras de celui  
à qui j'étais fiancée, et tout le reste m'était in-  
différent. Je me sentais transportée de joie, tout  
me semblait facile, possible. Un jour, ce bonheur  
a pris fin : on a raconté à Michel des choses  
perfides sur moi, sur ma conduite. Ce n'était pas  
vrai, mais j'étais bien trop fière pour démentir.  
Je me suis tue, certaine que la vérité se ferait  
jour, que Michel me révélerait. Lui, donner, lui  
demandant une explication me semblait mépris-  
able et stupide. Et il s'est produit cet événement  
horrifique : c'est la perfidie qui a eu le dessus.  
Michel s'est éloigné de moi, me croyant frivole  
et menteuse. Plus tard, des années plus tard, je  
sais qu'il a appris la vérité : mais il ne m'a écrit  
plus (n'avait-il jamais aimé ?). Il m'a écrit alors  
une lettre d'excuses, d'une étonnante gentillesse,  
mais sans rien de la passion d'autrefois. Il était  
loin de chez nous ; j'ai appris qu'il allait se  
marier.

Pendant ce temps, la rancune, le chagrin avaient  
bien changé la tendre jeune fille que j'avais été.  
J'étais devenue une femme consciencieuse dans  
son travail, mais faisant tout sans joie, de façon  
presque machinale. Je ne pensais à moi que sous  
le nom de « vieille fille » qu'on me donnait, j'en  
suis sûre, autour de moi.

Il est arrivé pourtant que quelqu'un a voulu  
savoir le secret de cette vieille fille qui n'avait  
pas tout à fait trente ans. Un camarade de bu-  
reau, Antoine, par sa gentillesse, son tact, a su  
conquérir avec patience mon amitié.

Oui, j'ai de l'amitié pour Antoine... mais rien  
d'autre ; or, il m'arrive cette semaine cette chose  
étrange : il prétend qu'il m'aime d'amour et me  
demande de l'épouser.

Il me connaît bien : mes sentiments pour Mi-  
chel, autrefois, ne sont pas un mystère pour lui.  
Il sait aussi que je n'ai jamais songé à l'aimer,  
lui, Antoine, il sait qu'il apportait seulement une  
sorte de clarté dans cette vie terne qui était de-  
venue la mienne.

Il n'est caché entre nous. Et, bien que je ne  
lui ai rien dit pour l'encourager, il prétend, avec  
beaucoup de confiance, que nous pouvons, en-  
semble, conquérir un grand, un vrai bonheur.

A-t-il raison, Sylvie ? Je ne voudrais rien bâtir  
à faux, je ne voudrais pas être un poids dans sa  
vie.

NOELLIE.

CHERE NOELLIE,

**O** N a envie de vous dire : « Courez vers le  
bonheur, n'hésitez pas, amie, c'est le vrai,  
le grand bonheur qui vous attend... », mais  
vous n'aimeriez pas une réponse aussi brève ; il  
faut donc s'expliquer, si peu que ce soit.

Vous avez aimé Michel. Malheureusement, cet  
amour de jeunesse n'a pas été durable et main-  
tenant, c'est fini, bien fini. De votre côté comme  
du sien. N'oublions pas, cependant, que c'est  
vous qui avez, avec un esprit tranchant de fille  
très jeune et très sûre d'elle, un mépris des au-  
tres assez inacceptable, mis fin à ce premier  
bonheur.

Vous avez payé cher cette façon hâtive  
d'aborder la vie. Michel est parti. Peut-être  
d'ailleurs son départ sans un mot montrait-il  
que vous n'étiez pas faite pour vous entendre,  
mais ne l'accablions pas : parlons plutôt d'un  
malentendu.

Vient Antoine. Avec douceur, il sait conquérir  
l'amitié de l'être farouche que vous vous vantiez  
d'être devenue. L'amitié ? Mais bien davantage.  
Il devient le confident, la « clarté de cette vie  
terne ». C'est presque un aveu, cela...

Osez vous l'avouer à vous-même, Noëlle : An-  
toine vous est beaucoup plus cher que vous ne  
le dites. Ce qui vous gêne, c'est un dernier scrupule :  
vous l'aimez, soit, mais vous ne l'aimez  
pas de la même façon que vous aimiez Michel.  
Pas de cet amour un peu exalté, « qui se moque  
de tout » et que l'on n'hésite pas, à vingt ans, à  
nommer « passion ».

Si votre sentiment pour Antoine est bien plus  
raisonnable, quel est ce reste d'esprit roman-  
cesque qui vous fait dire qu'il n'est pas aussi pur,  
aussi grand, aussi prometteur que celui qui vous  
liait à Michel ?

Croyez à votre amour de trente ans, Noëlle, et  
écrivez-moi vite pour me dire qu'Antoine et  
vous, vous avez trouvé le bonheur.

SYLVIE.

LA SEMAINE PROCHAINE, NOUS  
PUBLIERONS LES REPONSES A  
LUCIOLE.

## RONDE DE L'AMITIÉ

A Moune, secrétaire.

Je crois qu'avec un très joli tri-  
cot, croquis « marron glacé », et  
une blouse habillée « noir scintil-  
lant », vous seriez gentiment mise  
pour toute la saison. Chaque soir,  
consacrez un moment, avant de vous  
coucher, à l'entretien de vos vête-  
ments, de vos ongles, de votre coif-  
fure. Cela vous semblera un peu  
peu au début, mais croyez bien  
que vos collègues, dont vous admi-  
rez la netteté, ne s'y prennent pas  
autrement. Encore n'avez-vous pas  
de ménage à tenir !

A jeudi matin.

Ne pourriez-vous inviter une ou  
deux fois votre tante à passer le  
dimanche avec Arlette et vous ? Elle  
verrait ainsi comment il faut parler  
à des enfants, elle comprendrait sans  
doute aussi comment vous désirez  
qu'on traite la petite, et vous évit-  
eriez une discussion inutile.

A maman coquette.

Que drôle de problème ! Ou vous  
êtes guidée, comme la plupart d'en-  
tre nous, par l'économie, et alors le  
choix se fait tout seul ; ou vous  
pouvez faire des dépenses de temps  
et d'argent, et alors vous choisissez  
sans hésiter ce qui vous plaît à  
vous... et non à votre maman ; les  
goûts et les couleurs changent en  
une génération !

JOELLE.

Je ne m'attendais pas à « le »  
rencontrer sur la plage. Je jouais au  
volley-ball avec des garçons et des  
filles de mon âge ; je riais et plai-  
santais avec tous, et puis je « l' » ai  
rencontré. Lui, c'est un jeune  
homme de vingt ans que je trouve  
parfait en tous points. Il m'a de-

mandé de me revoir à Paris. Croyez-  
vous que je doive accepter et ris-  
quer de lui causer une déception ?  
En ville, je ne suis qu'une petite  
personne très occupée et très sé-  
rieuse, et pas du tout la jeune fille  
exubérante qu'il a connue en va-  
cances.

BELLE FLAMME  
DE VACANCES...

A Pointilleuse.

J'ai mal-meilleure fait l'acquisition  
d'un autocuiseur il y a quelques  
années et je ne m'en repens pas.  
J'ai l'impression, mais ce n'est nul-  
lement un avis médical, seulement  
l'idée d'un ménage, que les lé-  
gumes y conservent toute leur sa-  
veur et toutes leurs propriétés, étant  
donné que la cuisson est plus rapide  
et la quantité d'eau réduite.

A « une lectrice et diffuseuse de  
Nice ».

A Mémé Mitchou.

Merci pour vos réponses si rap-  
ides et si gentilles. J'ai déjà ob-  
tenu grâce à vous des bouquets plus  
durables. Pourriez-vous me dire  
maintenant, chère Mémé Mitchou,  
comment on fait pour conserver les  
plants de dahlias sans qu'ils gèlent  
ou pourrissent ? J'ai tous les prin-  
temps le regret de les trouver en  
piteux état. Avez-vous votre petit  
secret... et me le communiquerez-  
vous ? Comme vous, je diffuse notre  
beau journal : le feuilleton « Valen-  
tine » a-t-il plu à vos lectrices ? Les  
miennes l'ont beaucoup aimé.

AMIE DES FLEURS.

A Lise (à qui Sylvie répondait  
dans le n° 512).

Je viens de lire votre lettre et

tout comme notre chère Sylvie, je  
viens vous dire : courage et pa-  
tience ! Tout comme vous, je me  
suis trouvée en face de ce cruel  
problème et j'ai pris le meilleur  
moyen : celui d'une franche ex-  
plication. J'ai dit à mon mari :  
« Choisis entre elle et moi. » Mon  
mari a réfléchi, il a pensé à notre  
bonheur passé, à notre petit gar-  
çon de 5 ans et il est revenu à  
nous. Depuis un an, le bonheur  
règne à nouveau à la maison. Je  
ne lui parle jamais de l'épreuve  
passée ; cela vaut mieux. Mais je  
vous redis encore, avec Sylvie :  
pas d'abandon, de la dignité ; vo-  
tre mari doit choisir. Recevez les  
amitiés d'une amie havraise et ses  
souhaits sincères de bonheur.

ADEE.

Je n'aurais jamais pensé avoir à  
vous demander conseil mais il  
arrive un jour où l'on est heureux  
de pouvoir dire sa peine. Mon pre-  
mier mariage fut un grand amour  
dont naquit un enfant. Nous nous  
sommes séparés et mon premier  
mari est toujours marié et  
père de famille. Moi aussi j'ai re-  
fait, ou cru refaire, ma vie. Mais  
remariée à un homme auquel je  
n'ai rien à reprocher, je me suis  
bien vite aperçue que je ne pour-  
rais oublier mon premier amour,  
que je ne pourrais reconquérir le  
bonheur perdu.

Je préfère vivre seule, avec mon  
enfant. Il me semble plus honnête,  
dans ces conditions, de rendre sa  
liberté à mon second mari : il est  
encore assez jeune pour rebâtir un  
foyer, avoir des enfants à lui. Ai-  
je raison ? Qu'en pensez-vous ?

DELPHINE.

## COURRIER SOCIAL ET JURIDIQUE

QUESTION DE Mme M. M., DE  
PARIS.

Est-il vrai qu'un secours peut  
être accordé par les caisses primaires  
de Sécurité sociale ?

REPONSE :

Oui, un arrêté du 22 juillet 1954,  
paru au « J. O. » du 7 août 1954,  
vient d'autoriser les caisses primaires  
à accorder, dans une mesure li-  
mitée, des secours sur les fonds  
d'action sanitaire et sociale.

Le nouvel article 71 bis du règle-  
ment intérieur est ainsi conçu :

« Dans certains cas d'espèce, et  
notamment lorsque les conditions  
d'ouverture du droit aux presta-  
tions légales ou supplémentaires  
ne sont pas remplies, un secours  
individuel peut être exceptionnel-  
lement accordé, après enquête so-  
ciale, à l'assuré social ou à ses  
ayants droit, par le conseil d'ad-  
ministration ou une commission  
habilitée par lui à cet effet.

L'accès des secours doit être lié  
aux dépenses causées par une ma-  
ladie, une maternité, un accident  
du travail et à leurs conséquences  
directes dans le foyer intéressé.  
L'attribution des secours ne peut  
être renouvelée sans l'intervention  
d'une nouvelle discussion spéciale  
prise après nouvel examen de la  
situation individuelle.

Les crédits réservés à l'attribu-  
tion des secours ne doivent pas  
dépasser le pourcentage de 12,5 %  
des fonds d'action sanitaire et so-  
ciale de chaque caisse primaire. »

QUESTION DE Mme F. P., DE  
LYONNE.

Est-il vrai que le propriétaire du

champ sur lequel des volailles  
viennent causer des dégâts peut  
faire feu sur ces volailles ? En  
a-t-il le droit ?

REPONSE :

En effet, la loi du 4 avril 1889,  
article 1, précise que :

« Celui dont les volailles passent  
sur la propriété voisine et y cau-  
sent des dommages... »

Celui qui les a soufferts peut  
même tuer les volailles, mais seu-  
lement sur le lieu, au moment du  
dégât, et sans pouvoir se les ap-  
roprier.

Dans les 24 heures, leur proprié-  
taire peut aller chercher les cadav-  
res, passé ce délai, celui qui les a  
tués est tenu de les enfouir dans  
le champ même où elles se trou-  
vent.

Il faut tenir compte que ce droit  
de tuer ne peut être exercé que  
dans une propriété rurale et si les  
volailles mangent ou commencent  
des dégradations.

C'est ainsi que le simple passage  
sur un champ n'autorise pas le  
propriétaire de ce champ à tuer les  
volailles.

QUESTION DE Mme I. G., DE  
TROYES.

Que faut-il faire pour obtenir les  
primes d'allaitement ?

REPONSE :

Il faut faire constater, chaque  
mois, la réalité de l'allaitement ma-  
ternel par un médecin, une sage-  
femme, une infirmière visiteuse ou  
une consultation de nourrissons  
agréée.

Mme B., NOUS ECRIT :

J'ETAIS très émue en lisant l'article d'Andrée  
Marty-Capgras, paru dans le dernier numéro  
de « Femmes Françaises ».

Cette enquête intéresse bien des femmes, car  
nombreuses sont celles qui connaissent les pires  
difficultés.

Voici le cas d'une de mes amies :

Annie a 29 ans. Maman de quatre enfants  
âgés de 15, 8, 3 ans et 20 mois, elle a été aban-  
donnée par son mari, il y a 7 mois.

Elle ne travaille pas et, par conséquent, n'a  
pas droit à la Sécurité sociale.

Comme il faut nourrir les enfants, Annie fait  
quelques lessives pour ses voisines. Mais c'est  
bien fatigant, et elle n'a pas une santé solide.  
Aussi, Annie voudrait travailler en usine. C'est  
une place plus stable, et elle pourrait bénéficier  
de la Sécurité sociale : avec quatre enfants, il  
est souvent nécessaire de faire intervenir le

médecin. Mais mon amie n'a pas de métier ;  
sans certificat, elle ne trouve rien.

En ce moment, elle intente un procès en di-  
voire à son mari, dont elle ne perçoit aucune  
aide.

Les enfants sont les premiers victimes de  
cette pénible situation : pour garder les deux  
derniers pendant que la maman travaille, la  
grande sœur de 15 ans — qui travaillait si bien  
à l'école professionnelle — doit rester à la mai-  
son, au grand chagrin de sa mère.

Annie espérait que, dotée d'un bon métier, sa  
fille serait mieux armée pour affronter la vie.

Amies, comme l'a fait cette lectrice, écrivez-  
nous. Vous connaissez autour de vous des cas de  
ce genre. Dans votre entourage, des situations  
analogues vous sont citées. Ecrivez-nous. Lec-  
trices en difficultés, n'hésitez pas à nous de-  
mander conseil.



# Comment ÉCONOMISER le GAZ



Vous attendez avec anxiété la prochaine facture du gaz à régler. Nous vous donnons ci-dessous quelques idées qui pourront vous aider à réaliser de petites économies.

— Votre appareil est-il en parfait état ? De vieux appareils insuffisamment révisés consomment quelquefois plus que les appareils modernes.

— Votre fourneau doit être propre, les orifices parfaitement débouchés. Si vous avez un chauffe-eau à gaz, ne l'allumez pas avec un papier enflammé qui « charbonne » et risque de boucher l'orifice de la veilleuse (employez une allumette), brossez les brûleurs et passez dans les trous une aiguille à tricoter.

— Ne laissez pas les brûleurs allumés inutilement.

— Quand l'eau bout, réduisez la flamme, l'eau qui frémit est à la température de celle qui bout.

— Réglez la flamme pour qu'elle ne déborde pas le fond de la casserole, cette chaleur est perdue.

— Utilisez des instruments à fond bien plat pour que la flamme soit bien répartie.

— Réglez les appareils à gaz au moyen des robinets de commande des brûleurs et non avec le robinet de commande général qui doit rester grand ouvert.

— Veillez à ce que les liquides ne débordent pas, ils risquent d'éteindre en partie la flamme et le gaz s'échappe inutilement et dangereusement.

— Si vous faites cuire un légume au-dessus de la casserole, mettez un couvercle en forme d'anneau, vous pourrez y poser un récipient qui sera chauffé par la vapeur d'eau, c'est un moyen économique de réchauffer un plat. Le couvercle-récupérateur, suivant grandeur, coûte de 125 à 165 francs.

— Aussitôt après usage, fermez votre chauffe-eau.

— Si vous avez un appareil de chauffage au gaz, éteignez-le quand vous quittez votre appartement.

— Fermez votre compteur si vous vous en allez, une fuite est toujours possible.

— Ne laissez pas perdre la chaleur de votre four.

Quand vous faites un rôti de porc, par exemple et que sa cuisson est terminée, le four est encore très chaud, vous ferez cuire alors à four éteint un plat qui nécessite un feu moyen ou doux (meringues ou autre).

— L'emploi d'une « cocotte-minute » fait de réelles économies de gaz, et on récupère assez vite son prix d'achat élevé.



sel-  
unt  
Le  
ient  
otre  
?

la  
uc.  
Le  
uer  
ant.  
il  
on.

so  
tre  
ré  
li  
ne  
sa

leu  
gts  
lul  
tre.  
tu-  
de





LA PÉLERINE DE JEAN-LOUIS



RAGLAN DE CLAUDINE

# BIEN AU CHAU

LA PÉLERINE DE JEAN-LOUIS

RAGLAN DE CLAUDINE

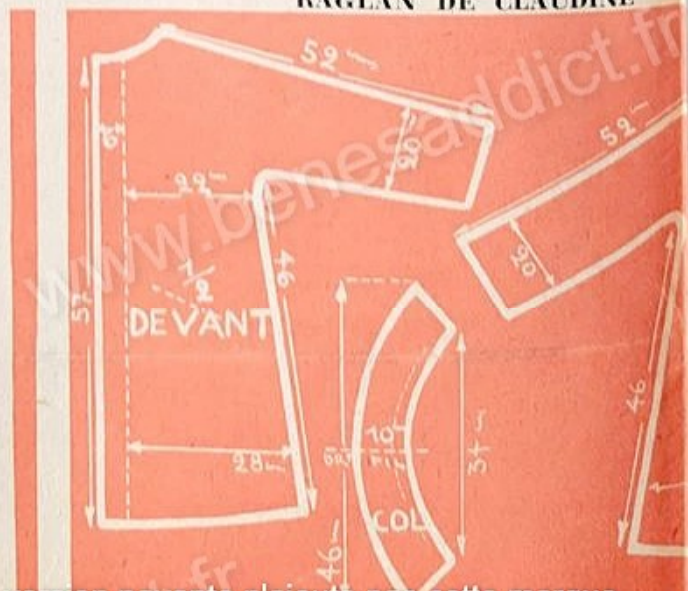
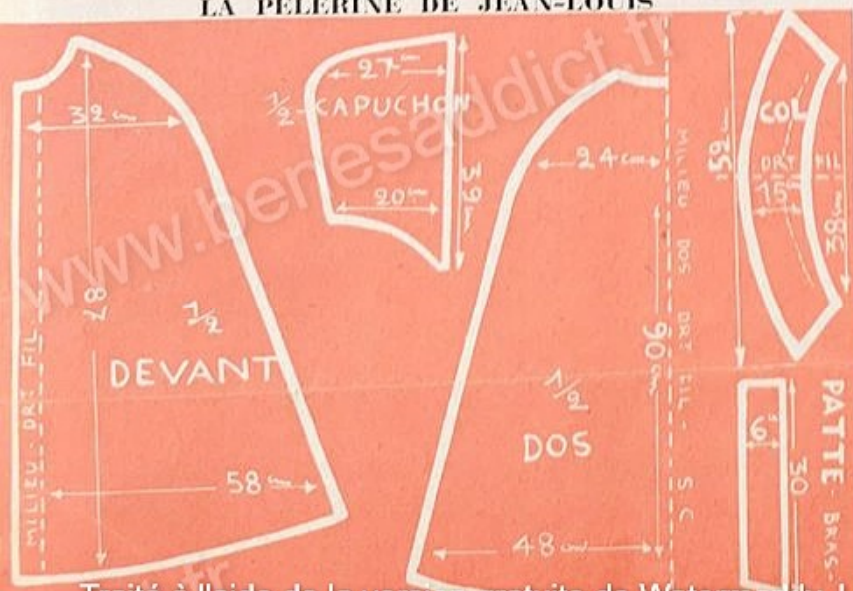



# LA PÉLERINE DE JEAN-LOUIS

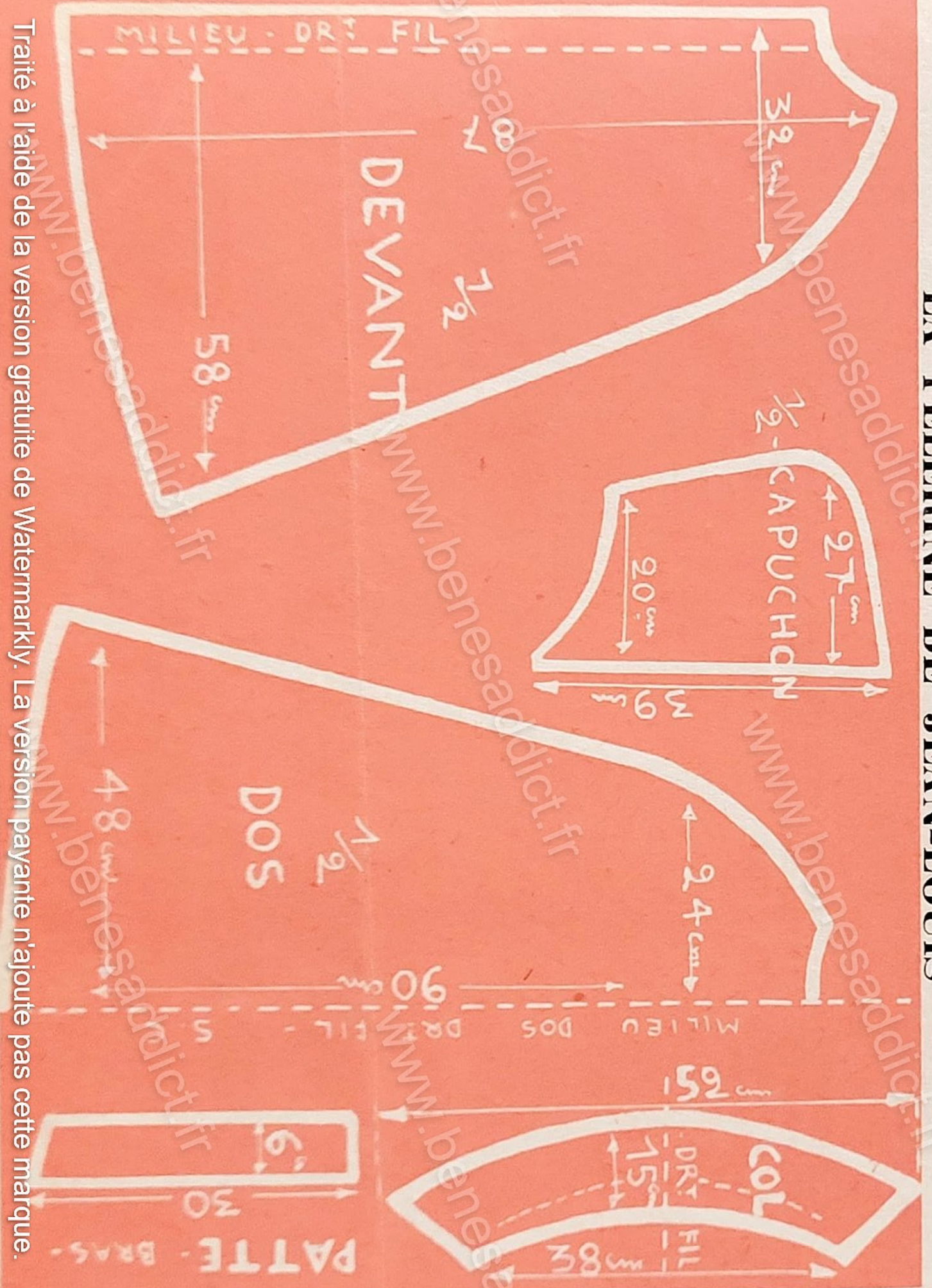

Traité à l'aide de la version gratuite de Watermarkly. La version payante n'ajoute pas cette marque.



# RAGLAN DE CLAUDINE

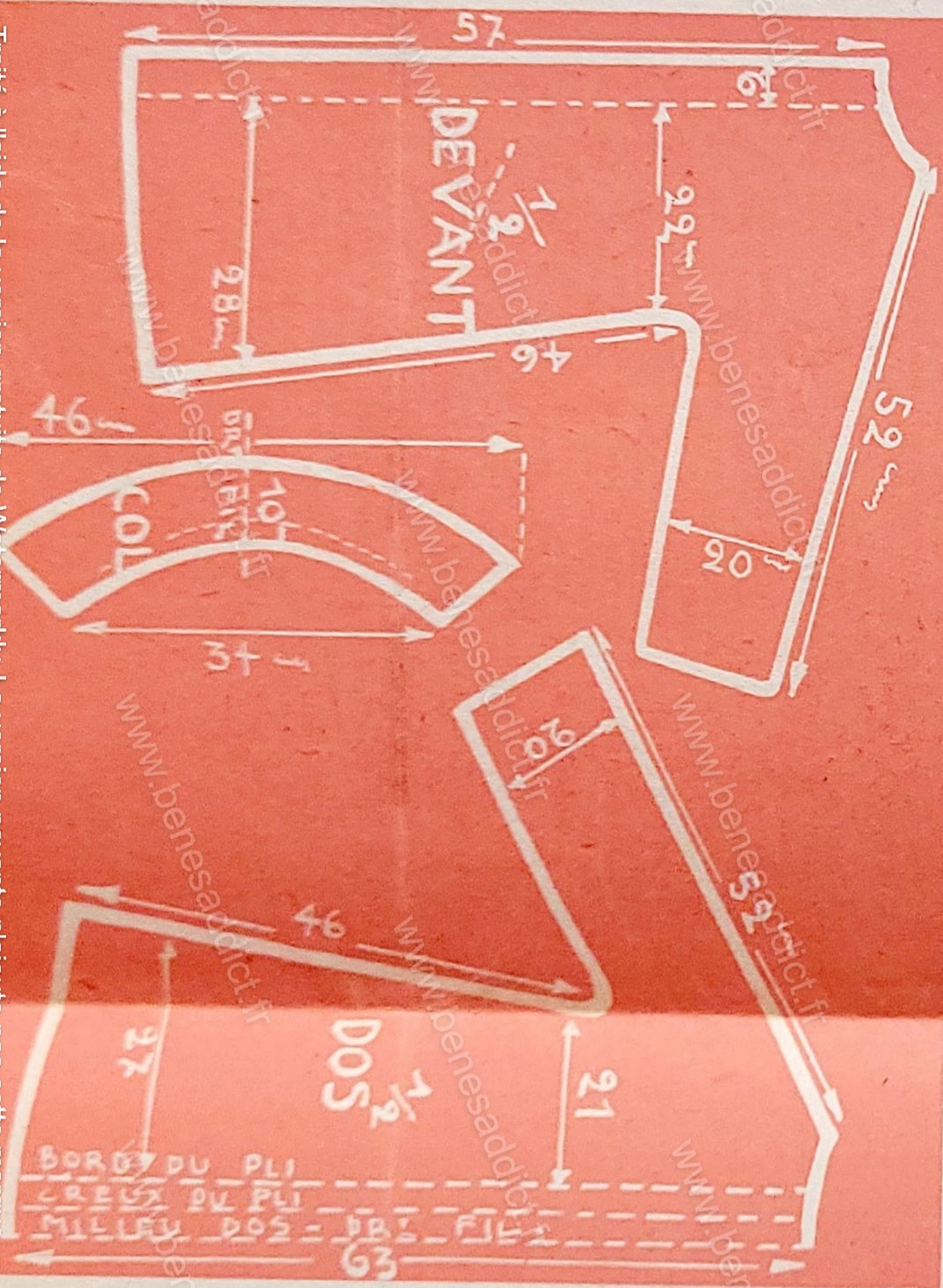

Traité à l'aide de la version gratuite de Watermarkly. La version payante n'ajoute pas cette marque.



## Le raglan de Claudine

Ce manteau est exécuté en lainage pied-de-poule pour une fillette de sept ans (en inversant le boutonnage, il fera un modèle de garçon confortable).

Métrage : 1 m 50 en 140.

Coupe : Vérifiez à les mesures du patron correspondent aux mesures de l'enfant.

Les manches sont raglan, le dos comporte un pli creux, le col est rond. Le devant est droit, fermé par 3 boutons. Les poches sont coupées en biais. Devant et dos sont coupés dans une hauteur de tissu en 140, les manches sont coupées dans une hauteur, col et parementures se trouvent sur le côté.

A couper en double : les 2 devants, le col, les manches.

Montage : (1) Préparez les 2 devants, la parementure peut être coupée en même temps que les 2 devants, ou si le métrage ne le permet pas la parementure peut être coupée à part et ajoutée. Dans ce cas, coupez deux bandes, appliquez sur le vêtement, endroit sur endroit, retournez.

Faites les boutonnières passepoilées, les poches sont également passepoilées (ouverture sur 12 cm de large) :

(2) Bâtiiez le pli creux du dos ;

(3) Assemblez les coutures de côtés ;

(4) Préparez les manches, elles sont en 3 morceaux : 1 couture sur le dessus, une couture de saignée, une couture de coude. Pour monter la manche respectez le cran de l'emmanchure. Montez la manche sans tirer sur le biais.

Essayage : Faites minutieusement l'essayage, fixez la longueur du manteau et celle des manches.

Col : Coupez-le en double avec le patron (il est coupé droit fil). Profitez de l'essayage pour le rectifier suivant l'encolure. Préparez-le avant de le monter. Piquez le dessus et le dessous, endroit sur endroit. Retournez, appliquez le milieu du col sur le milieu de l'encolure. Maintenez l'encolure en cousant.

Faites une piqûre à 1 cm du bord. Faites la même piqûre sur les 2 devants, à 1 cm du bord également.

Prévoyez un grand ourlet et un large pli creux, les enfants grandissent vite et un manteau raglan peut durer quelques années.

## La pèlerine de Jean-Louis

Pour aller en classe la pèlerine est pratique, chaude, imperméable, elle protège l'écolier et son cartable et permet de porter un gros blouson de laine confortable.

Cette pèlerine est exécutée en loden, tissu imperméabilisé chaud et léger, il est parfait mais son prix en est élevé. Peut se faire en gros drap bourru. Le plus souvent le capuchon se taille dans du drap. Si le tissu a un sens (c'est le cas du loden) il faut deux hauteurs de tissu en 140 de large.

Coupe : Les deux devants sont coupés droit fil, le dos est en biais. Il y a deux coutures de côtés. Le capuchon est amovible, il est coupé en deux parties assemblées par une couture sur le dessus.

Coupez la pèlerine à l'aide du patron en tenant compte qu'il doit être ample sur les épaules et en prévoyant un bon ourlet. Une pèlerine peut être d'un long usage.

Assemblage : Avant l'assemblage, préparez les deux devants. Marquez, en essayant à l'enfant, l'endroit où doivent être faites les ouvertures. Celles-ci sont fermées, par une patte rapportée. Coupez la bande, piquez-la, piquez sur trois côtés, retournez. Faites une piqûre à 1 cm du bord. La patte est appliquée sur l'endroit de l'ouverture. A l'envers, le capuchon comporte une poche (exécutée en même tissu pris dans les chutes, après la coupe, ou en doublure solide). Piquez la poche sur le tissu. La piqûre apparaît sur l'endroit du capuchon. La patte rapportée se boutonne.

Le capuchon est fermé devant par 4 boutons, les boutonnières sont exécutées au cordonnet (boutonnage côté gauche, sur côté droit pour les garçons). Les devants terminés, faites les coutures de côtés. Cousez la couture à l'intérieur (au lieu de l'ouvrir). Piquez-la sur l'endroit à 1 cm de la couture.

Montage du col : Le montage du col se fait de la même façon que celui du col de manteau de la fillette.

Capuchon : Préparez le capuchon. Si vous le doublez de même tissu, coupez 4 morceaux identiques. Pour de jeunes écoliers une doublure en popeline ou en fin lainage écossais est seyante et plus coquette.

La capuche est fixée sous le col avec des boutons, ce qui permet de l'ôter.



### POUR TRAVAILLER

La robe pratique, sobre et facile à faire que vous porterez toujours avec plaisir. Si vous êtes mince, vous l'exécuterez en velours rouge milleraie, dernier cri de la mode ; si vous êtes moins mince, en lainage marine, noir, gris-fer, elle sera la robe seyante et allongée.

Métrage : 3 m en 140.

### POUR S'HABILLER

Cette robe, créée par RENE DANDO, est en fin Jersey pastel, entièrement boutonnée devant. C'est la classique robe-chemisier qui peut s'exécuter dans une infinité de tissus et de couleurs. Selon la matière employée, elle fera la petite robe simple ou la robe habillée.



## Chez Soi

### La maison chaude

Se bien chauffer est une de nos préoccupations essentielles dans les mois qui viennent. De nombreux modes de chauffage sont à notre disposition, notre choix dépend avant tout de nos disponibilités financières. Nous allons examiner les différentes possibilités de chauffage, leurs avantages, leurs inconvénients.



#### LE CHARBON

C'est le combustible le plus usité.

Avantages. — La chaleur charbon est la moins chère. Les appareils à feu intermittent donnent une chaleur douce, constante. Le chauffage central répartit la chaleur dans toutes les pièces et donne peu de travail.

Inconvénients. — Le stockage du charbon, qui occupe un grand volume ; la manipulation journalière ; le nettoyage ; l'allumage pour les feux intermittents ; le risque d'intoxication pour les feux continus.

• Assurez-vous que le tirage de la cheminée est bon. Il faut faire vérifier sa cheminée une fois par an. Faites démarrer le feu rapidement pour éviter la stagnation des gaz et, quand le feu est pris, réglez votre tirage.

• Le chauffage central présente l'inconvénient de dessécher l'air. Placez des saturateurs, des linges mouillés sur les radiateurs, surtout dans les chambres où dorment des enfants.

#### LE MAZOUT

Les chaudières de chauffage central au charbon peuvent s'équiper au mazout.

Le remplissage du récipient du poêle à mazout demande un soin minutieux. Le conduit de cheminée doit être fait par un spécialiste.

#### LE BOIS

C'est le moyen de chauffage le plus primitif et il n'est pas usité en ville, si ce n'est pour allumer les feux.

Avantages. — Les poêles à bois à feu continu sont économiques et donnent une chaleur régulière et douce. Ils conviennent aux chambres, où ils suppriment tout risque d'intoxication.

Inconvénient. — Prix élevé dans son ensemble.

#### LE GAZ

Avantages. — Rapidité et facilité de la mise en route. Propreté : une allumette suffit, supprimant ainsi le stockage, toutes les manutentions, les poussières. En cas d'absence, vous supprimez le chauffage, réalisant ainsi une économie importante.

Inconvénients. — Danger d'intoxication si l'installation n'est pas confiée à un spécialiste.

• Les robinets d'arrivée du gaz seront hors de portée des enfants.



Les installations au gaz se font au gaz de ville, au butane (très intéressant à la campagne, où il n'y a pas de distribution de gaz de ville).

• Les radiateurs mobiles seront bannis des chambres à coucher. Il existe des radiateurs mobiles avec bouteille incorporée fonctionnant au butane (Radiateur « Faure », Pain).

• L'illor marche sur tous les gaz. Un élément accroché au mur peut se brancher à une canalisation de gaz.

#### L'ESSENCE

Radiateurs catalytiques : nécessitent l'emploi d'une essence spéciale. Chauffe au maximum 50 m<sup>2</sup>.

Avantages. — Sans feu ni flamme. Pas de danger d'incendie, pas de fumée, pas de poussière, pas d'installation ni dégagement de gaz toxique ;

— Appareils mobiles et légers ;  
— Fonctionnement simple et facilité d'allumage

Inconvénients. — Précautions à prendre au moment du remplissage de l'appareil, de préférence dehors ou dans un local bien ventilé. Prix d'achat élevé des appareils.

#### L'ELECTRICITE

Avantages. — Il est propre. La mise en route est rapide. Le chauffage immédiat.

Inconvénients. — Il est coûteux et les appareils sont onéreux.

#### La maison en robe chaude

Pour obtenir le maximum de rendement du chauffage, calfeutrez votre maison.  
Bourrelets protecteurs. — En toile (le moins cher, mais peu solides) ; en feltre (à la vente) ; en bull-gomme (assez chère, solide et propre).

Jointes métalliques. — Coûteux. Nécessitent l'intervention d'un spécialiste.

Jointes en caoutchouc spécial fixé sur une baquette en bois. — Se posent à l'aide de quelques clous ou vis sans grande difficulté.

Calorifuges :  
La laine de verre isolante, sous forme de bandes qui se déroulent et se posent facilement sur le plancher du grenier.

Les panneaux, qui se posent pour renforcer plafonds et murs.

Les portières, double rideaux, encadrement de fenêtres de gros tissu ou de feutrine, qui protègent des vents coulis.



# SUR LA MÊME NOTE...



**FURNITURES :** 100 gr de laine 3 fils bleue (B) pour la mère, 100 gr pour la fille; 150 gr en gris (G) pour la mère, 100 gr pour la fille; 100 gr en laine (J) pour la mère, 100 gr pour la fille; 2 paires d'aigu. n° 2 1/2 et 3 avec pointes aux deux bouts; 4 boutons pour la mère, 3 pour la fille.

**Mesures**

FILLE (8 ans)		MERE (taille 42)	
Longueur ...	39 cm	Longueur ...	60 cm
Poitrine ...	75 cm	Poitrine ...	90 cm
Longueur des manches ..	9 cm	Longueur des manches ..	13 cm

Echantillon. — 7 m. donnent 2 cm 5.

**POINTS EMPLOYES.** — Côtés simples : 1 m. end., 1 m. env. Pt de Jersey : 1 rg end., 1 rg env. Pt fantaisie rayé : 1<sup>er</sup> rg : end. en G; 2<sup>e</sup> rg : env. en G; 3<sup>e</sup> rg : end. en J; 4<sup>e</sup> rg : env. en J; 5<sup>e</sup> rg : end. en G; 6<sup>e</sup> rg : glisser les m. à l'autre bout de l'aig. de sorte que l'ouvr. se trouve encore sur l'end., tric. à l'end. en J; 7<sup>e</sup> rg : env. en G; 8<sup>e</sup> rg : glisser les m. à l'autre bout de l'aig. et faire 1 rg env. en J. Répéter les 4 derniers rgs; 13<sup>e</sup> rg : end. en G; 14<sup>e</sup> rg : comme le 6<sup>e</sup>; 15<sup>e</sup> rg : env. en J; 16<sup>e</sup> rg : comme le 8<sup>e</sup> en G; 17<sup>e</sup> rg : end. en G. Avec laine B, faire 5 rgs de jersey en commençant par 1 rg env. Ces 22 rgs forment le pt rayé.

**EXECUTION DU PULL-OVER DE LA MERE**

**DEVANT.** — Monter 108 m. sur aig. n° 3 en laine B et faire 3 cm de côtes simples. Continuer au pt fantaisie rayé. Lorsque l'ouvr. mesure 13 cm, prendre aig. n° 2 1/2 et faire 8 cm. Reprendre aig. n° 3 et continuer en aug. 1 m. de chaque côté du 5<sup>e</sup> rg, puis tous les 6 rgs, jusqu'à ce qu'il y ait 130 m. Continuer droit jusqu'à ce que l'ouvr. mes. 41 cm en term. par un 22<sup>e</sup> rg du pt. Former les emmanchures : rab. 4 m. au début des 2 rgs suiv., puis dim. 1 m. de chaque côté tous les 2 rgs, jusqu'à ce qu'il reste 100 m. Continuer droit jusqu'à ce que l'ouvr. mes. 53 cm. Former l'encolure : rg suiv., tric. 42 m., tourner et continuer sur ces m. en dim. 1 m. à l'encolure à chaque rg, jusqu'à ce qu'il reste 33 m. Continuer droit jusqu'à ce que l'ouvr. mes. 60 cm. Former le biais de l'épaule en rab. 3 fois 11 m. côté emmanchure. Reprendre les m. en attente, glisser les 16 m. du milieu sur aig. supplém. et faire l'autre côté de l'encolure en vis-à-vis avec le 1<sup>er</sup>.

**DOS.** — Comme le devant jusqu'à ce que les dim. de l'emmanchure soient terminées. Continuer droit jusqu'à ce que l'ouvr. mes. 48 cm. Former l'ouverture : rg suiv., tric. 48 m., tourner et continuer sur ces m. jusqu'à ce que l'ouvr. ait 60 cm. en term. côté emmanchure. Former le biais de l'épaule : rab. 3 fois 11 m. côté emmanchure, puis rab. les 16 m. qui restent. Reprendre les m. en attente, glisser les 4 m. du milieu sur une épingle de sûreté et faire l'autre côté en vis-à-vis avec le 1<sup>er</sup>.

**MANCHES.** — Monter 74 m. sur aig. n° 2 1/2 en laine B et faire 3 cm de côtes simples. Prendre aig. n° 3 et continuer au pt rayé en aug. 1 m. de chaque côté du 1<sup>er</sup> rg, puis tous les 4 rgs, jusqu'à ce qu'il y ait 90 m. Continuer droit jusqu'à ce que l'ouvr. mes. env. 13 cm, en term. par un 18<sup>e</sup> rg du pt. Former le haut : dim. 1 m. de chaque côté tous les 2 rgs, jusqu'à ce qu'il reste 52 m. Dim. 1 m. de chaque côté tous les rgs, jusqu'à ce qu'il reste 40 m. Rab. 3 m. au début des 6 rgs suiv. Rab. les m. restantes.

**BANDE DE L'ENCOLURE.** — Faire les coutures des épaules. Sur l'end. de l'ouvr. avec aig. n° 2 1/2 et laine B, relever 42 m. sur un côté de l'encolure, tric. les 16 m. du devant, relever 42 m. sur l'autre côté

(100 m.). Faire 3 cm de côtes simples. Rab. sans serrer.

**DESSOUS DE LA PATTE.** — Monter 6 m. sur aig. n° 2 1/2 en laine B, et faire une bande de côtes de la longueur de l'ouverture du dos. Rabattre.

**DESSUS DE LA PATTE.** — Placer 4 épinglettes à intervalles réguliers sur le dessous de patte, pour indiquer l'emplacement des boutonnières. Glisser les 4 m. de l'épingle de sûreté sur aig. n° 2 1/2 et tric. en laine B. Rg suiv., 1 m. end. (1 m. env., 1 m. end.) dans chacune des 2 m. suiv., continuer en côtes simples comme pour le dessous de patte et faire les boutonnières à l'emplacement des épinglettes (rab. les 2 m. du milieu et les remonter au rg suiv.).

**ASSEMBLAGE.** — Repasser légèrement l'ouvr. à la pattenouille. Faire les coutures des côtes et des manches. Monter les manches (faire coïncider les coutures). Coudre les pattes de l'ouverture du dos. Coudre les boutons.

**EXECUTION**

**DU PULL-OVER DE LA PETITE FILLE**

**DOS.** — Monter 90 m. sur aig. n° 2 1/2 en laine B et faire 6 cm de côtes simples. Prendre aig. n° 3 et continuer au pt rayé en aug. 1 m. de chaque côté du 5<sup>e</sup> rg, puis tous les 4 rgs, jusqu'à ce qu'il y ait 112 m. Continuer droit jusqu'à ce que l'ouvr. mes. 24 cm, en term. par un 4<sup>e</sup> rg du pt. Former les emmanchures : rab. 4 m. au début des 2 rgs suiv., puis dim. 1 m. de chaque côté tous les 2 rgs, jusqu'à ce qu'il reste 90 m. Continuer droit jusqu'à ce que l'ouvr. mes. 35 cm. Former l'encolure : rg suiv., tric. 38 m., tourner et continuer sur ces m. en dim. 1 m. à l'encolure à chaque rg, jusqu'à ce qu'il reste 30 m. Continuer droit jusqu'à ce que l'ouvr. mes. 39 cm, en term. côté emmanchure. Former le biais de l'épaule : rab. 3 fois 10 m. côté emmanchure. Reprendre les m. en attente, glisser les 14 m. du milieu sur aig. supplém. et faire l'autre côté en vis-à-vis avec le 1<sup>er</sup>.

**DOS.** — Comme le devant jusqu'à ce que les dim. des emmanchures soient terminées. Continuer droit jusqu'à ce que l'ouvr. mes. 30 cm. Former l'ouverture : rg suiv., tric. 43 m., tourner et continuer sur ces m. jusqu'à ce que l'ouvr. mes. 39 cm. côté emmanchure. Former le biais de l'épaule : rab. 3 fois 10 m. côté emmanchure. Rab. les 14 m. qui restent. Reprendre les m. en attente, glisser les 4 m. du milieu sur une épingle de sûreté et faire l'autre côté en vis-à-vis.

**MANCHES.** — Monter 52 m. sur aig. n° 2 1/2 en laine B et faire 3 cm de côtes simples. Rg suiv., 1 m. en côte, \* 2 m. en côtes, aug. 1 m. dans la suiv., rep. à \* 2, term. par 3 m. en côtes (68 m.). Prendre aig. n° 3 et continuer au pt fantaisie en aug. 1 m. de chaque côté du 3<sup>e</sup> rg, puis tous les 2 rgs, jusqu'à ce qu'il y ait 84 m. Continuer droit jusqu'à ce que l'ouvr. mes. 9 cm, en term. par un 2<sup>e</sup> rg du pt. Former le haut : dim. 1 m. de chaque côté tous les 2 rgs, jusqu'à ce qu'il reste 38 m. Dim. 1 m. de chaque côté tous les rgs, jusqu'à ce qu'il reste 46 m. Rab. 3 m. au début des 8 rgs suiv. Rab. les m. qui restent.

**BANDE DE L'ENCOLURE.** — Faire les coutures des épaules. Sur l'end. de l'ouvr. avec aig. n° 2 1/2 et laine B, relever 38 m. sur un côté de l'encolure, tric. les 14 m. de l'aig. supplém. et relever 38 m. sur l'autre côté de l'encolure (90 m.). Faire 3 cm de côtes simples. Rab. sans serrer.

**DESSOUS ET DESSUS DE LA PATTE.** — Comme pour le pull-over de la mère, mais avec 3 boutonnières au lieu de 4.

**ASSEMBLAGE.** — Comme pour le pull-over de la mère.



Schéma du tricot de la fillette.

Pointure de la fille

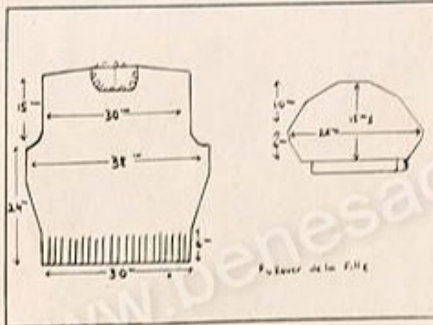

Schéma du tricot de la maman.

Pointure de la mère

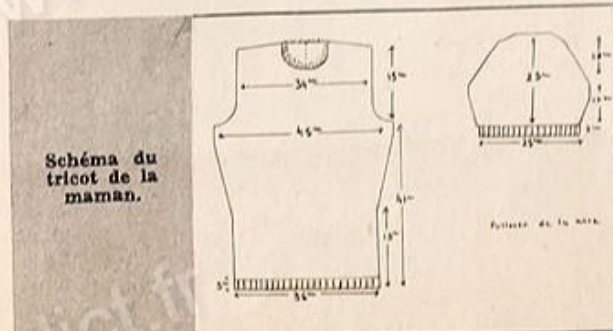

Il était un petit navire...

(Explications page 19.)





Schéma du tricot de la fillette.



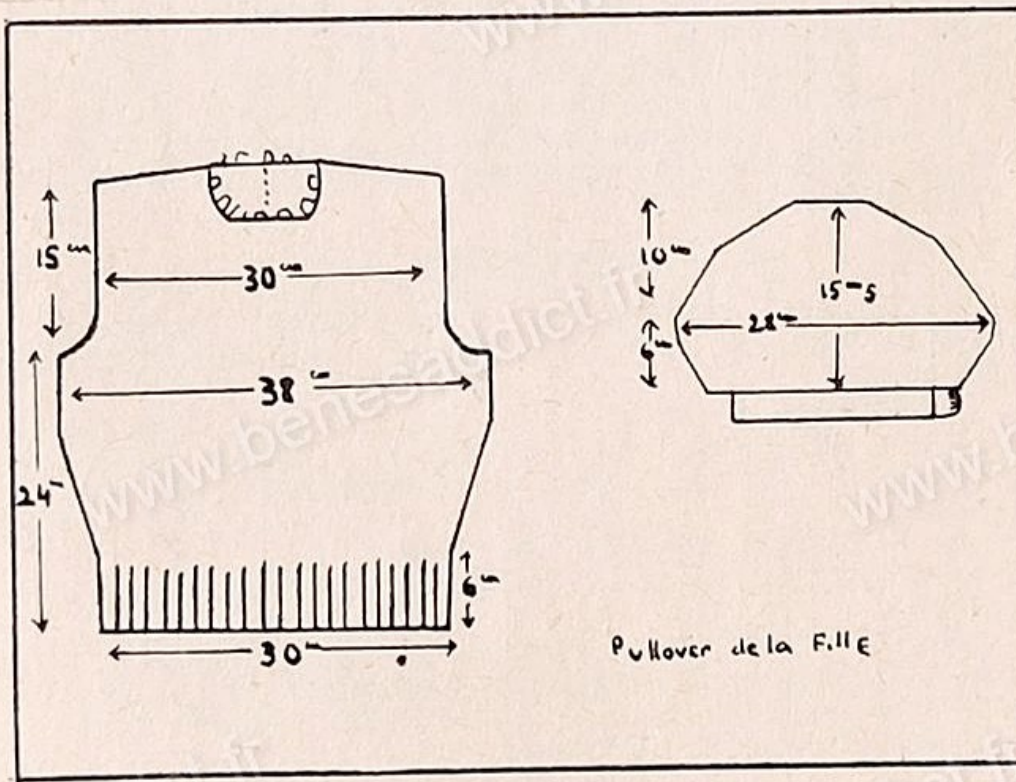
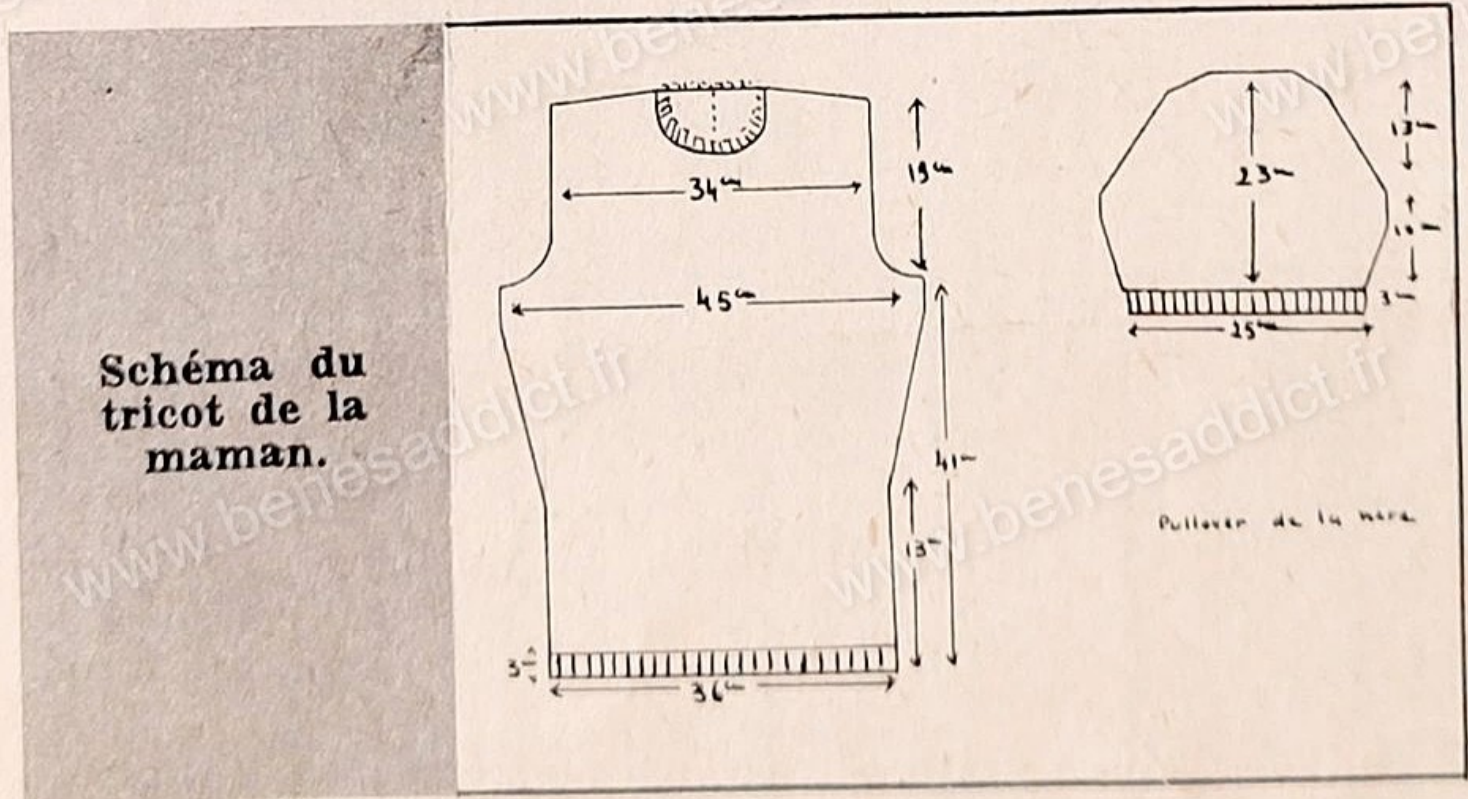

# M E N U

## DE LA SEMAINE

### DI MANCHE

Rillettes  
Poireaux en salade  
Epaule de mouton aux haricots (1)  
Roquefort beurre  
Pain meringué (2)

### LUNDI

Oufs durs mayonnaise  
Macaroni d'automne (3)  
Salade de cresson  
Poire

### MARDI

Salade de betterave  
Tête de veau en tortue (4)  
Purée  
Petits suisses sucrés

### MERCREDI

Sardines à l'huile  
Polenta niçoise (5)  
Laitue  
Gruyère

### JEUDI

Bifteck  
Purée de carottes (6)  
Scarole  
Pommes au four avec confiture

### VENDREDI

Soupe au pain avec le jus des légumes  
Salade de harengs et de légumes (7)  
Gruyère  
Gâteaux secs

### SAMEDI

Potée bourguignonne (8)  
Chicorée frisée  
Roquefort  
Orange

Epaule de mouton aux haricots  
(1) Prenez une épaule de mouton déossée et ficelée. Faites-la dorer à

feu vif, ajoutez 3 petits oignons, 1 gousse d'ail, 1 bouquet garni (thym, laurier, persil), les os de l'épaule, sel, poivre. Faites mijoter doucement deux heures. Faites tremper la veille des haricots blancs, faites-les cuire, puis mettez-les dans la sauce suivante : faites revenir 2 petits oignons coupés en rondelles, dès qu'ils sont légèrement roux, ajoutez 1 cuiller à soupe de farine et une petite boîte de sauce tomate, remuez, mouillez avec l'eau de cuisson des haricots, ajoutez un bouquet garni, tournez sans cesse, laissez mijoter avec les haricots. Servez l'épaule de mouton sur un lit de haricots.

### PAIN MERINGUE

(2) Beurrez des tranches de gros pain, ou mieux, des biscottes, puis étendez sur chaque tranche ou biscotte une mince couche de confiture (framboises, groseilles, abricots). Recouvrez alors de blanc d'œuf battu en neige très ferme, sucré et vanillé. Faites dorer à four moyen.

### MACARONI D'AUTOMNE

(3) Faites cuire les macaronis dans de l'eau bouillante salée. Faites revenir vivement au beurre 200 gr de champignons coupés en morceaux. Enlevez les champignons de la poêle, ajoutez une cuiller à soupe de farine, mouillez avec deux grands verres de lait chaud. Remettez les champignons dans la sauce, salez, poivrez, mettez le jus d'un demi-citron. Servez les macaronis avec cette sauce.

### TÊTE DE VEAU EN TORTUE

(4) Faites cuire la tête de veau dans un court-bouillon (oignon, ail, carotte, thym, laurier, un petit verre de vinaigre) pendant 2 heures, puis enlevez les os et découpez la tête de veau en morceaux carrés. Faites fondre dans une casserole un morceau de beurre ;

délayez une cuillerée à soupe de farine ; ajoutez du bouillon (l'eau de cuisson de la tête), 1 petite boîte de sauce tomate, poivre, sel, 200 gr de champignons et un peu d'ail. Laissez bouillir une minute puis mettez-y les morceaux de tête de veau. Au moment de servir, mettez la tête de veau sur un plat rond et disposez autour, en garniture, des œufs durs coupés en quatre et des cornichons.

### POLENTA NIÇOISE

(5) Dans un litre d'eau bouillante salée, versez en pluie 200 gr de semoule de maïs ; remuez soigneusement pour qu'il ne se forme pas de boules. Faites cuire une demi-heure à feu doux en remuant sans cesse. La cuisson terminée, vous devez avoir une pâte un peu épaisse. Faites dorer au beurre des petits croûtons de pain rassis, préalablement frottés d'ail ; ajoutez du persil haché. Incorporez le tout à la polenta. Ajoutez en tournant un morceau de beurre et 100 gr de gruyère râpé. Servez très chaud.

### PUREE DE CAROTTES

(6) Faites une purée avec 1 kg de carottes cuites dans de l'eau salée avec 2 oignons, ail, persil, thym, laurier. Délayez 1 cuillerée à soupe de farine dans un bon morceau de beurre ; mouillez avec 1 grand verre de lait, sel, poivre, une pincée de sucre. Ajoutez alors la purée de carottes, puis, hors du feu, 2 jaunes d'œufs, puis les 2 blancs battus en neige ferme. Versez dans un moule beurré ; faites cuire au bain-marie pendant 3/4 d'heure. Démoulez.

### HARENGS ET LEGUMES

(7) Prenez 3 carottes, 3 navets, 3 pommes de terre ; coupez-les en julienne et faites-les cuire à l'eau salée. 250 gr de haricots blancs, 6 filets de harengs, 1 jaune d'œuf, 2 pommes

(fruit), 1 oignon, persil. Lavez les haricots blancs ; faites-les tremper toute la nuit. Cuisez-les dans cette eau jusqu'à ce qu'ils soient devenus tendres. Coupez en lamelles les harengs et en rondelles les pommes et l'oignon. Mélangez le tout avec les légumes cuits et les haricots blancs. Assaisonnez. Parsemez de persil haché. Si vous voulez faire un plat plus relevé, ajoutez une mayonnaise.

### POTE E BOURGUIGNONNE

(8) Mettez dans une marmite une palette de porc, 200 gr de lard de poitrine, une ou plusieurs saucisses fumées (selon vos possibilités), carottes, navets, poireaux coupés en dés, un chou finement coupé et couvrez avec 2 litres d'eau. Faites cuire pendant 3 heures. Une heure avant la fin de la cuisson, ajoutez 3 pommes de terre coupées en dés ; 5 minutes avant de servir, quelques tranches de pain légèrement rassis (si possible, du pain bis).

### NOTRE POTAGE :

Soupe au lait aux champignons  
Pour quatre personnes, il faut 1 litre et demi de lait, 200 g de champignons coupés en petits morceaux, un morceau de beurre, du sel, poivre, 1 jaune d'œuf, des flocons d'avoine. Mettez cuire doucement les champignons dans le beurre, salez, poivrez. Quand les champignons sont cuits, recouvrez-les avec le lait chaud et laissez mijoter 20 minutes. Un quart d'heure avant de servir, jetez en pluie une tasse de flocons d'avoine (sinon vermicelle ou petites pâtes à potage) et laissez au chaud. Dans la soupière, mettez le jaune d'œuf délayé avec un rien de lait froid, puis versez la soupe bouillante. Portez à table en parsemant de persil finement haché.



Tête de veau en tortue.

## NOS CONSEILS AUX MAMANS

Saupoudrez tous les aliments de vos enfants de persil haché, très riche en fer, calcium et vitamines (du persil sur les crudités, du persil sur les légumes, du persil sur le bifteck).

Ne faites pas cuire du tout le beurre pour vos enfants, car vous détruisez les vitamines qu'il contient, mettez-en plutôt un morceau dans l'assiette (même petit, il aura plus de valeur nutritive que 3 ou 4 fois son volume de beurre cuit).

Essayez de donner de la salade au moins une fois par jour, les feuilles vertes surtout, qui contiennent en grande quantité chaux, phosphore, fer, vitamines. En plus, la salade apporte, avec son assaisonnement, de l'huile végétale (olive, arachide) indispensable au moment de la croissance.

### CULTURE PHYSIQUE : Une belle poitrine



#### POUR REMONTER ET RAFFERMIR LA POITRINE

A) Debout, bras tendus latéralement. Effectuer de petits battements verticaux rapides, rappelant le vol des oiseaux. Pour varier, dessiner des cercles de 20 à 30 cm de diamètre (40 à 60 cercles ou battements).

B) Continuer en exécutant des ciseaux verticaux, bras tendus en avant, à hauteur de poitrine. Plus ils sont rapides et plus ils sont efficaces (50 fois).

#### POUR EFFACER LES SALIERES

C) Allongé sur le sol, dos rond, bras tendus en arrière du bassin, mains à plat sur le sol. Par pression des mains, soulevez le bassin en maintenant le dos très plat et en dégageant le cou (10 fois). Inspirez en montant ; expirez en redescendant.

## B É B É

### ET SA SERVIETTE BRODÉE

Il faut 45 cm de toile blanche sur 30 cm ; 1 m 25 de croquet blanc et 0 m 50 de croisé blanc pour l'attacher dans le cou. Faire un pli religieuse à 3 cm du bas, qui servira de poche à miettes. Broder les coqs de la façon suivante : plumage jaune et vert au point de tige (1), crête, queue, pattes en rouge au point passé (2). Faites un petit ourlet tout autour, posez le croquet sur l'envers et soulignez l'ourlet d'un point de tige rouge.

(1) et (2) Pour l'explication du point de tige et du point passé, se reporter à notre N° 314, page 20.





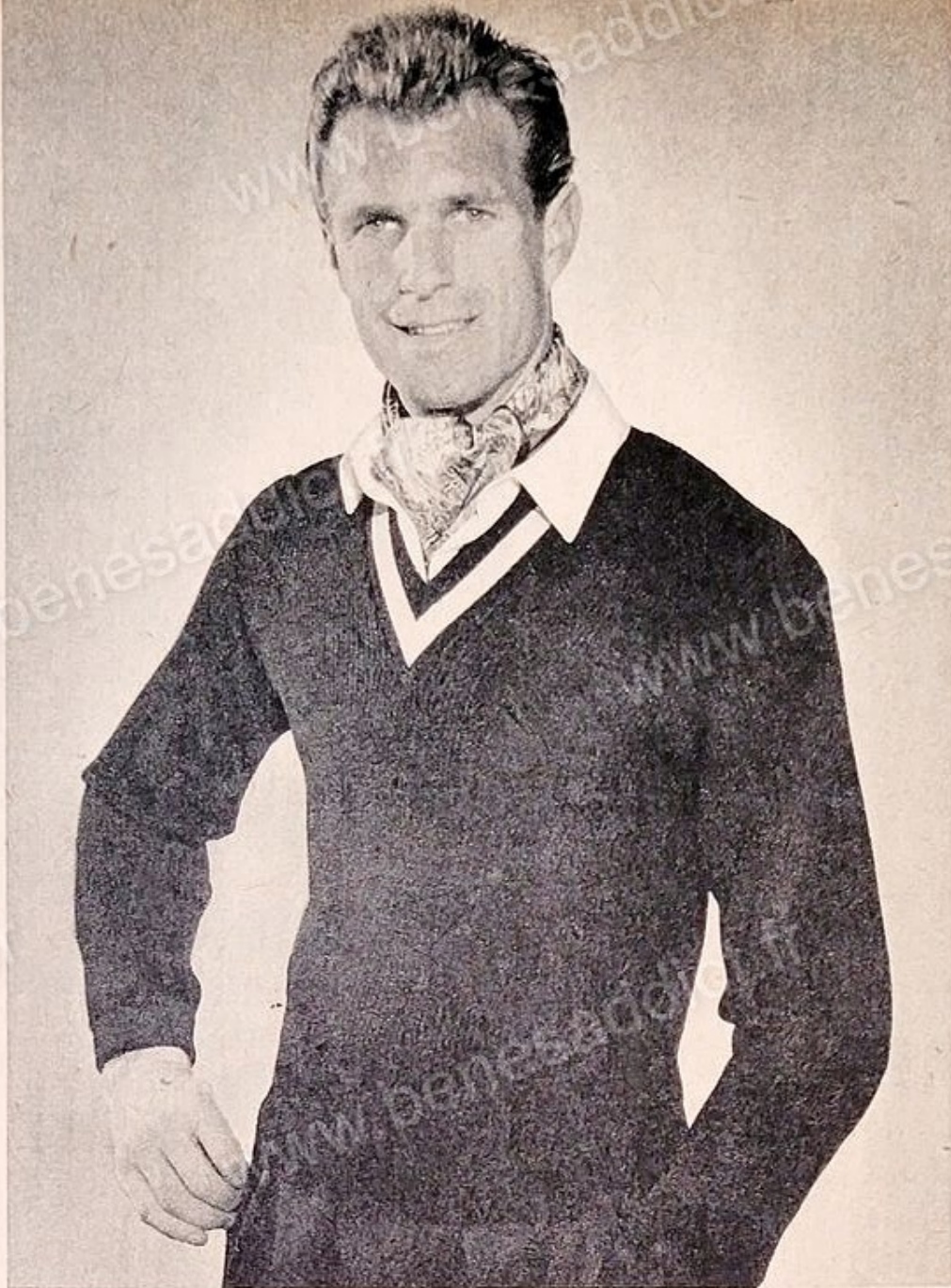

## La mode pour LUI

**FOURNITURES :** 400 gr de laine fine marine, 50 gr de blanc ; aig. n° 2.

**POINTS EMPLOYÉS.** — Côtes simples : 1 m. end., 1 m. env. Côtes anglaises : 1<sup>er</sup> rg : 1 m. lis., 1 m. end., 1 m. glissée en passant la laine devant, passer la laine par-dessus l'aig. pour tricoter la m. suivante end. ; 2<sup>e</sup> rg : 1 m. lis., \* 1 m. glissée en passant la laine devant, passer la laine par-dessus l'aig. pour tricoter ens. et end. les 2 m. suivantes \*. Répéter ce 2<sup>e</sup> rang.

**Echantillon.** — 20 m. = 5 cm ; 20 rgs = 2 cm 1/2.

**EXECUTION. DEVANT.** — Monter 196 m. Tricoter 10 cm de côtes simples. Continuer en côtes anglaises. Pour les emmanchures, à 38 cm, rabattre : 5 m., 4 m., 3 m., 2 m., 3 fois 1 m. Pour l'encolure, à 40 cm, rabattre les 2 m. centrales, continuer chaque côté séparément en rabattant : 1 m. tous les 2 rgs (4 fois), 1 m. tous les 10 rgs (16 fois). Pour les épaules, à 22 cm d'emmanchure, rabattre 10 fois 6 m.

**DOS.** — Monter 186 m. Tricoter 10 cm de côtes simples. Continuer en côtes anglaises. Pour les emmanchures, à 38 cm, rabattre : 4 m., 3 m., 2 m., 3 fois 1 m. Pour les épaules, à 21 cm d'emmanchure, rabattre : 10 fois 6 m. Simultanément, pour l'encolure, rabattre les 10 m. centrales et, de part et d'autre : 5 fois 2 m., 1 fois 1 m.

**MANCHES.** — Monter 80 m. Tricoter 4 cm de côtes simples. Continuer en côtes anglaises en augmentant de chaque côté 1 m. tous les 10 rgs (36 fois). Pour l'arrondi, à 56 cm, rabattre : 1 fois 4 m., 1 fois 3 m., 62 fois 1 m., le reste des m. en 1 fois.

**BANDE D'ENCOLURE.** — Monter 240 m. Tricoter en côtes simples : 8 rgs marine, 16 rgs blanc, 16 rgs marine, en rabattant 2 m. à chaque début de rang.

**ASSEMBLAGE.** — Faire les coutures des épaules et des côtés. Coudre les manches, les monter. Poser la bande d'encolure et coudre sans serrer, pour laisser l'élasticité à l'encolure.



# Pouf, Miette, Louloute et le loup...



## Jeux d'Automne...

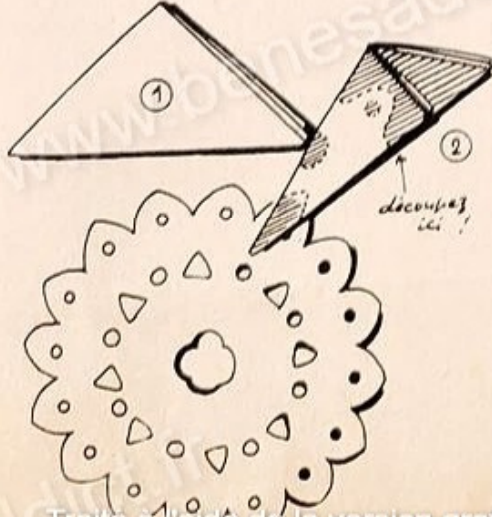

Bonjour, amis! Voici, à gauche, un napperon en dentelle que nous avons confectionné avec du papier et dont vous pourrez varier les motifs à l'infini! Pliez un carré de papier suivant la diagonale. Le triangle obtenu doit être plié à son tour en deux, ainsi que le nouveau triangle (figure 1). Vous rabattez un petit côté de ce triangle sur le plus long (figure 2). Puis vous découpez aux ciseaux en suivant le pointillé (la partie hachurée sur le dessin doit disparaître).

A droite, nous vous rappelons que les marrons tombés peuvent être utilisés, avec des allumettes, pour fabriquer toutes sortes de personnages amusants.

Enfin, les feuilles mortes peuvent vous inspirer un motif de rhabanelle: dessinez la feuille sur du papier plié en accordéon, en ayant soin de laisser le dessin toucher les bords de chaque côté. ... Et toujours bien amicalement.





# BIEN REPASSER UNE CHEMISE D'HOMME

## AMIDONNAGE DES COLS ET POIGNETS (1)

Délayez dans un bol trois cuillères à soupe d'amidon. Versez ensuite, sur la préparation, un litre d'eau bouillante. Utilisez votre bain d'amidon très frais, pour éviter qu'il tache votre tissu et colle au fer. Trempez vos cols et vos poignets, enlevez l'excès d'amidon en pressant. Un petit truc : ajoutez une pincée de sel fin.

## HUMECTAGE (2)

Pour effectuer un bon repassage, humectez toujours fortement votre linge. Une bouteille garnie d'un bouchon spécial en caoutchouc percé de trous vous facilitera ce travail. Roulez ensuite votre chemise très serrée, en commençant par le col. Laissez-la telle quelle pendant un certain temps, pour que l'humidité se répartisse uniformément.

## LE COL (3)

Commencez par le col. Posez votre chemise bien à plat, l'endroit du col étant sur la table. Repassez l'envers bien soigneusement pour ne laisser aucune trace d'humidité. Retournez votre chemise et repassez l'endroit du col, en commençant par les pointes pour éviter les petits plis disgracieux, et en insistant avec le bout du fer.

## L'EMPIECEMENT (4)

Prenez votre chemise de chaque côté par le haut des manches et posez bien à plat sur la table. Le col se trouve droit. Repassez l'empiecement de la chemise, d'abord sur l'envers et ensuite sur l'endroit. Commencez par l'extrémité, votre main gauche tenant l'autre. Vous éviterez ainsi ces faux plis.

## LES MANCHES (5)

Procédez ensuite au repassage des manches. Commencez par les poignets ; comme pour le col, vous repassez en premier l'envers du poignet, sans oublier la patte de fermeture. Ensuite, l'endroit. Avec la pointe de votre fer, insistez sur le bord de votre poignet pour qu'il ne frise pas. Posez votre manche bien à plat et repassez vivement de chaque côté.

## LE CORPS DE LA CHEMISE (6)

Vous procédez de même pour le corps de la chemise, en travaillant bien à plat sur la table, votre main gauche tenant le col. Ceci étant fait, vous retournez votre travail, le boutonnage étant sur la table. Plissez bien pour éviter les faux plis. Repliez, en prenant de la main gauche la manche, de la main droite le bas de la chemise, et marquez au fer.

## LE PLIAGE DE LA MANCHE (7)

Pour bien plier la manche, prenez dans votre main droite le poignet et levez-le en l'air. Avec votre main gauche, faites un petit soufflet, que vous poserez à plat, la pointe vers le bord de la table. Ensuite, ramenez votre main droite vers vous et appliquez la manche ainsi retournée le long du pli — le boutonnage du poignet doit se trouver à l'extérieur.

## LE PLIAGE DE LA CHEMISE (8)

Repliez les manches de façon à poser le poignet juste au niveau du col, le boutonnage se trouvant contre le col. Marquez au fer. Repliez le bas de la chemise et, votre main droite prenant ce bas, votre main gauche marquant l'endroit de la pliure, vous ramenez votre chemise sur le col. Finissez en aplatisant au fer.

## LA CHEMISE EST IMPECCABLE (9)



1



2



3



4



5



6



7



8



9



# MENU DE LA SEMAINE

## DIMANCHE

Cresson aux carottes (1)  
Rosbeef  
Frites  
Bleu d'Auvergne  
Beignets de bananes (2)

## LUNDI

Reste de rosbeef avec moutarde  
Soufflé d'épinards (notre photo) (3)  
Bleu d'Auvergne  
Gâteaux secs

## MARDI

Betterave en salade avec persil haché  
(Œuf en nid (4))  
Gruyère  
Pomme au four

## MERCREDI

Escalope  
Poireaux robe blanche (5)  
Petits suisses avec confiture

## JEUDI

Timbale aux nouilles (6)  
Laitue avec cerfeuil  
Yaourt  
Raisin

## VENDREDI

Merlans sauce ravigote (7)  
Choux-fleur  
Port-Salut  
Pommes

## SAMEDI

Côtelette de porc  
Pommes de terre aux oignons (8)  
Endives en salade  
Orange

## NOTRE POTAGE : SOUPE VERTE

### (1) CRESSON AUX CAROTTES (ce plat abonde en vitamines)

Râpez des carottes crues, assaisonnez avec huile et vinaigre (ou mieux encore jus de citron), ajoutez-les à une salade de cresson, parsemez la tour de rondelles d'œufs durs et de persil haché.

### 2) BEIGNETS DE BANANES

Préparez une pâte à beignets un peu épaisse avec 100 gr de farine (4 cuillers à soupe), 2 cuillers à soupe d'huile, 1 cuiller à soupe de rhum, une pincée de sel, une pincée de vanille en poudre et 2 verres de bière. Trempez les bananes coupées en deux dans le sens de la longueur dans la pâte et faites frire à la friture bouillante.

### 3) SOUFFLE D'EPINARDS

Nettoyez un kilo d'épinards et lavez à grande eau ; mettez les épinards sur le feu sans les égoutter. Laissez étuver jusqu'à ce qu'ils soient assez cuits. Egouttez. Hâchez ou passez au tamis. Ajoutez un morceau de beurre fondu, 2 jaunes d'œufs et 2 blancs battus en neige très ferme. Enduisez de beurre un plat allant au four, versez-y le mélange, veillez à ce que la terrine

ne soit remplie que jusqu'aux 2/3, cuisez au four chaud 1/2 heure environ (si possible n'ouvrez pas le four durant la cuisson). Pendant ce temps, faites cuire durs 2 œufs que vous couperez ensuite en deux et arrangez-les sur votre plat d'épinards.

### 4) ŒUF EN NID

Faites une purée de pommes de terre, mettez-la dans un plat allant au four, faites des creux dans cette purée et cassez dans chaque creux un œuf, salez, poivrez, posez sur l'œuf et la purée, quelques noisettes de beurre, faites prendre à four très chaud 10 minutes.

### 5) POIREAUX ROBE BLANCHE

Ne prenez que la partie blanche des poireaux (le vert servira pour le potage du soir). Mettez à cuire à l'eau bouillante salée. Faites fondre dans une casserole un morceau de beurre, ajoutez-y 2 cuillers à soupe de farine, battez bien le tout au fouet pour obtenir une crème lisse. Versez-y 1/2 litre de lait à peine tiède, tournez sans cesse, salez, poivrez, laissez cuire 10 minutes. Délayez un jaune d'œuf avec un dé de lait froid, ajoutez-le à la sauce, hors du feu, en tournant vivement. Dans un plat allant au four, versez la moitié de la sauce, disposez dessus les poireaux bien égouttés, recouvrez avec l'autre moitié de la sauce. Passez à four chaud 7 minutes.

### 6) TIMBALE AUX NOUILLES

Dans un plat haut allant au four, mettez une couche de nouilles cuites à l'eau bouillante salée, une couche de rondelles de saucisson à l'ail cuit, une couche de sauce tomate épaisse, recommencez : mettez une couche de nouilles, une couche de saucisson, une couche de sauce, parsemez de noisettes de beurre et de gruyère râpé, mettez gratiner 30 minutes au four.

### 7) MERLANS SAUCE RAVIGOTE

Mettez dans une casserole 3 cuillers à soupe de vinaigre de vin, 2 échalotes hachées menu, thym, laurier, et laissez réduire, ajoutez alors un morceau de beurre, 2 cuillers à soupe de farine, sel, poivre, faites cuire 3 minutes en tournant. Mouillez avec un peu d'eau bouillante, la sauce doit rester épaisse. Ajoutez au dernier moment un jaune d'œuf. D'autre part, faites cuire au four des merlans dans un peu d'eau avec ail, oignon, persil, sel, poivre. Mettez les merlans sur un plat, nappiez-les de la sauce, parsemez de persil haché, passez au four trois minutes.

### 8) POMMES DE TERRE AUX OIGNONS

Alternez dans un plat beurré allant au four, une couche de pommes de terre coupées en rondelles, une couche d'oignons coupés en rondelles. Arrosez de bouillon et parsemez de noisettes de beurre et de gruyère râpé. Faites cuire doucement au four 1 h 1/2. Servez très chaud avec les côtes de porc.

### SOUPE VERTE

Coupez le vert des poireaux menu et mettez dans une casserole avec un morceau de beurre, laissez cuire doucement pendant une demi-heure. Ajoutez des pommes de terre coupées en dés, couvrir avec de l'eau chaude. Laissez bouillir pendant 3/4 d'heure, puis passez au tamis. Servez avec un morceau de beurre et des tranches de pain grillé.

## LA LEÇON DE COUTURE

### Sac à ouvrage en feutrine de couleurs vives pour fillette d'âge scolaire

Ce sac peut être réalisé par la grande fillette elle-même sous la direction de sa mère.

**MATIERES EMPLOYEES :** Un carré de feutrine bleue de 30 x 30 cm ; un carré de feutrine blanche de 30 x 30 cm.

**EXECUTION :** Découper un hexagone de 20 cm de diamètre en feutrine blanche et une bande servant de poignée de 20 cm sur 1,5 cm. Fixer les diverses appliques sur la feutrine blanche, suivant le dessin. Appliquer celle-ci sur la feutrine bleue découpée au

préalable, suivant le dessin. Elles sont fixées l'une à l'autre par des piqûres formant le dessin des soufflets. En dernier lieu, fixer la patte-poignée au centre, qui, elle aussi, est double (bleue et blanche).

**UNE IDEE A RETENIR.** Des comités U.F.F. pourraient confectionner en grand nombre de ces sacs à ouvrage et les mettre en loterie ou en vente pour aider au financement des Congrès locaux, et préparer aussi dans les ouvriers de charmants cadeaux pour les fêtes.

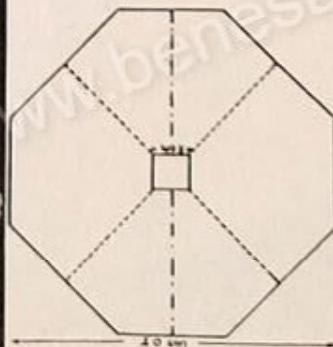



# " DES ACCESSOIRES "

## CHAUDS, ÉLÉGANTS



### GANTS GROSSE LAINE

Fournitures : 100 gr de laine, 2 aig. de 3 et de 3 1/2 mm.

Points employés : pt de côtes 1/1 : 1 m.endr., 1 m. env. dessin.

1<sup>er</sup> rg : (endr. du trav.) \* 1 m. endr., 1 jeté, glisser 1 m. à l'env. \* Rép. de \* à \* sur tout le rg.

2<sup>e</sup> rg : (env. du trav.) \* tric. ens. endr. le jeté et la m. glissée du rg préc., 1 m. env. \* Rép. ces 2 rgs continuellement.

Echantillon : 18 m. = 7 cm de large.

Monter 45 m. Tric. 6 cm en côtes 1/1, avec les aig. de 3 mm, puis continuer au pt du dessin avec les aig. de 3 1/2 mm. Marquer la m. centrale. A 13 cm de haut. tot., tric. les 15 premières m., glisser les 7 m. suiv. sur une aig. auxiliaire et les remplacer par 7 m. montées. Continuer droit jusqu'à 17 cm de haut. tot. Pour les doigts, continuer alors comme suit :

**Index :** Glisser sur une aig. aux. la m. centrale et les 6 m. de chaque côté de cette m. centrale = 13. Monter de chaque côté de ces 13 m. 1 m. comme m. lis. et tric. 7 cm au pt du dessin. Au rg la laine dans le reste des m.,

suiv. tric. ens. endr. toujours 2 m., passer la laine dans le reste des m., serrer et coudre les doigts avec le même fil.

**Majeur :** Remailler 1 m. sur la couture de l'index et ajouter de chaque côté 6 m. du dessous de main et du dessus de main = 13 m. Monter de chaque côté encore une m. comme m. lis. = 15 m. Tric. 7 cm 1/2 au pt du dessin, terminer comme l'index.

**Annulaire :** Comme le majeur.

**Petit doigt :** Remailler 1 m. sur la couture de l'annulaire, ajouter de chaque côté 4 m. et monter de chaque côté 1 m. comme m. lis. = 11 m. Tric. 6 cm au pt du dessin, terminer comme les autres doigts et fermer ensuite les côtés.

**Pouce :** Reprendre les 7 m. en attente du pouce et monter de chaque côté 1 m. comme m. lis. = 9 m. Tric. 6 cm au pt du dessin. Tric. ens. endr. toujours 2 m., passer la laine dans le reste des m., serrer et arrêter.

Remailler 7 m. sur la base pouce et ajouter de chaque côté 1 m. comme m. lis. = 9. Tric. 6 cm au pt du dessin. Terminer comme la première partie. Coudre le pouce.

**Deuxième gant :** Travailler en sens inverse.

### BONNET ANGORA

(entrée de tête 56)

Fournitures : 15 gr de laine angora, col. blanc; 10 gr de même laine, col. noir : 2 aig. de 2 mm 1/2 ; 1 crochet de 2 mm 1/2 ; 60 cm de gros-grain souple blanc, de 2 cm de haut.

Point employé : Pt de jersey : 1 rg endr., 1 rg env., \* 18 m. = 5 cm. 22 rgs = 5 cm.

**Exécution. Devant :** Laine blanche. Monter 120 m. et tric. au pt de jersey. A 2 cm de haut. dim. de chaque côté, tous les 2 rgs, 35 fois 1 m., puis tous les rgs, 10 fois 1 m., et les 10 dernières m. une fois en les tric. une par une sur le rg de rabat, ce qui donne la même largeur que le rg de rabat du devant.

**Dos :** Laine noire. Monter 90 m. et tric. au pt de jersey. A 2 cm de ht. dim. de chaque côté, les 2 rgs, 35 fois 1 m., puis ts les rgs, 10 fois 1 m., et les 10 dernières m. une fois en les tric. une par une sur le rg de rabat, ce qui donne la même largeur que le rg de rabat du devant.

**Nœud :** Laine blanche employée double. Faire une chaînette de 40 cm et arrêter.

**Montage :** Piquer les côtés du bonnet sur l'env. du trav. jusqu'au rabat des m. Coudre le rg de rabat des m. du devant sur le rg de rabat des m. du dos à pts glissés invisibles. Faire un nœud avec la chaînette et le poser sur la couture du haut du bonnet pour la cacher. Faire un ourlet de 1 cm autour du bas du bonnet, coudre à longs pts de chausson, puis placer le gros-grain souple au bord du bas du bonnet, à 1/2 cm de la plure de l'ourlet, pour qu'il soit invisible sur l'endroit et coudre en faux ourlet, piqué aux 2 bords avec du fil blanc sur le devant et noir sur le dos. Ce gros-grain maintient le bord pour qu'il ne se détende pas.



# Krefft

## LA MARQUE MONDIALE

**ses CUISINIÈRES**  
à allumage automatique, par veilleuse, de tous brûleurs (y compris gril-lade et four).  
GAZ - ELECTRICITE  
CHARBON - BUTANE  
MIXTE

**Krefft** LE MATERIEL DE GRANDE CLASSE  
QUE RIEN NE SURCLASSE

### ses CHEMINÉES

Tous combustibles  
GRAND RENDEMENT  
MODELES  
TYPE AMERICAIN  
et air chaud  
par convection



225. Faubourg Saint-Honoré, PARIS (M<sup>o</sup> Ternes) Tél. WAG. 64-00

## UNE ROBE DE LAINE HABILÉE POUR 3.000 FR.

Lainage uni de très belle qualité. Coupe impeccable et finition très soignée. Corsage chemisier à col ouvert, pinces de poitrine, manches longues à poignets ouverts. Jupe très large, plis devant formant tablier, dernière mode.

TRÈS BEAUX COLORIS en Bleu lavande, Marine, Noir, Cognac, Marron, Vieux rose, Vert amande, Rouge, Gris clair ou foncé.

Tailles 42-44-46.....	3.000 fr.
» 48-50-52.....	3.300 fr.

(Indiquer la taille et le coloris)

**ATTENTION !** Une chaîne de cou en argent massif contrôlé sera jointe à toute commande passée à

**COVENDY,** 95, rue du Faubg St-Martin, PARIS X<sup>e</sup>

Envoi contre remboursement plus frais de poste  
— Remboursement en cas de non satisfaction —

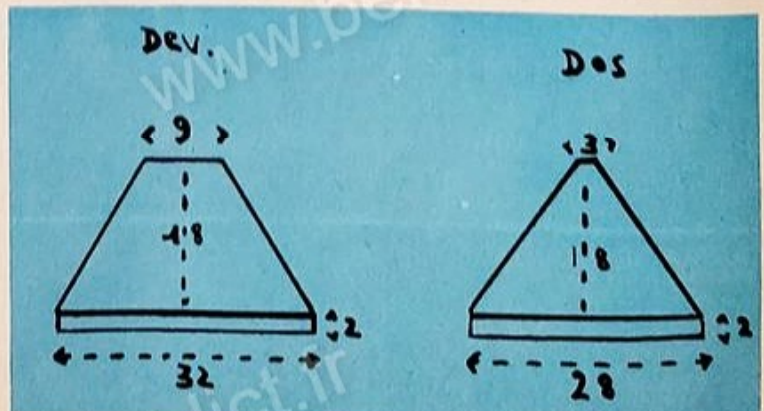



# UNE ROBE DE LAIN E HABILLÉE POUR 3.000 FR.

Lainage uni de très belle qualité. Coupe impeccable et finition très soignée. Corsage chemisier à col ouvert, pinces de poitrine, manches longues à poignets ouverts. Jupe très large, plis devant formant tablier, dernière mode.

TRÈS BEAUX COLORIS en *Bleu lavande, Marine, Noir, Cognac, Marron, Vieux rose, Vert amande, Rouge, Gris clair ou foncé.*

Tailles 42-44-46..... 3.000 fr.  
» 48-50-52..... 3.300 fr.  
(Indiquer la taille et le coloris)

**ATTENTION !** Une chaîne de cou en argent massif contrôlé sera jointe à toute commande passée à

**COVENDY,** 95, rue du Faubg St-Martin,  
PARIS X<sup>o</sup>

Envoi contre remboursement plus frais de poste  
— Remboursement en cas de non satisfaction —



Dev.

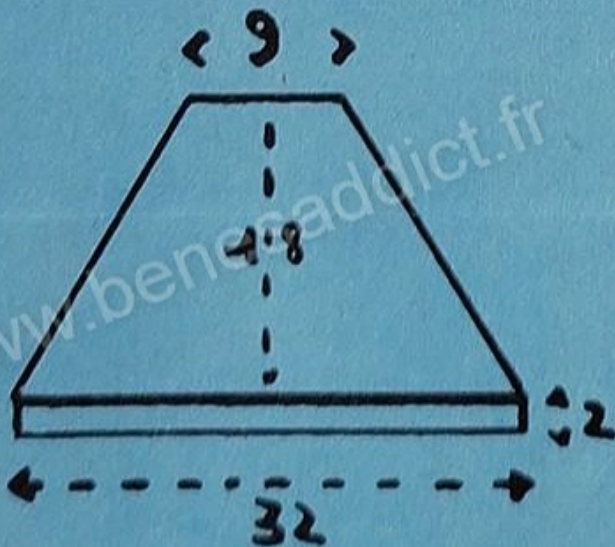

Dos

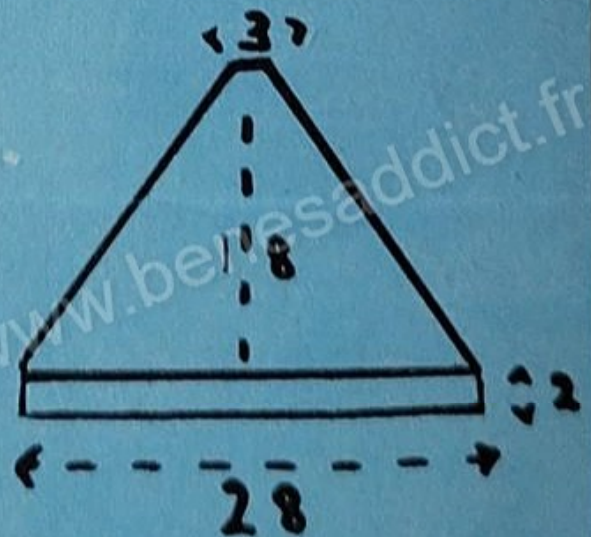



# JUPE ET CHEMISIER

## aux détails astucieux



Cette jupe et ce chemisier sont d'une élégante simplicité, mais ils comportent chacun des détails de coupe qui en font des modèles originaux.

### JUPE.

Elle est droite et comporte dans le dos un pli creux - métrage : 1 hauteur en 140 (ourlet en plus). Elle est taillée sans couture sur les côtés, elle comporte une seule couture derrière et se ferme au dos par une fermeture à glissière. Elle est montée sur une ceinture de même tissu qui recouvre un gros grain de 2 cm de large.

### COUPE.

Mettez votre tissu à plat et appliquez le patron. Le détail de coupe intéressant est le suivant : le tissu est placé de façon à ce que la couture du dos de la jupe ne tombe pas au milieu du pli creux, elle se trouve sur le côté du pli, elle est, de ce fait, invisible. Le pli creux se trouve donc réparti ainsi : 1/4 de pli creux d'un côté, 3/4 de l'autre.

### MONTAGE.

Votre tissu étant à plat, sur l'envers, marquez à la craie tailleur tous les détails du patron : 3 pinces de chaque côté du milieu de devant, 1 pince assez longue pour marquer la hanche (17 cm sur notre modèle), 2 pinces (de 11 cm) de chaque côté de la fermeture à glissière.

**ATTENTION :** les pinces ne doivent pas être coupées. Passez un fil de repère pour que les deux côtés soient identiques.

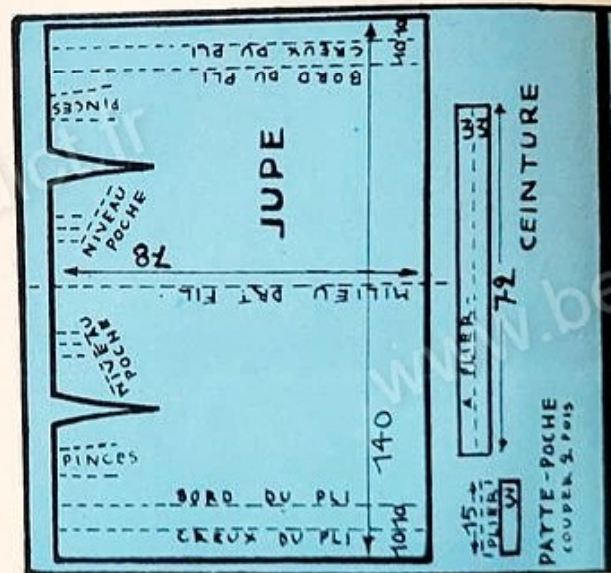

Bâtiissez la couture dos, formez le pli creux, faites un essayage pour rectifier les pinces si besoin est.

Avant de faire la couture, piquez les pinces repassez sur l'envers à la patemouille. Tracez les deux poches (à 7 cm 5 du milieu devant). Les poches sont coupées en biais et sont bordées par une patte de 3 cm 5 de hauteur. La doublure est en même tissu récupérée dans le morceau de tissu coupé en haut du pli creux afin de pouvoir fixer la fermeture à glissière.

La fermeture à glissière a 18 cm de long, se pli est piqué sur 18 cm à partir du bas de la fermeture et s'ouvre ensuite en pli creux. La fermeture est posée bord à bord, une seule épaisseur du pli creux étant laissée de chaque côté. Faites une piqûre préalable à 4 mm du bord de chaque côté de l'ouverture. Posez la fermeture fermée. Bâtiissez à points serrés le long de la piqûre. Maintenez avec un point serré et du fil solide en cousant à la main sous la piqûre.

### CHEMISIER.

L'apparence simple, la coupe est étudiée comme l'indique notre patron.

La manche est kimono devant et montée derrière ; il n'y a pas de couture sur le dessus de la manche.

Le col et la patte de boutonnage sont coupés d'un seul morceau. Le col est taillé en biais dessus et dessous et comporte une couture au milieu.

Vous pourriez, pour faciliter la coupe, faire la manche entièrement montée, votre chemisier gardant le col de forme étudiée. Métrage : 2 m 50 en 90/1 m de tissu uni.

### COUPE.

Coupez d'après le patron en ajoutant les coutures et en mettant tous les points de repère.

### MONTAGE.

Commencez par la couture de l'emmanchure dos (côté manche montée) : sur le devant, faites la pince poltrine sous le bras. Ce n'est qu'ensuite que vous monterez le dent-soufflet du devant qui est indispensable au montage de la manche kimono du devant. Le 1/2 soufflet monté, vous pouvez ainsi piquer toute la couture de côté du chemisier.

Piquez ensuite la couture d'épaule en ayant soin de la terminer en formant une pince qui se terminera en mourant. Marquez les pinces de la taille, piquez-les.

COL et patte du devant étant coupés ensemble se montent ensemble. Préparez le col, la couture du milieu du col se trouvant exactement au milieu de l'encolure. La patte est piquée sur le corsage.

Le poignet chemisier se ferme par un bouton, le dessus formant pointe. La veste de la manche passe par cette pointe, elle se ferme par un bouton.



# COURRIER DE BEAUTÉ par J.-J. Esthéticienne

Mme M., de Marseille, a la peau normale. Elle nous demande que penser des crèmes poudrantes ? des teintures mode du maquillage pour cet hiver ? de lui indiquer un bon rouge à lèvres tenant bien, n'abîmant pas les lèvres.

Les crèmes poudrantes qui sont, comme leur nom l'indique, crème et poudre à la fois, laissent sur le visage un léger lustre qui est très joli à la lumière des mois d'été. Pour l'hiver, elles ne sont pas à conseiller, la peau ayant besoin d'être mieux protégée des intempéries.

Comme base de maquillage, nous vous proposons la crème « Sans risque », de chez Payot ou la crème liquide « Flattéuse » de chez Lancôme. Je répète qu'il n'est pas nécessaire de mettre beaucoup de crème, l'excès est contraire à votre beauté, contraire à votre bourse. En mettre très peu, la faire bien pénétrer : un pot de crème peut durer une année, un tube, six mois au moins.

Les teintures mode sont les « roses ». Elles conviennent à toutes, que vous soyez blonde, châtain, brune, rousse ou à cheveux blancs, et donnent un maquillage fin, léger, absolument naturel.

Pour la poudre — une boîte de poudre peut servir une année — nous pouvons vous conseiller « Précieux rose », « Bois de rose clair » (1), « Pas-



tel Pompadour », « Rose marquis » (2), « Cendre rose », « Ambre rose » (3).

Pour les jours froids d'hiver, il est préférable de se servir d'un rouge gras qui forme pellicule sur les lèvres et empêche le dessèchement, mais certaines femmes n'aiment pas les rouges gras qui laissent des traces partout. Un petit truc : une fois le rouge mis, mettez entre vos lèvres un papier à démaquiller ou un papier de soie, l'excédent de rouge s'en va sur le

- (1) Payot.
- (2) Académie Scientifique de Beauté.
- (3) Société d'Hygiène de Vichy.

papier, votre rouge ne marque plus et vos lèvres sont quand même protégées par une pellicule grasse : « Rose de France », « Brillant » (4), « Rose de jour », « Lumineux » (5), « Rose tendre », « Orchidée rose », « Pompadour » (6).

Mme S. L. (Finistère), a la peau desséchée par le climat marin, demande des soins simples, peu coûteux.

Le soir, lavage à l'eau tiède boratée (1 cuillerée à soupe de borate par litre d'eau) avec un savon médicamenteux à la lanoline (s'achète en pharmacie), puis passez rapidement sur la peau du visage un gant de toilette trempé dans de l'eau très chaude ; ensuite enduisez votre visage en remontant et en tapotant légèrement avec un rien d'huile d'olive (s'achète en petits flacons chez le pharmacien), à laquelle vous aurez ajouté 2 gouttes de jus de citron. Une demi-heure après, enlevez le surplus non absorbé par la peau avec un tampon d'ouate enduit d'eau de rose. Comme base de maquillage, une goutte d'huile d'olive, tamponnez avec une serviette éponge avant de mettre la poudre pour que celle-ci ne fasse pas de plaques.

- (4) Lancôme.
- (5) Vichy.
- (6) Payot.

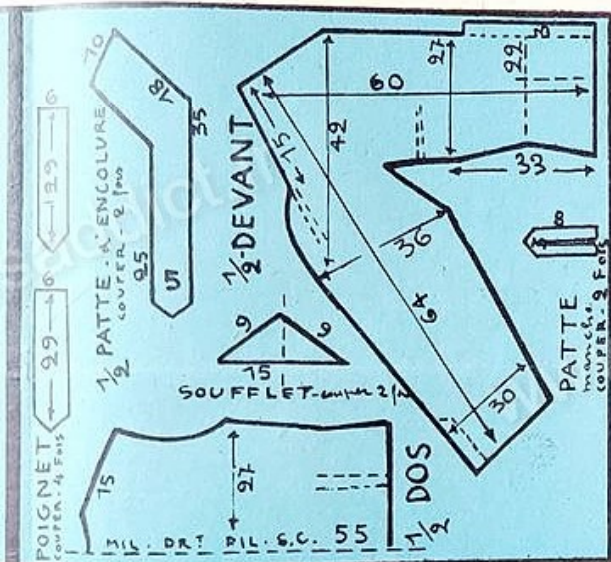



POIGNET  
COUPER - 4 FOIS

29

6

75  
3.5 DRT  
27  
1/2  
DOS  
55  
6.0

1/2  
PATTE - A' ENCOLURE  
COUPER - 2 fois  
95  
70  
87  
35  
UT

9  
15  
6

SOUFFLET - couper 2 fois

1/2-DEVANT

42  
60  
27  
33  
92  
36  
64  
30  
PATTE  
manche



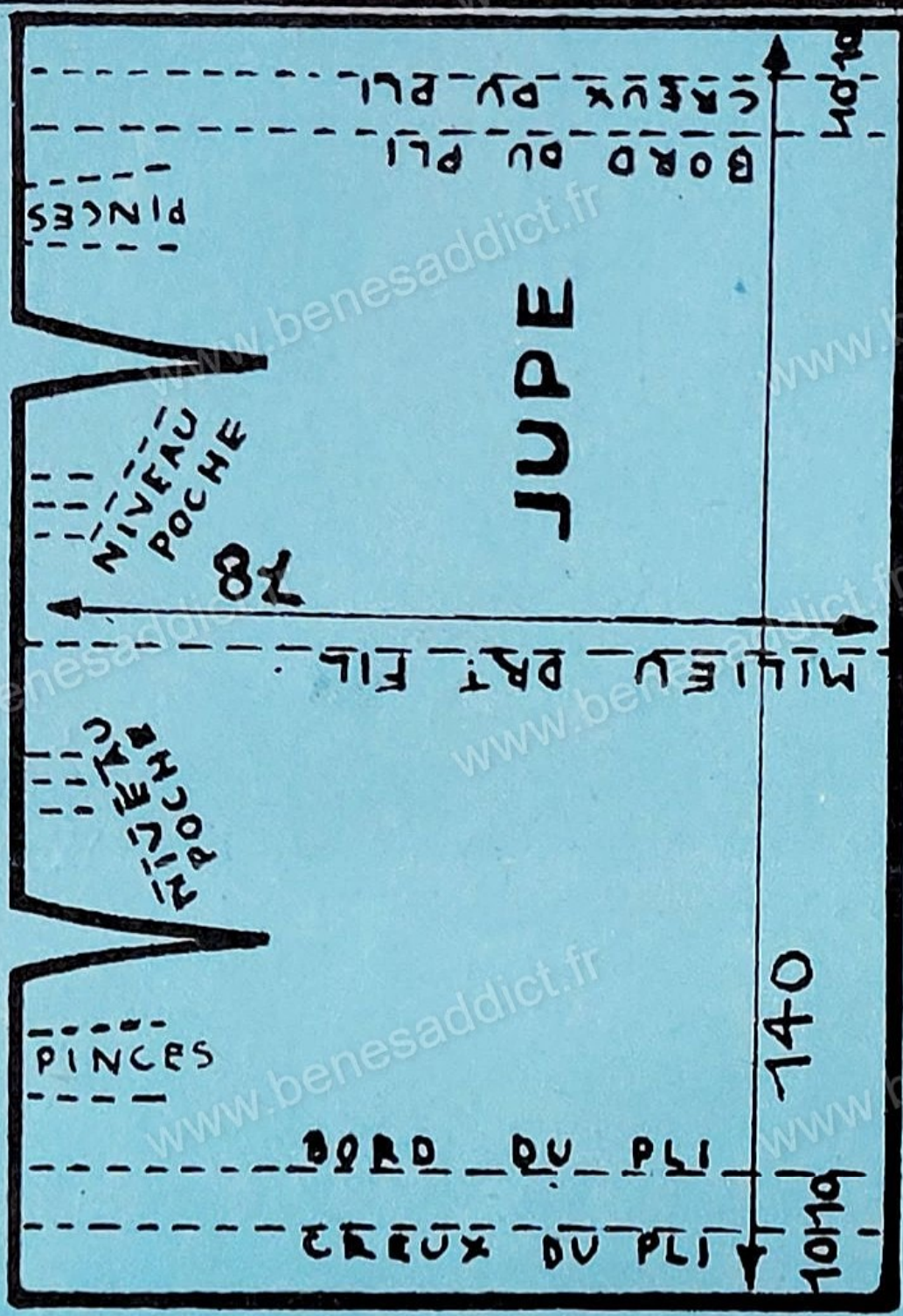



# MON PETIT CANARD

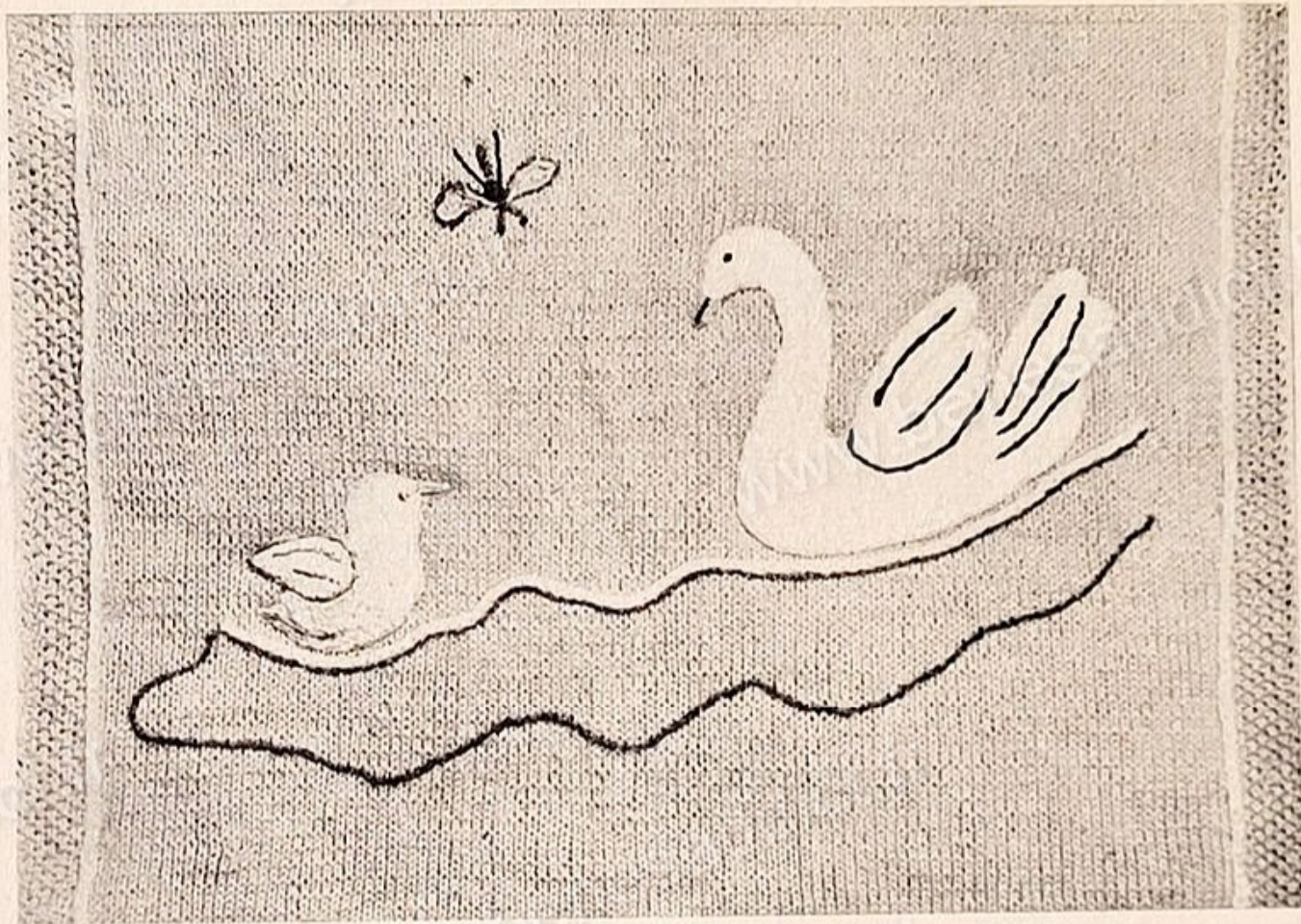

Pour le berceau ou la voiture, une jolie couverture au tricot avec application en relief.

**FOURNITURES** : 200 g laine layette bleue ; 20 g laine blanche ; qq. alg. de couleurs pr la broderie ; alg. et crochet de 3 mm.

**POINTS EMPLOYES** : Pt jersey : 1 rg end., 1 rg env ; Pt riz : 1 m. end., 1 m. env., contr. à chaque rg.

**EXECUTION** : Couverture : Monter 120 m. trav. 3 cm au pt de riz, puis le pt jersey, en gardant 10 m. de ch. côté au pt de riz pour la bordure. A 45 cm du bas, repr. le pt de riz sur toutes les m. pend. 3 cm et rab. les m.

**Applications** : Découper le patron du cygne et du canard dans de la mousseline raide, en laissant une marge de 1 cm pour les rentrés, faufiler tout autour en crantant les angles, 1 rentré de 1 cm, puis exéc. au crochet avec la laine blanche, mise en double, une chaînette. Appliquer cette chaînette à l'env. sur le patron en la fixant par 1 pt de côté. Suivre le contour exact du patron en commençant par

le bord extérieur. Broder ensuite le détail des ailes avec du coton noir, garnir le bord d'un pt de feston jaune. Appliquer ensuite sur la couverture par des petits pts de côté en suivant le bord festonné. Pour simuler l'eau, broder 2 lignes pt de chaînette en laines verte et bleue.

Poser une légère ouatine avant de doubler la couverture. Faire un encadrement avec une chaîne de laine blanche.

Quelques pts lancés de couleurs représentent le papillon en plein vol.

Nous pouvons fournir le calque à grandeur au prix de 60 f, plus 15 f frais d'envoi.



## NOTRE CONSEIL DE TRICOT

### POUR LES TRICOTEUSES EXPÉRIMENTÉES

Aujourd'hui, nous parlerons des encolures, point de finition le plus délicat et surtout le plus visible, donnant le « cachet » à votre ouvrage.

#### REMAILLAGE DES ENCOLURES

Le remmailage se fait aussi bien sur des mailles que sur des rang :

a) Sur les mailles, on reprend chaque maille une à une ;  
 b) Sur les rangs, il faut chercher la proportion de mailles correspondant aux rangs : suivant la cote donnée au début de chaque explication, il suffit de calculer par simple règle de trois le nombre de mailles nécessaires pour obtenir la hauteur en rangs. (Exemple : la cote donnée est de 15 m. = 5 cm, et 18 rgs = 5 cm ; votre côté d'encolure est de 20 cm droit fil et non en biais ou arrondi, c'est-à-dire qu'il a fallu  $\frac{18 \text{ rgs} \times 20}{5} = 72 \text{ rgs}$  pour l'obtenir ; il faudra donc remmailer sur ces 72 rangs pour avoir le nombre correspondant :  $\frac{15 \text{ m.} \times 72}{18} = 60 \text{ m.}$ )

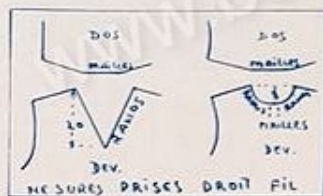

ENCOLURE RONDE (Photo I)

Pour tricoter une encolure ronde, il suffit d'employer 4 aiguilles, sur lesquelles on place les mailles remmailées que l'on tricote en rond. Si cette partie d'encolure est simple, à la hauteur voulue il faut rabattre les mailles en les tricotant sur le dernier rang, toujours comme elles se présentent (et non à l'envers, comme beaucoup de tricoteuses font). Si cette partie est double, pliée en ourlet, il est préférable de ne pas rabattre au dernier rang, mais coudre en ourlet sur l'envers du travail, en prenant chaque maille séparément et en laissant la laine de couture assez souple pour laisser à l'encolure toute son élasticité.

ENCOLURE EN POINTE (Photos II, III et IV)

TRES A LA MODE, l'encolure en pointe doit avoir un angle parfait, marqué au milieu par 1 ou 2 mailles en relief, suivant qu'elle est faite au point de cotes 1/1 ou 2/2.

a) **ENCOLURE TRICOTÉE AU POINT DE COTES 1/1** : Il est indispensable de remmailer une maille au milieu du devant (pointe d'encolure). Cette maille sera celle en relief. La pointe se forme par des diminutions faites à tous les rangs (1 diminution de chaque côté de la maille de la pointe) comme suit : **SUR L'ENDROIT DU TRAVAIL** : tricoter la maille placée avant la maille de la pointe avec la maille placée aussitôt après ; pour cela, glisser la maille de la pointe sur une aiguille auxiliaire et la garder en attente devant le travail, tricoter donc les deux mailles ensemble à l'endroit (même quand elles se présentent à l'envers) et rabattre



la maille de la pointe sur la maille obtenue, ceci donne une diminution de chaque côté de la maille de la pointe ; **SUR L'ENVERS DU TRAVAIL** : glisser la maille de la pointe sur une aiguille auxiliaire et la garder en attente derrière le travail, tricoter la maille avant avec la maille après celle de la pointe, ensemble à l'envers, et rabattre la maille en attente sur la maille obtenue, ceci donne une nouvelle diminution de chaque côté de la maille de la pointe.

À la hauteur voulue, rabattre toutes les mailles en les tricotant sur le dernier rang.

b) **ENCOLURE TRICOTÉE EN COTES 2/2** : Les mailles de la pointe sont remmailées, une de chaque côté du milieu. Ces deux mailles seront celles en relief. La pointe se forme par des diminutions faites à chaque rang, de chaque côté des deux mailles de la pointe. **SUR L'ENDROIT DU TRAVAIL** : à droite, tricoter ensemble à l'endroit la première maille de la pointe avec la maille qui la précède, puis, à gauche, glisser la maille de la pointe, tricoter la maille suivante à l'endroit (même si elle se présente à l'envers) et rabattre la maille glissée sur la maille tricotée. **SUR L'ENVERS DU TRAVAIL** : tricoter à l'envers la maille qui précède la première maille de la pointe, puis rabattre dessus la maille obtenue, la maille de la pointe sans la tricoter, tricoter les deux mailles suivantes ensemble à l'envers.

À la hauteur voulue, rabattre toutes les mailles en les tricotant comme elles se présentent et en faisant également les diminutions de la pointe sur le dernier rang.

c) **ENCOLURE TRICOTÉE EN JERSEY DOUBLE** : Se fait exactement comme l'encolure tricotée en cotes 1/1 en formant la pointe de chaque côté d'une maille, mais tricoter toutes les mailles en point de jersey et non en cotes.

À la hauteur voulue, tricoter alors la seconde partie servant d'ourlet ; il faut reformer l'angle en sens inverse, augmenter donc une maille à tous les rangs de chaque côté de la maille de la pointe, pour retrouver le nombre de mailles remmailées, puis rabattre. Coudre à points de côtés lâches pour laisser la souplesse à l'encolure.

## VOTRE VESTE SPORT

TAILLE 42

Fournitures : 800 g de laine sport jaune, Aig. n° 4.

Echantillon : 20 mailles = 9 cm 1/2.

Point de tricot : Côté devant : 1 m. endr., 1 m. piquée sans tricoter, Côté envers : 1 m. endr., 1 m. chev.

Commencer par la manche : monter 64 m. = 30 cm de largeur. Aug. de chaque côté 8 fois 1 m. tous les 3 cm 1/2 (80 m. = 38 cm). Aug. de chaque côté tous les 2 rgs 10 fois 2 m., ensuite 1 fois 6 m. et encore 36 m.

pour le devant et le dos. On a alors 204 m., tric. pendant 21 cm tout à l'endroit. Rab. pour le devant 62 m., puis encore 10 fois 4 m. et 4 fois 1 m. Tric. pendant 8 cm 1/2 tout droit jusqu'au milieu du dos. Faire l'autre côté en vis-à-vis, c'est-à-dire 8 cm 1/2 tout droit puis 4 fois 1 m., 10 fois 4 m. et 62 m. à monter, etc.

Pour les manches, monter avec les aig. n° 2 1/2 44 m., tric. 98 rgs en côtes une et une, rab.

Pour la bande du bas, monter 36 m., tric. pendant 356 rgs en côtes une et une, rab. ensuite.

La bande du devant et qui fait en même temps l'encolure est ainsi faite : faire en côtes une et une avec 26 m., cette bande de longueur voulue (pour le modèle, il faut 520 rgs).

ASSEMBLAGE : Coudre toutes les bandes à la veste en commençant par celle du bas, puis continuer par les côtés. Plier la manche de 11 cm à l'extérieur.



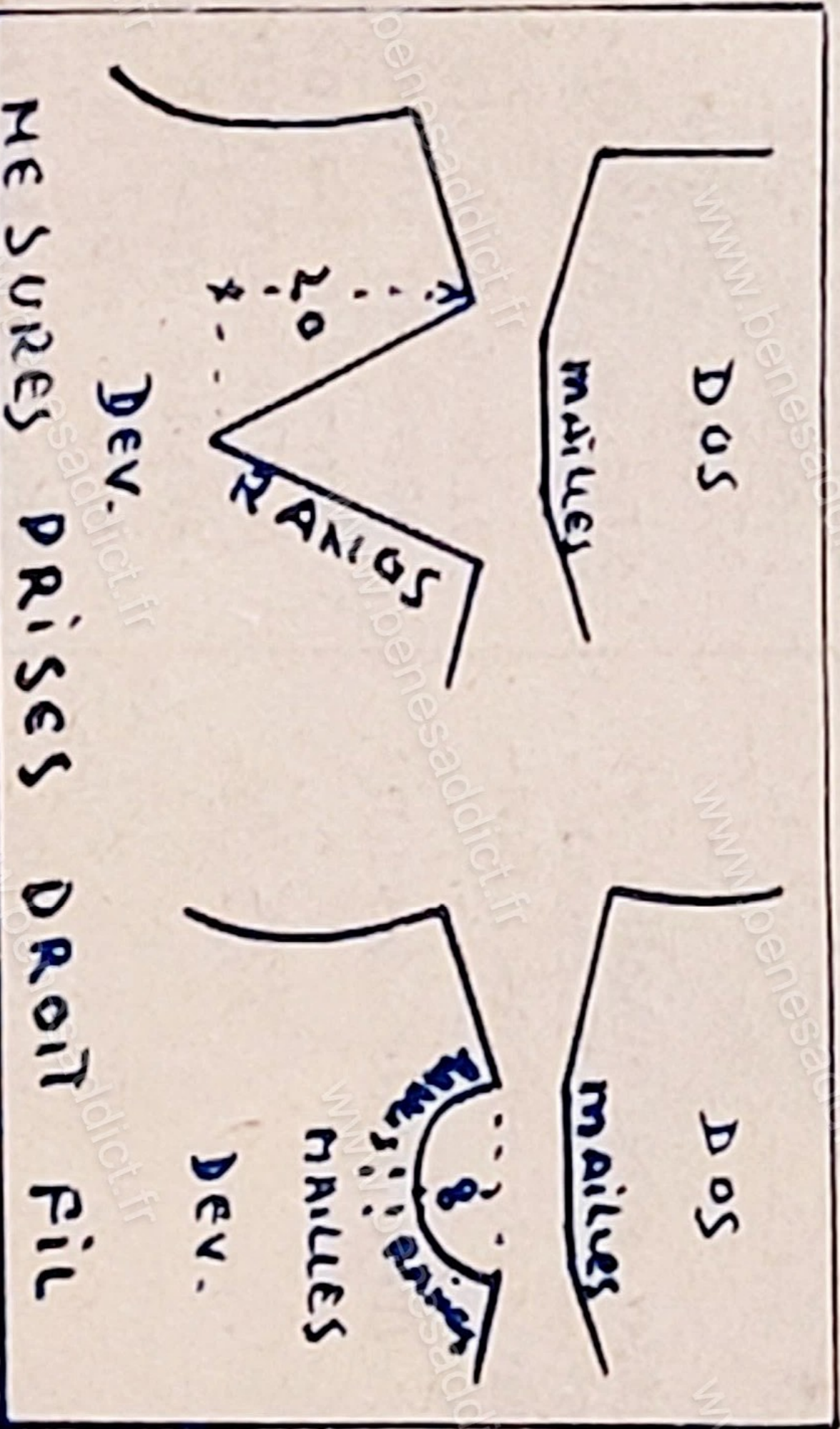

Traité à l'aide de la version gratuite de Watermarkly. La version payante n'ajoute pas cette marque.



# Femmes Françaises

HEBDOMADAIRE PUBLIÉ PAR L'UNION  
DES FEMMES FRANÇAISES, 12 bis, RUE D'ASTORG  
N° 516 - 23 OCTOBRE 1954 - PRIX : 40 f. - SUISSE : 0 f. 60



**SIMPLE ET  
CONFORTABLE**

(Voir les explications de ce manteau pp. 10-11)

Traité à l'aide de la version gratuite de Watermarkly. La version payante n'ajoute pas cette marque.

ROSE CARON 21 - ROBERT LEROY



# Parlons en AMIES

## COURRIER JURIDIQUE ET SOCIAL

### RÉPONSE A LUCIOLE

Chère Luciole,

Toutes les réponses que nous avons reçues pour vous ont dans le même sens, et, comme je suis de l'avis de nos nombreuses correspondantes, il me semble parfaitement inutile d'y mêler mon grain de sel. Laissons-les parler, ou, plutôt, choisissons celles qui resument l'impression générale.

Appelons simplement que notre amie Luciole, jeune mariée, jeune maman, avait recueilli à son foyer la sœur de son mari, orpheline. Au bout de peu d'années de cohabitation permanente, il se trouve que Luciole juge un peu lourd ce rôle de confidente, de protectrice d'une jeune fille qui a tout juste son âge.

### LE POINT DE VUE DE LA PETITE SŒUR

Sylvie

Comme Rosine et Joël, nous avions perdu nos parents; comme eux, notre tante, la seule parente qui nous restait, nous prodiguait peu d'affection, ayant le souci d'élever seuls trois enfants.

C'est avec joie que j'appris le mariage de mon frère, de six ans plus âgé que moi, car j'espérais retrouver en ma belle-sœur, mon aînée de quelques années, la grande sœur que j'avais perdue et qui avait été pour moi une vraie maman.

Nous avions décidé, mon frère, ma belle-sœur et moi, d'habiter le même pavillon, et ainsi, tout en restant chacun chez soi, de n'être pas séparés.

La venue d'une petite fille au foyer de mon frère fut pour moi un événement heureux, c'était un peu comme mon propre enfant.

Combien je comprends les sentiments qui animent Rosine pour sa petite nièce! (Sans doute, Luciole n'a-t-elle pas de frères et sœurs, et ignore-t-elle le doux sentiment fraternel, né des jeunes années passées côte à côte, qui engendre une confiance réciproque, une protection mutuelle?) Comme Luciole, ma belle-sœur prit ombrage de cette amitié, de ma tendresse pour la petite pour laquelle j'étais la « tata gâteau ».

J'ai éprouvé alors une très grande déception, car, derrière les apparences cordiales de ma belle-sœur, je ne sentais pas une amitié sincère, un élan de cœur.

Quelques années plus tard, je remarquai que l'attitude de ma belle-sœur, sa formule étroite de « bonheur à moi toute seule » n'était pas non plus du goût de mon frère.

Je conseille à Luciole, d'après l'expérience que j'ai vécue, d'être plus généreuse, plus compréhensive, de savoir mettre à profit l'amitié spontanée de Rosine, car, dans les moments difficiles, on est bien aise de trouver une véritable et sincère affection.

Rosine, à son tour, se mariera, fondera un foyer. A Luciole de patienter et de voir le bon côté des choses, et pas seulement ce qui choque son petit sentiment égoïste. Qu'elle pense que ceux qui l'entourent ont besoin, comme elle, d'amitié sincère et de joie.

HELENE.

### CELUI DE DEUX MAMANS

Puisque Luciole et Rosine ont eu l'une pour l'autre une si belle amitié, pourquoi changer quelque chose à cette entente parfaite?

Si Luciole a accepté de prendre en cohabitation sa belle-sœur Rosine, pourquoi ne pas attendre que Rosine fonde elle-même un foyer? Ne pourrait-on l'aider à connaître un garçon sympathique et travailleur? Son frère Joël a peut-être, dans son entourage, l'homme qui lui conviendrait. A ce moment-là, elle pourrait quitter le foyer de son frère pour aller vivre avec son mari, l'amitié n'y perdrait rien, et Luciole connaîtrait la récompense du devoir accompli.

Mais, de grâce, qu'elle n'expose pas cette jeune fille au danger d'être brusquement seule; une si grosse déception pourrait la décourager, la pousser à des décisions regrettables... et, pour Luciole, que de remords!

Nous vous conseillons, Luciole, d'être plus compréhensive et souhaitons que tout se termine bien pour tous.

ANTOINETTE et LEONIE.

### ET CELUI DE L'AMITIÉ

(...dont nous nous excusons de ne passer que quelques extraits.)

Ce que vous n'osez pas exprimer franchement et que je crois comprendre, c'est que vous êtes jalouse de l'affection, bien naturelle, que votre belle-sœur témoigne à votre mari, son frère, qui lui a tenu lieu de parents avant de vous connaître; jalouse aussi de l'amitié spontanée qu'elle porte à votre bébé.

Vous voudriez qu'on vous conseille d'éloigner de votre foyer cette Rosine qui est, dites-vous, très gentille et très tendre, qui vous considère comme sa maman qu'elle a eue le malheur de perdre, qui rit et chante parce qu'elle est heureuse auprès de vous?

Supposez qu'il vous soit possible de réaliser ce funeste projet, que fera votre mari qui aime sa jeune sœur et que vous avez consenti avec lui à recevoir chez vous? Ne souffrira-t-il pas si vous lui avouez que cette vie en commun vous pèse et que vous voulez le contraindre à abandonner sa « petite sœur », à la laisser partir sans soutien, vers quelle aventure?

Vous dites, Luciole, qu'il est cruel d'enlever à Rosine cette illusion de foyer... Alors, ne soyez pas cruelle; continuez sans arrière-pensée à lui faire une large place dans votre demeure.

Puisque votre mari vous aime et que vous dites l'adorer, je suis persuadée que dans votre prochaine lettre à notre chère Sylvie, nous aurons la joie d'apprendre que vous allez aimer votre Rosine comme votre propre sœur, puisqu'elle est celle de votre mari. Alors vous serez fière de la victoire que vous aurez remportée sur vous-même et nous serons toutes heureuses avec vous!

BELLE FRANCE.

### QUESTION DE Mme A., DE VIERZON.

Pouvez-vous me donner les renseignements suivants: Comment bénéficier de l'Assistance judiciaire? Comment faire la demande? Quand peut-elle être faite, et à qui doit-elle être adressée?

#### RÉPONSE:

Pour bénéficier de l'Assistance judiciaire, la demande peut être faite à tout moment du procès, mais ne décharge que des frais survenus postérieurement à son dépôt. Cette demande doit être adressée au procureur de la République du tribunal du lieu de domicile. Le maire du lieu de domicile peut recevoir le dossier et le transmettre au procureur. Le dossier doit comporter:

1° La demande sur papier libre exposant la cause du procès et les noms et adresses des adversaires;

2° Un extrait du rôle des contributions ou un certificat de non-imposition délivré par le percepteur;

3° Une déclaration, d'insuffisance des ressources condamnée par le maire, ou bien la carte d'économiquement faible.

Toutefois, aux accidentés du travail soumis à la loi du 9 avril 1898 (c'est-à-dire à tous ceux dont l'accident est survenu avant le 1er janvier 1947, et depuis, à ceux qui appartiennent aux professions forestières et agricoles), aux femmes en couches, dont l'employeur a rompu le contrat de travail.

Aux femmes qui, à l'encontre de leur mari, veulent exercer une profession séparée ou changer de domicile, la résidence imposée par le mari présente des dangers d'ordre physique ou moral, l'Assistance judiciaire est octroyée de plein droit.

### QUESTION DE Mme B., DE RIOM.

Mon mari accomplit actuellement son service militaire. Dites-moi quelle formalité je dois remplir pour bénéficier du salaire unique. Je précise que je ne travaille pas.

#### RÉPONSE:

Votre mari, puisqu'il accomplit son service militaire, est considéré comme étant dans l'impossibilité de travailler.

S'il a cessé une activité salariée pour accomplir son service, il peut prétendre à l'allocation de salaire unique.

Pour cela, il suffit que vous présentiez à la Caisse d'Allocation Familiales un certificat de présence au corps de votre mari.

### QUESTION DE Mme A. D., DE VILLEJUIF.

Que dois-je faire en cas de perte d'un passeport?

#### RÉPONSE:

En cas de perte d'un passeport, il faut faire immédiatement une déclaration au commissariat de police ou à la mairie (dans les communes où il n'y a pas de commissariat).

Si votre passeport n'est pas retrouvé, vous demanderez une attestation à la mairie ou à la gendarmerie en provenance, au bureau des objets trouvés, à la préfecture de police.

### QUESTION DE Mme R. B., DE VALENCIENNES.

Où dois-je adresser ma réclamation? J'ai une rente de la Caisse Nationale d'Assurance sur la vie. Cette rente aurait dû être majorée par une loi d'avril 1953, et elle ne l'a pas été.

#### RÉPONSE:

Tous devez immédiatement écrire à la caisse des dépôts et consignations, service des assurances individuelles, le bureau, 56, rue de Lille, Paris-7.

Dans cette lettre, que vous enverrez non affranchie, vous indiquerez vos nom, prénom, adresse, ainsi que le numéro d'inscription, le numéro de compte et le montant de la rente à majorer. Ces mentions figurent à la première page des carnets à coupons.

### QUESTION DE M. P. R., D'ANGERS.

Nous voudrions, avec mon voisin, échanger deux champs; celui de mon voisin est situé près de chez

moi; le mien, plus près de sa propriété. Serons-nous obligés de payer des droits de mutation?

#### RÉPONSE:

D'après l'article 1309 du code général des impôts, les échanges d'immeubles ruraux sont exempts de tous droits au profit de l'Etat; droits d'enregistrement, de timbre et d'hypothèque. Mais pour cela, il faut qu'il s'agisse bien d'un immeuble rural et tel est le cas évidemment des parcelles susceptibles d'être échangées amiablement.

Que les immeubles échangés soient situés dans la même commune ou dans les communes limitrophes.

Autre part, il importe de noter que par dérogation à l'article 1309 du code général des impôts, les soultes et plus-values d'échanges individuels d'immeubles ruraux sont passibles du droit afférent aux mutations immobilières à titre onéreux.

### QUESTION DE Mme A. A., DE VICHY.

Pouvez-vous m'indiquer les délais de paiement du capital décès?

#### RÉPONSE:

Vous avez un délai d'un mois après le décès pour vous faire connaître et demander le bénéfice du capital décès, le paiement des dossiers n'a généralement lieu qu'après ce délai. Toutefois, le guichetier peut procéder au règlement sans attendre l'expiration du délai d'un mois lorsqu'il a acquis la certitude de connaître tous les bénéficiaires.

Par ailleurs, lorsqu'il est indiqué à la caisse de Sécurité sociale qu'il existe plusieurs bénéficiaires non propriétaires et que, dans le délai de deux ans, certains d'entre eux ne se font pas connaître, le somme restant due peut être versée, sur leur demande, aux ayants droit connus.

Au cas où plusieurs bénéficiaires du même rang se sont fait connaître, l'un d'eux peut présenter un pouvoir signé des autres bénéficiaires, à charge pour lui de partager ce montant du capital entre eux tous.

### Mme A. D. DE NEUILLY NOUS ECRIT

J'ai trente ans et un petit garçon de trois ans et demi. Je suis seule, m'astreignant à faire un travail que je n'ai jamais fait.

Mais je voudrais tellement gagner un peu d'argent afin de donner une bonne situation à mon fils.

Actuellement, je suis bonne à tout faire dans une maison bourgeoise. Et cela après avoir quitté l'école à dix-sept ans!

Je ne dédaigne pas les travaux ménagers, mais il faut tout de même avoir beaucoup de santé pour le faire.

Il y a deux mois, je me trouvais seule à Paris, avec, pour toute fortune, 14 francs. Je n'avais pas

mangé depuis plusieurs jours. J'ai donc cherché un travail où je serais nourrie et logée. J'ai eu du mal, n'ayant aucune connaissance culinaire. Je ne croyais pas que c'était si dur. Ou peut-être que j'étais si fatiguée...

Je ne vous raconte que le plus joli. Les douleurs morales ne se racontent pas.

Je ne connais personne à Paris, à part M. R... Je ne voudrais pas le voir, dans ma situation actuelle.

Tous les matins, je me demande si je pourrai tenir jusqu'au soir. Mais, le jour où je ne le pourrai pas, qu'advient-il?

### RONDE DE L'AMITIÉ

Sylvie rappelle aux Amies qui lui écrivent, comme à celles qui veulent entrer dans la Ronde, qu'il est indispensable de lui indiquer:

1° Un pseudonyme de leur choix.

2° Leurs nom et adresse.

De trop nombreuses lettres restent en attente au journal faute de l'adresse de l'amie à qui elles ont été expédiées.

IL EST BIEN ENTENDU QUE SYLVIE NE COMMUNIQUE AUCUNE ADRESSE SANS L'ASSSENTIMENT DE SES CORRESPONDANTES.

C'est la première fois que je participe à la Ronde. J'ai 18 ans et demi et j'habite le Nord. J'aime la lecture, le cinéma, le bal et la couture. Je suis lectrice de « Femmes Françaises » et d'« Heures Claires ». Y aurait-il une jeune fille de 18 à 20 ans qui voudrait bien devenir ma correspondante et amie?

ESPOIR.

A Lorraine campagnarde, dans l'Yonne.

Je voudrais bien suivre vos conseils et apprendre la sténo chez moi toute seule, mais voilà, il faut certainement des livres; sont-ils chers et pouvez-vous me dire où les trouver? Répondez-moi très vite, je vous en serai reconnaissante, car j'ai vraiment envie d'apprendre.

A toutes.

L'une des gentilles dames de la Ronde pourrait-elle me donner le texte d'un poème qui s'appelle, je crois, « Le Cygne » et qui est écrit par un poète français?

reviennent sans cesse à la mémoire et je voudrais connaître tout le sonnet.

JEANNETTE, de Bordeaux.

A amie de Pécras.

J'ai toujours été déçue par les films très des livres, mais le chansonier peut-être d'avoir à présent, car il y a treize ans que je n'ai pas été au cinéma!

A Albane.

J'aime beaucoup les chansons et mon chanteur, ou plutôt un chanteur préféré, c'est ma fille de dix ans qui a une superbe voix de soprano.

NOUS SIX.

A Gaby, de Toulouse.

J'ai en ma possession le livre que vous cherchez: « Le chant de la fleur rouge », de Linnankovsky. Il a été édité par l'imprimerie Giesler, à Sion (Suisse). Presses Universelles.

FERNANDE D.

A toutes les amies... et spécialement à Mémé Mitcheou.

Je suis nouvelle parmi vous et j'espère que vous m'accepterez dans votre ronde sous le pseudonyme de « Scampollo ». Voici la question que je voudrais poser: une surprise désagréable m'attendait hier quand j'ai vérifié mes oignons de tulipes et de jacinthes, tous étaient secs et vides.

A toutes les mamans.

Est-il normal qu'un garçon de 4 ans soit obligé de porter des couches et mouille encore la nuit? Que me conseillez-vous de faire?

SCAMPOLLO.

A toutes les mamans.

Est-il normal qu'un garçon de 4 ans soit obligé de porter des couches et mouille encore la nuit? Que me conseillez-vous de faire?



ENFANTS D'AUJOURD'HUI  
HOMMES DE DEMAIN

# APPRENONS-LEUR RANGER



A 2 ans, à 3 ans, l'enfant s'éveille dans une chambre en ordre : vêtements, jeux, ont été rangés par la mère. C'est elle qui est responsable du manteau qui traîne sur le dossier d'une chaise ou de la dinette étalée sur le guéridon.

Mais à 4 ans, déjà, il est normal que la maman ait certaines exigences. Alors, se déroulent souvent des petits drames. S'il est relativement facile de persuader un jeune enfant de ranger ses jouets, il est beaucoup plus difficile de l'intéresser au rangement de ses vêtements.

Pourtant, rien ne donne plus sûrement un aspect négligé et déplaisant à une pièce, que la chaussure qui git tristement sur le sol, ou le pyjama jeté sur la table. Plus le logement familial est exigu, plus le désordre y est pénible.

Je crois que là, comme dans beaucoup d'autres problèmes, petits ou grands, posés par l'éducation, le caractère et la manière d'agir de la mère de famille ont une influence très grande sur les habitudes prises par l'enfant, et en définitive sur la formation de son caractère. Si la maman est elle-même très ordonnée et se donne la peine pour faire sentir la nécessité de l'ordre aux enfants, elle obtiendra des résultats que n'obtiendra pas une maman plus insouciant ou moins exigeante. Un exemple : je connais trois petits enfants âgés de 7, 5 et 3 ans. Avant de se coucher, ils plient leurs vêtements au pied du lit, tout prêts pour le départ à l'école le lendemain matin. Brigitte, 5 ans, range les serviettes de table de ses frères et sœurs, ramasse les pantoufles de sa petite sœur et les met dans le placard aux chaussures avec les slennes, ramasse les manteaux et les accroche. Elle sait où tout se range dans la maison, et déjà la toute petite Martine marche sur ses traces. Des mamans soupirent peut-être : « Et mes diables qui mettent tout sens dessus dessous ! ». La mère de ces trois petits est elle-même très ordonnée et ses

enfants ont toujours eu l'exemple d'une maison impeccable. Mais elle se donne du mal pour que ses enfants « puissent » être ordonnés, eux aussi : elle a accroché des porte-manteaux à leur hauteur ; elle a pu (elle avait la place, ce qui n'est pas le cas de tout le monde) mettre à leur disposition des tiroirs ou ranger boîtes de peinture, crayons de couleur, papier, etc. Elle exige qu'ils fassent eux-mêmes ces rangements. Elle les habitude aussi à être très soigneux sur leur personne. Nul doute qu'elle contribue ainsi à leur donner des habitudes qui les accompagneront plus tard dans toute leur existence.

En effet, des habitudes d'ordre prises dès la petite enfance ont une importance réelle pour la formation du caractère ; le désordre chez l'écolier est une véritable entrave au succès de son travail, à l'organisation de sa vie. Chacun connaît ces petits drames qui, souvent répétés, finissent par créer un climat de nervosité dans la famille ; l'heure de partir pour l'école approche, l'enfant a égaré sa règle, ou son crayon, ou son livre. Pleurs, désespoirs, tout le monde se met à chercher ; on bouleverse toute la maison pour, bien souvent, ne pas retrouver l'objet perdu. L'enfant se voit punir par son maître. Il est mécontent de lui, les parents sont mécontents aussi, à juste titre.

Pour éviter cela, beaucoup de mères attentionnées et soigneuses font elles-mêmes le cartable, en veillant à ce que chaque objet soit à sa place. Nous croyons que ce n'est pas là un bon système. C'est l'enfant lui-même qui doit préparer son cartable. Bien sûr, il n'est pas interdit à la mère, bien au contraire, de surveiller l'opération et de rappeler, au moment utile, à son petit étourneau, qu'il allait oublier tel ou tel objet qui lui fera défaut le lendemain en classe.

Gardons-nous également de tomber dans un autre travers, que nos désirs d'ordre et de propreté ne dégèrent pas en tyrannie. Sachons respecter la liberté indispensable aux jeunes, tolérons le grand et joyeux désordre des jouets et des livres d'images.

M. M.



## Les bonnes idées de la semaine

Combinaison de fillette de 10 à 14 ans en percale orné de jours rivière. Mèt., pour 12 ans, 1 m 90 en 80, 2 hauteurs de tissu pour la jupe. La froncer, la monter au corps en couture anglaise. En haut du corsage, faire les jours en dégradés ; entre, faire un semis de pois en broderie anglaise.

Exécution du jour rivière (fig. 1)

On retire dans le tissu de 5 à 7 fils selon la largeur du jour désiré. On fixe le brin à gauche, puis on fait passer l'aiguille de droite à gauche sous les fils isolés, on la retire et on la fait passer de bas en haut sous 1 ou 2 fils du haut.

Jour rivière échelle (fig. 2). — Tirer au besoin 1 ou 2 fils, puis on fait un second tour de points semblable au premier. On assemble toujours les mêmes fils que ceux qui ont été réunis au premier tour et on forme ainsi des échelons verticaux.

## BARBOTEUSE BRODÉE

(1 an-18 mois)

**Fournitures** : 200 g de laine 3 fils ; alg. n° 3.

**POINTS EMPLOYÉS** : Côtes simples ; Jersey torse ; Bourrelets ; 2 rgs Jersey end., 4 rgs Jersey env.

### EXECUTION

**DEVANT** : Comm. par l'entre-jambe ; monter 20 m., faire 4 rgs pt mousse, puis trav. en jersey torse en augm. de chaque côté 10 fois 6 m. tous les 2 rgs et trav. droit. A 26 cm (mesurée du milieu), réduire le nombre de m. à 70, trav. en disposant les m. de la façon suiv. : 2 m. env., 1 m. end., 12 m. env., 1 m. end., \* On doit

tric. les m. comme elles se prés. en glissant les m. env. ; trav. droit ainal. A 4 cm 1/2 des dim., rab. pour chaque emmanch. 1 fois 3 et 1 fois 2 m. A 12 cm, trav. à nouv. en jersey torse. A 14 cm, rab. au milieu pour l'enc. 10 m. et 5 fois 1 m. tous les 2 rgs. A 17 cm, rab. en 2 fois les 22 m. de l'épaule. Plioir l'autre côté de l'enc. en vis-à-vis.

**DOS** : Comme le devant jusqu'à la taille. A ce moment, séparer l'ouvr. au milieu, laisser un côté en attente. Sur l'autre, ajouter, côté milieu 4 m. pt mousse pour la bordure. A 4 cm des dim., rab. pour l'emmanch. 1 fois 3 et 1 fois 2 m., tous les 2 rgs. A 12 cm 1/2,

mer en 2 fois les 20 m. de l'épaule et en 1 fois les m. restantes. Rep. le côté en attente et le terminer de la même façon.

**MANCHES** : Monter 44 m., faire 2 bourrelets, doubler les m. et trav. en jersey torse. A 7 cm, former l'arrondi en rab. 2 m. de chaque côté tous les 2 rgs. A 13 cm du bas, fermer les m. 2 par 2.

**ASSEMBLAGE** : Coudre les différents morceaux ; repr. 63 m. A l'enc., faire 2 bourrelets et fermer. Repr. 72 m. à chaque jambe, faire 4 cm 1/2 de côtes simples que l'on retourne à l'intérieur. Broder en laine de ton opposé un triangle à la base et en haut des m. endr.





# UN MANTON ET

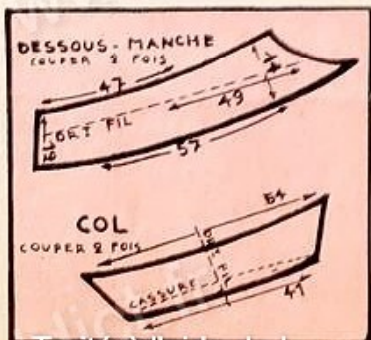
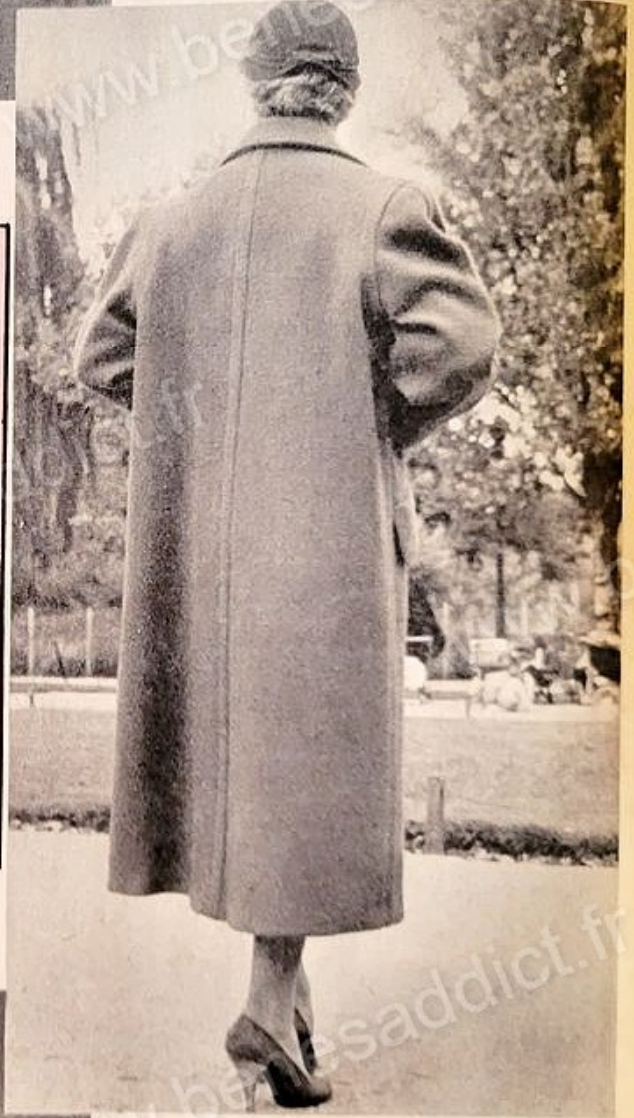
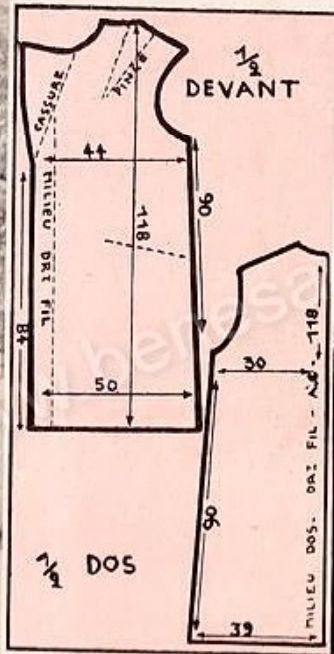
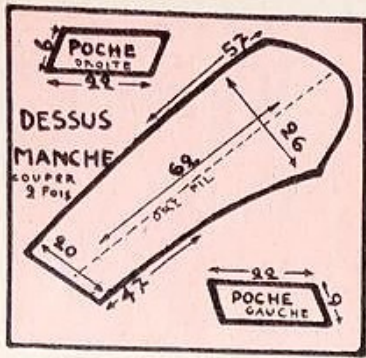

## ... SA ROBE



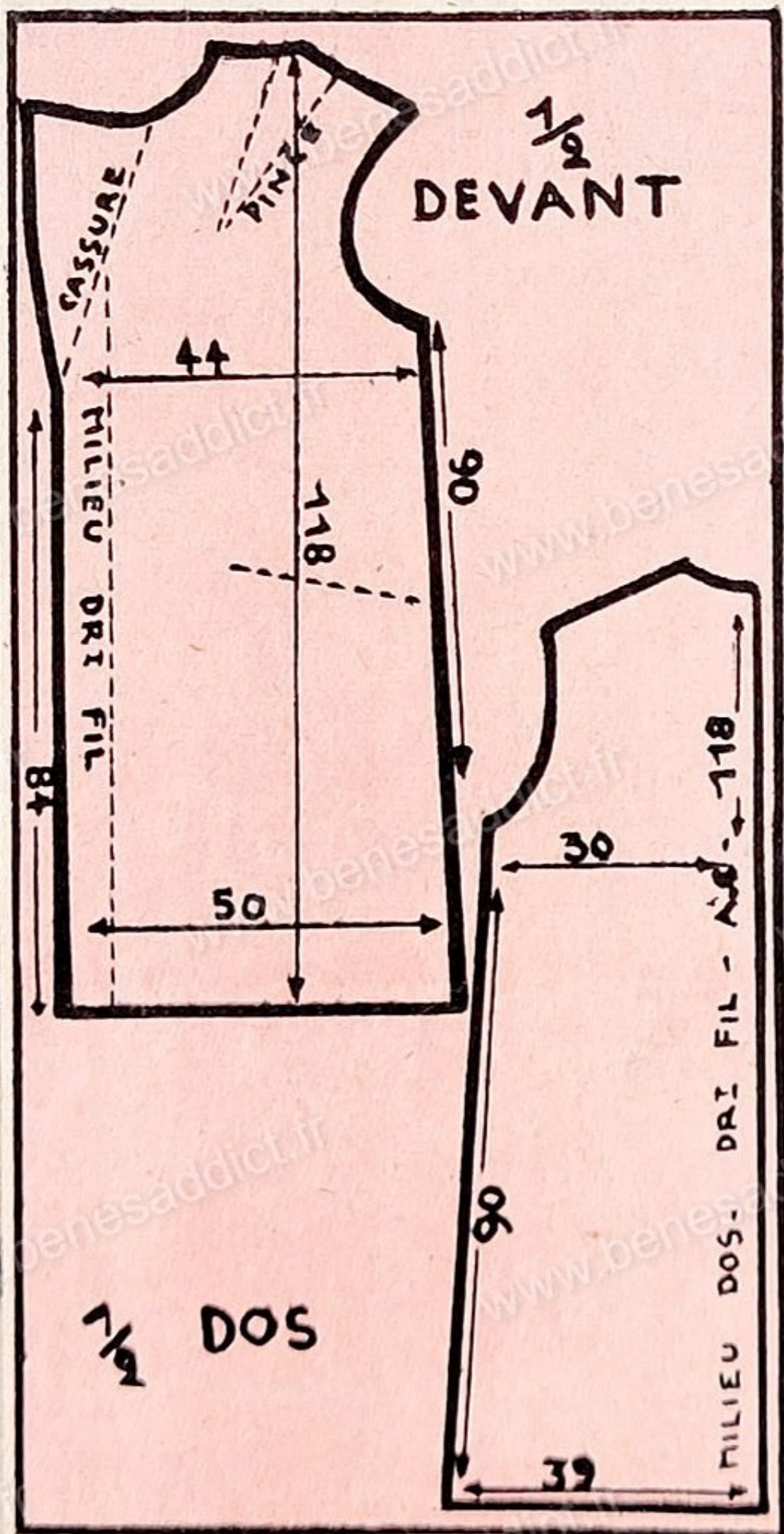



# DESSOUS - MANCHE

COUPER 2 FOIS

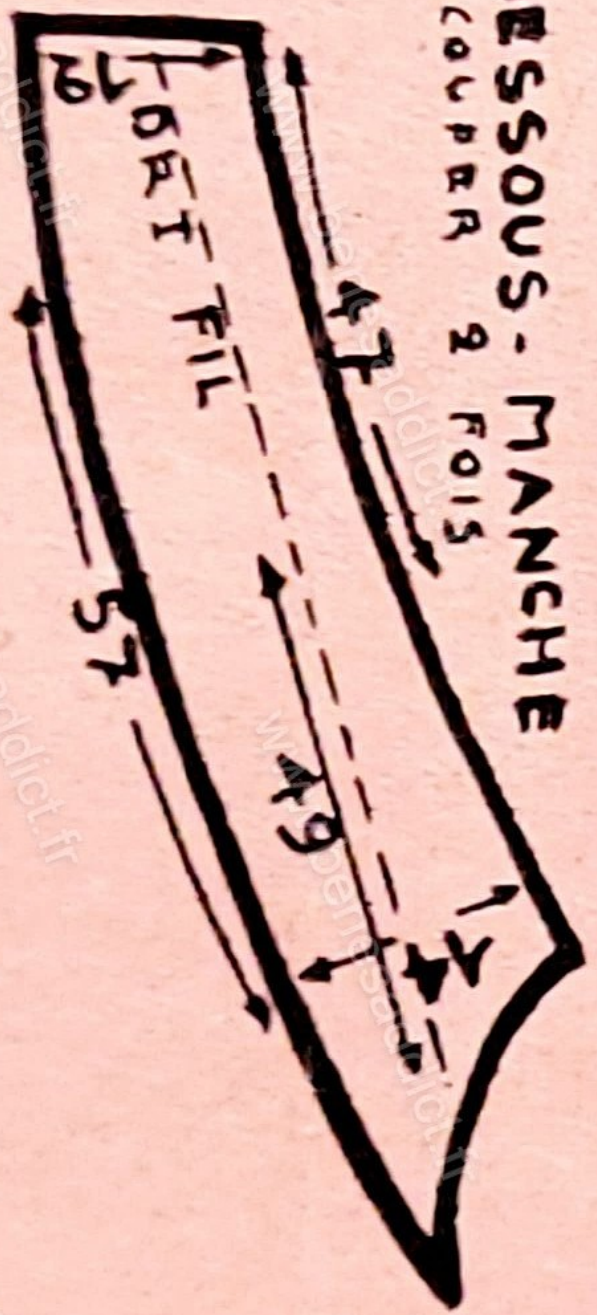

# COL

COUPER 2 FOIS

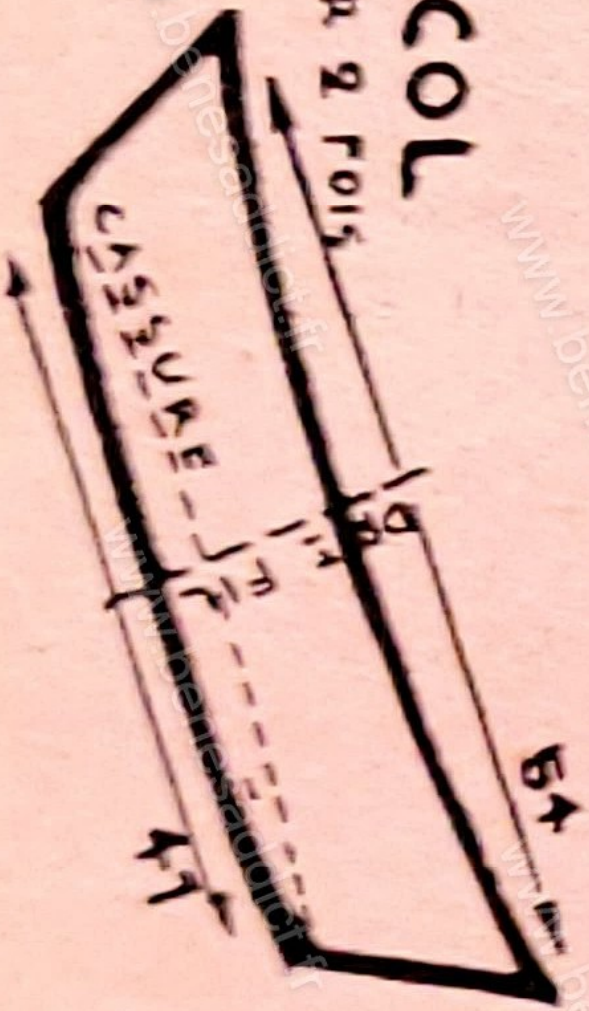



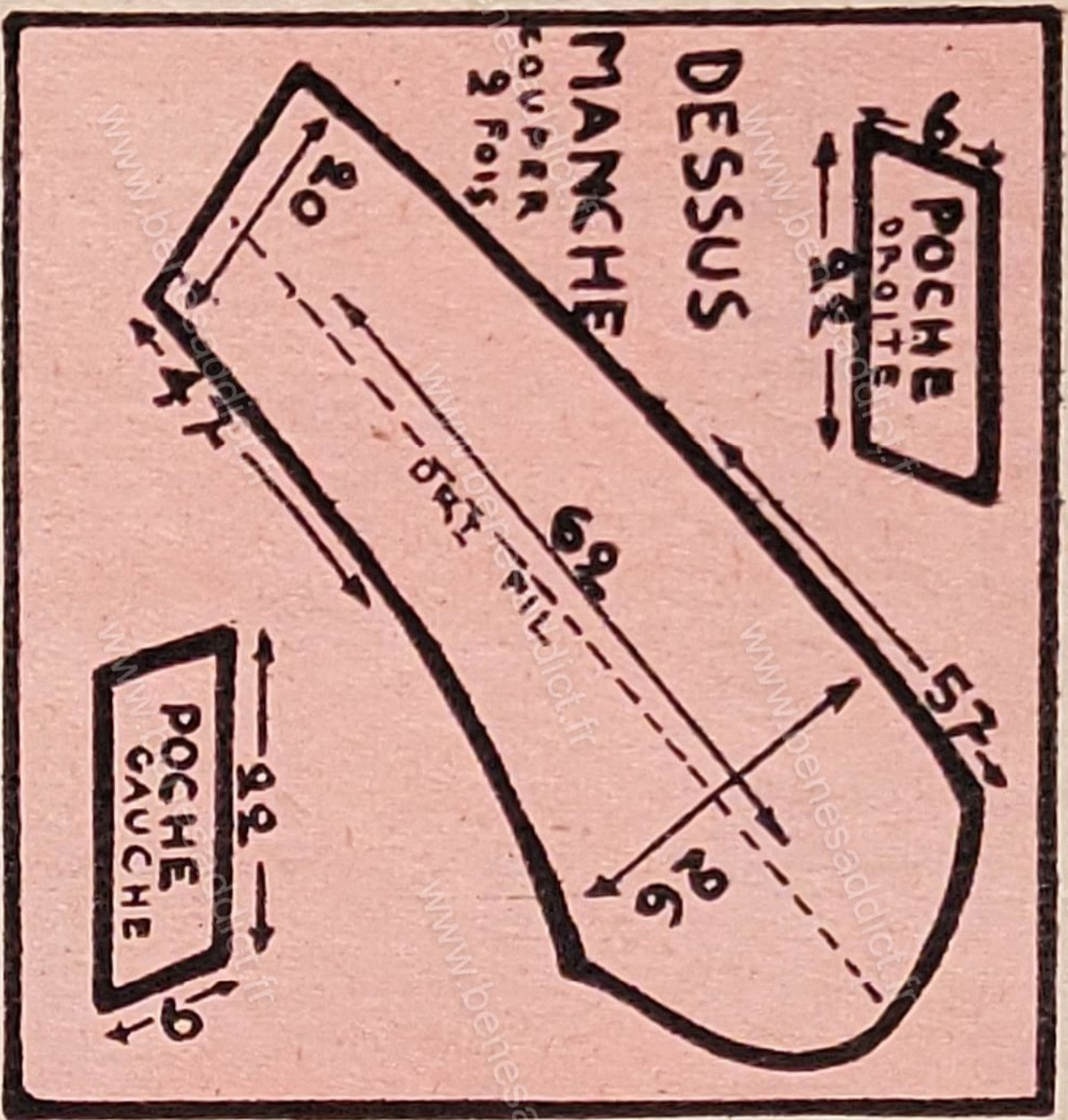



# LE MATELAS ÉLÉMENT DE VOTRE CONFORT

Le choix et l'entretien d'un matelas sont choses importantes : un matelas coûte cher et, par conséquent, doit durer longtemps. Il faut donc choisir une bonne qualité et l'entretenir avec soin. Du choix du matelas dépend en partie la qualité de votre repos ; les uns préfèrent le "dure", d'autres s'accrochent très bien d'être un peu à la "dure".

Voici quelques conseils pour choisir et entretenir votre literie. Nous vous indiquons quelques prix moyens. Du prix dépend évidemment le choix de beaucoup de ménagères. De nombreux magasins de vente font crédit, facilitant ainsi l'achat d'une meilleure qualité.

## A VOTRE CHOIX

### Matelas en laine.

Il est souple, chaud ; choisissez-le plus court que votre sommier car, petit à petit, il s'affaisse un peu ; d'autre part, quand le lit est fait, les couvertures arriveront au ras du sommier. Le matelas en laine craint les parasites et les mites, aussi doit-il être rigoureusement propre ; sans aspirateur, le dépoussiérage sera encore plus efficace. Chaque jour, un jour en mettant la tête au pied, l'autre le côté droit du côté gauche. Le matelas à boutons a plus de tenue et il est plus confortable. Le matelas a besoin d'être refait de temps à autre (environ tous les 5 ans) par un spécialiste.

### Matelas laine et crin.

Rarement les matelas sont pure laine. On ajoute habituellement, entre deux couches de laine, une couche de crin animal, qui donne de la tenue au matelas. Le crin doit être d'origine animale ; le crin dit végétal ne convient pas à l'intérieur d'un matelas en laine. Le matelas laine et crin est assez chaud en hiver et plus frais en été que le matelas tout laine.

Prix moyen : En laine blanche et crin animal, en 90 : environ 19.000 fr. ; en 140 : 29.000 francs.

### Matelas en crin.

Assez peu utilisés. Ils sont durs, frais l'été ; ils n'apportent pas de chaleur l'hiver. Parasites et mites s'y attaquent, aussi nécessitent-ils les mêmes soins que les deux précédents.

### Matelas de lits d'enfants.

Il est préférable de les nommer paillasses. Ils sont en balle d'avoine, en varech, en crin végétal. Ils présentent l'avantage de pouvoir se changer souvent, ce qui est indispensable pour l'hygiène du lit de l'enfant. Il est nécessaire de les couvrir d'une alèse imperméable. Chaque jour, ils

doivent être battus, dépoussiérés, mis à l'air. A chaque fois que la paillasse est vidée, la toile sera lavée et empaquée (soit à l'amidon, ou mieux à la gomme arabique). Le tissu de l'enveloppe doit être serré pour éviter que le contenu passe et pique désagréablement l'enfant.

### Matelas en kapok.

Le kapok est plus utilisé pour les coussins que pour le matelas. Cependant on fait souvent en kapok le matelas des fauteuils-lits ou canapés pliants. Il présente l'inconvénient de se mettre en boules qui le rendent inconfortable.

S'il n'est pas attaqué par les mites, il l'est par les parasites. Il ne se garde pas facilement car les fibres se brisent. C'est également la raison pour laquelle il ne faut pas le battre. La meilleure façon de le dépoussiérer est d'employer l'aspirateur.

### Matelas modernes à ressorts métalliques.

Des ressorts d'acier inoxydable sont fixés entre deux couches de coton cardé. Cette disposition donne au matelas de la tenue et l'empêche de se déformer. Certaines marques présentent un côté été (en coton), et un côté hiver (en laine). Dans ce cas, on surveillera ce côté pour éviter qu'il ne se mite. Les matelas sont aérés ; il est donc inutile de les exposer à l'air longuement chaque jour. On les battra pour chasser la poussière. Le matelas à ressorts métalliques reste souple sans être mou. La personne habituée au matelas de laine le trouve au début un peu dur, mais s'y habitue vite ; la position du corps est, en outre, meilleure pendant le sommeil.

SIMMONS (en 80) : de 11.850 à 18.000 fr. ; (en 140) : jusqu'à 43.500 fr.

### Le matelas en caoutchouc.

Conçu comme les coussins de certains fauteuils (ne pas confondre avec le matelas pneumatique que l'on gonfle), il est en mousse de latex aéré.

C'est le matelas hygiénique que l'on gonfle ; ne craint ni les mites, ni les parasites ; se lave, se rince, se sèche au chiffon. Aucune trace de tache ne persiste. Pour être confortable, ce matelas demande à être posé sur un bon sommier. Pour lui donner plus de chaleur, un épais molleton doit être interposé entre matelas et drap.

DUNLOPILLO (en 80 cm.), 10 cm. d'épaisseur : 19.180 francs ; 15 cm. : de 28.300 à 47.400 francs.

### Comment détacher une toile à matelas.

Tache de sang (fraîche) : Faites une pâte épaisse d'amidon et d'eau froide ; déposez-la sur la tache ; laissez sécher ; brossez ; recommencez plusieurs fois si nécessaire.

(Ancienne) : Employez de la peptine humectée d'eau un peu chaude ; rincez à l'eau tiède à l'aide d'un chiffon humide. En règle générale, n'employez jamais une grande quantité d'eau, qui mouillera l'intérieur du matelas.

Tache d'urine : Frottez avec chiffon imbibé d'eau ammoniacale et rincez prudemment (à l'eau claire).

Ce manteau nous a été prêté gracieusement par le « Complet Moderne », 118, rue de Turenne - Paris

## La robe-corset en drap fin

(TAILLE 42 : Mètre : 2 m 80 en 130 de large)

Commencer par prendre les mesures exactes et voir si ces mesures correspondent au patron.

Poser les différents morceaux du patron sur le tissu ; tailler en laissant les coutures en plus (1 cm 1/2 environ). Marquer les points de repère au coton à bâtir en face de chaque cran du patron.

### ASSEMBLAGE

Assembler les morceaux du corsage en ayant soin de placer les points de repère face à face. Froncer très légèrement l'ampleur pour la poitrine au-dessus du corselet. Il n'y a pas de pincées poitrine à l'épaule mais un pli couché de 3 cm 1/2 de profondeur au bord de la couture d'emmanchure.

### MANCHE

La manche a une couture et prend la forme du coude par deux pincées placées à la piture du bras.

### CORSELET

Le corselet, droit dans le dos, remonte en léger arrondi sous la poitrine et est fermé par deux boutons.

### JUPE

La jupe est droite ; l'ampleur est donnée par un pli creux dans le dos. Partant de la couture de côté, cinq plis non repassés couchés vers l'avant. Le devant est fermé, faisant suite au corselet, par neuf boutonnières distantes de 6 cm 1/2 les unes des autres.

### ESSAYAGE

Lorsque tous les morceaux sont assemblés, procéder à un essayage. Rectifier. Appuyer la taille, si besoin est, par des pincées invisibles dans le corselet. La robe bien bâtie, piquer les coutures ; faire les boutonnières ; poser la parementure du décolleté. Repasser, en les ouvrant, toutes les coutures et, avant de piquer les manches, faites un deuxième essayage. Rectifier si besoin est. En principe, les retouches doivent être minimes.

## Le manteau-pardessus en gros lainage

Ce manteau convient à toutes les femmes. Mince il vous étouffera, forte il dissimulera les rondeurs. Métrage taille 44 : 3 m en 140, doublure 3 m 50 en 100.

Finir la robe. Faire l'ourlet à la longueur désirée. Poser le patron sur le tissu en prenant bien soin de le poser dans le même sens (les tissus épais ayant très souvent un sens). Couper.

Une fois coupé, bâtir les coutures et faire un premier essayage. Passer les bâtis nécessaires après essayage, à la longueur et à la largeur voulues, puis remettre à plat complètement (démonter le manteau). Couper les parementures et la doublure.

### POCHE

Une fois démonté, commencer par les poches qui présentent une ouverture de 16 cm passepoilée ; rabat de poche de 22 cm de long, posé à un centimètre au-dessus du passepoil, sur 9 cm de large. La patte est coupée légèrement en biais.

L'idée nouvelle de cette poche réside en ceci : pour simuler une poche appliquée, une piqûre est faite sur le devant et elle sert à tenir le fond de poche.

### LES DEVANTS

Toiler les devants afin que ceux-ci soient plus rigides ; faire les deux boutonnières passepoilées ; profiter du fait que les devants soient à plat pour poser les parementures.

Monter les coutures de côté ; rabattre la couture et faire une piqûre fantaisie de 2 cm ; monter les coutures d'épaules.

### LES MANCHES

Monter les manches en ayant soin de piquer la couture du dessus de la manche ; la rabattre à 2 cm également ; piquer la couture du dessous de bras ; doubler la manche ; rabattre le bas et passer un bâti à 10 cm du haut de manche pour tenir la doublure en haut sans gêner la piqûre de l'emmanchure.

Monter les coutures d'emmanchures avec une piqûre à 2 cm également.

### LE COL

Monter le col, qui sera également toilé ; le doubler et rabattre le bas du col. Terminer par la piqûre des revers et du col à 2 cm également.

Nous pouvons vous procurer les patrons du manteau et de la robe (voir prix et détails page 19)



Les détails du corselet qui vous en faciliteront l'exécution.





# MENU DE LA SEMAINE

## DIMANCHE

Salade de céleri et de betterave

Bœuf à la mode

Purée

Laitue

Camembert

Crème moitié-moitié

## LUNDI

Pomme de terre avec reste de bœuf

Chicorée

Camembert

Petits beurre

## MARDI

Côte de veau aux pâtes

Scarolle

Pomme

## MERCREDI

Potée aux haricots blancs

Cresson

Yaourt avec confiture

## JEUDI

Carottes râpées au citron

Jambon au vert

Gruyère

Gâteau aux pommes

(recette donnée par une lectrice de Paris)

## VENDREDI

Poireaux en salade

Sardines à l'huile

Chou-fleur

Poire

## SAMEDI

Omelette

Mâche et betterave

Brie

Banane

NOTRE POTAGE : Soupe aux carottes.



## BŒUF À LA MODE

Prenez un morceau de bœuf dans « la culotte » lardez-le de tous côtés. Faites revenir dans de la graisse avec 2 gros oignons hachés. Dès que la viande a pris couleur, couvrez-la avec 2 grands verres de bouillon (fait avec des os), 1 verre de vin rouge. Ajoutez-y une livre de carottes coupées en rondelles, 1 oignon piqué de clous de girofle, thym, laurier, persil, sel, poivre. Faites mijoter à couvert pendant 3 heures ; 20 minutes avant la fin de la cuisson, ajoutez 200 g de champignons et le jus d'un citron. Servez la viande découpée en tranches sur une purée de pommes de terre entourée des carottes et des champignons, nappez avec la sauce.

## CRÈME MOITIÉ-MOITIÉ

Râpez 2 grosses tablettes de chocolat à cuire, mélangez-les à 2 cuillerées à soupe de sucre semoule, puis à une tasse à café de café très fort. Battez trois blancs d'œufs en neige très ferme, et versez dedans doucement le mélange ci-dessus, remuez bien. Versez le tout dans un compotier. Mettez au frais 2 heures et servez avec des gaufrettes (genre éventails) piquées dans la crème.

## POMMES DE TERRE AVEC RESTE DE BŒUF

Faites revenir dans de la graisse un lit de rondelles d'oignons, recouvrez les oignons d'une couche de fines rondelles de pommes de terre crues, puis d'une

couche de bœuf (restant du bœuf mode du dimanche) haché. Remettez une nouvelle couche d'oignons, puis de pommes de terre, puis de haché de bœuf et ainsi de suite, en terminant par des oignons. Mouillez avec deux grands verres de bouillon (eau plus Vlandox ou bouillon de légumes). Salez, poivrez, mettez une gousse d'ail, un bouquet garni, et laissez cuire à couvert 1 heure.

## CÔTE DE VEAU AUX PÂTES

Faites bien dorer des deux côtés une côte de veau (pour 1 ou 2 personnes) dans une cocotte avec un oignon émincé, sel, poivre. Ajoutez alors une demi-cuillerée à café de farine et de l'eau et le contenu d'une petite boîte de sauce tomate, couvrez et laissez mijoter à feu doux. Faites cuire des nouilles 10 minutes à l'eau bouillante salée. Egouttez-les et mélangez-les au jus de la viande dans lequel elles finiront de cuire encore 10 minutes. Servez bien chaud.

## POTÉE AUX HARICOTS BLANCS

Faites tremper une livre de haricots blancs une nuit. Dans une cocotte, mettez de la graisse, un gros oignon coupé en 4, 2 gousses d'ail, le contenu d'une boîte de sauce tomate, un bouquet garni, thym, laurier, puis une livre de petit salé et les haricots. Laissez le tout s'imprégner de la sauce en tournant sans cesse sur le feu, puis mouillez avec un grand bol d'eau bouillante. Couvrez et laissez mijoter 1 heure et demie. Salez très peu, le lard étant déjà salé, poivrez.

## JAMBON AU VERT

Faites cuire des épinards à l'eau bouillante salée, égouttez-les. Faites une sauce béchamelle avec du lait et 100 g de gruyère râpé. Placez les épinards dans un plat, mettez la moitié de la béchamelle dessus. Prenez une tranche de jambon par personne, roulez-la en cornet et enfoncez-la légèrement dans les épinards. Arrosez avec ce qui vous reste de béchamelle, puis parsemez avec un peu de gruyère râpé. Mettez 10 minutes au four pour gratiner.

## GÂTEAU AUX POMMES

(4 ou 5 personnes)

(Recette donnée par une lectrice.)

Mélangez trois cuillerées à soupe de lait, trois cuillerées à soupe de sucre semoule, deux cuillerées à soupe d'huile, un œuf, une pincée de sel, avec un paquet de levure Alsacienne et, en dernier, avec cinq cuillerées à soupe de farine. Battez bien le tout et versez dans une tourtière bien graissée. Garnissez de fines rondelles de pommes. Quand c'est à moitié cuit, au bout d'un quart d'heure, faites fondre 80 g de beurre, ajoutez-y trois cuillerées à soupe de sucre, un œuf entier. Battez bien et versez le tout sur la pâte, remettez au four un quart d'heure.

## SOUPE AUX CAROTTES

Ce potage est excellent pour les personnes souffrant des intestins. Prenez 1 livre de carottes, 1 livre de pommes de terre, 2 gros oignons, 1 gousse d'ail, 1 bouquet garni. Mettez cuire le tout ensemble dans 2 litres d'eau pendant 1 heure. Passez, servez avec un morceau de beurre frais et du persil haché.

## NOTRE CONSEIL CULINAIRE :

### DES ÉCONOMIES QUI SONT "BONNES"

— Vous consommez les laitues, les chicorées, le cresson en salade, les radis en entrée, les épinards en légumes, mais savez-vous que leurs feuilles vertes pour les salades, leurs tiges, font un excellent potage ?

— Les eaux de cuisson des légumes (épinards, choux-fleurs, choux, choux de Bruxelles, haricots blancs frais, etc.) peuvent être la base de potages très sains, riches en vitamines, car elles recueillent la plupart des sels minéraux des légumes.

— Prenez l'habitude de couper votre pain au-dessus d'un linge propre ; au bout d'une semaine, vous aurez de nombreuses miettes (mettez-les tous les jours dans une boîte en fer, en attendant leur utilisation) qui vous serviront à faire une panade délicieuse. Mettez la valeur d'un grand bol de miettes de pain dans un litre d'eau, salez, poivrez, portez sur le feu à ébullition pendant un quart d'heure. Mettez dans une soupière avec un morceau de beurre frais et parsemez d'un peu de fromage râpé.

— La majorité des fromages, en particulier le camembert et le chèvre, contiennent dans leur croûte des ferments d'une grande qualité, extrêmement riches en vitamines ; donc, ne grattez pas ou peu votre fromage, et surtout habituez vos enfants à manger la tranche crûte de la version gratuite de Watermarky. La version payante n'ajoute pas cette marque.





## SAVEZ-VOUS FAIRE DES CHAUSSETTES ?

### A 5 AIGUILLES

Monter 77 m. Tric. 10 cm de côtes. Cont. soit en côtes, soit au point choisi. Choisir 1 m. qui marquera la couture du milieu de la jambe et faire 1 dim. de chaque côté de cette m. tous les 2 cm. 2 fois.

A 24 cm du début, prendre 35 m. pour le talon. Laisser le reste en attente. Tric. 7 cm jersey à plat, ne jamais tricoter la 1<sup>re</sup> m. de chaque rang. Pour faire un talon renforcé, procéder comme suit : au 1<sup>er</sup> rang à l'endroit, prendre la 1<sup>re</sup> m. sans la tricoter, 1 m. end. \*, passer la laine comme pour prendre la m. à l'envers, glisser la m. sur l'aiguille sans la tricoter, 1 m. end., reprendre à \* ; 2<sup>e</sup> rang et tous les rangs pairs à l'env. ; 3<sup>e</sup> rang : comme le 1<sup>er</sup>, mais intercalé. Puis former le talonnet ainsi : tric. 23 m., 1 surjet (1 m. glissée, 1 m. tric., rab. la m. glissée par-dessus la m. tric.), Tourner. Tric. 11 m., 1 dim. (2 m. ensemble). Tourner. Tric. 11 m., 1 surjet. Tourner. Tric. 11 m., 1 dim. Tourner, etc., jusqu'à ce que l'on ait épuisé toutes les m. de chaque côté du talon. Relever alors 14 m. sur chaque lisière des m. de chaque côté du talon. Tric. les m. dans leurs points respectifs. Faire, de chaque côté des m. du dessus de pied, 8 fois 1 dim. tous les 2 rangs. Pour terminer, à 17 cm du talon, répartir le travail sur les 4 aiguilles, diminuer tous les 2 rangs 2 m. à chaque aiguille. Quand il reste 8 m., serrer.

### A 2 AIGUILLES

Monter 77 m. Faire 10 cm de côtes fines. Cont. en côtes ou en jersey. Faire 2 fois 1 dim. de chaque côté tous les 2 cm. A 24 cm du début, laisser 18 m. en attente de chaque côté pour le talon.

Talon. — Tric. les m. restantes pendant 17 cm. Les laisser en attente. Reprendre les m. du talon. Les réunir sur une seule aig. Tric. en jersey à plat. Faire 7 cm droit, puis dim., de chaque côté des 2 m. du milieu, 4 fois 1 m. tous les 2 rangs. Plier alors le travail en deux et rabattre. Fermer en couture souple jambe et dessous du talon. Pour la semelle, monter séparément 40 m. Tric. en jersey à plat en faisant 3 fois 1 dim. de chaque côté des 2 m. du milieu tous les 2 cm. A 17 cm, pour le bout de pied, réunir sur 4 aig. avec les m. en attente, tric. en rond. De chaque côté du pied, choisir 2 m., 1 m. du dessus de pied et 1 m. de la semelle. De part et d'autre de ces m., dim. tous les 3 rangs 1 fois 1 m. ; tous les 2 rangs 5 fois 1 m., puis 1 m. à tous les rangs. Quand il reste 8 m., serrer.

Faire les coutures. Passer du fil lastex dans les côtes.

### PAIRE DU BAS

75 gr de laine 3 fils spéciale pour chaussettes, en marine ; 75 gr de même laine fin clair ; 1 jeu de 5 aiguilles n° 2 1/2. Hauteur sans talon : 21 cm ; longueur du pied avec talon : 26 cm.

Côtes doubles : 2 m. end., 2 m. env. Rayures : 1 rg marine, 1 rg gris clair, toujours end. en tournant.

Monter 68 m. Tricoter en marine 6 cm de côtes doubles. Continuer en faisant les rayures. Pour le dessus de pied, à 21 cm, laisser 26 m. en attente. Pour le talon, tric. 32 m. jersey, en marine, sur 2 aig., pendant 5 cm. Pour le talonnet, de part et d'autre des 8 m. centrales. Terminé, il reste 20 mailles.

Remonter 14 m. sur chaque lisière. Reprendre toutes les m. (84 m.). Tricoter en faisant les rayures. De chaque côté du dessus de pied, rabattre 1 m. tous les 2 rgs (8 fois). Après le 66<sup>e</sup> rg de rayures (dessus de pied), tricoter en marine ; établir 8 groupes de diminutions, rabattre 1 m. à chaque groupe tous les 4 rgs (6 fois). Prendre les m. 2 par 2, serrer, fermer.

### PAIRE À RAYURES (À GAUCHE)

75 gr de gris foncé, 50 gr de gris clair, aig. n° 2 1/2. Hauteur sans talon : 21 cm ; longueur du pied avec talon : 26 cm.

Côtes doubles : 2 m. end., 2 m. env. Rayures : \* 4 rgs gris foncé, 2 rgs gris clair, 4 rgs gris foncé, 4 rgs gris clair, 2 rgs gris foncé, 4 rgs gris clair \*, end. en tournant.

Monter 64 m. Tricoter en gris foncé 6 cm de côtes doubles. Continuer en faisant les rayures. Après le 66<sup>e</sup> rg (21 cm), pour le dessus de pied, laisser 24 m. en attente.

Pour le talon, tricoter 30 m. jersey en gris foncé, avec 2 aig., pendant 5 cm. Le talonnet se fait de part et d'autre des 6 m. centrales. Terminé, il reste 18 mailles.

Remonter 14 m. sur chaque lisière. Reprendre toutes les m. (80 m.). Tricoter en faisant les rayures ; de chaque côté du dessus de pied, rabattre 1 m. tous les 2 rgs (8 fois). Après le 66<sup>e</sup> rg de rayures (dessus de pied), tricoter en gris foncé, établir 8 groupes de diminutions, rabattre 1 m. à chaque groupe tous les 4 rgs (6 fois). Prendre les m. 2 par 2, serrer, fermer.

### PAIRE DU HAUT

75 gr de laine beige, 25 gr de marron, aig. n° 2 1/2. Hauteur sans talon : 19 cm ; longueur du pied avec talon : 24 cm.

Côtes doubles : 2 m. end., 2 m. env. Rayures : \* 6 rgs beige, 1 rg marron, 1 rg beige, 1 rg marron, 1 rg beige, 1 rg marron \*, end. en tournant.

Monter 64 m. Tricoter en beige 6 cm de côtes doubles. Continuer en faisant les rayures. Après le 58<sup>e</sup> rg (19 cm hauteur totale), pour le dessus de pied, laisser 34 m. en attente.

Pour le talon, tricoter 30 m. jersey beige sur 2 aig., pendant 4 cm 1/2. Le talonnet se fait de part et d'autre des 6 m. centrales. Terminé, il reste 18 mailles.

Remonter 13 m. à chaque lisière. Reprendre toutes les m. (78 m.). Tricoter en faisant les rayures ; de chaque côté du dessus de pied, rabattre 1 m. tous les 2 rgs (8 fois). Après le 58<sup>e</sup> rg de rayures (dessus de pied), tricoter en beige, établir 8 groupes de diminutions, rabattre 1 m. à chaque groupe, tous les 6 rgs (3 fois), diminutions, rabattre 1 m. à chaque groupe tous les 4 rgs (3 fois). Prendre les m. 2 par 2, serrer, fermer.

### PAIRE À PETITS CARREAUX

Traité à l'aide de la version gratuite de Watermarkly. La version payante n'ajoute pas cette marque.

## Notre conseil de couture

### DE LA HAUTE MODE S'ENVOLE les ABEILLES

La haute couture, en cette année 1954, a remis à la mode ces abeilles un temps oubliées. Elles ornent cet hiver jupes, tailleurs et robes.

Voici quelques idées pour les réussir parfaitement.

Ayez toujours soin de vous servir, pour confectionner une abeille, de cordonnet de soie assez gros. Choisissez toujours ce cordonnet ou de la nuance exacte de votre tissu, ou d'une nuance plus foncée, mais jamais plus claire que ce tissu.

Avec de la craie tailleur, marquez l'emplacement de l'abeille.

1. Commencez par le coin gauche, en bas. Piquez l'aiguille dans le coin supérieur en faisant un tout petit point de droite à gauche.

2. Piquez ensuite l'aiguille dans le coin droit, en bas, en faisant ressortir l'aiguille dans le coin bas gauche, à côté du point précédent.

3. Continuez ainsi jusqu'à ce que le triangle soit entièrement rempli.

4. L'abeille est finie et a un aspect net et régulier.



### Femmes Françaises vous offre CHARMANTE ROBE LAINAGE FANTAISIE

garanti pure laine.

Très facile à porter, manches longues, boutonnage devant par six boutons dorés, poches en biais, pinces à la taille, ceinture nouant à la taille, jupe légèrement en biais.

Se fait en fond gris moyen avec très jolis petits dessins tissés rouges, jaunes, bleus ou verts. Du 42 au 48.

RIX ..... 4.200 f  
Livraison rapide.

Nous rappelons à nos lectrices que nous sommes toujours à leur disposition pour leur fournir nos pyjamas finette pour enfants, article très soigné et très intéressant.

Adressez vos commandes au service utilitaire des « Femmes Françaises », 12 bis, rue d'Asstorg, en joignant le BON ÉCONOMIE N° 158.

Envoyez contre remboursement, frais d'envoi à notre charge pour toute commande à partir de 1.000 francs.

BON ÉCONOMIE N° 158

### LE CALENDRIER 1955 VA PARAÎTRE

Vous voyez ici la magnifique couverture de notre nouveau calendrier 1955. Il y a 12 feuillets correspondant chacun à un mois de l'année, illustrés par de magnifiques photos d'enfants.

Faites tout de suite vos commandes au journal « Femmes Françaises », 12 bis, rue d'Asstorg, Paris (8<sup>e</sup>). (C.C.F. Paris 4925-24.)

Le calendrier est vendu 100 francs.

10 francs de ristourne sont accordés par exemple vendu.



# Parlons en AMIES

## LA LETTRE DU MOIS

Chère amie Sylvie,

**T**OUT est arrivé par ma faute, et je n'ai pas le droit de me plaindre... mais peut-être voudrez-vous bien m'aider quand même, car, je me sens incertaine, angoissée.

A dix-huit ans, je me suis solennement laissé fiancer avec un homme qui avait douze ans de plus que moi. Roger a une situation aisée, il est loyal, sérieux, plein de qualités. De plus, mes amies le trouvaient toutes « très séduisant » et, j'en ai conscience aujourd'hui, c'est une des raisons qui m'ont inclinée à dire oui.

Cependant, j'éprouvais une telle envie de rester auprès de mes parents, je me sentais si jeune encore (je le disais à Roger, il en souriait avec indulgence) que j'ai fait trainer nos fiançailles pendant quatre ans.

Ces quatre années m'ont semblé bien courtes, car j'en ai profité pour apprendre le métier de secrétaire (ce qui m'aurait permis d'aider Roger dans son travail) et pour chercher provisoirement un emploi.

Il y a quelques mois, un jeune aide-comptable a été embauché au bureau où je travaille. Il a exactement mon âge, il est très sympathique. Souvent, je fais ce rêve : « S'il m'aimait... et si j'étais libre... »

M'aime-t-il, ce Jean-Louis auquel ma pensée revient sans cesse malgré moi? Je crois pouvoir dire que je ne lui suis pas indifférente.

Seulement, je ne suis pas libre et, loyale à ma façon, je ne lui ai jamais permis de dire les mots décisifs.

Je vous expose la situation aussi calmement que possible et pourtant je n'y vois pas d'issue.

Ai-je le droit de quitter Roger qui m'aime vraiment et qui m'a attendue si longtemps? Mes parents, à qui j'ai tenté de parler, ont pris la chose de telle manière que je crains de leur causer une colère et un chagrin qu'il ne me pardonneront jamais.

Epouser Roger, c'est la vie facile, la tendresse et le sourire de tous ceux que j'aime... Le quitter, c'est les blesser tous gravement, c'est peut-être me retrouver seule dans la vie. Sylvie, pouvez-vous m'aider?

LOUISETTE.

★

Chères amies, pouvez-vous répondre vous-mêmes à Louissette? Sylvie vous passe la plume. Ecrivez-nous nombreuses, et, dans quatre semaines, c'est-à-dire dans notre n° 522, du 3 décembre, nous publierons les lettres les plus intéressantes.

## RONDE DE L'AMITIÉ



IL EST BIEN ENTENDU QUE SYLVIE NE COMMUNIQUE AUCUNE ADRESSE SANS L'ASSENTIMENT DE SES CORRESPONDANTES.

## COURRIER SOCIAL ET JURIDIQUE



Antoinette, assistante sociale, répond à vos questions

Soucieuses d'améliorer toujours la qualité des réponses que nous donnons à nos lectrices, « Femmes Françaises » a organisé son service social. C'est désormais Antoinette, notre assistante sociale, qui répondra à vos lettres, soit directement, soit par le journal.

D'autre part, Antoinette tiendra une permanence sociale au siège de notre journal, les 1<sup>er</sup> et 3<sup>e</sup> vendredi de chaque mois.

**QUESTION DE Mme H.B., DE BESANCON.**  
Mon père, infirme, est obligé de recourir à l'aide d'une personne. Quelles formalités doit-il remplir pour bénéficier de la majoration pour tierce personne?

**REPONSE.**

Il doit en faire la demande à la mairie de sa résidence. Les pièces suivantes doivent être jointes au dossier :

1. Un bulletin de naissance, un bulletin de mariage ou de décès du conjoint.  
2. Une déclaration de chacune des personnes tenues envers votre père à l'obligation alimentaire, indiquant soit le montant de l'aide apportée ou qu'elle s'engageait à apporter, soit qu'elle soit dans l'impossibilité de l'aider.

3. Un certificat médical délivré gratuitement par un médecin du bureau de bienfaisance.

**QUESTION DE Mme R. D., DE DIJON.**  
Est-il vrai que la caisse d'Allocations Familiales verse une prime aux mères méritées?

**REPONSE.**

Oui, il est exact que les mères de famille méritées de la Famille Française bénéficient d'une prime dont le montant est fixé chaque année par le conseil d'administration de la caisse d'Allocations Familiales.

**QUESTION DE Mme L. M., DU GERS.**  
Pouvez-vous m'indiquer quelles catégories d'exploitations agricoles sont exonérées des cotisations d'allocations familiales?

**REPONSE.**

1. Les exploitants agricoles dont le

A Delphine.

Votre lettre m'attriste : il me semble que vous devez longuement réfléchir avant de vous séparer de votre second mari. Cet homme, que vous dites sensible et affectueux, n'était-il pas devenu un père pour votre fille? Ne vous reprochera-t-elle pas, dans quelques années, d'avoir brisé un foyer où elle aurait pu s'épanouir, pour lui offrir une vie incomplète, triste, repliée... Et vous-même, êtes-vous bien sûre d'avoir sincèrement voulu être heureuse, avec cet homme qui vous aime, au lieu de ressasser sans cesse le passé? Le bonheur se conquiert chaque jour. Delphine. Ne prenez pas de décision à la légère.

VIVIANE.

A future maman (de Toulouse) ; à Taty de Chouchou (de Nice).

L'accouchement sans douleur est pratiqué à Toulouse et à Nice. Les règlements du Conseil de l'Ordre des médecins ne nous permettent pas de vous indiquer les noms des médecins, mais il doit être possible de vous les procurer par connaissances.

Par ailleurs, l'Union des Femmes Françaises s'intéresse vivement à l'action pour obtenir la généralisation de l'application de la méthode. Puisque cette question vous intéresse vivement aussi, nous vous

conseillons de vous mettre en rapport avec l'U.F.F. de votre ville.

Sylvie

A celles qui tricotent.

J'ai besoin d'une petite machine à tricoter de ménage, mais je ne voudrais pas m'embarquer dans cet achat sans avoir l'avis d'une amie experte. Ce qui me semble curieux, c'est que certaines marques valent de 35 à 40.000 francs, alors que d'autres ne dépassent pas 16.000 francs. Il y a certainement une différence, mais laquelle, et que choisir? Merci d'avance à toutes les amies qui voudront bien me donner quelques indications.

FRANÇOISE, DE BRON.

A une brodeuse de Marseille.

Le motif de broderie représentant un paon (« F.F. » 512) peut être utilisé pour un cousin, un chemin de table, etc., en répétant de nombreuses fois les branches et les feuillages. Oui, le calque peut vous être fourni par le journal au prix de 150 francs.

LA BRODEUSE DE « FEMMES FRANÇAISES ».

revenu cadastral des terres exploitées par eux est égal au plus à 40 francs.

b) Les exploitants agricoles qui possèdent en valeur des terres d'un revenu cadastral inférieur à 500 francs, lorsqu'ils ont soixante-cinq ans, ou, s'ils sont mariés, lorsqu'ils ont en moyenne un âge supérieur à soixante-cinq ans (cet âge étant réduit à soixante pour les femmes seules). Ces exploitants sont exonérés même s'ils emploient de la main-d'œuvre familiale ou salariée.

c) Les exploitants agricoles non employeurs de main-d'œuvre présents sous les drapeaux au premier jour du trimestre auquel les cotisations auraient dû être établies.

d) Les exploitants agricoles bénéficiaires de l'allocation temporaire aux vieux et qui n'emploient pas de main-d'œuvre salariée.

**QUESTION DE Mme A. L., DE PARIS.**

Avez-vous des précisions sur la loi du 11 septembre 1954 concernant le renouvellement des baux commerciaux?

**REPONSE.**

La loi du 11 septembre 1954 relève de forclusion les locataires de locaux commerciaux, industriels ou artisanaux qui n'auraient pas, à défaut d'un accord entre les parties, dans le délai de trois mois à compter de la notification qui leur avait été adressée par huissier, saisi le tribunal compétent pour :

a) En cas de refus par le propriétaire le renouvellement du bail, obtenir ou ce renouvellement, ou faire fixer l'indemnité d'éviction.

b) En cas d'acceptation du principe du renouvellement par le propriétaire, mais à des clauses ou conditions jugées inacceptables par le locataire, faire fixer les conditions et le loyer par les tribunaux.

Ainsi, même les locataires qui auraient payé à la suite d'un commandement, mais sans donner leur accord express, pourront, dans le délai de trois mois à compter du 12 septembre 1954, saisir le tribunal (15 décembre 1954 dernier jour).

La loi n'est pas applicable lorsqu'une décision de justice est intervenue, même si l'occupant est encore dans les lieux.

Les demandes de renouvellement faites antérieurement, mais non conformes aux dispositions de la loi, doivent être refaites si aucune décision de justice n'est intervenue.

Mme B. D'ORLEANS.

Ne peuvent être admis à contracter un engagement dans les sapeurs-pompiers que les Français âgés de dix-huit ans au moins, jouissant de leurs droits civils et n'ayant subi aucune condamnation de nature à faire obstacle à la réception de l'engagement volontaire dans un corps de troupe ou entraîner la privation du droit électoral. Si l'engagement a moins de vingt et un ans, il doit être obtenu du consentement de ses père et mère ou tuteur. L'engagement ou contrat se termine de droit quand le sapeur-pompier a atteint l'âge de soixante ans accomplis (décret du 10 février 1903, art. 8, modifié par décret du 18 avril 1914).

Comme le père de votre neveu a la garde de son enfant, il faut abandonner ou il donne son consentement.

## FRILEUSE



★  
MANTEAU de Tweed de couture mode 1955. Fentes sur les côtés et sur les manches. Coloris : gris, bleu, marron mode.

2.975 francs

## IMPATIENCE



★  
Elegante ROBE D'HIVER en lainage de haute tenue. Couture de Paris. Coloris magnifique : écru ou uni noir, bleu, beige, rouge et marron gris mode.

1.850 francs

SE FONT DU 36 AU 46 - AU-DESSUS + 10 %.  
Cette robe vous sera expédiée pour 1.850 francs et ce manteau pour 2.975 francs. Les deux pièces commandées ensemble donnent droit à un cadeau. (Frais de port et d'emballage en sus.)

## L'ÉCONOMIE SOCIALE

Service 470 couture, 1, rue Marivaux, PARIS

BON DE COMMANDE

NOM ..... PRENOM ..... TAILLE ..... COLORIS .....  
ADRESSE .....

Echange ou remboursement en cas de non-satisfaction.

Catégorie de prêt sur dépôt de contre 2 timbres.





## DEUX FRANÇAISES

# Marie et Simone Borcier

**M**ME MARIE BORCIER et sa fille étaient originaires de Seyssel (Haute-Savoie). Elles ravitaillaient le maquis de leur région. Toute leur famille travaillait d'ailleurs pour la Résistance. Le fils de vingt ans avait lui-même gagné le maquis. Un jour, les Allemands ayant eu connaissance de leur activité, mirent le feu à la ferme et fusillèrent sur place le père, un neveu et un jeune homme qui aidait à la ferme. Ils déportèrent la mère et la fille aînée à Ravensbrück.

Toutes deux furent mises au block 32, le block N.N., et là Mme Borcier fut affectée au nettoyage de la baraque, tandis que Simone partait travailler toute la journée dans un « betriebe » de couture.

Très vite, Mme Borcier devint « maman Borcier » pour nous toutes. Nous l'aimions pour son courage, sa douceur et sa simplicité. Elle portait en silence le poids de sa souffrance. L'horrible image de son mari tué devant sa maison en feu, l'incertitude du sort de son fils et de ses deux autres filles et l'angoisse quotidienne de voir sa fille Simone entourée de tous les dangers du camp.

C'était une femme simple, qui s'exprimait peu, mais se donnait complètement. Sa seule joie au camp était, malgré tout, la présence de sa fille. Simone était une jolie fille, saine, fraîche et blonde qui, malgré la misère du camp, restait belle et gardait un aspect de santé qui étonnait, au milieu de la foule des squelettes.

La figure de maman Borcier s'illuminaient quand on lui faisait remarquer combien sa fille était belle.

Simone travaillait toute la journée et rentrait le soir auprès de sa mère; toutes deux avaient alors un peu de joie. Mais la loi du camp était une loi de souffrance. Il vint un moment où Simone se sentit de plus en plus lasse et fiévreuse, finalement elle dut aller au « Revier », où on l'hospitalisa. On apprit qu'elle avait la fièvre typhoïde.

### Une angoisse terrible

Pendant six semaines, maman Borcier vécut une angoisse terrible. L'accès des baraques du Revier était interdit et les rares nouvelles qui lui parvenaient étaient contradictoires : on disait sa fille presque guérie ou bien mourante. Elle souffrait en silence, avec un grand courage et changeait terriblement.

Un jour la nouvelle de la mort de Simone nous parvint. Nous n'avions pas le courage de l'annoncer à maman Borcier, son désespoir nous faisait peur. Enfin, une autre mère, dont la fille était aussi au camp (et dont le mari devait mourir à Buchenwald), eut le courage, elle qui vivait dans l'angoisse pour sa propre fille d'aller parler à Mme Borcier.

Cette femme raconte : « Maman Borcier était sur son lit, malade d'inquiétude. Le coup fut terrible, elle criait comme une bête blessée », mais le cœur de l'autre mère trouva la seule chose qui pouvait la consoler : elle lui parla de la France, on ne devait pas pleurer ceux qui mouraient pour elle.

### Pour mon pays

La mère douloureuse écoutait et ne pleurait plus ; mais elle voulait revoir le corps de sa fille morte. On alla de suite à la baraque des contagieux, mais le corps avait été transporté à la morgue. Là, les Allemands faisaient déjà son au-

topsie. On le cacha à la mère, on obtint tout de même une mèche de ses beaux cheveux, de la soie dorée. Toutes les nuits, on entendait la pauvre maman qui sanglotait, la joue posée sur cette mèche blonde. Un jour, la figure ravagée, mais l'air calme, elle reprit son service et, le soir, dit à l'autre mère : « Cela a été dur, mais ce sacrifice-là, je l'ai accepté aussi pour mon pays, je ne regrette rien. »

Le 2 mars 1945, à l'approche des troupes russes, les SS firent partir toutes les conditions épouvantables : entassées dans des wagons à bestiaux, nous n'avions aucune possibilité de nous étendre et absolument rien à boire.

Le sixième jour, dans la nuit, le train s'arrêta à la petite ville de Mauthausen et les SS nous firent monter jusqu'au camp qui se trouvait sur la montagne, à 7 km de la gare. L'épuisement des femmes était tel que plusieurs tombèrent sur le chemin, incapables de faire un pas de plus ; elles furent abattues sur place.

Maman Borcier, bien qu'exténuée, arriva au camp. Elle sentait la Libération approcher et avait même le courage de faire des projets d'avenir : elle voulait reconstruire son foyer, monter un commerce et garder auprès d'elle les trois enfants qui lui restaient.

Hélas ! quelques jours avant la Libération, souffrant violemment dans la poitrine, elle fut admise dans ce que nous appelons le Revier.

Nous étions alors parquées dans une grange désaffectée, entourée de barbelés, en bas du camp, près de la carrière où tant d'hommes avaient été exterminés. Il n'y avait comme eau qu'un mince ruisseau qui traversait les barbelés en un point ; nous dormions à même le sol et ne touchions comme nourriture pour toute la journée qu'une soupe de légumes déshydratés et une tranche de pain moisi.

La veille de la Libération, maman Borcier s'éteignit doucement sans s'en apercevoir.

### Libérer la France du nazisme

Nous l'avons emportée dans une couverture et posée devant la porte et, beaucoup, apprenant que c'était maman Borcier, venaient l'embrasser, les larmes aux yeux : nous avions compris tout ce que représentait cette simple femme de France.

Dans ses affaires, nous avons trouvé la mèche blonde de la fille, nous y avons joint une mèche brune de la mère et l'une d'entre nous a gardé pieusement ce souvenir pour le remettre à ses enfants restant en vie.

Nous n'avons pas oublié le sacrifice de Mme Borcier et nous voudrions que beaucoup prennent conscience de toutes les souffrances, de tout le courage, de toutes ces mortes qu'il a fallu pour libérer la France du nazisme.

Mort de jeunes filles pleines de promesses d'avenir, se donnant, pleines d'élan, n'ayant fait qu'entrevoir toutes les richesses de la vie, mort de mères

subissant un double martyre en acceptant le sacrifice de leur enfant en même temps que le leur.

Combien de foyers ont été détruits. Chacun devrait se sentir lourd du poids de ces morts, de la responsabilité qu'ils nous ont laissée de continuer leur tâche.

(Témoignage d'une camarade de camp de Simone et de Mme Borcier, infirmière à Mauthausen.)



En célébrant le départ du premier convoi de femmes déportées en Allemagne, des milliers de Françaises avaient marqué, dans une large union, leur opposition au militarisme allemand. Le 11 novembre, nous adjurons les élus de la Nation de ne pas rendre les armes aux nazis et de ne pas ratifier les accords de Londres.



La conférence qui a réuni ces quatre hommes d'Etat à Paris : Mendès-France, Adenauer, Eden, Foster Dulles, est une conférence de guerre, puisqu'elle admet l'Allemagne Occidentale dans le Pacte Atlantique, puisqu'elle remet sur pieds la Wehrmacht, puisqu'elle rend à l'Allemagne son aviation et l'autorise à utiliser les armes de destruction massive.



# PRATIQUE

## 100 %

Notre modèle est exécuté en velours de coton côté gris, tissu en 70/80 de large. Il nécessite 5 m de tissu, dans les chutes, on fera le béret assorti. Le velours a un sens, il est donc important de mettre le tissu dans le bon sens, faute de quoi, on obtiendra un vêtement dont la couleur ne serait pas uniforme. Vous pouvez réaliser avec le patron un manteau imperméable également en velours. Ce même modèle peut être exécuté en tweed ou lainage grande largeur. Métrage : 3 m en 140 de large.

### AVANT DE COUPER LE TISSU

on vous servant du patron que vous fournit notre service de patrons :

- Prenez vos mesures et coupez si elles correspondent à celles du patron.
- Essayez sur vous le côté droit du patron, en faisant coïncider repères et crans.

### COUPE

Veillez au sens du tissu et placez chaque pièce du patron comme l'indique notre schéma. Tracez les contours avec une craie tailleur, marquez points de repères et crans. Comptez les coutures en plus et l'ourlet.

Le dos ne comporte pas de couture. La manche est montée raglan et se termine par un large revers taillé dans le biais et toile pour donner de la tenue. Les parementures du devant sont également toilées, le velours n'ayant pas assez de rigidité. Le col est droit et également toile, il est en biais; les poches coupées sont bordées d'une parementure en biais.

### ASSEMBLAGE

Préparez les devants en bâtissant les pinces marquées sur le patron. Assemblez les pièces deus et dessous des manches. Réunissez dos et devant du manteau par les coutures de côté. Ouvrez les coutures au fer.

Montez les manches au vêtement en coutures, ouvrez celles-ci au fer. Le montage des manches ne comporte pas de difficulté si vous avez marqué avec soin les points de repères.

Les pièces étant assemblées, faites un essayage pour contrôler l'aplomb, la longueur du manteau, celle des manches. C'est à l'essayage que vous réglerez la courbe du devant et du dos de l'emmanchure, celle-ci contribue en effet à effacer ou accentuer les épaules.

Réglez la hauteur des poches.  
Montez le col en plaçant exactement le milieu du col sur le milieu du dos. Fixez chaque extrémité du col au cran de croisure par une épingle.

Le manteau se ferme par huit boutons, les boutonnières sont passées.

### DOUBLURE

Le manteau est entièrement doublé d'un satin rayonné. La doublure doit être taillée avec le patron. Pour qu'une doublure ne « grigne » pas, il faut laisser dans le dos, le long du milieu, 4 cm de plus en largeur que celle du manteau. Supprimez à chacun des devants la largeur de la parementure, puisque la doublure s'arrête au bord intérieur de celle-ci.

En ce qui concerne la longueur, elle sera exactement celle du patron, la doublure comporte un rentré qui s'arrête en haut de l'ourlet.

### LE BERET EST A LA MODE

Vous pourrez réaliser ce béret pratique, qui ne vous coûtera presque rien, puisque vous récupérerez le tissu dans les chutes du manteau. Si vous voulez exécuter le béret dans un tissu différent, il faut 50 cm de tissu en 80 de large. Nous pouvons vous fournir le patron pour 100 fr (voir, pour le paiement, page 19).

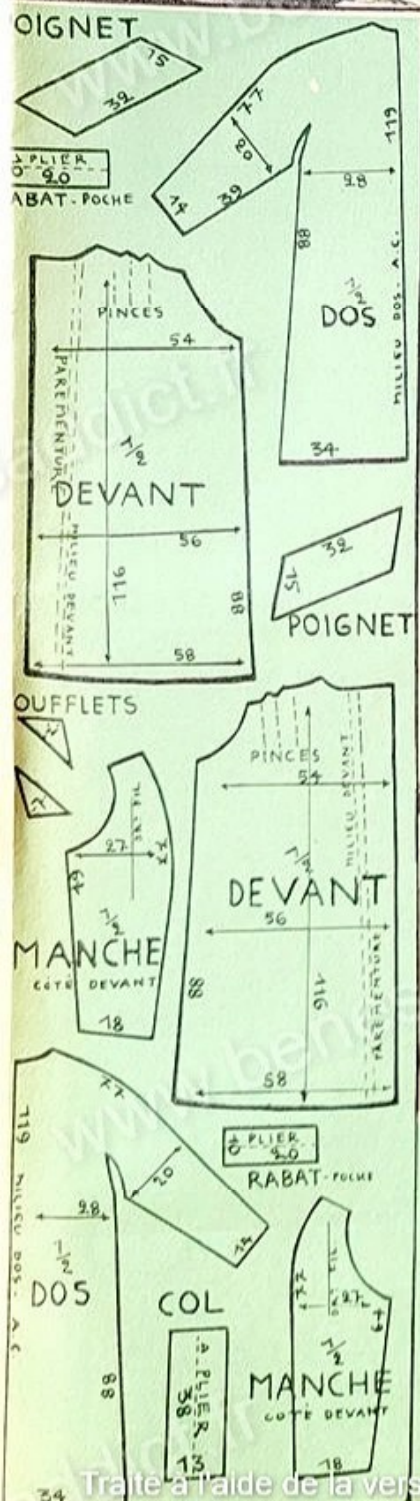

### LA SEMAINE PROCHAINE :

*Des vêtements chauds pour vos enfants.*

*Votre lingerie brodée.*





POIGNET

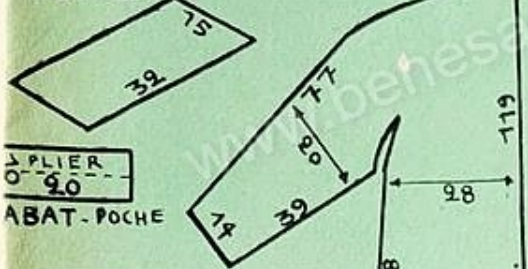

PLIER 90  
ABAT-POCHE

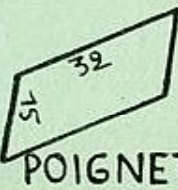
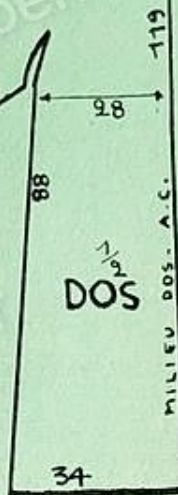
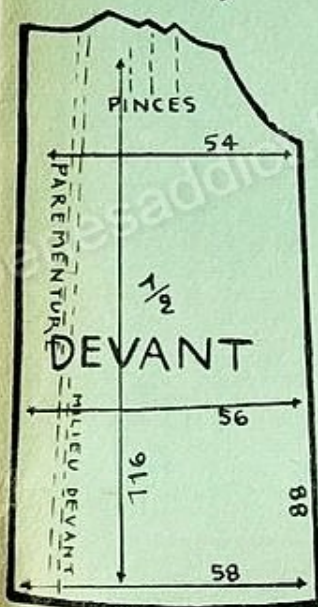

POUFFLETS

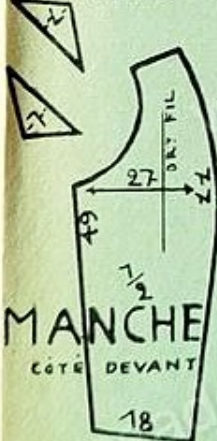

MANCHE  
CÔTE DEVANT



PLIER 90  
RABAT-POCHE

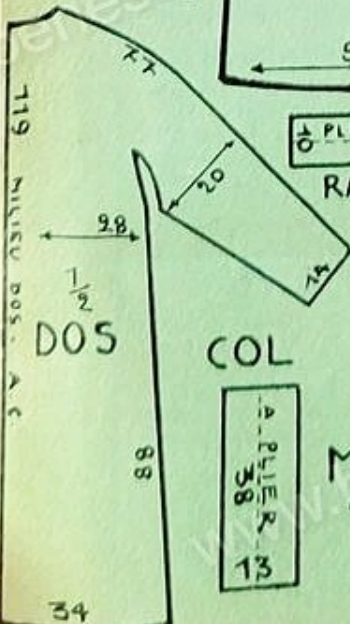

COL

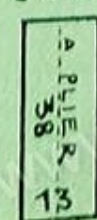

LA SEMAINE PROCHAINE :

Des vêtements chauds pour vos enfants.

Votre lingerie brodée.



# EN SORTIE

## MANTEAU ET BONNET DE BEBE

**Fournitures :** 300 gr. de laine double : 2 paires d'aiguilles n° 3 et 4; 5 boutons, du ruban.  
**Mesures :** poitrine, 60 cm; longueur, 27 cm.  
**Echantillon :** 11 m. = 5 cm.

**Points employés :** jersey : 1 rg endr., 1 rg env.  
**Côtes fantaisie :** 1° rg : \* 1 m. env., 1 m. endr., 1 m. env., tricoter 2 fois dans la même m. Rep. de \* terminer par 1 m. env., 1 m. endr., 1 m. env.  
2° rg : \* 1 m. endr., 1 m. env., 1 m. endr., 2 m. env. ens. rep. de \*

**Exécution. Manteau :** commencer par le bas du dev. droit. Sur aig. n° 4, monter 30 m. et travailler en jersey pendant 11 cm 1/2, terminer par 1 rg endr. Puis augmenter 1 m. ts les 2 rgs jusqu'à 36 m., puis monter 7 m. du début du rg suivant (bord de la manche) et ts les 2 rgs 3 fois (64 m.).

Continuer droit sur ces m. jusqu'à ce que le bord des manches mesure 4 cm, terminer sur le bord devant.

**Former l'encolure :** rab. 2 m. au début du rg côté encolure, puis 1 m. côté encolure ts les rgs jusqu'à 55 m. restantes.

Continuer droit jusqu'à ce que la manche mesure 8 cm., terminer par 1 rg env. Laisser ces m. en attente.

Tricoter le côté gauche comme le droit, jusqu'à 11 cm 1/2 du bas, terminer par 1 rg env., puis faire la manche de la même manière et tricoter jusqu'à ce que la manche mesure 8 cm, terminer par 1 rg sur l'env.

**Faire le dos :** tricoter à l'endr. les 55 m. du côté gauche, monter 18 m. pour l'encolure dos, puis tricoter sur les 55 m. du dev. droit. Faire 8 cm droit, puis rabattre 7 m. au début des 8 rgs suiv. Diminuer 1 m. de chaque côté des 6 rgs suiv. (60 m.). Tricoter droit pendant 11 cm 1/2 et rabattre.

Brosser la laine avec une brosse de chienient. Faire la bordure sur chaque manche en relevant 35 m. et en tricotant 4 cm.

Pour le col, sur aig. n° 3, monter 63 m. et faire 4 cm de côtes fantaisie. Rabattre.

**Bordures du manteau.** — Sur l'endroit de l'ouvrage, commencer en haut du devant gauche à l'encolure, relever 63 mailles jusqu'au bas et faire 2 cm 1/2 de côtes fantaisie. Rabattre. Placer une épingle à 1/2 cm en dessous de l'encolure, une autre à 2 cm du bas et 3 autres épingles à intervalles réguliers entre ces 2 épingles. Faire la même bordure sur le côté droit, en faisant 5 boutonnières (en rabattant 2 m.) à la place des épingles lorsque la bordure est large de 1 cm.

**Assemblage.** — Faire couture côté et manches et coudre le col. Coudre les boutons. Repasser les coutures et coudre un ruban de chaque côté du bonnet.

### BONNET

Sur aig. n° 4, monter 70 mailles et faire 11 cm 1/2 en jersey. Rabattre 24 m. au début des 2 rangs suivants, puis faire 13 cm sur les 22 m. du milieu. Rabattre.



Brosser le bonnet avec la brosse de chienient.

**Bordure du bonnet.** — Coudre les bords du panneau du milieu sur les bords rabattus de chaque côté. Sur l'endroit de l'ouvrage avec aig. n° 3, relever et tricoter 61 m. sur le bord monté du bonnet et faire 1 cm 1/2 en côtes fantaisie. Rabattre. Faire la même bordure sur le bord fantaisie. Rabattre. Faire la même bordure sur le bord du cou, en relevant 55 m.

### CHAUSSONS 2° âge

**Fournitures :** 30 gr de laine 3 fils, 5 aig. n° 2 1/2.  
**Points employés :** Côtes simples. Bourrelets de 3 rgs jersey env., 5 rgs jersey endr.

**Exécution.** — Commencer par le haut; monter 48 m. sur 4 aig., travailler en rond avec la 5<sup>e</sup>, en côtes simples. A 6 cm du début, faire un trou-trou, refaire 1 cm de côtes simples; laisser 3 aig. en attente, travailler seulement sur les 12 m. de la 4<sup>e</sup> au point de bourrelets. Après le 4<sup>e</sup> bourrelet endroit, reprendre 15 m. de chaque côté de la languette, on a 78 m., travailler en rond au point de bourrelets. Après le 2<sup>e</sup> bourrelet envers, former la semelle, tricoter seulement sur les 12 m. du derrière du chausson en rabattant à chaque fin de rang 1 m. des mailles en attente sur les côtés jusqu'à épaissement de ces mailles. Lorsqu'il ne reste que les 12 m. du devant et les 12 m. de la semelle, fermer et assembler. Passer une cordelière dans le trou-trou.

## MENU DE LA SEMAINE

### MARDI

Artichauts vinaigrette  
Rognons aux champignons  
Purée  
Figues

### MERCREDI

Escalope de veau  
Carottes à la Vichy  
Scarolle  
Poires cuites dans leur jus

### JEUDI

Carottes crues râpées avec persil  
Bifteck - frites  
Yaourt  
Pommes au riz

### VENDREDI

Thon en omelette  
Endives en salade  
Brie  
Noix

### SAMEDI

Foie d'agneau  
Tarte aux poireaux  
Brie  
Gâteaux secs - Confiture

grosses tranches de pain trempées dans du lait, 2 gros oignons hachés, 2 cuillerées à soupe de persil haché, sel, poivre. Malaxez bien le tout, puis formez 8 boulettes que vous passerez dans de la farine. Dans une casserole, mettez de la graisse, puis une cuillerée à soupe de farine que vous mouillerez avec le contenu d'une boîte de sauce tomate mélangée avec de l'eau chaude, mettez les boulettes dans cette sauce et laissez cuire tout doucement une demi-heure.

### ROGNONS AUX CHAMPIGNONS

Faites cuire dans une casserole 200 gr de champignons émincés. D'autre part, faites sauter à la poêle des moitiés de rognons et 2 cuillerées à soupe d'échalotes finement hachées. Retirez les rognons après 5 minutes de cuisson de chaque côté. Rincez la poêle avec un filet de vinaigre, versez cette sauce sur les rognons, servez-les sur les champignons, saupoudrez le tout de persil haché.

### CAROTTES A LA VICHY

Grattez et coupez en fines rondelles des carottes. Faites-les cuire dans deux verres d'eau de Vichy et ajoutez un morceau de beurre. Laissez doucement réduire. Servez avec du persil haché.

### POMMES AU RIZ

Faites cuire 125 gr de riz dans deux verres d'eau jusqu'à ce que cette eau soit entièrement absorbée, versez ensuite un demi-litre de lait tiède bien vanillé et bien sucré et laissez cuire sans tourner 20 minutes. Mettez dans un plat allant au four une couche de riz, une couche de compote de pommes épaisse, puis une nouvelle couche de riz. Parsemez de noisettes de beurre et passez 10 minutes à four chaud.

### THON EN OMELETTE

Prenez une boîte de thon en miettes, mélangez ces miettes avec des œufs (2 par personne) battus en omelette, sel, poivre, une cuillerée à café d'échalotes hachées. Faites votre omelette, servez très chaud.

### TARTE AUX POIREAUX

Hachez fin une livre de blancs de poireaux (seulement les blancs, le vert restant pour la soupe). Faites-les cuire dans un morceau de beurre. Faites une pâte brisée; cuisez-la légèrement avec des haricots dessus pour l'empêcher de lever (interposer un papier). Versez sur cette tarte les poireaux cuits et sur ceux-ci la sauce suivante : deux jaunes d'œufs battus dans 3 cuillerées à soupe de crème fraîche, faites dorer à four vif.

### POTAGE TOUTS LEGUMES

Faites cuire dans 2 litres d'eau 4 poireaux, 3 grosses carottes, 3 navets, 3 grosses pommes de terre, un petit céleri-rave, le tout coupé en morceaux. Ajoutez une demi-botte de cresson, faites bouillir une heure. Passez le tout. Servez saupoudré de cerfeuil haché.

### EN PENSANT AUX FETES DE FIN D'ANNEE

Mme B. de Clamecy (Nièvre), nous donne la recette d'un excellent vin de Malaga à faire soi-même. Dans 4 litres de bon vin rouge, faire macérer pendant un mois 3 oranges, 3 citrons, 3 gousses de vanille.

Piquer les oranges et les citrons de part en part avec une aiguille à tricoter, ajouter 1 kilo de sucre et 1/2 litre d'eau-de-vie de pays. Mettre en bouteilles, puis laisser reposer un mois.



### POTAGE TOUTS LEGUMES

#### DIMANCHE

Crevettes avec beurre  
Rôti de porc  
Chou-fleur au jus de viande  
Cresson  
Camembert  
Gâteau au chocolat

#### LUNDI

Boulettes de reste de viande  
Pommes de terre sautées avec persil haché  
Camembert  
Pomme

### GATEAU AU CHOCOLAT

Mélangez bien 3 cuillerées à soupe de farine, 3 cuillerées à soupe de sucre, 100 gr de chocolat à cuire râpé. Ajoutez un demi-quart de beurre ramolli au bain-marie, trois jaunes d'œufs; quand vous aurez obtenu une pâte lisse, ajoutez enfin les 3 blancs battus en neige ferme. Mettez à four doux 45 minutes environ.

### BOULETTES DE VIANDE

Pour 4 personnes, prenez 400 gr de viande hachée (reste de porc de la veille avec viande hachée préalablement passés à la poêle.) Ajoutez deux



# DOUILLETS

## SOUS-BOIS



★  
**CHEMISE DE NUIT  
FILLETTE 7 A 8 ANS**

De tissu gai, fleuri, d'une forme classique, cette chemise de nuit est d'exécution simple.  
2 m 10 finette fleurie fond blanc en 0 m 80 de large.  
Tailler les différents morceaux. Froncer les deux hauteurs de jupe par deux rangs de fronces. Assembler le corsage, coutures de dessous de bras et d'épaule. Faire un rentré de 4 cm sur chaque devant (pour les boutons et boutonnières). Faire un premier essayage. Rectifier. Appliquer à la taille sans trop appuyer. Monter les manches, les froncer dans un poignet boutonné. Monter le col rond. Procéder au deuxième essayage. Piquer les coutures, les repasser ouvertes. Régler la longueur de l'ourlet. Faire les boutonnières au fil.  
Lorsque la chemise est terminée, appliquer un galon fantaisie à points invisibles, au col, aux poignets, et simuler sur chaque devant une sorte d'empècement par deux galons distants de 4 cm. Il faut environ 2 m de galon fantaisie bleu.

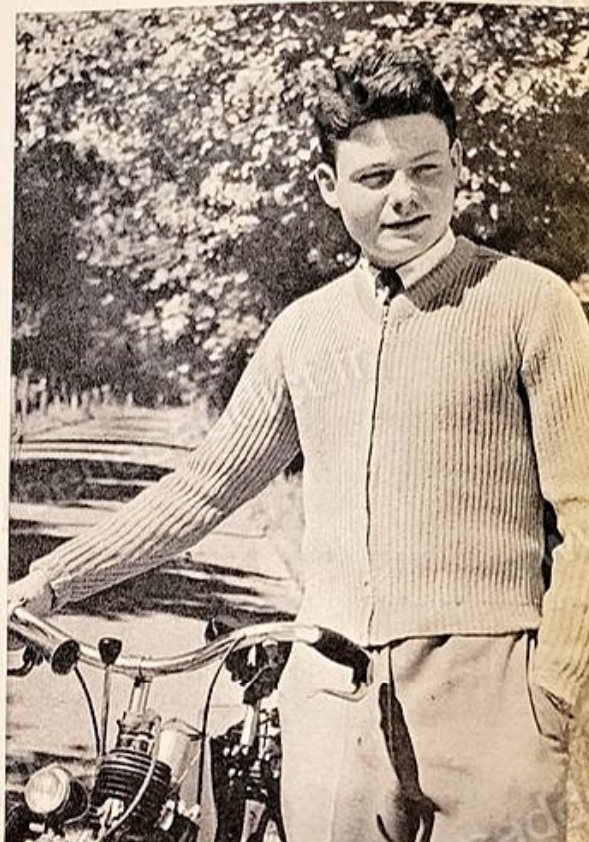

**BLOUSON POUR JEUNE HOMME (15-18 ANS)**

Fournitures : 500 gr. laine 4 fils, 50 gr. laine même teinte, très fine. Aiguilles n° 2 et n° 3.  
Points employés : Côtes : 2 m. env., 1 m. endr.

**EXECUTION**

**DOS :** Monter 160 m. avec la grosse laine, sur aig. n° 2, tricoter avec la laine fine et les mêmes aig. pendant 7 cm. Reprendre la grosse laine et les aig. n° 3 pour le reste du corps. A 35 cm, rabattre pour les emmanchures 1 fois 3, 3 fois 2 et 3 fois 1 m. tous les 2 rgs. A 57 cm, rabattre 4 fois 10 et 1 fois 11 m., pour chaque épaule et les 36 m. du cou en une fois.  
**DEVANTS :** Monter 86 m. en grosse laine, sur aig. n° 2, tricoter avec la laine fine pendant 7 cm. Reprendre la grosse laine et les aig. n° 3. A 35 cm, rabattre pour l'emmanchure 1 fois 3, 4 fois 2 et 4 fois 1 m. A 49 cm, rabattre côté encolure 24 fois 1 m. tous les 2 rgs. A 58 cm, rabattre l'épaule en 3 fois.  
Faire le deuxième devant en vis-à-vis.  
**MANCHES :** Monter 66 m. en grosse laine sur aig. n° 2, tric. avec la laine fine pendant 7 cm, puis prendre la grosse laine et aig. n° 3. Travailler en augmentant 36 fois 1 m. tous les 1 cm. A 54 cm, rabattre tous les 2 rgs : 6, 4, 3 et 2 m., alternativement 5 fois 1 et 5 fois 2 m., puis 14 fois 2 m. A ce moment, la manche mesure 74 cm; continuer sur les 22 m. du milieu une patte d'épaule sur 14 cm et rabattre ces 22 m.  
**ASSEMBLAGE :** Faire les coutures des côtes et des manches. Monter les manches. La patte d'épaule est cousue à plat au bord des épaules. Relever sur des aig. très fines 140 m. autour de l'encolure, tric. 6 rgs avec la laine fine en côtes simples; puis, sur l'envers, faire une augmentation dans chaque m. endr. de façon à reformer sur l'endr. des côtes 2 m. env., 1 m. endr. A 3 cm, rabattre sans serrer et replier le col sur le blouson. Poser une fermeture à glissière ouvrante sur les devants.

# POUR NOS FILLES

**ROBE DE CHAMBRE  
FILLETTE DE 14 A 16 ANS**  
(Notre schéma coté)

Cette robe de chambre élégante et pratique habillera chaudement vos grandes filles.  
2 m 90 en 1 m 40 ratine rouge vif, 90 cm petite cordelière de soie blanche, une grosse cordelière blanche à glands pour la taille.  
La taille, non marquée aux coutures de dessous de bras, est simplement resserrée par la grosse cordelière de soie blanche. Poser les différents morceaux du patron sur le tissu. Attention au sens ! Tailler en gardant 1 cm en plus pour les coutures. Assembler celles-ci pour un premier essayage, faire les rectifications nécessaires, passer soigneusement les fils. Coudre légèrement la taille, sans trop appuyer, la couture des deux morceaux de chaque devant. Laisser une ouverture pour la fente de la poche à 8 cm de la taille sur 15 cm de haut. Faire les 16 boutonnières pansées à 2 cm et demi du bord. Poser les parementures et le petit col officier. Celui-ci doit être toilé, ainsi que les deux revers des fentes de poche.  
Le montage des manches ne présente guère de difficulté, puisque la manche a une seule couture sous le bras et un grand rentré (10 cm) intérieur dans le bas. Vérifier la longueur de la manche. N'hésitez pas, si votre manche tourne un peu, à l'avancer vers l'avant ou à la reculer légèrement dans le dos. L'essayage des manches doit être fait méticuleusement, car de lui dépend l'élégance du vêtement. Après ce deuxième essayage, repasser toutes les coutures ouvertes. Régler une dernière fois l'arrondi du bas. Poser à points invisibles une petite cordelière de soie blanche autour du col officier et autour des revers de poche.

★ Voir ci-contre le patron coté de la robe de chambre.  
★

Nous pouvons vous fournir les patrons de la robe de chambre et

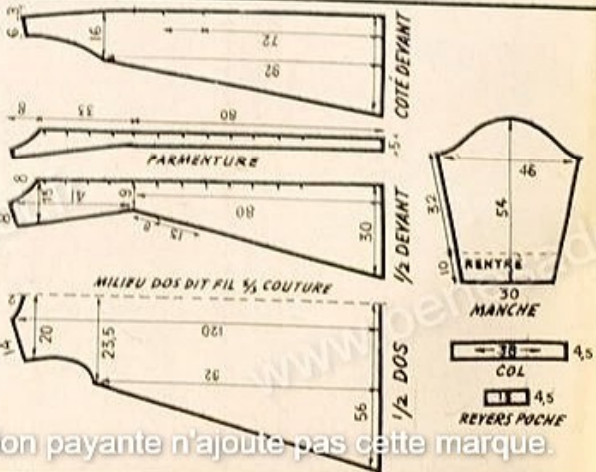



Traite à l'aide de la version gratuite de Watermarkly. La version payante n'ajoute pas cette marque.

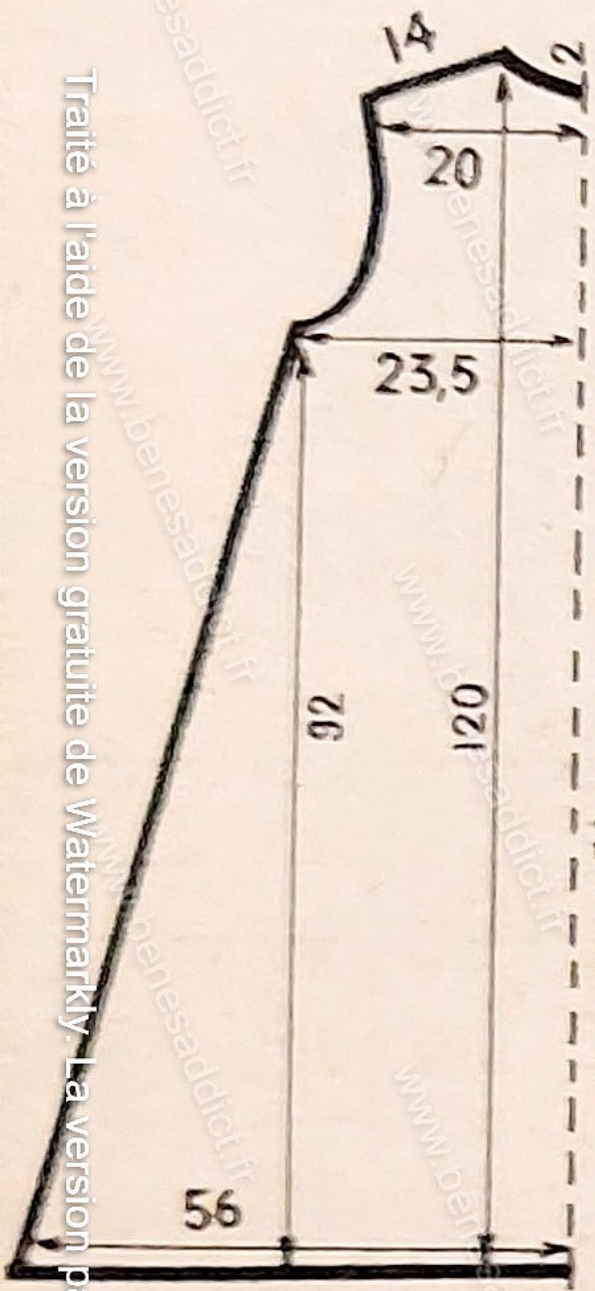

1/2 DOS

MILIEU DOS DIT FIL 3/4 COUTURE

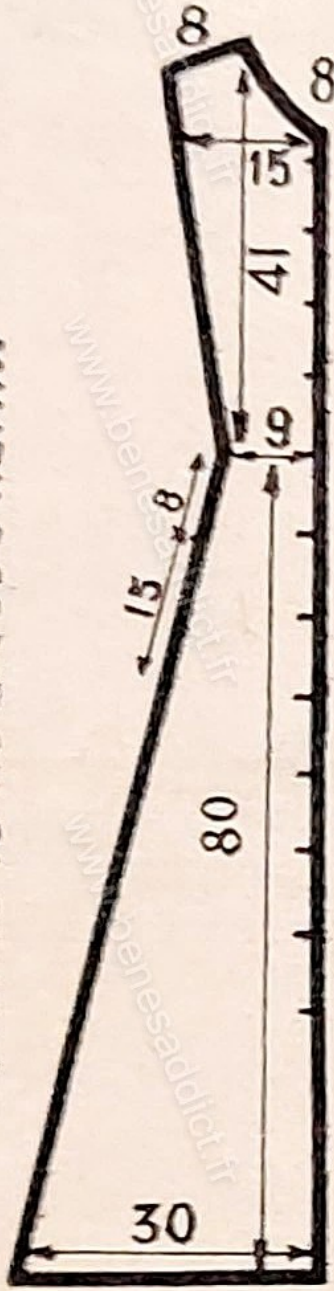

1/2 DEVANT

PARMENTURE

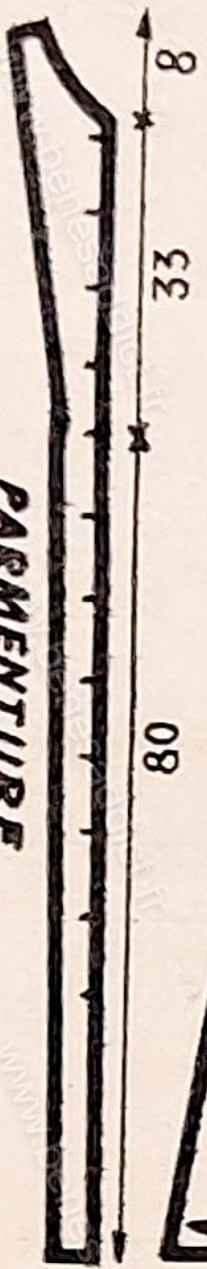

>5<

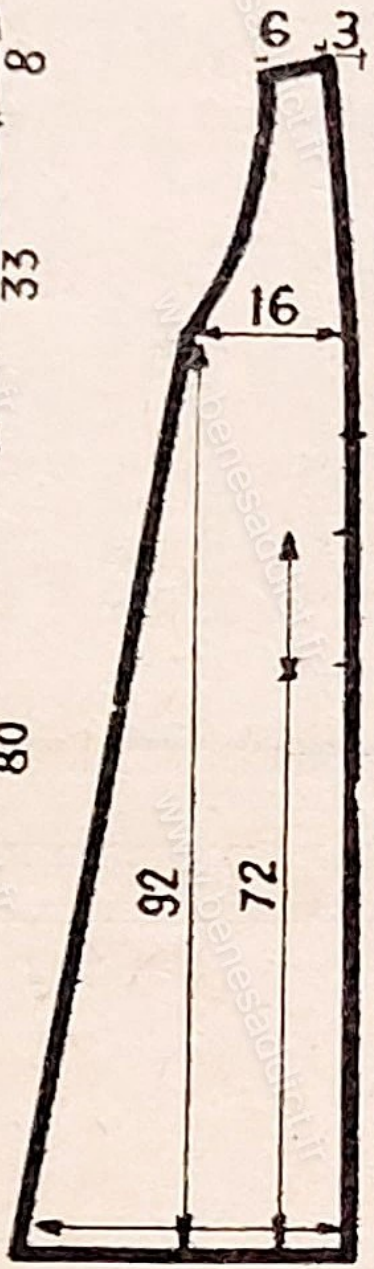

COTÉ DEVANT

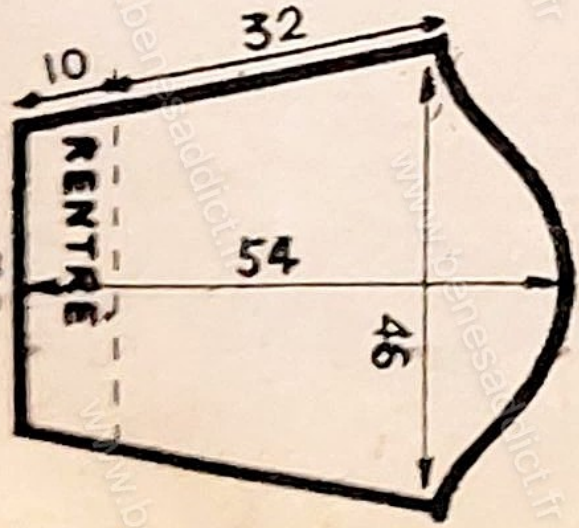

MANCHÈ



COL



REVERS POCHNE



# HABILLEZ VOTRE DIVAN

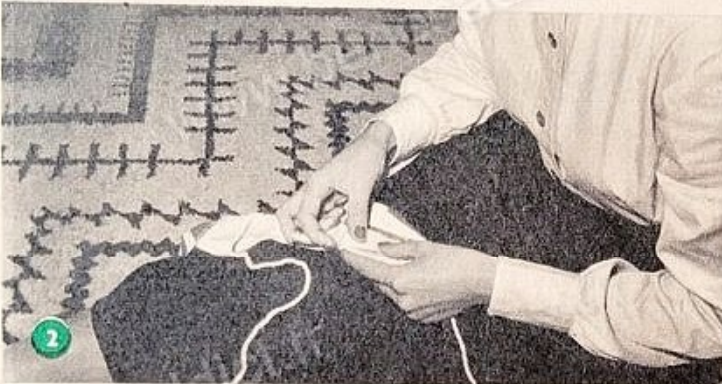
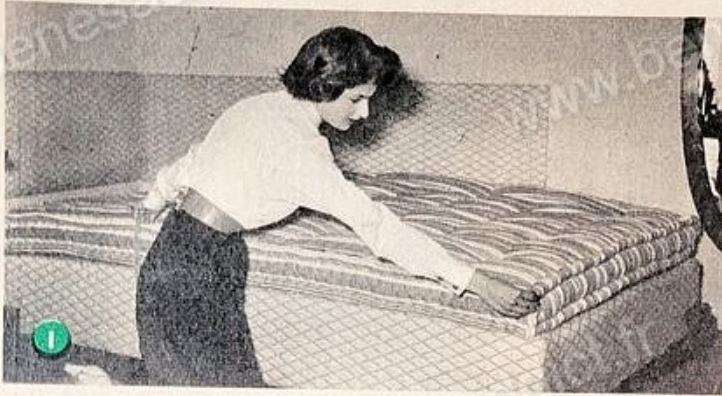

UNE DE NOS FIDÈLES LECTRICES A RÉALISÉ UN DESSUS DE DIVAN EN UN TISSU ORIGINAL VERT, ROUGE, JAUNE, PASSEPOILE DE GROS-GRAIN VERT. LE VOLANT EST BORDE DU MEME GROS-GRAIN. UNE HOUSSE DE TRAVERSIN COMPLÈTE LE DIVAN. ELLE NOUS A DEVOILÉ TOUS LES SECRETS D'UNE PARFAITE RÉUSSITE. VOICI COMMENT VOUS OBTIENDEZ D'AUSSEI BONS RÉSULTATS.

## PRISE DES MESURES ET METRAGE

Prenez très exactement les mesures du matelas. Généralement, un lit de deux personnes mesure 190 sur 140 (photo n° 1). Le dessus de lit a été réalisé pour ces dimensions. Si le tissu d'ameublement est en 140, une largeur suffit. Si le tissu est en 120 de large, ajoutez, de chaque côté, une bande de 10 cm. Si le tissu est écossais ou fleuri, faites attention de bien « raccorder » les dessins exactement. La longueur. — Elle sera de la longueur du matelas, 190, si vous faites le dessus de lit plat, en recouvrant séparément le polochon. Si vous recouvrez le traversin avec le dessus de lit, comptez 40 cm en plus, soit 2 m 30 de longueur.

## VOLANT

Les bandes formant volant doivent avoir 50 cm de hauteur; la longueur est d'une fois et demi le tour du lit, sauf la tête, où vous ne mettez pas de volant. La longueur sera de :  $2 \text{ m } 30 + 1 \text{ m } 40 + 2 \text{ m } 30 = 6 \text{ m } + 1/2 \text{ fois}$ , soit, au total : 9 m sur 50 cm pour le dessus de lit qui recouvre le traversin.

La longueur sera de  $1 \text{ m } 90 + 1 \text{ m } 40 + 1 \text{ m } 90 = 5 \text{ m } 20 + 1/2 \text{ fois} = 7 \text{ m } 60$  pour un dessus de lit, avec polochon séparé.

## TRAVERSIN

C'est un rectangle de la largeur du tissu : 140 cm, et d'une hauteur égale au tour du traversin, environ 85 cm. Mesurez le diamètre pour tailler deux bandes destinées à recouvrir chaque cercle.

NOTA. — Prévoyez vos mesures coutures en plus.

Exécution de la housse. — Pour cerner le dessus du plateau, posez un passepoil, c'est-à-dire une ganse de coton ou une grosse ficelle recouverte d'une bande de 3 cm ou d'un ruban (comme sur notre modèle). Cousez le long de la ganse, à petite points (photo n° 2). Ainsi préparé, le passepoil est fixé tout autour du plateau de la housse. Posez le passepoil bien à plat sans faire de godets.

Prenez la bande de tissu en un très solide en réparant le volant. Les boutons pour ne pas avoir un très long fil de



Réverie

fronces. Une fois froncé, le volant doit avoir 6 m de long. Cousez cette bande au plateau de façon que le passepoil soit entre le plateau et le volant. Terminez le volant, soit par un ourlet, soit par un ruban identique à celui du passepoil (notre modèle) posé à plat. Le dessus est terminé (photo n° 3).

...du traversin. — La bande qui entoure le traversin peut être munie d'une fermeture à glissière très longue ou simplement, comme celui réalisé par notre amie, par de très gros boutons-pression. Si vous posez une fermeture à glissière, posez-la avant montage. Fixez le passepoil sur la bande qui entoure le traversin. Froncez la bande et retenez les fronces sous un gros bouton recouvert (photo n° 4).

## Réverie

VESTE CLASSIQUE (taille 44)

FOURNITURES : 600 gr laine gros bleu, aiguilles n° 3.

POINTS EMPLOYÉS. — Jersey, Point de bourrelets : 2 rgs Jersey and., 2 rgs Jersey envers.

### EXECUTION

DOS. — Monter 150 m., travailler en Jersey. A 42 cm, rabattre pour chaque emmanchure 1 fois 4, 1 fois 3 et 2 fois 2 m. A 62 cm, rabattre de chaque côté, pour les épaules, 1 fois 15 et 2 fois 14 m., tous les 2 rgs, et les 42 m. du cou en une fois.

DEVANTS. — Monter 95 m., travailler en Jersey. A 14 cm du bas, former la poche; rabattre 42 m. A 36 m. du bord, sur une aig. supplém. monter 42 m. pour le fond de poche, faire 10 cm Jersey, piécer ce fond de poche à la place des m. rabattues, continuer à travailler droit. A 95 cm du bas, former le décolleté en rabattant alternativement 1 m. tous les 4 et 6 rgs, 27 fois. A 42 cm, rabattre pour l'emmanchure 1 fois 12, 1 fois 5 et 4 fois 2 m., tous les 2 rgs. A 62 cm, rabattre pour l'épaule 1 fois 15 et 2 fois 14 m., tous les 2 rgs.

MANCHES. — Monter 32 m., travailler en Jersey en augmentant 1 m. d'un côté et 2 de l'autre jusqu'à ce que l'on ait 110 m. A ce moment, rabattre 1 m. de chaque côté tous les 1 cm 1/2, jusqu'à ce qu'il ne reste que 64 m. A 60 cm, fermer droit.

BANDE devant. — Monter 25 m., travailler au pt de bourrelets pendant 108 cm. A ce moment, former la 1<sup>re</sup> boutonnière sur 7 m., faire 5 boutonnières espacées de 7 cm les unes des autres. Faire encore 3 cm 1/2 et fermer. Poser un double autour de la veste après montage.

BANDE poche. — Monter 25 m., travailler au pt de bourrelets pendant 108 cm. A ce moment, former la 1<sup>re</sup> boutonnière sur 7 m., faire 5 boutonnières espacées de 7 cm les unes des autres. Faire encore 3 cm 1/2 et fermer. Poser un double autour de la veste après montage.



# Parlons en AMIES

## LETTRE à SYLVIE

CHERE SYLVIE,

Je ne pensais pas m'adresser à vous un jour. Je lis votre page, mais de là à vous écrire!... Et je le fais cependant avec le grand espoir que vous m'aideriez à résoudre mon cas.

Je suis institutrice dans un village de l'Ouest de la France. J'ai 42 ans, je ne suis pas mariée et vis avec ma vieille mère dont je suis le seul soutien.

J'aime beaucoup les enfants et suis malheureuse de ne pas en avoir un à moi. Je connais bien les petits. Il y a presque 22 ans que je les ai en mains tous les jours. Mais je les ai bien portants — ou à peu près — et n'ai pas à m'occuper matériellement de leur subsistance. Mon rôle n'est pas le même que celui de la mère : il le complète seulement. Je sais les grands soucis que cause un enfant. Mais je souffre aussi d'être privée des grandes joies qu'il donne.

Bref, je rêve d'en adopter un. Bien des choses me retiennent : des amis me déconseillent de prendre un enfant de parents inconnus. Ils me disent que c'est une très grande responsabilité, car je voudrais prendre un très jeune enfant : il me semble qu'il serait davantage mien.

Que me conseillez-vous ?

JANE D...

CHERE AMIE,

En achevant la lecture de votre lettre, j'ai eu envie de répondre simplement à votre question, adoptez cet enfant le plus vite possible. Puis, j'ai réfléchi, nous en avons parlé entre amies qui, elles-mêmes, sont mamans adoptives légalement, en fait sont de vraies mamans. Elles sont toutes d'accord pour dire combien leur vie a changé depuis qu'elles ont un enfant. Vous avez près de vous une maman âgée, vous envisagez l'avenir dans la solitude, sans affection à donner, sans amour à recevoir. Un jour, même, vous n'aurez même plus les enfants des autres et la vie vous paraîtra vide.

Le couple qui vieillit sans enfant en souffre; à vous, qui êtes seule, cette absence sera encore plus sensible. Vous hésitez. Ce n'est pas chez vous une forme d'égoïsme, puisque vous aimez les enfants et que vous rêvez, dites-vous, d'en adopter un. Vous craignez l'hérédité, il est normal que vous vous préoccupiez de la santé des parents. Vous obtiendrez ces renseignements confidentiels de l'Assistance publique ou de l'œuvre qui vous confiera le bébé. Quant à la responsabilité, elle est, certes, très grande. Le fait d'élever un enfant confère toujours une responsabilité, qu'il soit né de vous ou adopté. Dans les deux cas, il faut le soigner, l'élever, lui donner un métier, en faire un homme, et cela représente des veilles, des soucis, des tourments, mais ne croyez-vous pas que, si on les met en balance avec les joies, les satisfactions, le bonheur, que vous procure un enfant, il n'y a pas à hésiter ? Je pense même, étant deux fois maman, que dans le cas d'une adoption, il peut s'ajouter le sentiment d'avoir donné à un tout petit abandonné une vie de bonheur qu'il n'aurait jamais connue. La maman qui se penche sur le berceau d'un bébé et qui peut se dire : « Que serait-il devenu sans moi ? » doit éprouver une grande joie.

Je crois même qu'au bout de très peu de temps, la mère adoptive s'identifie à une mère tout court. Je n'ai pas essayé de vous convaincre, chère amie, car il me semble que vous êtes convaincue en dépit de quelques réticences. Un enfant, c'est une vie nouvelle. Cette vie nouvelle plus riche ne vous tente-t-elle pas ? J'espère que notre correspondance ne s'arrêtera pas là et que vous nous apprendrez bientôt que vous êtes une maman heureuse.

SYLVIE

## COURRIER SOCIAL ET JURIDIQUE



QUESTION DE Mme J. N., DE PARIS :

Quelles conditions doit-on remplir pour bénéficier de l'assurance invalidité ?

REPONSE :

Pour bénéficier de l'assurance invalidité, il faut :

1° Que votre état de santé vous mette dans l'impossibilité de gagner, dans un travail quelconque, plus du tiers de ce que gagne, dans la région, un ouvrier de votre ancienne profession ;

2° Que vous n'ayez pas encore 60 ans. Si vous avez atteint cet âge, vous pouvez, en effet, prétendre, soit à l'allocation aux vieux en qualité d'incapable au travail, soit à une pension de vieillesse anticipée ;

3° Que vous soyez inmatriculée depuis un an ou, au moins, au début du trimestre civil (c'est-à-dire au 1<sup>er</sup> janvier, au 1<sup>er</sup> avril, au 1<sup>er</sup> juillet, au 1<sup>er</sup> octobre) au cours duquel a été constatée, pour la première fois, la maladie qui est la cause de votre invalidité ;

4° Que vous ayez travaillé comme salariée pendant 340 heures au moins au cours de l'année, ci-dessus indiquée, dont 60 heures au moins au cours du trimestre civil précédant la première constatation médicale de votre maladie ;

5° Ou que, vous étant trouvée en chômage, vous ayez fait inscrire au service de la main-d'œuvre, pendant au moins 40 jours au cours de cette même année dont 10 jours au cours du dernier trimestre civil.

QUESTION DE Mme L. B., DE PARIS :

Quel est le taux de l'allocation mensuelle d'assistance médicale gratuite ?

REPONSE :

L'allocation mensuelle d'assistance médicale gratuite est de 2.500 francs à domicile et de 865 francs pour les hospitalisés.

A Mme R., DE PARIS :

Pour obtenir un passeport, femme mariée doit fournir carte d'identité, un certificat domiciliaire de moins de quinze jours (si ce domicile n'a pas duré moins de trois mois, les certificats autres domiciliaires durant trois mois deux photographies (4x4 cm) face et sans chapeau, un extrait naissance et un extrait d'acte mariage datant de moins de 1 mois.

Mme L., DE PLOUGUENART :

Depuis le 1<sup>er</sup> janvier 1942, enfants uniques qui ont atteint depuis l'âge de dix ans et bénéficiaient antérieurement l'allocation de salaire unique (taux de 10 % n'ont plus droit à aucune allocation. (Art. 101 de la loi du 1<sup>er</sup> septembre 1948 : d'application le 1<sup>er</sup> janvier 1949). Afin de pouvoir donner suite au lettre, nous demandons à la lectrice qui a signé H. L. de nous faire parvenir son adresse.

AMIES DIFFUSEUSES

DEMANDEZ LE GUIDE SOCIAL présenté par la COMMISSION SOCIALE de l'UNION DES FEMMES FRANÇAISES au prix de 250 francs. C.C.P. 4212-94 PARIS.

## RONDE DE L'AMITIÉ

A Esthétique.

Que faut-il faire pour faire disparaître les poches sous les yeux. Une amie pourrait-elle me donner un conseil à ce sujet ? Je sais que, d'une façon générale, cela dépend du bon fonctionnement du foie et, effectivement, j'ai une maladie de foie et je suis quelquefois des régimes (quand j'y pense) mais, cela mis à part, ne peut-on rien tenter pour atténuer cette particularité inesthétique ? Merci d'avance à qui me conseillera.

PALOMITA.

A l'amie de l'écran.

Pouvez-vous me donner le titre exact et l'adresse où l'on peut se procurer un journal qui parle du tourisme, de travail, de loisirs ? La chronique concernant les voyages organisés m'intéresserait particulièrement.

L. L.

J'entre dans la Ronde en offrant ma sympathie à toutes les amies. L'une de vous pourrait-elle me donner un « tuyau » pour faire un travail à domicile ? Ou m'adresser ? J'ajoute bien vite que je ne connais pas la couture et que je n'ai pas de machine. D'avance merci. Amicalement.

ESPERANCE.

A Françoise de Bron.

Une machine à tricoter est aussi utile, sinon plus, qu'une machine à coudre dans une famille où il y a des enfants. J'en ai eu une pas très moderne, que m'a offerte une amie à laquelle j'avais rendu service, mais si ma machine est bien moins rapide que les nouvelles, quelle différence avec le tricot main.

A Solitaire.

Bienvenue parmi nous. J'habite la région parisienne.

A Sonia.

J'ai été heureuse de vous lire dans la Ronde. Amitiés.

A toutes.

Je vous souhaite de joyeuses fêtes; que nos enfants soient heureux le jour de Noël. Ils se contentent de peu (mais encore faut-il pouvoir leur offrir ce peu...) et une année nouvelle où les soucis pèseront moins lourds sur nos cœurs de mamans.

L'une de vous a-t-elle envoyé, comme moi, cet été, ses enfants à la colonie de l'enfance ouvrière nimoise au grand air à Chanu (Lozère) ? Mes enfants en sont rentrés ravis.

Amitiés à toute la Ronde de :  
NOUS SIX.

A Acacia.

Je serais heureuse de vous envoyer des livres mais... pouvez-vous me dire quels sont vos goûts : voyages, histoire, romans d'amour ?

UNE LECTRICE DE L'HERAULT.

Aux ménagères expérimentées.

Comment obtenir, sans le détériorer, du linge parfaitement blanc lorsqu'on doit le lessiver dans une eau légèrement ferrugineuse (région archaonnaise) ?

A Scampollo.

Mes azalées Molita, plantées en terre de bruyère, à l'ouest, abritées du soleil assez longtemps par un mur, ne prospèrent pas. Quelle pourrait en être la raison ? D'avance, merci de vos conseils.

MENAGERE ENNUYÉE.

Il y a longtemps que je suis fidèle lectrice du journal et de la revue que je lis toujours avec plaisir et où l'on puise de si bonnes idées. Mon mari est cheminot, et nous avons un fils de 7 ans. Comme pour beaucoup, les fins de mois sont, pour nous, très difficiles. En ce moment je tricote, mais je travaille beaucoup pour gagner peu... A peu près 3.000 francs par mois. Je tiens à habiter pas très loin de Paris. Les amies de la Ronde pourraient-elles me donner des adresses de maisons de la capitale qui donnent du travail à domicile ?

MADO.

Aux amies de la Ronde.

C'est une amie de la Hongrie qui vous écrit aujourd'hui. Une amie qui, depuis longtemps, avait l'intention de vous dire combien elle aime « Femmes Françaises » qu'elle achète toutes les semaines. Je lis avec intérêt tous les articles, surtout ceux contre le réarmement allemand, car je suis une ancienne déportée d'Auschwitz, Ravensbrück et Mathausen. Nous n'oublierions jamais ces tristes temps. Je me rappellerai toujours comment mes chères camarades françaises m'ont encouragée, quelle espérance les animait au milieu des plus grands périls. Aujourd'hui, je suis la maman d'un grand garçon de 8 ans; c'est vous dire combien je souhaite que nos efforts à tous pour la paix aient un plein succès. Je suis avec passion votre beau travail. A toutes, ma sympathie et mes amitiés.

JUDITH.

## AVIS AUX MAMANS

NOUS rappelons à toutes les mamans en possession d'un carnet de maternité délivré par la Sécurité sociale (soit à titre d'assurée, soit à titre de conjointe) que de changements ont eu lieu de puis le 15 novembre 1954 dans le versement des primes de surveillance qui sont accordées en même temps que les prime d'allaitement.

Les primes de surveillance étaient de 200 francs et étaient versées régulièrement chaque mois lorsque l'enfant avait été vu au moins une fois dans le mois par le médecin.

Elles sont maintenant de 300 francs, mais ne sont accordées que pour les deux premiers mois. Le versement des primes reprend au 7<sup>ème</sup> mois, au taux de 250 francs, et ceci jusqu'au 12<sup>ème</sup> mois. Lorsque l'enfant a 2 ans, la mère touche, par an, 4 primes de 250 francs; à 3 ans et jusqu'à la cinquième année, 2 primes de 250 francs.

Bien entendu, ces primes sont payées directement par le Centre de Protection Maternelle et Infantile (PMI) lorsque la mère fréquente une consultation de nourrissons et par le centre de Sécurité sociale lorsqu'elle va chez son médecin particulier. (Dans ce cas, en plus du remboursement de la visite médicale effectuée par le praticien.)

D'autre part, les mamans qui se présentent avant la fin de la huitième semaine qui suit leur accouchement à l'examen médical et à la radioscopie ont droit à une prime de 500 f; de même les futurs pères, s'ils passent un examen médical et une radioscopie pulmonaire avant la fin du quatrième mois de grossesse de leur femme, touchent une indemnité de 500 francs. (La demande de visite du père doit être faite à la Sécurité sociale sur le même imprimé utilisé par la maman lors de sa déclaration de grossesse.)

ANTOINETTE,  
Assistante sociale.



LES

RHINO-

PHARYNGITES

CHEZ

L'ENFANT

ENFANTS D'AUJOURD'HUI  
HOMMES DE DEMAIN

Rhumes et maux de gorge arrivent avec les premiers froids. Rares sont ceux, adultes ou enfants, qui passent l'hiver sans en être atteints.

Très fréquentes dans l'enfance, les affections du nez et de la gorge demandent à être surveillées et traitées, car, quoique en général bénignes, elles peuvent présenter chez les jeunes enfants et en particulier chez les nourrissons un certain degré de gravité. D'autre part, de nombreuses maladies, qu'il est bon de dépister au début, peuvent avoir un point de départ rhinopharyngé.

La rhino-pharyngite chez l'enfant

Le début est marqué par quelques éternuements, un picotement dans la gorge, un léger malaise, parfois un mal de tête.

Le lendemain, l'enfant se réveille avec une sensation de tête lourde, son nez coule, sa gorge est douloureuse. Les traits sont tirés, l'enfant est pâle.

A l'examen, l'écoulement nasal, d'abord très fluide, va devenir plus épais, s'accompagnant d'une peine à respirer, surtout en position couchée.

La gorge est rouge, parfois on peut voir un ou deux points blancs sur les amygdales gonflées. Quelques ganglions sont perceptibles au niveau du cou.

L'enfant tousse souvent, sa température peut atteindre 40°, mais parfois ne dépasse pas 37° 8, 38°.

Le traitement est simple. Il faut garder l'enfant à la chambre, désinfecter son nez deux ou trois fois par jour avec des gouttes peu irritantes (il faut se méfier, chez les tout-petits, des solutions huileuses qui peuvent être nocives). Un peu d'aspirine, si la température est élevée et, en cas d'angine douloureuse, des suppositoires à base de bismuth.

En quelques jours, l'écoulement nasal va disparaître, la gorge devient moins douloureuse, la température redescend à la normale.

On réserve les traitements par les sulfamides ou les antibiotiques aux cas sévères ou compliqués d'otites.

complications fréquentes des rhinopharyngites qui demandent l'intervention du spécialiste.

Les rechutes sont fréquentes et souvent facilitées par la présence dans l'arrière-nez de végétations qu'il faudra envisager de faire enlever à l'enfant en cas d'otites fréquentes. Si le diagnostic est aisé, il faut pourtant savoir que certaines maladies de l'enfance peuvent commencer par un rhume ou une angine. Il en est ainsi de la rougeole et de la scarlatine. Enfin, devant une angine, il faut toujours penser à la diphtérie.

Rhino-pharyngite du nourrisson

Chez le nourrisson, la rhino-pharyngite est très fréquente. Elle est grave, tant par les complications locales (otites) que par les phénomènes généraux qui l'accompagnent. En effet, le plus souvent, l'enfant refuse de manger, sa courbe de poids reste stationnaire ou descend. Très souvent, apparaissent des vomissements, les selles deviennent plus nombreuses et liquides. Il faudra, sans plus tarder, montrer les oreilles de l'enfant au spécialiste.

L'otite, en effet, est beaucoup plus insidieuse que chez le grand enfant et n'est, le plus souvent, soupçonnée que devant une altération de l'état général, une diarrhée abondante, une chute de poids, un teint grisâtre.

Le traitement de la rhino-pharyngite comprend essentiellement la désinfection du nez. Dans certains cas, on sera obligé d'utiliser les antibiotiques.

Mais le traitement le plus actif est prophylactique. Les nourrissons sont, en effet, contaminés par des enfants ou par des adultes enrhumés. Ce qui explique les précautions qu'il est nécessaire de prendre dans les maternités où l'on doit contrôler les visites, et dans les crèches où les nourrissons enrhumés doivent être isolés.

Docteur J. B.



ALETOT BÉBÉ ★ PALETOT BÉBÉ ★ PALETOT BÉBÉ ★ PALETOT BÉBÉ ★ PALETOT



UN PALETOT COQUET (2<sup>e</sup> âge)

**FOURNITURES :** 100 g laine layette rose, 25 g de blanche, 20 g d'angora.

**POINTS EMPLOYES :** Jersey ; Point mousse ; Point jacquart ; 1<sup>er</sup> rg : 2 m. rose, 3 m. angora, 1 m. rose, 3 m. angora, 3 m. rose, \* ; 2<sup>e</sup> et 3<sup>e</sup> rgs : comme les m. se présentent ; 4<sup>e</sup> rg : 5 m. rose, 1 m. angora, 5 m. rose, 1 m. angora ; 5<sup>e</sup> rg : 4 m. rose, 1 m. angora, 1 m. rose, 3 m. angora, 1 m. rose ; 6<sup>e</sup> rg : 2 m. rose, 2 m. angora, 2 m. rose, 3 m. angora, 3 m. rose ; 7<sup>e</sup> rg : 6 m. rose, 3 m. angora, 3 m. rose ; 8<sup>e</sup> rg : 2 m. rose, 2 m. angora, 5 m. rose, 3 m. angora ; 9<sup>e</sup> rg : 4 m. rose, 3 m. angora, 2 m. rose, 3 m. angora ; 10<sup>e</sup> rg : 7 m. rose, 1 m. angora, 1 m. rose, 3 m. angora ; 11<sup>e</sup> rg : 8 m. rose, 1 m. angora, 3 m. rose ; 12<sup>e</sup> rg : 5 m. rose, 3 m. angora, 1 m. rose, 3 m. angora ; 13<sup>e</sup>, 14<sup>e</sup> et 15<sup>e</sup> rgs : comme le 12<sup>e</sup>.

**EXECUTION**

Commencer par le col ; monter 76 m. en blanc, faire 8 rgs de pt mousse. Coult. en jersey, sauf les 3 m. de bordure de chaque extrémité qui sont au pt mousse ; faire 5 cm droit, prendre la laine rose, faire 1 cm jersey, sauf les 5 m. de chaque extrémité qui sont tric. au pt mousse ; faire 4 rgs pt mousse en angora blanc. Augm. de 23 m. au cours du 1<sup>er</sup> rg jacquart, faire 4 cm de jacquart sur ces 99 m. ; augm. de 82 m. au cours du dernier rg, faire 4 rgs pt mousse en angora. Puis comme les manches en gardant en attente : 5 m. de bordure, 31 m. pour le devant. Sur les 30 m. suiv., trav. en jersey en augm. de chaque côté 15 fois 1 m. tous les 2 rgs. A 17 cm, faire 3 cm de jersey blanc, 8 rgs pt mousse et fermer. Tric. 30 m. pour le dos, laisser en attente, faire la 2<sup>e</sup> manche sur les 30 m. suiv. Repr. un des devants en attente, augm. le nombre de m. à 50, faire 7 cm rose, 1 rg angora env., 6 cm de jacquart, 1 rg angora, 1 cm 1/2 en rose, 1 rg angora, 1 cm jersey rose pour l'ourlet. Faire le 2<sup>e</sup> dev. semblable. Repr. les m. du dos en augm. le nombre jusqu'à 75 et finir comme les devants.

BÉBÉ ★ PALETOT BÉBÉ ★ PALETOT BÉBÉ ★ PALETOT BÉBÉ ★ PALETOT BÉBÉ

★  
Les parents conviés  
à voir des films  
pour leurs enfants

Le Mouvement national pour la Défense de l'Enfance, désireux d'aider l'éducation des parents et des éducateurs sur l'intérêt qu'il y a à bien choisir les loisirs des enfants, organise des séances bi-mensuelles le mercredi à 20 h 30 au Musée Guimet, 6, PLACE D'ICÉNA, PARIS (8<sup>e</sup>) (métro Iéna).

Le mercredi 3 janvier, se déroulera un programme qui vise à la fois scientifique et éducatif :  
— « La Vie extraordinaire des animaux » ;  
— « Les Cigognes » ;  
— « Sables de mort » (films en couleurs).

La séance sera présidée par un professeur du Muséum et une discussion suivra la projection. Participation aux frais : 150 francs.

Renseignements : 44, rue de Rennes, Paris (6<sup>e</sup>). (Tel. : 0.48. 16.25, de 14 h 30 à 18 h 30.)

Location : C.C.P. 7614-76 Paris, et le jour de la projection au Musée Guimet, 6, place d'Iéna.

OT BÉBÉ ★ PALETOT BÉBÉ ★ PALETOT BÉBÉ ★ PALETOT BÉBÉ ★ PALETOT BÉBÉ ★ PALETOT BÉBÉ ★ PALETOT BÉBÉ ★ PALETOT BÉBÉ





## ACCOUCHER SANS DOULEUR

### Au terme de ma grossesse...

J'ai souvent entendu dire : « L'accouchement est un mal joli, dès qu'il est passé on l'oublie. » Mais une femme qui a beaucoup souffert pour son premier enfant appréhende d'accoucher quand elle se sait de nouveau enceinte. On tient, par contre, à se souvenir le plus longtemps possible d'un accouchement sans douleur.

J'ai fait l'expérience de cette méthode tout à fait par hasard : enceinte de 7 mois et demi, j'ai eu des douleurs et je suis descendue à l'hôpital de Sallanches, où la sage-femme a fait le nécessaire pour empêcher le bébé d'arriver trop tôt. Au moment de mon départ, pendant que la sage-femme m'examinait pour savoir si je pouvais revenir chez moi sans danger, nous en sommes venues à parler de l'accouchement sans douleur. Mlle Vergnaud me dit avoir accouché de cette manière une de ses amies et avoir eu un assez bon résultat.

Comme j'avais lu pas mal d'articles à ce sujet sur « Femmes Françaises », « France-U.R.S.S. », « Etudes Soviétiques », j'ai été enchantée lorsque Mlle Vergnaud m'a proposé de tenter l'expérience. Elle m'a exposé rapidement les exercices à faire : relâchement, respiration pendant les contractions, pendant l'expulsion, ainsi que les principales connaissances à avoir sur l'accouchement. Pendant le mois et demi dont je disposais avant mon accouchement, je me suis exercée, vingt minutes tous les matins, à me décontracter, à respirer pendant des contractions imaginaires. Tout cela avec l'aide de mon mari.

Il faut dire aussi que « j'y croyais » et j'étais décidée à faire mon possible pour ne pas avoir mal.

LORSQUE le jour « J » est arrivé, je suis partie confiante vers la maternité. A mon arrivée, il y avait encore très peu de travail de fait et la sage-femme ne pensait pas que j'accoucherais avant le soir (il était 10 heures environ). Je me suis donc installée tranquillement à tricoter pendant que mon mari repartait à la maison. A chaque contraction je me relâchais complètement et faisais la respiration hâle-

tante ; aussitôt, la douleur s'évanouissait.

Enfin, vers 11 heures et demie, les contractions se rapprochant, je me suis allongée pour mieux me détendre. Dans le lit d'à côté, une jeune maman accouchée de la veille ne cachait pas son étonnement. La période d'expulsion n'a pas été parfaite, car je n'avais pas eu les leçons, comme dans un centre spécialisé. Mais c'est pendant cette période que je me suis le plus rendu compte de la différence avec l'accouchement ordinaire (je dois dire que c'était mon 4<sup>e</sup> enfant). Au fur et à mesure des poussées, en suivant les explications de la sage-femme qui me disait où j'en étais, je sentais vraiment que je mettais au monde mon bébé et j'ai suivi seconde après seconde son arrivée dans la vie. Qu'il y avait loin de la bête hurlante que je devenais lors de mes précédents accouchements !... J'avais soif et la sage-femme me mettait de temps en temps une compresse mouillée sur la bouche. Ce fut très vite fait, et à 1 heure mon petit Pierre jetait ses premiers cris. Je n'étais absolument pas fatiguée et il me semble que je me serais levée. Ma compagne de chambre m'a avoué ensuite que, jusqu'au dernier moment, elle s'attendait à me voir crier.

Le lendemain, j'avais la visite d'une cliente d'un des chirurgiens de l'hôpital, qui venait me demander des renseignements ; elle aussi voulait mettre son enfant au monde sans souffrance. Depuis, ce chirurgien, ainsi que la sage-femme qui m'a accouchée, ont passé un stage à Paris. Il faut croire que cette méthode les a convaincus. Il y a de cela 13 mois, maintenant, un centre d'accouchement sans douleur a été créé à Sallanches. Plus de 20 femmes ont suivi les cours de préparation. Je souhaite que cette méthode s'étende de plus en plus. Il faut demander aux pouvoirs publics de voter les crédits nécessaires à la formation de centres très nombreux.

Plus aucune femme ne devrait souffrir pour mettre au monde son enfant.

MADAME RASERA.

...Je découvre  
l'accouchement  
sans douleur



PROMENADE DE JANVIER



POUR LA NEIGE



### PROMENADE DE JANVIER

BONNET POUR ENFANT DE 2 ANS

FOURNITURES : 50 g de laine ciel et un reste de laine blanche, 2 aig. de 2 1/2 mm.

POINTS EMPLOYES : Point de riz = 1 m. endr., 1 m. env., contrariées tous les rgs.

1<sup>er</sup> rg : (endr. du trav.) \* 1 m. env., 3 m. endr., 1 m. env., 1 m. endr., \* Rép. de \* à \* sur tout le rg en terminant par : 1 m. env.

2<sup>e</sup> rg : (env. du trav.) 1 m. env., \* 2 m. env., 1 m. endr., 1 m. env., 1 m. endr., 1 m. env.\*

Echantillon : 17 m. = 5 cm de large, - 21 rgs = 4 cm de haut., tric. en Jersey.

PARTIE ARRIERE : Monter 37 m. Faire 7 rgs au pt de riz, puis continuer en Jersey en dim. de chaque côté du trav. tous les 6 rgs d'une m., 7 fois et tous les 2 rgs d'une m., 10 fois. Tric. ens. endr. les 3 dernières m.

PARTIE DEVANT : Monter 45 m. Faire 7 rgs au pt de riz, puis alterner 12 rgs Jersey et 2 rgs au pt du dessin. Dim. simult. de chaque côté du trav. tous les 4 rgs d'une m., 8 fois, tous les 2 rgs d'une m., 13 fois. Tric. ens. endr. les 3 dernières m.

PARTIES OREILLES : Monter 3 m. pour les brides fermeture. Tric. en côtes 1/1 (m. lis., 1 m. endr., m. lis.) en montant de chaque côté tous les 2 rgs d'une m. jusqu'à ce qu'il ait 7 m. au tot. Marquer la m. centrale (1 m. endr.) et faire 1 aig. tous les 2 rgs de chaque côté de cette m. marquée, ceci 16 fois en reconstruisant les côtes. Continuer droit jusqu'à 26 cm 1/2 de long tot. Faire 16 rgs tout droit, puis faire 1 surjet double tous les 4 rgs de chaque côté de la m. marquée ceci 9 fois. Tric. ens. endr. les 3 dernières m.

ASSEMBLAGE : Poser les parties oreilles entre la partie devant et arrière et fixer un pompon au centre.

### ÉLÉGANCE ET CONFORT DE L'ÉCHARPE

FOURNITURES : 250 g de laine jaune, 250 g gris foncé, gris clair, noir, 1 paire d'aiguilles n° 4.

MESURES : 65 sur 133 cm.

ECHANTILLON : 11 m = 5 cm.

POINT RAYÉ : En Jersey : 8 rgs gris clair, 8 rgs noir, 8 rgs jaune, 8 rgs gris foncé.

EXECUTION : Prendre laine gris foncé et aig. n° 4, monter 144 m. Faire 8 rgs point mousse. Puis continuer au point rayé en tricotant en Jersey tout en gardant une bordure de 8 m. de chaque côté au point mousse. Lorsque l'ouvrage mesure 139 cm, tricoter au point mousse pendant 4 cm, puis battre.

ASSEMBLAGE : Brosser l'écharpe, puis faire une frange sur le bord en nouant 3 brins de laine toutes les 2 m.

POUR LA NEIGE



Traité à l'aide de la version gratuite de Watermarkly. La version payante n'ajoute pas cette marque.





M  
E  
N  
U  
S

Dans tous les foyers, même les plus modestes, Noël et le Jour de l'An ont été des fêtes familiales. Des dépenses supplémentaires — cadeaux aux enfants, menus plus riches — sont venus réduire un budget déjà nettement insuffisant. De plus, avec Janvier viennent les premiers grands froids et pour Paris, la région parisienne, les grandes villes : le terme. Aussi, allons-nous nous efforcer pendant tout le mois de Janvier de donner dans nos menus de la semaine des plats nourrissants, ayant une grande teneur en vitamines, pour un prix de revient raisonnable.

- DIMANCHE**  
Carottes rapées en salade avec persil haché  
Jambon aux épinards  
Brie  
Pruneaux au vin
- LUNDI**  
Omelette géante  
Salade de mâche et betteraves  
Confiture
- MARDI**  
Cotelette de porc  
Choux-fleur en purée  
Riz au lait

# Menu de la semaine

- MERCREDI**  
Pommes de terre en omelette  
Laitue œufs durs  
Gruyère  
Figues
- JEUDI**  
Bifteck  
Vermicelle aux œufs  
Endives en salade  
Salade de pommes et d'oranges
- VENDREDI**  
Cabillaud à la moutarde  
Pommes de terre nature  
Camembert  
Banane
- SAMEDI**  
Nouilles au beurre  
Chicorée au lard  
Camembert  
Orange

**JAMBON AUX EPINARDS**  
Prenez un kilo d'épinards pour deux personnes, une tranche de jambon par personne, 50 g de champignons par personne. Faites blanchir les épinards : 20 minutes à l'eau bouillante salée. Egouttez-les, ajoutez-leur un morceau de beurre. D'autre part, cuisez les champignons coupés en morceaux, doucement, dans de la matière grasse. Faites un roux avec du beurre, deux cuillerées à

soupe de farine et un demi-litre de lait. Remuez bien votre sauce qui doit être assez épaisse. Ajoutez-y les champignons, sel, poivre, un peu de muscade râpé (selon le goût). Servez dans un plat creux les épinards très chauds, sur le dessus le jambon, le tout arrosé de la sauce.

**LES PRUNEAUX AU VIN**  
Mettez les pruneaux dans une casserole assez profonde. Recouvrez-les ensuite de vin rouge. Laissez-les tremper dans le vin, au moins une bonne demi-journée. Mettez votre casserole sur le feu et laissez-les cuire très doucement. Pour que les fruits gardent tout leur arôme tout en s'imprégnant bien de vin, il est nécessaire que la cuisson soit très lente. Ajoutez une petite gousse de vanille. Lorsque les pruneaux sont tendres (s'en assurer en les piquant d'une fourchette) tout en restant encore bien entiers, ajoutez deux longues cuillerées de sucre cristallisé ou, à défaut, quelques morceaux de sucre. Cette préparation peut indifféremment se consommer chaude ou froide. Chaud avec du lait, froid comme dessert.

**OMELETTE GEANTE (plat économique)**  
Avec un œuf par personne, vous ferez une omelette très nourrissante. Mettez une tranche de

soupe, une grosse noix de beurre, deux cuillerées à soupe de crème fraîche (facultatif). Faites cuire le vermicelle dans de l'eau bouillante salée 10 minutes, égouttez bien (tenir au chaud). D'autre part, mélangez les jaunes d'œufs bien battus en mousse, le beurre préalablement fondu au bain-marie, la crème fraîche, le fromage râpé, et versez le tout sur le vermicelle, passez au four cinq minutes et servez très chaud.

**SALADE DE POMMES ET ORANGES (très riches en vitamines)**

Coupez en tranches fines des pommes épluchées et dont vous avez enlevé le cœur. Mettez ces tranches dans un plat et saupoudrez-les de sucre. Arrosez-les du jus de trois oranges. Mélangez bien et mettez au frais. Au moment de servir, ajouter, mais ce n'est pas obligatoire, un peu de crème fraîche fouettée.



PRUNEAUX AU VIN

pain par personne à tremper dans une tasse de lait tiède bouilli. Laissez gonfler une heure. Battez les œufs, amalgamez-les au pain préalablement égoutté, sel, poivre, ainsi qu'une toute petite pincée de levure en poudre. Faites cuire ensuite dans de la matière grasse comme une omelette ordinaire.

**CHOUX-FLEUR EN PUREE**  
Faites cuire un chou-fleur à l'eau bouillante salée, puis passez-le en purée. Faites un roux blanc avec un morceau de beurre et deux cuillerées à soupe de farine, mouillez avec un grand verre de lait et de l'eau ou à cuire le chou-fleur. La sauce doit être assez épaisse, hors du feu, ajoutez un jaune d'œuf et le blanc battu en neige ferme (mettez une pincée de sel dans votre blanc, il montera plus facilement). Mettez la purée de chou-fleur bien chaude dans un plat creux, nappez de la sauce et parsemez de persil haché très finement.

**POMMES DE TERRE EN OMELETTE**  
Coupez en lamelles fines deux beaux oignons, et faites-les cuire à petit feu dans de la matière grasse chaude. D'autre part, râpez une livre de pommes de terre crues (pour deux personnes) dans un saladier, ajoutez-y deux œufs battus, sel, poivre et les oignons mijotés. Faites cuire ensuite dans de la matière grasse comme une omelette ordinaire, faites durer des deux côtés.

**VERMICELLE AUX ŒUFS (plat très nourrissant)**  
250 g de vermicelle pour quatre personnes, deux jaunes d'œufs, 25 g de fromage râpé par per-

**CABILLAUD MOUTARDE**  
Faites cuire 1 kilo de cabillaud, colin ou colinot (pour quatre personnes) dans un court-bouillon bien relevé (oignon, ail, thym, laurier, persil, sel, poivre, une cuillerée à soupe de vinaigre) pendant une demi-heure. D'autre part, faites la sauce suivante : un roux blanc avec beurre, farine et l'eau du court-bouillon préalablement passée à la passoire fine. Mélangez bien au fouet, ajoutez, hors du feu, un jaune d'œuf, le jus d'un citron, deux cuillerées à soupe de moutarde. Servez le poisson avec des pommes de terre cuites à l'eau et coupées en rondelles, le tout nappé de la sauce moutarde.

**NOUILLES AU BEURRE**  
Faites chauffer un bon morceau de matière grasse dans la poêle jusqu'à couleur noisette ; mettez-y les nouilles bien égouttées et servez-les sur un plat en les recouvrant de chapelure.

**LA CHICOREE AU LARD**  
Nécessite 100 g de lard de poitrine fumé, coupé en menus morceaux, fondu partiellement dans la poêle. Graissez et lard sont mêlés à la salade relevée de vinaigre, sel, poivre. On peut y ajouter deux œufs dans coupés en rondelles.



Les fêtes sont passées, il y a eu des allées et venues dans votre maison, les enfants ont profité de leur plus grande liberté pour s'en donner à cœur joie et peut-être commettre quelques sottises. C'est dans le but de rendre vite et avec le minimum de fatigue l'aspect net à votre maison que nous vous donnons quelques conseils.

**LE SOL**  
C'est lui qui a le plus souffert : Parquets en bois blanc : Dépoussiérez, au balai (ou mieux, à l'aspirateur), lavage à l'eau carbonatée.  
Parquet ciré : Dépoussiérez, brossage, raccords d'encasture; s'il se présente des taches, frottez-les à la térébenthine, et recirez ensuite.

● Il existe de nouveaux balais en « nylon », matière plus solide que le nylon. Ils bal, en outre, l'avantage d'être de toutes couleurs (rouge, vert, bleu, etc.). Le balai à franges monté sur manche flexible est dans tous les coins, sous tous les meubles, côté de se hisser.

**Linoléum** : Lavage à l'eau tiède savonneuse (le savon blanc est le moins corrosif), rinçage (sans excès d'eau), séchage. Encasturez ensuite avec une cire très liquide. (Ne mettez pas d'huile.) Il existe des produits d'entretien modernes spéciaux pour linoléum.  
● Vous éviterez qu'il se craquelote en le recouvrant d'un mélange fait de deux œufs battus dans un litre d'eau. Étendez, laissez sécher.

**TAPIS**  
Si vous avez un aspirateur, dépoussiérez-le à l'aspirateur. Sinon, roulez-le sur un fil de fer et battez-le sur l'envers. Des feuilles de thé humides parsemées sur le tapis aident à son brossage et ravivent les couleurs.

**TACHES**  
De boue : Brossez à sec, tamponnez à l'eau vinaigrée, rincez à l'eau pure,

séchez en tamponnant avec un chiffon sec.

De graisse (procédez à l'air ou devant la fenêtre grande ouverte) : Tamponnez avec un chiffon imbibé de trichloréthylène ou de tétrachlorure de carbone.

Taches colorantes (vin, café, fuites) : Fraîches, l'eau savonneuse ôtera la tache, rincez. Si la tache est sèche, nettoyez à l'alcool à 90°.

Taches sucrées (sirop) : Enlevez immédiatement à l'eau tiède.  
● En vend, dans le commerce, des produits qui nettoient et redonnent un aspect plus frais (Noulin, Super-Détachant, Torino, etc.).

**VITRES**  
Sur une éponge humide, prenez un peu de blanc de Meudon (ou d'Espagne) ou des grains de Barbouilles les carreaux, laissez sécher, essayez une première fois avec un chiffon, parachevez avec un deuxième chiffon. L'alcool à brûler nettoie très bien.  
● Produits du commerce, plus rapides, mais plus coûteux : Glimax, Salyo, en flacons, un prétraitement à Vapo-Bahler à qui projette un fluide. Il suffit d'essayer.

**ARGENTERIE**  
Avant de la ranger, nettoyez-la parfaitement (avec un mélange en parties égales de blanc d'Espagne et d'alcool à brûler). Frottez avec la pâte, laissez sécher, faites briller au chiffon doux (mieux, à la peau de chamois). S'il y a des cicatrices, employez une brosse douce avec de l'hyposulfite de soude délayé dans de l'eau et du blanc d'Espagne. Essayez avec un lingot non pechéux.

Taches d'œufs, sauce mayonnaise, vinaigrette, etc. : Lavez dans l'eau de cuisson de pommes de terre épluchées ou à l'eau bouillante dans laquelle vous mettez un sachet contenant de la fine cendre de bois. Rincez à l'eau froide. Séchez.  
Autres taches : Frottez avec du carbonate de magnésium.

● Rangez l'argenterie à l'abri de l'air, enveloppez-la dans du papier noir.

**TACHES SUR LES MEUBLES**  
Taches d'eau sur du bois ciré : Frottez en tournant avec un bouchon de liège. Si la tache persiste, frottez avec un chiffon imbibé de quelques gouttes d'huile de lin.

Taches d'huile sur du bois ciré : Passez un chiffon légèrement imbibé de térébenthine, saupoudrez de talc, approchez (sans toucher) la semelle d'un fer chaud. Le talc absorbe la graisse, brossez doucement ensuite.

Taches d'encre sur le bois : Couvrez les taches avec du sel d'oselle à demi fondu dans l'eau ou, à défaut, avec du gros sel imbibé de jus de citron. Frottez au fur et à mesure que le mélange s'imbibe d'encre, rincez et renouvelez l'opération. Teintez le bois et encasturez. La tache étant fraîche, essayez avec quelques gouttes d'eau-de-vie.

Tache de graisse sur papier de tenture : Posez sur la tache une feuille de papier buvard, repassez au fer pas trop chaud. Déplacez le buvard, jusqu'à ce que la tache soit « bue ».

Taches de nicotine : Ôtez les traces de nicotine sur les cendriers en frottant avec un bouchon et du sel humide.

**TRACES DE DOIGTS**  
Sur les peintures : Lavez avec une éponge imprégnée du mélange suivant : une cuillerée d'alcali pour 1 litre d'eau.

Sur le papier peint : Frottez avec une boulette de mie de pain un peu cassée ou une gomme douce à crayon.

**TACHE DE BOUGIE SUR DU TISSU**  
Grattez délicatement, repassez le tissu entre deux épaisseurs de buvard ou de papier de soie avec un fer chaud, ou appliquez une épaisseur de buvard s'il s'agit d'un siège. S'il reste une tache de graisse, employez un détachant.

REVUE  
MÉNAGÈRE  
APRÈS  
LES FÊTES



# Parlons en AMIES

## COURRIER SOCIAL ET JURIDIQUE

### LA LETTRE A SYLVIE

MA CHERE SYLVIE,

Ce n'est pas une femme malheureuse qui vous écrit aujourd'hui, c'est une femme épuisée, qui a le sentiment très net de courir, si les choses ne changent pas, au-devant d'une catastrophe.

Mon existence, Sylvie, comme celle de nombre de vos correspondantes, n'a été jusqu'ici qu'une lutte. Je me suis mariée à vingt ans avec un homme autoritaire qui ne m'a pas donné de bonheur. Nous avons eu une petite fille; deux ans après la naissance d'Isabelle, mon mari m'abandonna. Depuis, il ne s'est plus occupé de son enfant.

J'ai vécu seule très longtemps, travaillant dur pour nourrir la petite, les nerfs peu à peu brisés par une vie de fatigue sans joie. Je me suis soignée, je me soigne encore mais je ne me suis jamais bien remise.

Pourtant, j'avais connu des heures plus douces: il y a quelques années, j'ai rencontré Alain: c'est un homme peu cultivé mais excellent, très affectueux, la bonté même. Ma fille Isabelle, qui avait alors huit ans, a tout de suite compris son caractère. Elle l'aime: c'est son « papa gâteau » mais, en même temps, elle refuse de lui obéir.

Nous nous vivions tous les deux pour qu'elle puisse aller au lycée, ce qui nous coûte chaque année plus cher. Elle travaille bien en classe mais, à la maison, je suis obligée de lui laisser la bride sur le cou puisque je travaille moi-même à l'extérieur. Alors elle en prend à son aise.

Alain me parle souvent de son éducation négligée; il ne veut plus passer ses dimanches avec nous, dit-il, tant que la petite m'imposera ses quatre volontés. Je ne sais quoi faire: vraiment Isabelle a de l'affection pour son beau-père et son beau-père en a pour elle mais je n'ai littéralement plus la force de dissiper leurs malentendus.

Alain me parle souvent de son éducation négligée; il ne veut plus passer ses dimanches avec nous, dit-il, tant que la petite m'imposera ses quatre volontés. Je ne sais quoi faire: vraiment Isabelle a de l'affection pour son beau-père et son beau-père en a pour elle mais je n'ai littéralement plus la force de dissiper leurs malentendus.

Je suis lasse, si lasse et cependant, c'est moi qui fais le plus gros effort, j'ai encore tout le travail de la maison, un travail qui n'en finit jamais, un travail qu'Alain se refuse à partager avec moi parce que je cède aux caprices d'Isabelle.

Si je vous ai parlé si longuement de mon cas, c'est que je pense qu'il n'est pas unique et que nombreuses sont les femmes qui se trouvent, à quelques détails près, dans des situations analogues. C'est justement pour cela qu'il ne faut pas s'y résigner mais essayer d'y porter remède. M'y aideriez-vous?

SUZANNE.

MA CHERE SUZANNE,

Comme beaucoup de femmes, vous voulez tout « prendre sur vous ». Vous souffrez, vous vous fatiguez aux limites du possible; quelles en sont les conséquences? Vous êtes épuisée. Alain fuit la maison, Isabelle vit dans des malentendus continus.

La seule solution possible, c'est que vous les décidiez, l'un et l'autre, à partager avec vous les soucis du foyer. Alain s'y refuse, dit-il, vous ne pouvez pas, dites-vous, donner à votre fille les quatre volontés de votre fille. C'est par Isabelle qu'il faut commencer.

Je sais bien qu'une fille de quatorze ans se bute facilement. Mais elle est intelligente; ne la grondez pas, faites appel à sa raison. Lites-lui les sacrifices qu'Alain et vous faites pour qu'elle ait une vie plus belle, parlez-lui de votre travail et de vos fatigues, discutez sérieusement avec elle la façon dont elle va vous aider. Montrez-lui clairement qu'elle ne peut plus vivre en enfant gâtée, que vous n'avez plus la force de tout faire à elle ne vient pas à votre aide. Elle ne refusera pas de vous donner un coup de main... que vous accepterez sans remords.

J'ai l'impression que cette façon de faire réconciliera Alain et sa belle-fille mieux que bien des protestations de tendresse.

Elle qui vous empêche, un dimanche, de sortir avec votre mari en laissant votre fille à la maison; à aller, par exemple, à la pêche avec Alain puisqu'il préfère le grand air aux spectacles dont raffole Isabelle?

Voyez-vous, je crois que votre Alain a besoin de savoir qu'il occupe dans votre cœur une place aussi grande que votre fille. C'est cela seulement qui lui donnera l'impression d'avoir un vrai foyer, et il y a des responsabilités à prendre, et d'abord celle de l'éducation d'Isabelle. Sans compter les petits problèmes matériels de chaque jour ou Alain n'interrompt que s'il se sent vraiment à l'aise chez lui, si votre fille ne se croit plus en droit de le narguer... et de se laisser vivre.

Je crois sincèrement que l'atmosphère changera chez vous si vous demandez à Isabelle et à votre mari de prendre une part de vos fatigues.

Il vous faudra certainement de la patience: le ménage et les repas ne seront pas faits comme vous l'entendez, mais si vous voulez obtenir un résultat tangible et nécessaire, vous aurez passé sur bien des détails.

Il n'est plus difficile que de changer ses habitudes mais puisque vous nous avez écrit, chère Suzanne, c'est que vous êtes en mesure, pour votre bonheur à tous les trois, de vaincre encore cette difficulté-là.

Sylvie

### L'ALLOCATION COMPENSATRICE DES LOYERS

C'est une somme versée à certains locataires dont les ressources sont insuffisantes pour compenser les augmentations de leur loyer.

#### EN BÉNÉFICIER

1. De plein droit, les titulaires de la carte sociale des écônômiquement faibles, de l'allocation spéciale aux vieillards et aux infirmes ou incurables.

2. Les personnes dont toutes les res-

#### CONDITIONS A REMPLIR

- Payer un loyer, comme locataire, sous-locataire ou occupant de bonne foi (sauf dans certains immeubles);
- Vivre soit seul, soit avec un conjoint ou un ascendant âgé de soixante-cinq ans au moins, ou infirme, ou un enfant ou une personne entrant dans l'énumération du paragraphe 1 ci-contre, et dont on assure la subsistance au foyer;
- Ne pas payer de taxe sur les locaux insuffisamment occupés;
- Ne pas bénéficier de l'allocation logement.

sources forment un total inférieur au salaire de base servant au calcul des prestations familiales dans la localité. Sont à ajouter: les ressources de toutes les personnes vivant au foyer. Sont à déduire: les prestations familiales.

#### LES FORMALITES

- Remettre chaque année au maire de sa résidence une demande rédigée sur des imprimés spéciaux;
  - La ou les quittances de loyer des derniers termes;
  - Le livret de famille ou une pièce d'identité;
  - Les pièces prouvant les ressources: bulletins de paie, titre de pension, carte d'économiquement faible, d'assisté obligatoire, etc.
- Lorsque la demande est agréée, il est possible de toucher trimestriellement l'allocation chez le percepteur dans un délai de trois mois après réception de l'avis annonçant l'octroi de l'allocation.
- Les demandes sont valables un an, en principe, à partir du premier jour du trimestre civil au cours duquel elles ont été formulées.

Vous trouverez tous ces renseignements dans le guide social présenté par la commission sociale de l'Union des Femmes Françaises, au prix de 250 fr. C.C.P. 8212-94 Paris.

### RONDE DE L'AMITIE



#### A une amie ardennaise.

Je dois vous avouer que votre façon de voir me choque un peu. Avez-vous pris un instant la place de Lise? Se résigner, attendre le retour, autant d'encouragements à un mari peu loyal qui, pour son plaisir, se permet de leurrer deux femmes à la fois.

Je pense que chacun doit répondre de ses actes, la vie n'est pas faite de lâchetés et de mensonges. Le bonheur est quelque chose qui s'achète d'une autre monnaie.

YVETTE.

#### A brodeuse, de Marseille.

Vous pouvez utiliser le motif du paon (n° 512) pour faire un écran de feu ou un panneau décoratif. Vous broderez une grosse toile avec de la laine et selon la grandeur désirée, vous y disposerez un ou deux oiseaux d'au moins 35 cm en évitant une trop grande symétrie.

UNE BRODEUSE.

#### A Maman embarrassée.

Si les casseroles noircissent sur votre réchaud à gaz butane, c'est qu'il y a sans doute, à l'orifice du brûleur, une bagne qui s'est trouvée déplacée en cours de nettoyage. Il faut resserrer cette bagne et vous obtiendrez une flamme moins éclairante mais un chauffage plus normal.

Mes amitiés à toutes.

B. L.

J'ai vingt ans. Mes amies me disent que j'ai un joli teint, mais moi je ne suis pas satisfaite car, pour des causes multiples, mon visage se couvre d'une rougeur inesthétique. Pourriez-vous me dire la cause de cela et un remède? Merci d'avance.

COQUELICOT.

#### A nous six.

Vous paraissez, ma foi, fort bien documentée en matière de jardinage. Pourriez-vous me donner un conseil pour mes glaieuh? Il y a vingt ans que je soigne mes fleurs. Aussi ai-je été fort déçue cette année en constatant qu'il y avait un parasite dans le plant. La lige est venue à l'automne et j'ai dû tout arracher. J'ai essayé de traiter avec Lannol en poudre, mais sans résultat. Fal-

lait-il un terrain spécial ou une exposition ensoleillée?

#### A Solitaire du Fay-de-Dôme - A mémé Mitchou.

D'accord avec vous pour la rubrique de jardinage et à toutes les amies des fleurs, un amical souvenir de

MARYBEL.

C'est la première fois que j'entre dans la ronde. Maman d'un bon petit diable, notre journal m'apporte une grande aide par tous ses conseils.

Je suis de votre avis pour votre réponse à la « lettre à Sylvie » du n° 519. Ne pourrait-on pas laisser à Jacquotte l'entière disposition de sa chambre? A 16 ans, on aime bien avoir son coin à soi que l'on arrange à son goût.

#### A une Forézienne.

Je suis au deuxième volume de « Loin de Moscou » et je suis littéralement emballée. Avez-vous lu « La Jeune Garde », « Les Portes du soleil », « Terres défrichées », et « La Jeune fille de Kachine »? Ces livres m'ont beaucoup plu.

NOUOUNOUCHE.

Merci « Femmes Françaises » de m'avoir trouvé deux gentilles correspondantes qui ont les mêmes goûts que moi: « Soliel » et « Bel Automne ». J'ai déjà trois lettres de « Soliel » et vous transmettra ma première lettre à « Bel Automne » avec le bonjour à toutes les Amies de la Ronde.

ESPOIR.

#### A Solitaire du Fay-de-Dôme.

J'appuie votre demande d'une rubrique de jardinage.

#### A Lorraine campagnarde dans l'Yonne.

Comme vous, je cultive des plantes grasses mais, cette semaine, cinq ont péri sans raison apparente. Avez-vous déjà eu ce cas?

Par ailleurs, pouvez-vous me dire comment planter et entretenir les oignons de tulipes et de jacinthes en appartement? L'année dernière, pas une de ces plantes n'a fleuri...

SYLVIE.

Sylvie a su si bien partager votre peine que vous ne vous sentiez plus seule. Mais il me semble aussi que vous ne faites aucun effort pour supporter votre mari; vous vous acharnez contre lui, ne voyant que ses défauts.

Pourtant, s'il y a un être qui vous a fait du mal, c'est votre premier fiancé. Croyez-moi, il ne vaut pas la peine d'être idéaliste. Regardez la vie en face. Ne rêvez plus dans le vide. Pensez au bonheur de votre enfant et à votre foyer. Le divorce est une aventure bien trop douloureuse et votre cas n'est pas assez grave pour y songer. Des milliers de ménages étant dans votre cas sont devenus de bons ménages.

Je vous écrit, car étant divorcée et remariée, j'ai fait l'expérience de mes conseils. Sincères amitiés.

GERANIUM.

#### A Mémé Mitchou.

A Nous Six. Merci de leurs conseils et de leurs offres. J'ai tout essayé, mais ça ne marche pas. J'ai même essayé de traiter avec Lannol en poudre, mais sans résultat. Fal-

Qu'elle me donne vite son adresse, pour les expédier avec les gelées.

#### A Maman du Rhône.

Donnez-moi votre adresse, je vous enverrai des illustrés de garçon. A toutes.

Merci et félicitations à « Femmes Françaises ». Le journal devient de plus en plus intéressant.

SCAMPOLLO.

J'ai un pantalon de gabardine de laine noire dont le fond est devenu luisant et le derrière maigre les lavages. Qui me donnera très vite un conseil?

#### JEANNETTE DE LA SARTHE.

J'ai 75 ans, et pour vivre, seulement la maigre retraite des vieux. Qui m'enverra des vieux magazines pour me distraire un peu?

#### UNE VIKILLE MEME.

J'ai beaucoup aimé « Jana Eyre » dont j'ai conservé précieusement les feuilletons mais il me manque le premier numéro (c'est-à-dire les 16 premières pages). Une Amie de la Ronde pourrait-elle me les faire parvenir? Cela me ferait grand plaisir.

G. M.

Lectrice assidue de notre journal si intéressant, je suis ravie de trouver dans notre Ronde des Amies qui, comme moi, aiment les fleurs.

#### A Solitaire du Fay-de-Dôme.

J'appuie votre demande d'une rubrique de jardinage.

#### A Lorraine campagnarde dans l'Yonne.

Comme vous, je cultive des plantes grasses mais, cette semaine, cinq ont péri sans raison apparente. Avez-vous déjà eu ce cas?

Par ailleurs, pouvez-vous me dire comment planter et entretenir les oignons de tulipes et de jacinthes en appartement? L'année dernière, pas une de ces plantes n'a fleuri...

A toutes.

En même temps que la passion des plantes, j'ai celle des timbres. Qui en échangeerait avec moi?

#### PASSIONNÉE DES PLANTES.

Lorraine campagnarde dans l'Yonne, Françoise de Bron et Lisette répond à Barbichonnette sont prêtes de communiquer leurs adresses au journal.

#### Au papa de Jacquotte.

Plusieurs Amies de la Ronde ont été alarmées par le cas de cette jeune fille qui risque, si l'on est trop brusque avec elle, de se buter et de fuir un foyer où elle se sent « de trop ». Nous vous transmettons leurs lettres où elles s'attachent, en particulier, au difficile problème de l'éducation d'une jeune fille à faire de Jacquotte une femme droite et ferme, comme nous l'écrivit UNE MAMAN NANTAISE, c'est le devoir de votre femme comme le vôtre. Et c'est à vous de la persuader de ses responsabilités dans ce passage de l'adolescence que la plupart des jeunes filles traversent sans danger si elles ont une bonne compréhension.

SYLVIE.