

100.  
ENSEIGNEMENT MÉNAGER RURAL

Cours de  
**COUPE**  
et  
**COUTURE**



LA MAISON RUSTIQUE — PARIS

ENSEIGNEMENT MÉNAGER RURAL

« Agriculture et Progrès »

dirigé par

L. CHASERANT et G. LANTIN

**Cours de**  
**COUPE**  
et  
**COUTURE**

par

les professeurs et monitrices  
des

ORGANISATIONS AGRICOLES de la SARTHE

30, rue Paul-Ligneul, LE MANS



**LA MAISON RUSTIQUE**

LIBRAIRIE AGRICOLE, HORTICOLE, FORESTIÈRE ET MÉNAGÈRE

26, RUE JACOB, PARIS (VI<sup>e</sup>)

*Dans la même collection :*

Cours de Coupe et de Couture.

Cours de Cuisine.

---

*Si ces cours ménagers agricoles ont été rédigés spécialement pour le département de la Sarthe, il est apparu que les sujets traités n'ayant aucun caractère local, une large diffusion de ces manuels était possible et souhaitable. En effet, nombre de professeurs de cours ménagers seront sans doute heureux de trouver enfin un ouvrage dont le plan correspond à celui de leur cours. Ils auront ainsi la possibilité de mettre entre les mains de leurs élèves un manuel pratique constituant la base de leur enseignement.*

*Enfin, comme les auteurs, nous serions heureux, le cas échéant, de recevoir les suggestions qui auraient pour but d'améliorer, pour les éditions suivantes, la présentation de ces manuels, afin que ces ouvrages puissent être mis entre les mains du plus grand nombre possible d'élèves.*

**LES EDITEURS.**

# SOMMAIRE

---

	Pages
INTRODUCTION .....	5
AVANT-PROPOS .....	6
Chap. I. — NOTIONS GENERALES .....	7
Chap. II. — POINTS .....	10
Chap. III. — COUTURES D'ASSEMBLAGE .....	12
Chap. IV. — QUELQUES POINTS D'ORNEMENT .....	14
Chap. V. — JOURS .....	17
Chap. VI. — FRONCES — NIDS D'ABEILLES — SMOCKS .....	21
Chap. VII. — PLIS A LA MAIN — ABEILLES .....	24
Chap. VIII. — BIAIS .....	26
Chap. IX. — BOUTONNIERES .....	30
Chap. X. — RACCOMMODAGE .....	34
Chap. XI. — REPARATION DU PANTALON .....	40
Chap. XII. — PRISE DES MESURES ET PATRONS .....	44
Chap. XIII. — JUPES .....	49
Chap. XIV. — COMBINAISON — SOUTIEN-GORGE .....	55

# INTRODUCTION

Nos cours ménagers agricoles ont pris une grande extension grâce au travail accompli par nos organisations agricoles depuis 10 ans. Près de 4.000 jeunes filles de la Sarthe les suivent chaque année.

Selon les moyens locaux et en fonction du nombre de monitrices et de maîtresses, plusieurs formules sont appliquées :

1° Les écoles cantonales dotées d'un équipement ménager et agricole complet, quelques-unes pouvant recevoir des internes.

2° Des centres ménagers fixes dotés au moins d'une cuisine modèle et de salles de cours.

3° Des sessions ambulantes dans des locaux improvisés.

4° Des cours post-scolaires par des institutrices.

5° Des cours par correspondance avec réunions périodiques.

Il est évidemment souhaitable que des écoles s'installent partout, ce qui demandera encore plusieurs années. En attendant, quels que soient les moyens mis en œuvre, il est nécessaire que les élèves aient entre les mains pendant leurs trois années d'apprentissage une documentation appropriée.

C'est pour cela que nos organisations agricoles éditent actuellement huit petits ouvrages : Cuisine, coupe, couture, hygiène, puériculture, économie domestique, aviculture, laiterie, jardinage.

Les leçons se présentent sous une forme condensée mais pratique et facile à étudier. C'est une documentation de base qui se suffit, mais qui est infiniment plus profitable si elle est commentée et suivie de nombreuses applications. Elle n'exclut jamais la tenue d'un cahier personnel, car il est indispensable que les jeunes filles ne perdent pas l'habitude d'écrire. Elles tombent si facilement dans cette négligence.

L'expérience des monitrices et maîtresses, le désir des parents nous diront pour les éditions futures ce qu'il conviendra d'ajouter ou de modifier.

Nous accueillerons avec plaisir les suggestions des unes et des autres, tant nous avons le devoir tous ensemble de perfectionner l'œuvre si bien commencée, elle en vaut grandement la peine et chacun sait que l'instruction des futures fermières, ménagères et mères de famille est le facteur déterminant du bien-être des familles dans nos campagnes.

G. LANTIN,  
*Directeur de la Mutualité  
Sociale Agricole de la Sarthe.*

L. CHASERANT,  
*Directeur Général  
des Organisations Agricoles  
de la Sarthe.*

## AVANT-PROPOS

---

Que voici donc une matière fort délicate et qui ne peut s'apprendre par la seule lecture d'un ouvrage si bien écrit et présenté soit-il.

Coupe et couture sont surtout affaire de pratique, d'essais nombreux, parfois infructueux ou décevants, avant d'arriver à cette habileté manuelle à laquelle excellent les mains de femmes.

Il n'en reste pas moins vrai que le petit livre que nous présentons aux élèves de l'enseignement ménager, contient des principes de base qu'il faut acquérir en premier lieu et sans lesquels la petite couturière que doit être chaque jeune fille et chaque mère de famille risque d'avoir plus de déception que de satisfactions.

Ces quelques leçons, très résumées sans doute, ont été composées par nos meilleures monitrices après l'expérience qu'elles ont acquise au cours de plusieurs années d'enseignement. Elles contiennent l'essentiel de ce qu'il faut savoir.

Les beaux sujets réalisés par nos élèves pendant les sessions dans tout ce qui touche la lingerie, les vêtements, l'habillement des enfants surtout, font toujours l'admiration des visiteurs aux expositions qui clôturent les cours.

Pour la ménagère qui a le souci de l'économie en même temps que de la bonne tenue vestimentaire des grands et des petits, une chose importe aussi, c'est le raccommodage fait avec soin, c'est la transformation des vêtements que l'on passe des aînés aux plus jeunes, moyennant les retouches appropriées.

Enfin, et c'est par là qu'il aurait peut-être fallu commencer, les questions de vêtements et de lingerie sont à la fois des questions d'habileté et de bon goût. Le jugement de la maîtresse de maison et de ses filles est le seul valable pour savoir de quelle manière doivent s'habiller hommes, femmes et enfants. Ce sont elles qui font le choix définitif quant à la qualité des draps, des tissus, à la coupe des costumes, au coloris qui convient pour tel ou tel usage. Il y a dans tout cela des règles de tenue, d'élégance même qui s'apprennent et se cultivent. C'est là un aspect de la vie qui vaut d'être étudié.

---

## CHAPITRE I

# NOTIONS GÉNÉRALES

Pour faire de la couture, il est nécessaire d'avoir certaines notions concernant : le tissu, le matériel à employer et l'exécution.

### A) Tissu

1°) *Il faut savoir reconnaître l'endroit et l'envers d'un tissu :*

L'endroit est plus brillant, plus régulier (examiner la lisière). Dans les tissus à diagonales (serge, cheviotte) celles-ci montent sur l'endroit de gauche à droite.

2°) *Observer le sens du tissu.*

Les sens d'un tissu sont : la chaîne, la trame et le biais.

*La chaîne* parallèle à la lisière, ne s'étire pas quand on tend l'étoffe.

*La trame* ou *travers* est la partie comprise entre deux lisières, offre moins de résistance que la chaîne, s'étire un peu quand on tend l'étoffe.

Chaîne et trame sont de droit fil.

*Le biais* est le sens obtenu en pliant la chaîne sur la trame, il s'étire beaucoup.

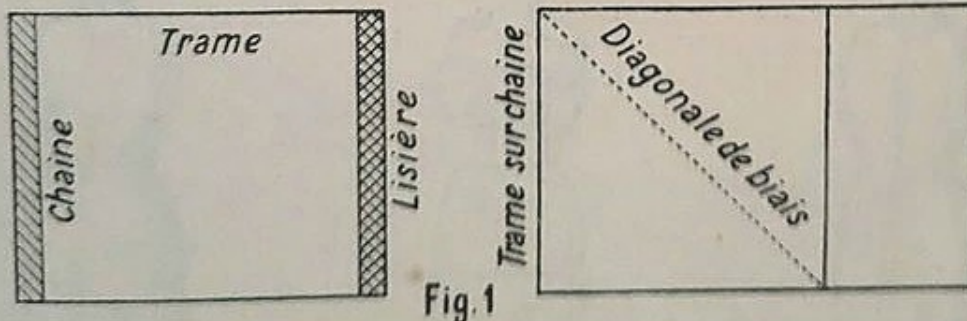

### B) Matériel à employer

Certains objets sont indispensables pour faire un travail soigné. Il faut :

1°) **De bons ciseaux** en acier, assez grands, coupant bien sans hachurer;

2°) **Un dé** tenant bien au doigt.

3°) **Des épingles** d'acier, de bonne qualité, s'enfonçant dans le tissu sans accrocher;

4°) **Des aiguilles**, de grosseurs différentes (pour bâtir prévoir des aiguilles longues);

5°) **Du coton à bâtir**, de bonne qualité (il ne se nouera pas et glissera mieux). Si possible en avoir de plusieurs nuances (pour rectifications après essayages);

6°) **Assortiment de fusettes**, soie et rayonne. Toujours choisir un coloris un peu plus foncé que celui du tissu.

7°) **Du cordonnet**, pour faire les boutonsnières, coudre les boutons.

8°) **De la craie tailleur**, pour tracer les patrons.

9°) **Un mètre en ruban**, pour prendre les mesures.

Tout ce matériel sera réuni dans un coffret, une trousse, un tiroir ou mieux dans un petit meuble spécialement adapté.

Pour la coupe, compléter ce matériel par :

1°) **Une grande table de bois nu**, robuste, pour préparer les patrons, tailler et assembler.

2°) **Une règle plate en bois** (d'au moins 1 m.) pour tracer les patrons et arrondir les jupes.

3°) **Une roulette à patron**, pour relever les patrons, sur cotonnades ou certaines soieries.

4°) **Une machine à coudre**, à main, au pied, ou électrique.

5°) **Un mannequin** n'est pas indispensable, mais très utile pour les essayages. Les mannequins sur mesure coûtent très cher. Le plus

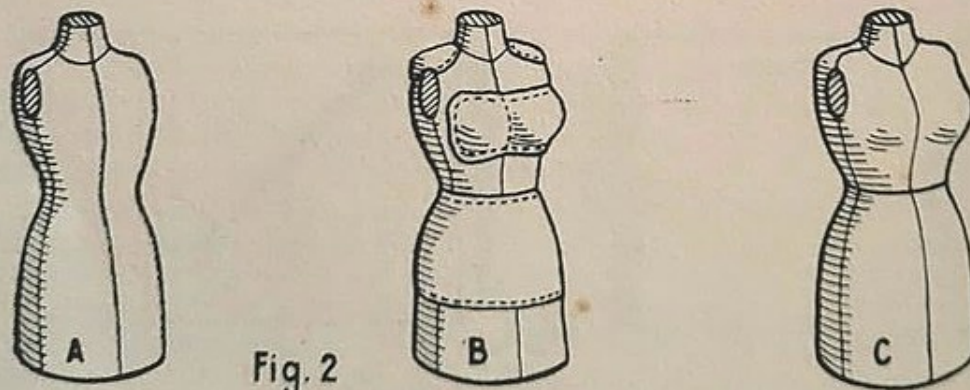

simple est d'acheter un mannequin ordinaire (fig. A), de forme moderne, et de le mettre à ses mesures. Pour cela, faire établir un moulage en toile, le poser sur le mannequin et bourrer avec des couches de ouatine pour obtenir les mesures exactes, les fixer (Fig. B). Replacer par dessus le moulage et le coudre. Poser un lacet à la taille afin de bien l'indiquer (Fig. C).

## C) Exécution

1°) Dans la lingerie blanche on fait des *coutures rabattues* (devant sur dos).

Dans celle de couleur, des *coutures anglaises* en général. *Coutures anglaises* aussi dans tout ce qui est confection (tabliers, blouses).

Dans la couture (robes, manteaux), des *coutures simples ouvertes* et surfilées si le vêtement n'est pas doublé.

2°) **Décatir les tissus de laine** avant emploi : pour cela repasser le tissu sur l'envers avec une patte-mouille. Ainsi, on évite que ces tissus tachent ou rétrécissent s'ils sont mouillés.

**Décatir** aussi les **extra-forts** avant montage.

3°) Pour travailler un biais, le repasser, il s'étirera et se déformera moins ensuite.

4°) Quand on assemble du biais sur du droit fil, tendre légèrement le biais.

5°) Le repassage fait beaucoup dans la coupe, pour rendre plus nets et plus faciles certains montages : cols, pattes, avant de les piquer.

6°) Préparer tout ce qui est à piquer en même temps et piquer à la machine, en passant d'une couture à l'autre sans casser le fil (cela économise fil et temps).

7°) Quand on doit piquer un tissu très mince (voile, georgette) et que le tissu n'avance pas sous la machine, le bâtir sur une bande de papier, piquer puis retirer le papier. Procéder de la même façon pour une couture très en biais qui risque de se détendre sous le pied de biche.

## CHAPITRE II

# POINTS

Voici les principaux points à la main utilisés en couture :

### 1) Point devant :

Prendre sur l'aiguille 2 fils, laisser 2 fils, recommencer jusqu'à la fin de la couture. Sert pour coutures d'assemblage, fronces.

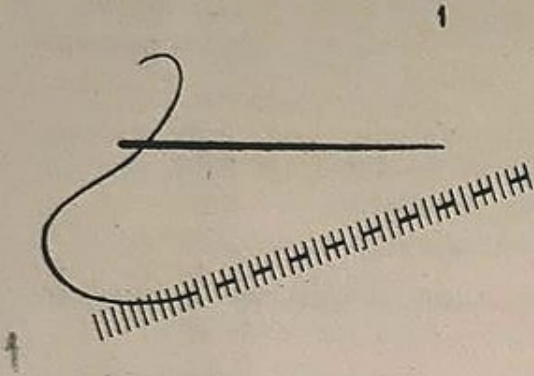

### 2) Point de bâti :

Est un point devant exécuté à longues aiguillées. Les points doivent avoir environ 8 mm. sur le dessus et être espacés de 2 mm.



### 3) Point de piqûre :

Prendre 4 fils sur l'aiguille, 2 fils en arrière. Les points doivent se toucher comme les points de machine à coudre. S'exécute sur l'endroit.

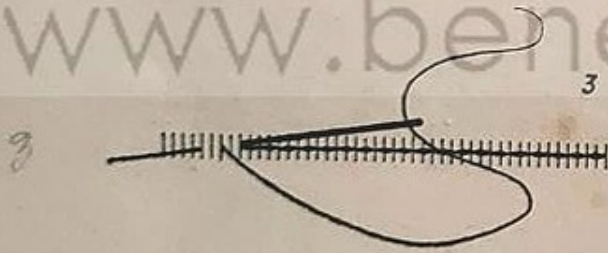

### 4) Point arrière :

Prendre 6 fils, reculer de 2. Sur l'endroit on a l'apparence du point devant. Employé pour les coutures (surtout dans les lainages).

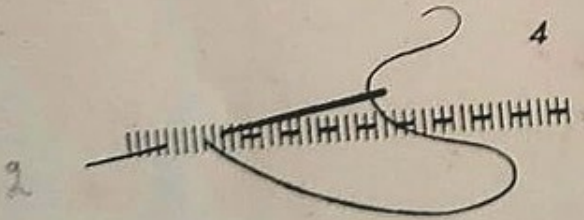

### 5) Point côté ou point d'ourlet :

Sert à rabattre un tissu sur un autre. Piquer l'aiguille dans le tissu simple et sortir dans le rabat. Laisser 2 fils entre chaque point.

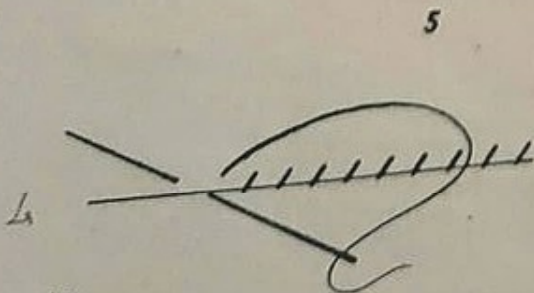

10

5 surjet

6

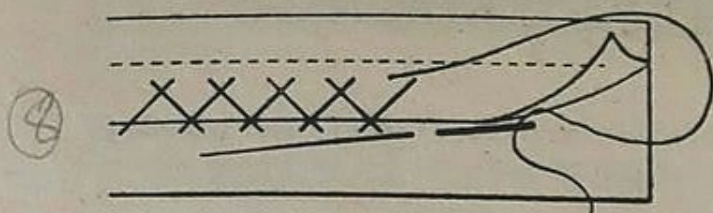

## 6) Point de chausson :

Sert à fixer ourlets et replis simples dans les lainages. Se fait de bas en haut, doit être invisible à l'endroit.

7

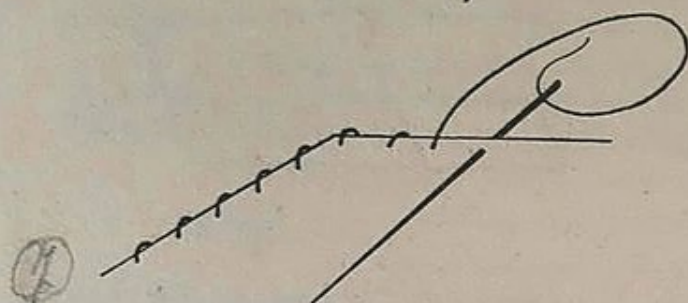

## 7) Point de surfil :

Se fait à cheval sur le bord des coutures pour éviter l'effilochage. Se fait de gauche à droite.

## 8) Bâti tailleur :

Mettre le fil double. Faire de grands points devant AB séparés

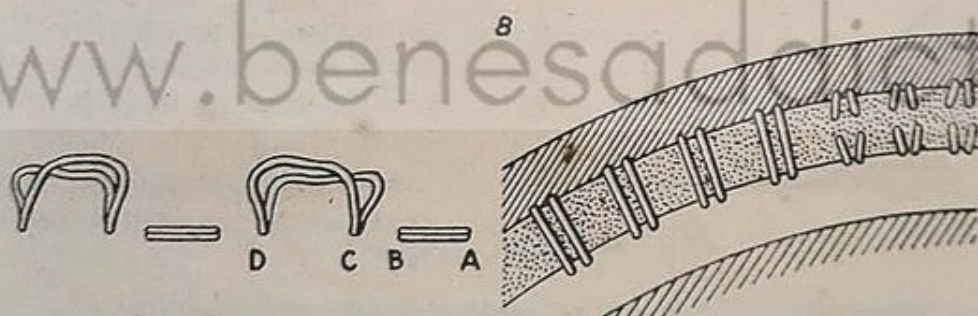

par un point arrière CD formant boucle.

## APPLICATIONS PRATIQUES

Exécuter ces divers points sur une bande de tissu lingerie de 10 cm. de largeur et 21 cm. de long.

Pour le point d'ourlet : Faire un rempli de 1/2 cm. et préparer un ourlet de 3 cm. de largeur à l'une des extrémités.

Le bâti tailleur : sera exécuté (en coton à bâtir) sur le milieu de l'ourlet.

Le point surfil : se fera à l'autre extrémité de la bande.

Les autres points : les espacer régulièrement de 2 cm. 5 dans la largeur de la bande (travailler avec un fil rouge).

## COUTURES D'ASSEMBLAGE

### 1°) Couture simple :

Mettre bord à bord les 2 morceaux de tissu, endroit contre endroit. Les fixer au point devant, ou au point arrière, ou au point de piqûre,

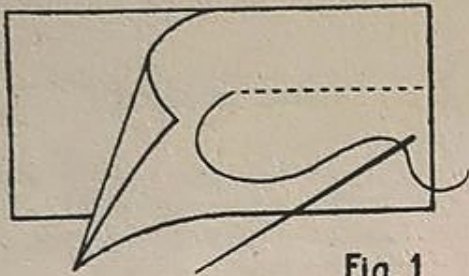

Fig. 1

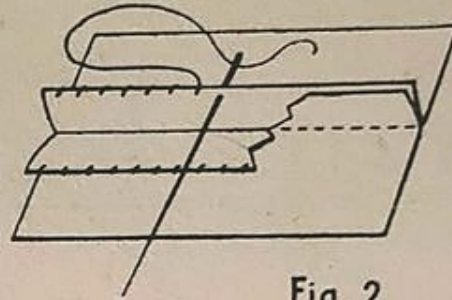

Fig. 2

à environ 1 cm. du bord. Ouvrir la couture et l'aplatir au fer. Les bords de la couture simple seront soit *surfilés*, soit *extraforés* (dans des vêtements de lainage non doublés) soit *repliés et piqués* à la machine (dans tissus très fins).

### 2°) Couture anglaise : (Utilisée pour la lingerie en tissus légers).

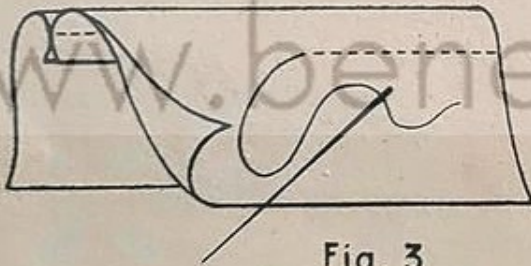

Fig. 3

a) Mettre les 2 morceaux de tissu bord à bord, envers contre envers, les assembler à points devant à 3 mm. du bord.

b) Couper les efflochures et repasser ou gratter la couture.

c) Retourner endroit contre endroit, plier sur la couture et faire une deuxième piqûre à points devant en dessous du rentré.

### 3°) Couture rabattue au point de côté : (Utilisée pour la lingerie).

a) *Bâtir* les 2 tissus endroit contre endroit, en laissant celui du dessous dépasser d'un demi-centimètre, celui du dessus coudre à points devant.

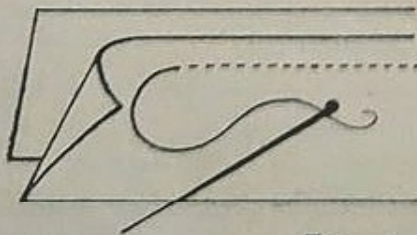

Fig. 4

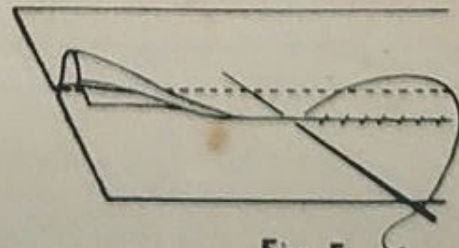

Fig. 5

b) *Faire un rempli* de 3 mm. au bord du tissu qui dépasse, le rabattre à points d'ourlet en ayant soin de bien aplatir la première couture au fur et à mesure qu'on avance, pour éviter de faire un fourrelet.

#### 4°) **Surjet :**

a) *Surjet de lisière.* — Il est utilisé pour assembler 2 lisières. Ex. : les draps de lits. Le surjet s'exécute de droite à gauche sur l'envers. Poser les 2 tissus, lisière sur lisière, endroit contre endroit, épinglez, puis bâtir afin de ne pas soutenir un côté sur l'autre.

Ne pas faire de nœud à l'extrémité du fil, mais faire plusieurs points en prenant à la fois les bords et le commencement du fil de couture. Quand on prend une nouvelle aiguillée, on procède de même.

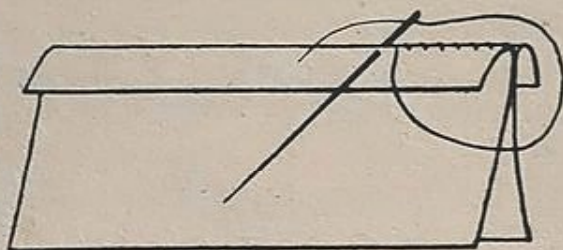

Fig. 6

b) On utilise parfois le *surjet pour assembler 2 tissus lisières* : faire de chaque côté un rempli de 1/2 cm. Poser bord à bord, endroit contre endroit, et procéder comme pour un surjet de lisière, surfiler les bords.

Il est utilisé pour réparer du tissu usagé (pièce à surjet).

#### APPLICATIONS

*Exécuter sur des morceaux de tissu lingerie mesurant 10 cm. de longueur sur 5 cm. de largeur.*

- 1°) Une couture simple à points devant, la surfiler.
- 2°) Une couture anglaise.
- 3°) Une couture rabattue à points d'ourlet.
- 4°) Un surjet de lisières.
- 5°) Un surjet sur tissu sans lisière.

# QUELQUES POINTS D'ORNEMENT

## 1°) Point de reprise

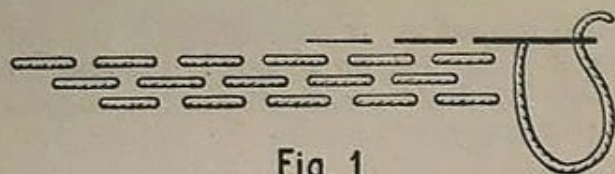

Fig. 1

Faire des rangées de points devant très allongés. Contrarier les points à chaque rang, bien rapprocher les rangs. On obtient un dessin faisant relief. (S'emploie aussi pour

le bourrelage de la broderie).

## 2°) Point de chaînette

a) Fixer l'aiguillée de fil, maintenir le fil sous le pouce gauche. Piquer l'aiguille au même point, la sortir 3 ou 4 fils plus loin. Tirer l'aiguille.

b) Piquer le fil à l'intérieur, à la base de la boucle terminée en tenant le fil sous le pouce gauche, la ressortir. 3 ou 4 fils en dessous, etc... Le point de chaînette se fait de haut en bas.

En lui faisant suivre un tracé, le point de chaînette sert à orner la lingerie. On peut en former des marques de linge.

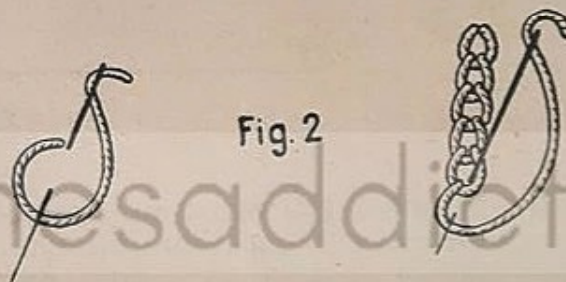

Fig. 2

## 3°) Point de tige

Prendre un peu de tissu sur l'aiguille en piquant de droite à gauche, tirer, faire le 2° point en ressortant l'aiguille où l'on a piqué précédemment. Groupé en plusieurs rangs donne de très jolis effets.

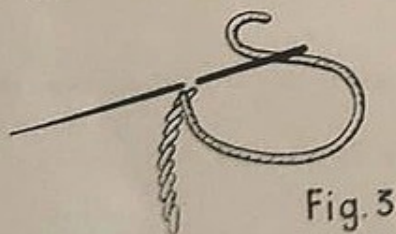

Fig. 3

## 4°) Point de croix

Se compose de 2 points obliques se croisant au milieu. Le point de gauche à droite se fait le premier, le second de droite à gauche passe par dessus. L'aiguille entre et sort toujours dans les trous du point qui précède.

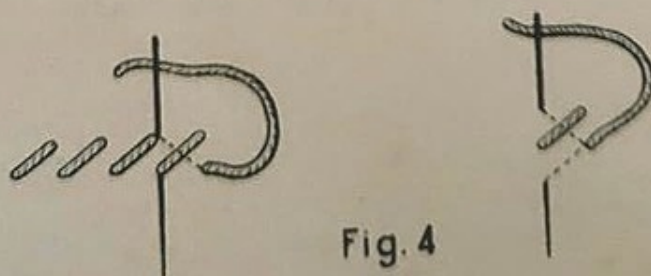

Fig. 4

### 5°) Point de nœuds

Fixer l'aiguillée, tenir le coton entre le pouce et l'index gauche (A). Placer l'aiguille et la faire tourner de droite à gauche. Piquer la pointe dans le tissu au point de départ (B). Tirer sur le fil.

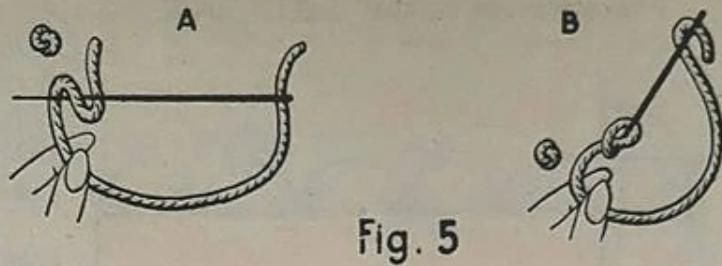

Fig. 5

### 6°) Point de feston

Se fait sur un bourrage, en ligne droite, ou courbe. Maintenir le coton sous le pouce gauche, piquer l'aiguille sur la 1<sup>re</sup> ligne du tracé,



Fig. 6

la ressortir sur la deuxième, en passant dans la boucle. Serrer le point. Faire les points rapprochés et réguliers. Découper au ras des bouclettes.

### 7°) Point d'épine

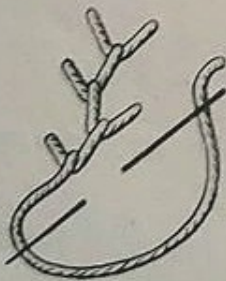

Fig. 7

a) Fixer l'aiguillée de fil. Piquer l'aiguille obliquement en prenant un peu de tissu et en maintenant le fil sous le pouce gauche. L'aiguille passe dessous. Tirer le fil sans trop serrer.

b) Procéder de la même façon pour le point de gauche, mais en sens inverse.

Ce point s'exécute de haut en bas. On peut le faire double ou triple.

### 8°) Point de bourdon

Se fait sur un ou plusieurs rangs de points devant. C'est un point de surjet très serré, mais exécuté de gauche à droite. S'emploie pour applications de tissu, de dentelle, pour broderies.

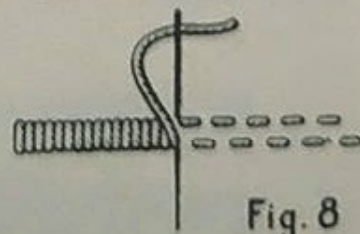

Fig. 8

### 9°) Point cocotte

Préparer un ourlet assez étroit, coudre en faisant un petit point d'ourlet, puis faire un point à cheval sur l'ourlet, le serrer, en refaire un deuxième, sur le premier. Il se forme un petit feston.



Fig. 9

Quand on fait les dents très petites, il n'y a pas besoin de faire un point d'ourlet entre les points resserrants.

### APPLICATIONS

Prendre un morceau de toile fine ou de tissu lingerie de 10 cm. de large sur 20 cm. de long.

Exécuter les points d'ornement donnés dans le cours avec un brillanté d'Alger (coton ou soie plate) de couleur vive.

Le point de bourdon : Sera employé pour un montage de dentelle. Bâtir en haut de la bande à 1 cm. du bord, une petite dentelle et exécuter le bourdon (voir croquis).

Le point de feston : Le faire au bas de la bande à 1 cm. 1/2 du bord. Découper au ras des bouclettes.

Le point d'épine : simple ou double au choix.

Le point de reprise : en faire 10 rangs sur une largeur de 4 cms.

Espacer chaque ligne de points de 2 cm. 1/2 (points de chaînette, de tige, de croix, de nœuds).

# JOURS

## A. — JOUR SUR FILS TIRES

### 1°) Jour simple

- a) Tirer 3 ou 4 fils suivant le tissu.
- b) Travailler de gauche à droite. Prendre 3 fils sur l'aiguille celle-ci dirigée de droite à gauche.
- c) Prendre 2 fils du bord du tissu.

Ce jour s'emploie généralement pour border un ourlet. Dans ce cas, avoir soin de ne prendre que le repli de l'ourlet.

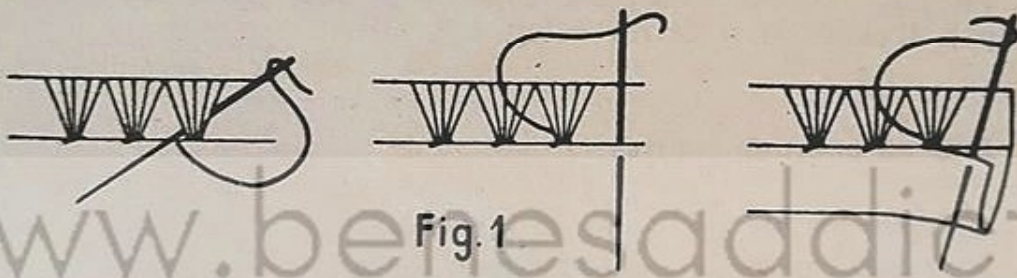

Fig. 1

### 2°) Jour échelle

Même procédé que pour le jour simple, mais le travail se fait de chaque côté des fils tirés.

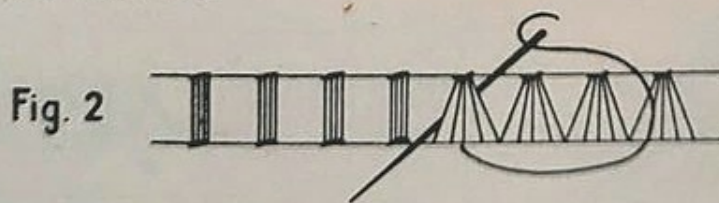

Fig. 2

### 3°) Jour rivière

- a) Faire un jour simple en prenant 4 ou 6 fils.
- b) De l'autre côté faire le jour simple en prenant à chaque point la moitié de 2 faisceaux de fils voisins.

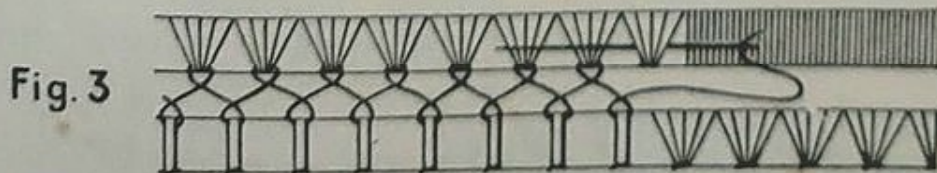
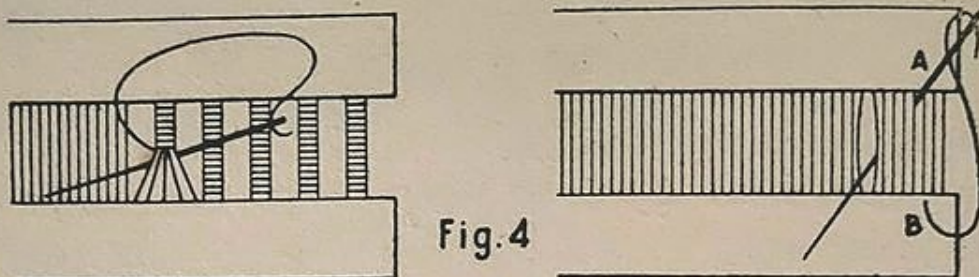

Fig. 3

#### 4°) Jour Venise

a) Tirer des fils sur 8 mm de large.

b) Tendre le coton de B en A et le recouvrir ainsi que 6 ou 8 fils du tissu d'un point de bourdon serré. (Voir points d'ornement). Faire toujours passer le chas de l'aiguille en premier, la pointe est poussée par le dé.



Le jour Venise s'emploie beaucoup pour le linge de maison (draps). L'exécuter avec du coton à broder.

#### 5°) Jour au point de reprise

a) Tirer les fils sur 1 cm de large.

b) Tendre le coton à broder de B en A.

c) Tendre 8 à 10 fils, les séparer en deux et sur les 2 branches faire un point de reprise très serré.

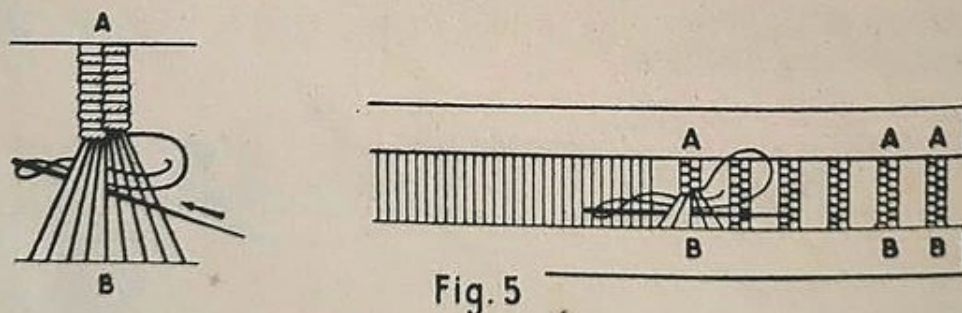

Ces jours sont utilisés aussi pour le linge de maison.

#### 6°) Jour fantaisie

Il existe un grand nombre de jours fantaisie, beaucoup dérivent d'un jour échelle.

En voici un s'exécutant sur toile.

Tirer 16 fils, travailler en jour échelle sur faisceaux de 10 fils;

puis de chaque côté : serrer 2 faisceaux de 10 fils par un double point, glisser le fil sur le faisceau de droite que l'on vient de

Fig. 6

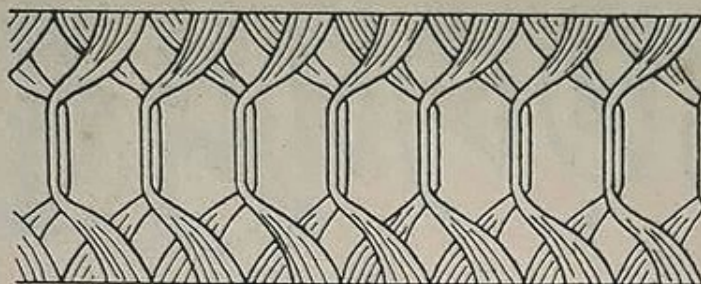

travailler, puis le serrer par un double point avec le suivant, et ainsi de suite en alternant en haut et en bas.

## B. — POINT DE PARIS - POINT TURC

Ces deux points peuvent se rattacher à l'étude des jours. Ils sont très employés en lingerie : pour assembler les coutures, pour le montage des dentelles, pour faire des applications (Fig. 1).

### 1°) Point de Paris

Au ras de la dentelle, ou du repli faire un point de piqure, piquer

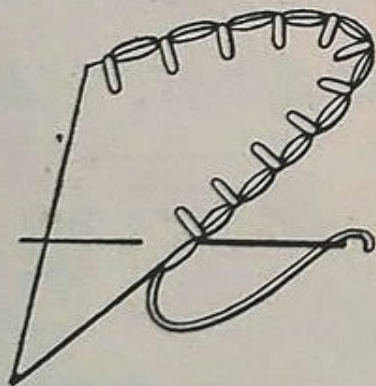

Fig. 7

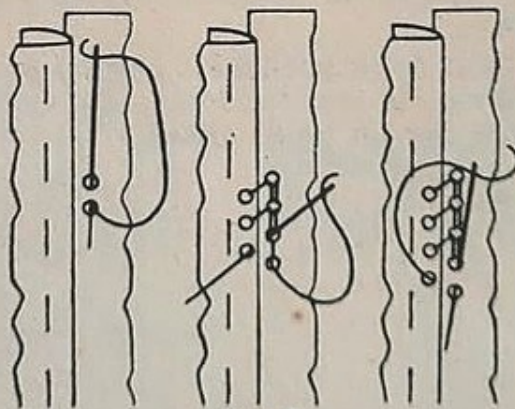

Fig. 8

de nouveau dans le même trou mais cette fois ressortir en biais en prenant un peu de la dentelle ou du repli. Le point s'exécute de droite à gauche.

### 2°) Jour Turc

Se servir d'un fil fin et d'une aiguille assez grosse. Se fait de haut en bas. Faire 2 points de piqure à gauche puis remonter obli-

quement de 3 ou 4 fils (A et B). Faire ensuite 2 points verticaux à

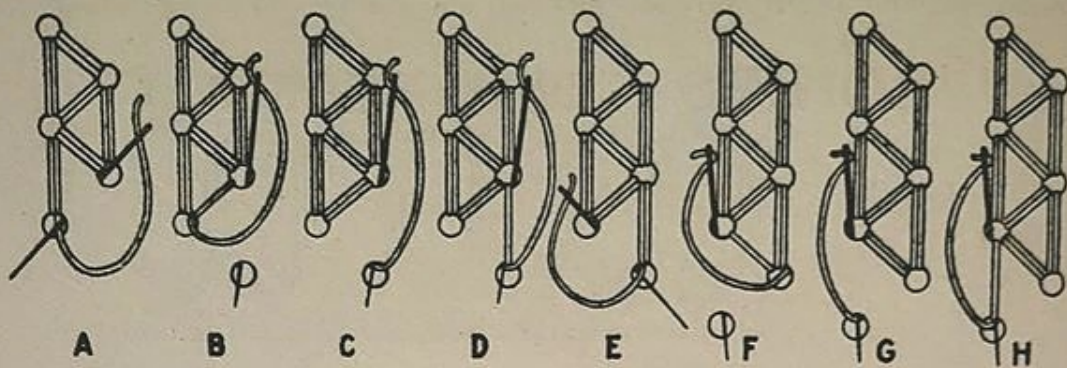

droite (C - D) 2 points en remontant obliquement à gauche, (E - F), puis 2 points verticaux à gauche (G - H).

### APPLICATIONS

1°) Réalisation des jours : échelle, rivière, Venise, au point de reprise sur une bande de toile fine de 10 cm × 15 cm.

Le jour simple sera exécuté en haut de la bande sur un ourlet de 1 cm.

Espacer chaque ligne de jours de 2 cm.

2°) Exécution d'une pochette en soierie ou tissu fin :

Prendre un carré de tissu de 30 cm. de côté.

Préparer un ourlet de 1/2 cm. tout autour. Coudre au point de Paris.

Coin de la pochette : Sur les 2 côtés du carré, exécuter le point de Paris en prenant toutes les épaisseurs. Refermer le 3<sup>e</sup> côté de l'ourlet par un point glissé.

## CHAPITRE VI

# FRONCES - NIDS D'ABEILLES

## SMOCKS

### FRONCES

Elles sont très employées en couture pour le montage des manches, des poignets, des tabliers, des ceintures de culotte, etc...

#### Préparation

Le morceau à froncer doit avoir 2 fois la largeur que l'on désire obtenir, le tissu étant froncé par des fronces moyennes.

2 fois 1/2 la largeur : pour fronces serrées.

Pour froncer un tissu, faire à 1 cm. du bord un rang de points devant — le fil sera noué à une extrémité, l'autre sera laissée libre, on l'arrêtera au moment du montage.

Pour obtenir des fronces bien régulières, passer un second rang de points devant à 7-8 mm. du premier.



*faire un rentré de D à C, rabattre sur l'envers, à points d'ourlet et sans traverser sur l'endroit.*

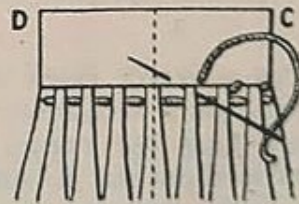
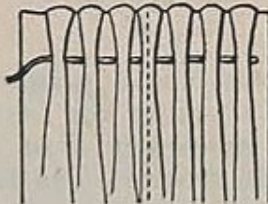

#### Montage des Fronces

- 1°) Bâter un rentré au bord de la partie plate A. B.
- 2°) Poser la partie plate sur la partie à froncer.
- 3°) Epingler A (partie plate, sur C partie froncée et B sur D.
- 4°) Tirer les 2 fils de fronces, les arrêter à la longueur A. B.
- 5°) Bâter la partie plate sur la partie froncée au ras du 1<sup>er</sup> fil de fronce. Piquer près du bord ou coudre à point d'ourlet.
- 6°) Faire un rentré de D à C, rabattre sur l'envers à points d'ourlet sans traverser sur l'endroit.

## NIDS D'ABEILLES

Sont utilisés surtout pour faire des garnitures aux vêtements d'enfants. Il faut compter 3 fois la largeur de la broderie terminée.

### Procédé

1°) Tracer légèrement au crayon sur l'envers du tissu des points espacés de 5 à 7 mm. suivant le tissu employé. (Fig. 1).

2°) Passer des fils de fronces en prenant le tissu aux points marqués. (Fig. 2).

3°) Tirer les fils de façon à former des plis serrés, les arrêter.

4°) Sur l'endroit du travail, commencer à droite, prendre 2 plis en plaçant le fil au-dessus de l'aiguille, faire 2 points l'un sur l'autre (Fig. 3), puis glisser l'aiguille dans le pli de droite jusqu'au rang de

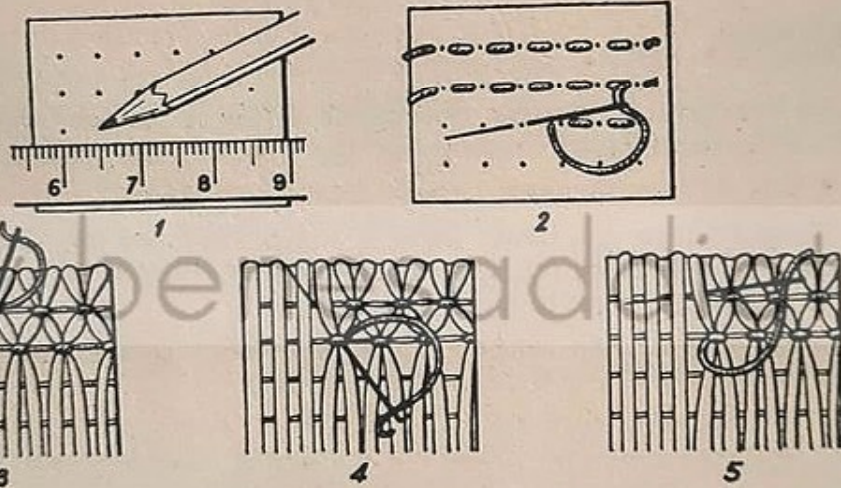

fronces suivant, faire de nouveau 2 points en prenant ce pli et le suivant, puis remonter au 1<sup>er</sup> rang de fronces (Fig. 4). Répéter ce travail tous les rangs en avançant d'un pli à chaque point. On travaille donc sur 2 rangs de fronces à la fois.

5°) On peut s'aider d'une feuille de papier quadrillé pour passer plus régulièrement les fronces.

## SMOCKS

Il faut compter 4 fois la largeur de la broderie terminée, les smocks resserrant beaucoup le tissu.

### Préparation

Elle est la même que pour les nids d'abeille.

### Procédé

On utilise des points d'ornements (point de tige, fig. 5).

1) *Ligne droite* (Fig. 6) : Fixer l'aiguillée de fil à gauche sur le premier rang de fronces. Sur l'endroit de l'ouvrage prendre le pli suivant comme si l'on faisait un point de tige, tirer, prendre le pli suivant, placer le fil à gauche, tirer, prendre le pli suivant, placer le fil à droite, tirer, etc...

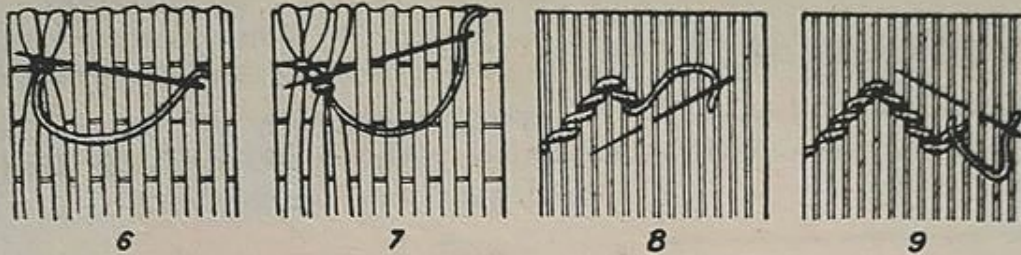

2) *Lignes brisées* (Fig. 7-8) : Commencer à gauche, faire 3 ou 5 plis en montant, autant en descendant. On avance d'un pli à chaque point.

Pour les nids d'abeille et les smocks, on emploie de la soie plate (brillanté d'Alger) ou du coton perlé fin.

#### APPLICATIONS

1°) Exécuter un montage de fronces (largeur de la partie plate : 8 cm.).

2°) Exécuter une broderie nids d'abeilles qui, terminée, aura 8 cm. x 5 cm.

Employer du coton perlé fin ou du brillanté d'Alger.

## CHAPITRE VII

# PLIS A LA MAIN ET ABEILLES

### A) Pli couché ou pli plat

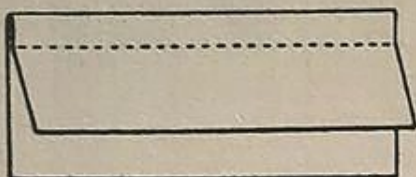

Pour obtenir un pli plat de 3 cm. de large, plier l'étoffe droit fil. Bâtir et coudre à 3 cm. de la pliure.

### B) Pli creux

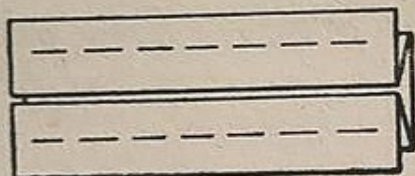

Ce sont des plis plats tournés l'un vers l'autre dont les têtes de plis se touchent sur l'endroit.

### C) Pli rond

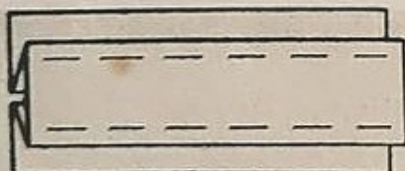

Ce sont deux plis plats tournés sens opposés dont les creux de plis se touchent sur l'envers (c'est donc l'envers du pli creux).

### D) Pli lingerie

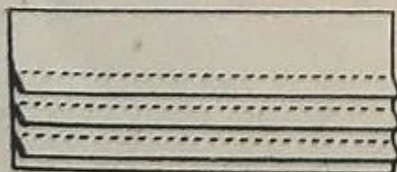

(Utilisé pour la garniture des tissus légers, linon, mousseline, etc...). C'est un pli plat très étroit (3 à 4 mm. environ) cousu à points devant. Il se fait généralement par groupes de 3 - 5 - 7 - 9 plis. L'écartement entre les plis est souvent égal à la largeur d'un pli. Coucher tous les plis dans le même sens.

### E) Nervure

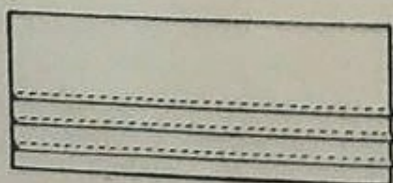

C'est un pli si fin, qu'il permet de former un dessin. Après avoir marqué l'emplacement sur le tissu, plier sur le trait et coudre le plus près possible du bord.

## La préparation des plis

Elle est très importante pour leur tombant. Bien suivre le droit fil du tissu. La profondeur, la distance de chaque pli devront être marquées par des points de repère avant de bâtir chacun des plis.

Pour tracer régulièrement des plis se servir d'un carton, y marquer la longueur à obtenir, et suivre partout cette mesure. On obtient ainsi un travail plus régulier qu'avec le mètre à ruban.

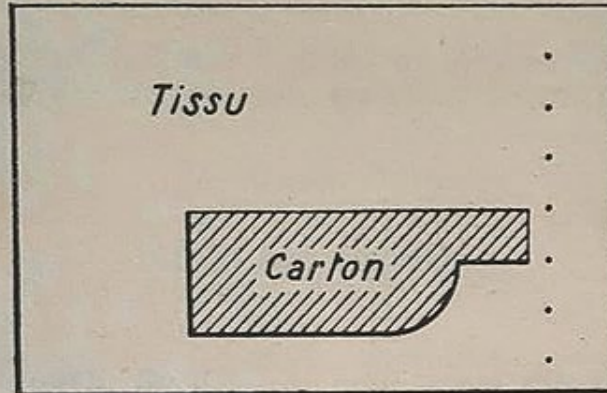

## Abeilles brodées

Elles servent en couture pour arrêter les plis. Les tracer finement par un bâti serré. Travailler au cordonnet de soie et procéder comme l'indique la figure ci-après.

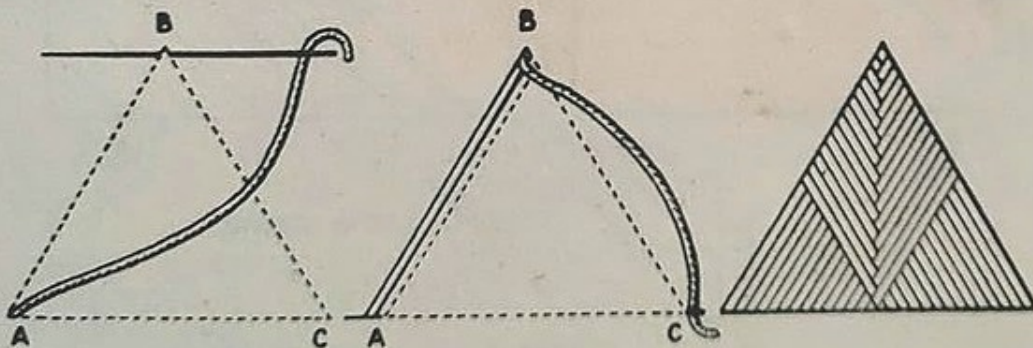

## APPLICATION

Sur un morceau de tissu lingerie :  
Exécuter 2 groupes de 5 plis lingerie, de 3 mm. de largeur sur une longueur de 10 cm.

(L'espacement entre chaque pli sera égal à la largeur d'un pli).  
L'espacement entre les 2 groupes de 5 plis sera de 2 cm.

# BIAIS

## Utilisation

Les biais sont utilisés en couture comme finition sur des parties en arrondi : encolures, manches, bas de jupe, volant en forme...

## Coupe des biais

Pour obtenir des biais, plier le tissu en diagonale en ramenant le sens trame sur le sens chaîne (Fig. 1). Puis couper suivant la

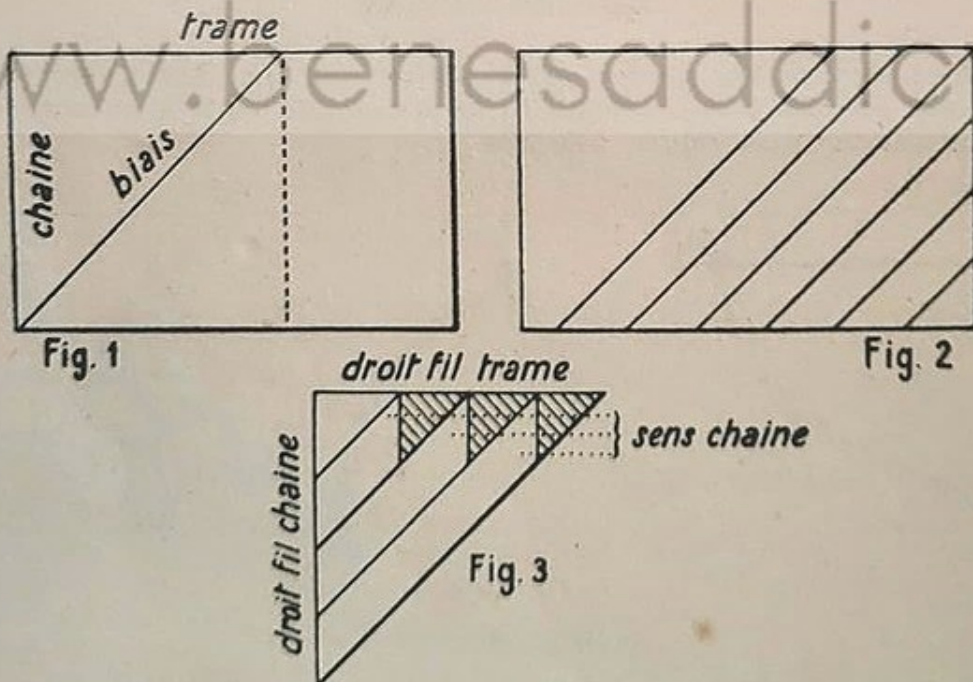

diagonale (Fig. 2). (Tenir compte en taillant un biais, qu'il doit être étiré avant montage, donc qu'il va diminuer de largeur).

L'extrémité du biais, doit être coupée en droit fil de chaîne (Fig. 3).

## Assemblage de deux biais

Placer les morceaux endroit contre endroit, les bords droit à

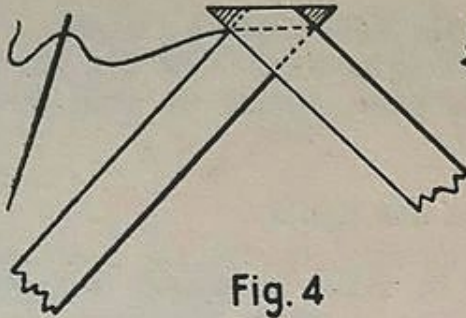

Fig. 4

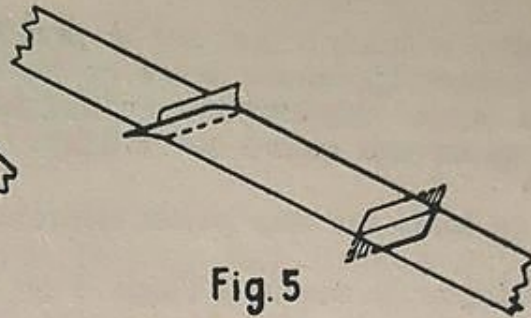

Fig. 5

se superposant (Fig. 4), bâtir et piquer, ouvrir la couture au fer, couper les points qui dépassent (Fig. 5).

## Divers montages du biais

1°) **Biais monté à plat, faisant faux ourlet** (souvent employé pour les encolures)

Couper un biais de 2 cm., le détendre, le poser endroit sur endroit du tissu et le coudre à points de piqûre (Fig. 6). Faire des crans

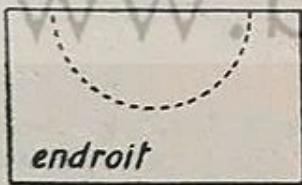

endroit

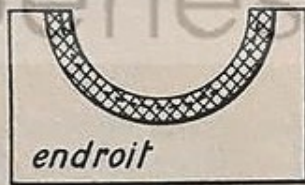

endroit



envers

Fig. 6

Fig. 7

dans l'arrondi tous les 1/2 cm. et retourner le biais sur l'envers du vêtement. Passer un bâti en haut pour maintenir la couture au bord. Bâtir le rabat, en faisant un repli de 1/2 cm. Coudre à points d'ourlet (Fig. 7).

2°) **Biais à cheval ou bordé** (très employé en couture)

Prendre un biais de 10 à 12 mm. une fois étiré (le bordé terminé doit avoir 3 à 4 mm.). Poser le biais endroit sur endroit du vêtement et bâtir à 3 mm. environ du bord. Le piquer et rabattre sur l'envers

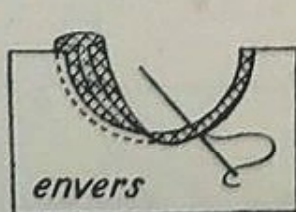

envers

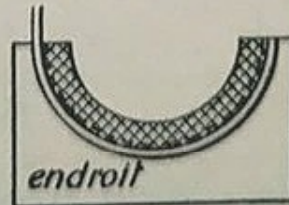

endroit

Fig. 8

Fig. 9

du tissu à points de côté en cachant les points de piqûre, et sans traverser sur l'endroit (Fig. 8).

### Pose du biais sur un angle

Bâtir le biais à plat sur le premier côté jusqu'à l'angle. Tourner en faisant boire ce biais sans former de pli. En effet il faut laisser une ampleur suffisante pour obtenir un coin droit et non pas arrondi quand on rabattra.

### Pose du biais sur une partie formant des dents

Indiquer le dessin à l'aide d'un fil. Bâtir le biais : le soutenir dans l'arrondi, le poser bien à plat dans le creux des dents (un pli se formera en rabattant pour absorber à la jonction le tissu en trop sur le bord). (Fig. 10 et 11). Bâtir et piquer avant le découpage des dents.

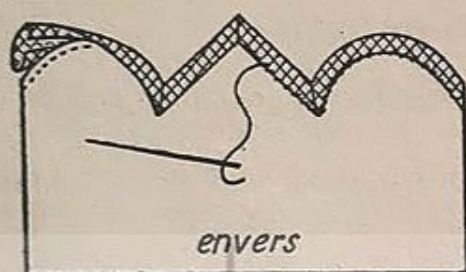

Fig. 10

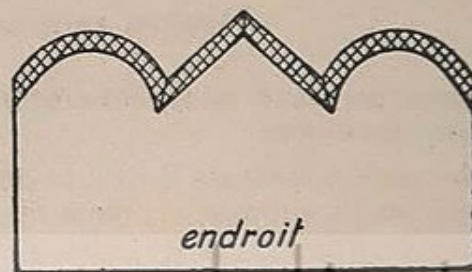

Fig. 11

**REMARQUES :** Dans les tissus suffisamment fins, on emploie souvent le biais en double. La pliure laissée du côté à rabattre, évite le repli et donne un travail beaucoup plus net.

Si le biais doit se fermer (bas de manche) faire la fermeture en droit fil, piquer et repasser avant le montage.

### 3°) Biais retournés

Ils sont employés pour des garnitures ou des brides (Fig. 12).

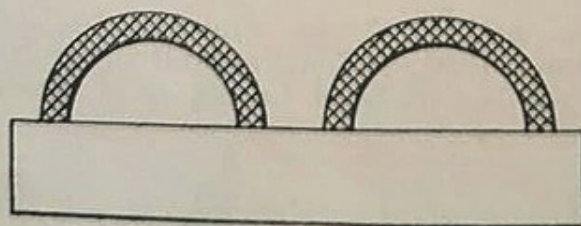

Fig. 12

a) *Brides* ou « queues de rat » : Piquer le biais, plié en 2 en le tendant fortement. Laisser suffisamment de couture pour donner un effet de ganse ronde une fois le biais retourné.

b) *Manière de retourner le biais* : Quand le biais est piqué, cou-  
dre une extrémité d'un fil très solide, glisser le chas de l'aiguille

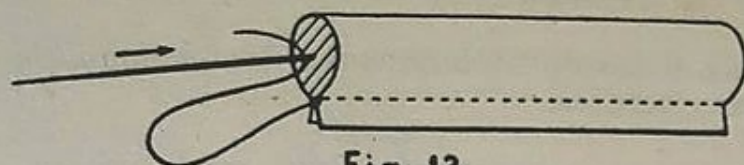

Fig. 13

entre les 2 épaisseurs, puis tirer, le biais suit l'aiguille et sort de  
l'autre côté (Fig. 13).

c) *Pose des brides* : Former des brides bien régulières, les bâtir  
entre les deux épaisseurs du tissu (posé endroit contre endroit).

#### APPLICATION

Sur une bande de tissu lingerie de 12 cm. sur 6 cm., monter un  
biais à cheval (en tissu de couleur) en suivant le dessin ci-dessous.

Procédé : Reproduire le dessin sur papier transparent. L'épingler  
sur le tissu. Tracer le dessin à l'aide d'un fil en traversant le papier.  
Enlever le papier, bâtir le biais, le piquer, découper le tissu, rabat-  
tre le biais à points d'ourlet.

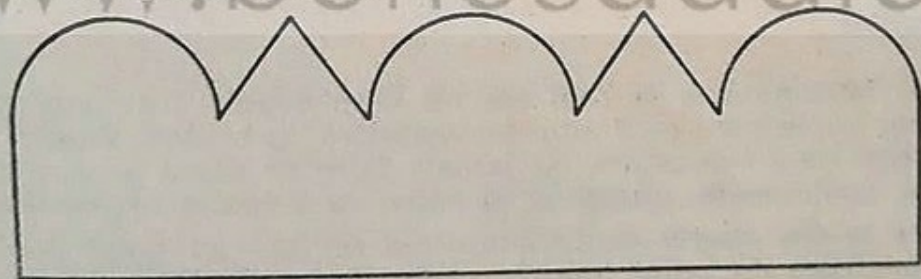

## CHAPITRE IX

# BOUTONNIÈRES

Il y a deux sortes de boutonnières : les boutonnières brodées et les boutonnières bordées.

### I. — BOUTONNIÈRES BRODÉES

Elles se font au point de boutonnière (Fig. 1) (à ne pas confondre avec le point de feston, Fig. 2); elles s'exécutent de droite à gauche,

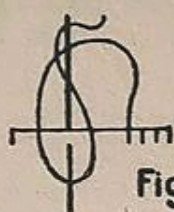

Fig. 1

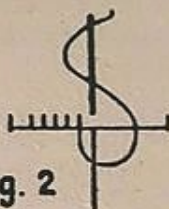

Fig. 2

en tenant le bord du tissu en haut. Prendre peu de tissu, passer sous l'aiguille, le fil qui passe par le chas de l'aiguille en allant de droite à gauche.

#### Généralités

Les boutonnières se font sur un tissu double, les couper d'une longueur supérieure de 2 mm. au diamètre du bouton. Passer un fil pour tenir les 2 épaisseurs. Ne jamais faire de nœud pour commencer une boutonnière, glisser le fil entre les 2 épaisseurs de tissu.

Les brides d'arrêt de boutonnières se font au point de feston (les bouclettes du point tournées vers la fente). Elles doivent être tenues au tissu.

#### A) Boutonnières lingerie (Fig. 3)

La réaliser toutes les fois que le bouton ne tire pas sur la boutonnière (chemisiers...). Elle se fait parallèle au bord du tissu. Elle

Fig. 3

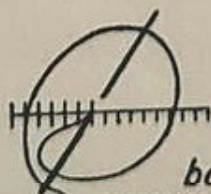

bord du vêtement

a deux brides d'arrêt, qui se font lorsque les 2 côtés de points de boutonnière sont terminés.

## B) Boutonnière confection

Elle est employée sur robes, tabliers, etc... toutes les fois que le bouton tire, il vient se loger dans l'arrondi. Elle n'a qu'une bride

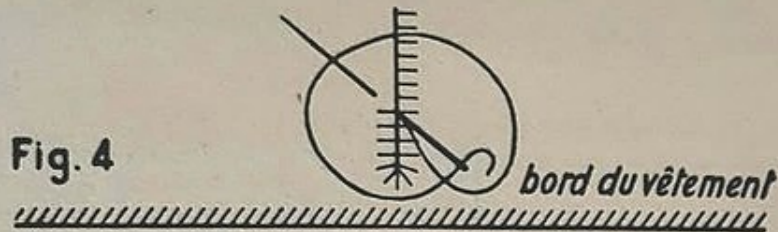

d'arrêt. Elle se fait perpendiculaire au bord du tissu, la partie arrondie étant la plus près du bord (Fig. 4).

## C) Boutonnière tailleur

Elle est exécutée sur les tissus épais au cordonnet de soie (difficile à réussir, à réserver aux professionnels).

## D) Bride à bouton

Elle est employée pour chemises d'enfant, bavoir, etc...

Glisser le fil entre les 2 épaisseurs de tissu sans faire de nœud. Pincer les fils sur le bord, en réglant à la grosseur du bouton.

Maintenir la bride sur le doigt, tourné vers le haut, recouvrir les fils lancés avec des points de boutonnière très serrés, commencer à droite.

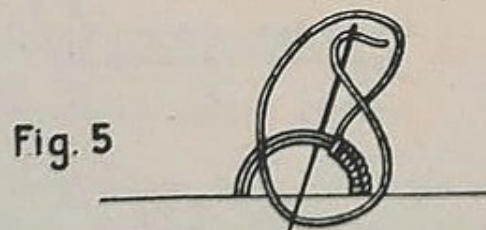

Pour arrêter, faire 2 ou 3 points arrière sur le bord, près de la bride, glisser le fil entre les 2 épaisseurs du tissu (Fig. 5).

## APPLICATIONS

1°) Prendre un carré de tissu lingerie de 10 cm. de côté, le plier en deux.

2°) Faire :

1 boutonnière lingerie de 2 cm.

1 boutonnière confection de 2 cm. 1/2 du bord.

3°) Faire une bride à bouton sur la pliure.

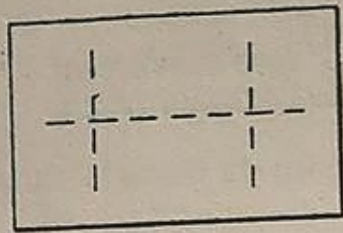

1

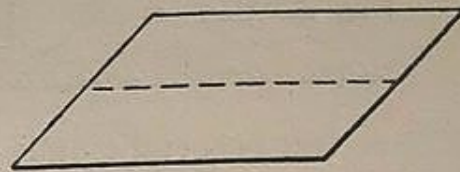

2

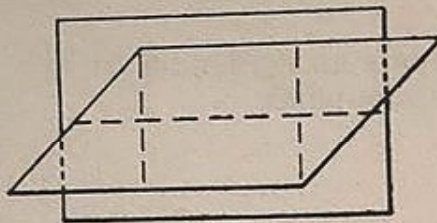

3

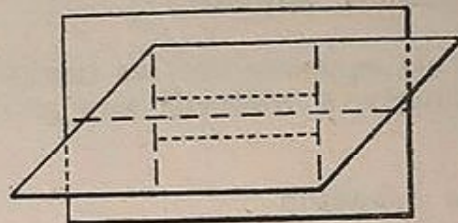

4

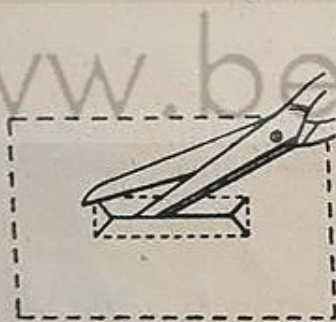

5

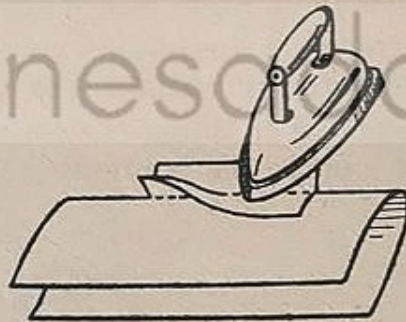

6

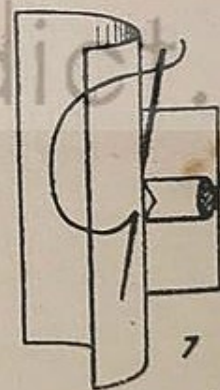

7

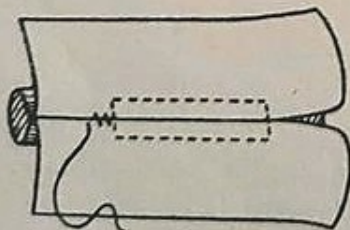

8



9

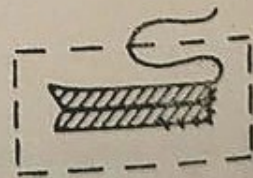

10

## II. — BOUTONNIERES PASSEPOILEES OU BRODEES

Elles se font perpendiculaires au bord du vêtement, sur tissu simple (donc écarter parementure ou doublure, s'il y a lieu).

### Exécution

1°) Marquer à l'aide d'un bâti la longueur (diamètre du bouton : 2 mm.) et la place de la boutonnière (Fig. 1).

2°) Couper un biais qui aura 5 cm. de largeur et comme longueur celle de la boutonnière : 3 cm. Marquer au point de bâti la longueur de la boutonnière (Fig. 2).

3°) Poser le milieu du biais sur le bâti indiquant la place de la boutonnière. Bâter les 2 épaisseurs. Délimiter par un bâti vertical la longueur de la boutonnière (Fig. 3).

4°) Piquer le biais à 2 mm. de chaque côté en suivant le rectangle formé. Enlever les faufils (Fig. 4).

5°) Fendre au milieu du rectangle les 2 tissus en s'arrêtant à 4 mm. des extrémités, puis couper en biais jusqu'aux angles (Fig. 5).



6°) Retourner le biais par cette fente.

7°) Ouvrir les coutures soit au fer (lainages), soit avec l'ongle et combler la fente par les biais en ayant soin de les faire exactement de la même largeur (Fig. 6).

8°) Les fixer par un point arrière dans la couture, sur l'endroit.

9°) Faire sur l'envers, à chaque extrémité de la fente, un point d'arrêt (Fig. 7).

10°) Par un point coulé, maintenir le pli formé par le passe-poil. Repasser la boutonnière avec une patte-mouille sur l'envers. Bâter doublure ou parementure. La couper comme la boutonnière avec 4 crans (Fig. 8).

11°) Rentrer le tissu autour des dépassants et rabattre à points d'ourlet. Les petits côtés et les angles sont fixés au point de feston (Fig. 3 et 10).

Si le vêtement n'est pas doublé maintenir le pourtour du rectangle de biais par un point de chausson.

### APPLICATION

*Exécuter une boutonnière passe-poilée.*

## CHAPITRE X

# RACCOMMODAGE

## REPRISES

### Utilisation

Les reprises s'exécutent pour renforcer un tissu qui s'amincit, pour rapprocher les bords d'une fente ou d'un accroc, pour boucher un petit trou.

### Matériel nécessaire

- Une aiguille longue.
- Fil ou coton à repriser, à broder, de grosseur analogue à celle des fils du tissu et de même couleur.

### Point employé

*Le point de reprise* : Il est formé par des points devant, petits, réguliers, dont les rangs sont serrés.

### Procédé

1°) Travailler sur l'envers. Pour que le point soit moins visible sur l'endroit, prendre 2 fils sur l'aiguille, en passer 2, en prendre 2, etc...

2°) A chaque rangée intercaler les points.

Fig. 1



3°) A chaque extrémité de la rangée laisser une petite bouclette en prévision du lavage, qui resserera les fils.

4°) Ne jamais faire de nœud.

5°) Repriser d'abord le sens chaîne pour éviter de déformer le vêtement dans la partie usée.

### Diverses reprises

#### 1°) Reprise sur fente

a) *Fente nette non effilochée* : Travailler en suivant le procédé indiqué. De plus, deux détails sont à observer :

- couvrir au moins 1 cm. tout autour de la fente;
- ne pas traverser la fente d'un bord à l'autre sur une même côté (Fig. 2).

b) *Fente effilochée* : Procéder comme précédemment mais prendre les effilochures dans un point qui resserre les deux bords.

## 2°) Reprise sur accroc

Travailler dans le sens chaîne comme pour la reprise sur fente puis faire le même travail sur le 2° côté de l'accroc, ce qui donne dans l'angle un carré où les points de reprise se croisent (Fig. 3).

*Accroc dans un lainage* : Maintenir les bords de la fente par un point oblique, en piquant alternativement dans un bord puis dans

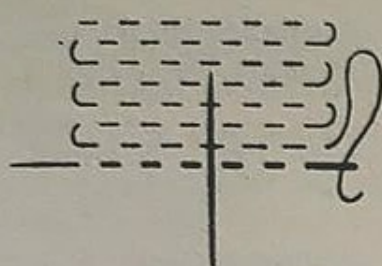

Fig. 2

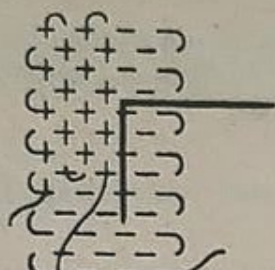

Fig. 3

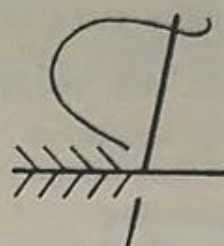

Fig. 4

l'autre. Puis avec un cheveu faire un point invisible, en traversant d'un bord à l'autre en oblique dans l'épaisseur du tissu (Fig. 4).

## 3°) Reprise sur un trou

a) Régulariser les bords du trou en forme de carré ou de rectangle.

b) Reprendre le sens chaîne en commençant à 1 cm. au moins du trou. Faire 2 ou 3 rangs de points devant au-dessus du trou (Fig. 5).

c) En passant sur le trou, lancer le fil sur l'autre bord en faisant attention que le point ne traverse pas sur un même côté d'un bord à l'autre (Fig. 6).

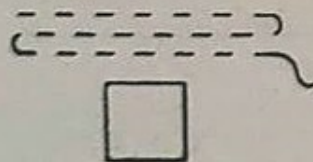

Fig. 5



Fig. 6

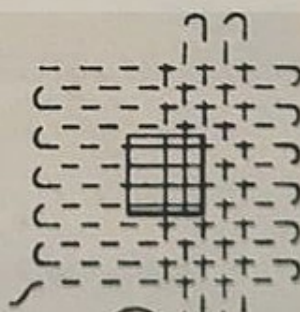

Fig. 7

d) Même travail dans le sens de la trame. En passant au-dessus des fils tendus, en prendre un sur l'aiguille, en passer un, etc... Au rang suivant, prendre le fil passé, et passer celui qui a été enlevé. Continuer à contrarier à chaque rangée (Fig. 7).

Dans un travail bien exécuté, le croisement des fils sur le trou doit donner la même épaisseur que le tissu.

## APPLICATIONS

1°) Sur un morceau de toile fine, exécuter une reprise sur un accroc de 1 cm. 1/2 (chaque côté), avec un fil de couleur.

2°) Faire une reprise en croix sur un trou carré de 1/2 cm. de côté.

## PIECES

Lorsque le tissu, trop usé, ne peut être repris, on pose une pièce. Les procédés de pose employés varient suivant la nature des tissus.

### Pièce à surjet

#### Utilisation

Cette pièce se fait dans les vichy, les cotonnades imprimées, afin que la pièce soit moins visible à l'endroit, et dans les lainages, afin qu'elle soit moins épaisse.

#### Points employés

Point de surjet et surfil (voir chap. II).

#### Préparation

a) *du trou* (Fig. 1) : Couper la partie usée en suivant le droit fil

Fig. 1



Fig. 2

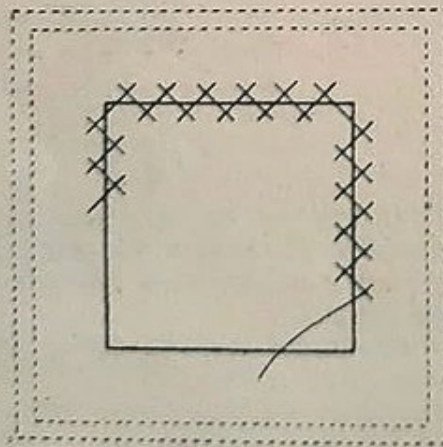
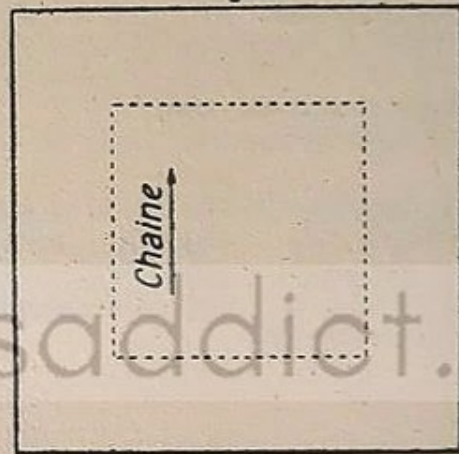

Fig. 3

*Travail sur l'envers du vêtement*

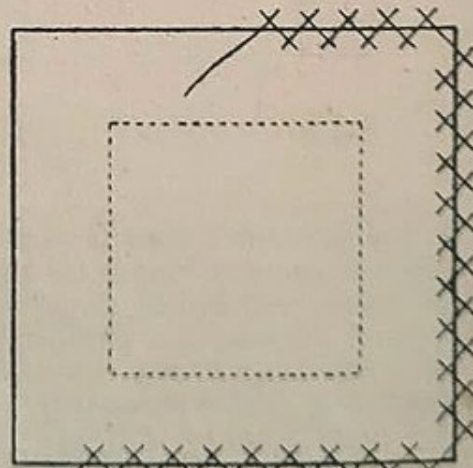

Fig. 4

*Travail sur l'endroit du vêtement*

de manière à obtenir des angles droits. (Suivre autant que possible le dessin du tissu, s'il y en a un).

Cranter les angles du trou de 7 mm. environ puis faire un repli d'un 1/2 cm. sur les côtés à l'envers du tissu.

b) *de la pièce* (Fig. 2) : Tailler une pièce ayant de chaque côté 2 cm. de plus que le trou. Veiller à la prendre dans le même sens que la partie à remplacer. Faire un repli de 1/2 cm. tout autour. Ecraser ce pli avec le dé (le bâtir dans un tissu de lainage).

#### **Confection**

Poser un des côtés de la pièce sur un des côtés du trou, endroit contre endroit, pli sur pli, et bord à bord, en veillant aux sens chaîne et trame.

Coudre au point de surjet d'un angle à l'autre en ayant soin de bien faire raccorder les dessins, et de conserver l'angle droit (commencer le surjet au milieu d'un côté). (Fig. 3).

Dans un vêtement de fil ou de coton, surfiler les bords de la pièce (Fig. 4); dans un lainage, les rabattre au point de chausson.

### **APPLICATION**

*Réaliser sur un morceau de vichy une pièce avec surjet.*

*La pièce terminée doit avoir 5 cm. de côté.*

## **Pièce à Coutures rabattues**

#### **Utilisation**

Cette pièce est très solide, mais visible; elle s'emploie sur le linge nécessitant de fréquents lavages.

#### **Points employés**

Point devant, point d'ourlet.

#### **Préparation**

a) *du trou* : régulariser le trou.

b) *de la pièce* : tailler une pièce ayant les dimensions du trou plus 3 cm. dans la longueur et dans la largeur.

#### **Confection**

a) *Assemblage en coutures à points devant* :

Poser un des côtés de la pièce sur un des côtés du trou, endroit contre endroit, en faisant correspondre la chaîne du vêtement avec la chaîne de la pièce.

— *Faire déborder la pièce du trou de 3 mm. et de 1 cm. au delà du bord de droite où on commence à coudre* (Fig. 1).

— *Coudre à points devant jusqu'au 2<sup>e</sup> angle et faire un point arrière (pour consolider l'angle). Cranter dans le biais l'angle du trou jusqu'à 2 ou 3 fils du point arrière* (Fig. 2).

— *Tourner l'ouvrage à angle droit, en posant le 2<sup>e</sup> côté de la pièce sur le 2<sup>e</sup> côté du trou (comme pour le 1<sup>er</sup> côté)* (Fig. 3).

Veiller à ne pas laisser de faux plis dans l'angle. Faire un point arrière touchant le précédent et coudre à points devant.

— *Procéder de la même façon pour les 3<sup>e</sup> et 4<sup>e</sup> côtés. Cranter le 4<sup>e</sup> coin en même temps que le 3<sup>e</sup> pour que le 4<sup>e</sup> côté soit bien droit fil.*

b) *Rabat à point d'ourlet* :

Sur l'endroit de l'ouvrage, régulariser les coutures avec le dé.

Remettre le travail à l'envers, préparer un ourlet à la largeur voulue (variable suivant l'épaisseur du tissu).

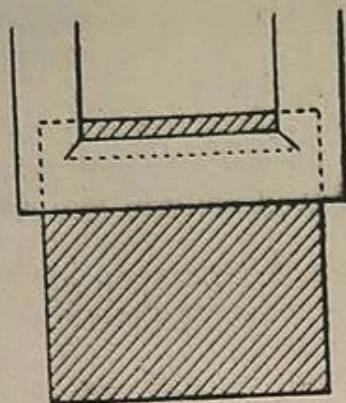

Fig. 1

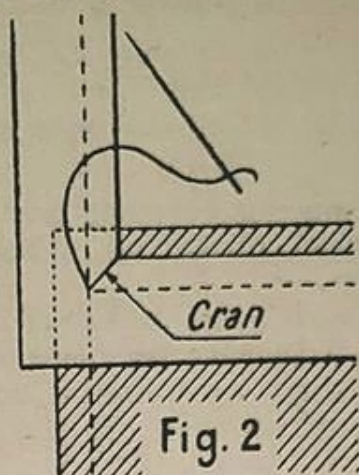

Fig. 2

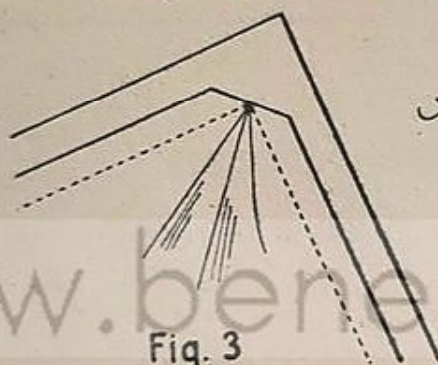

Fig. 3

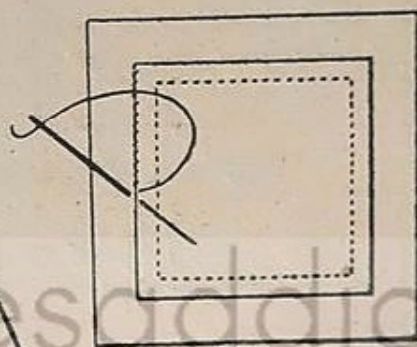

Fig. 4

Rabattre à points d'ourlet en veillant à ce que les coins ne s'arrondissent pas (Fig. 4).

#### APPLICATION

Prendre un morceau de tissu lingerie; réaliser une pièce en coutures rabattues sur un trou qui sera régularisé au carré. Ce trou doit avoir 5 cm. de côté. Largeur du rabat (3 à 5 mm. suivant l'épaisseur du tissu).

#### Pièces sur flanelle

##### Utilisation

Elle se réalise dans la flanelle et parfois aussi dans les lainages. Elle a l'avantage d'être peu épaisse.

##### Point employé

Point de chausson (voir chap. IV : Points d'ornement).

##### Préparation

a) du trou : régulariser le trou en lui donnant une forme carrée ou rectangulaire (Fig. 1).

b) de la pièce : prendre un morceau de même étoffe ayant 2 cm. de plus sur la longueur et sur la largeur (veiller au sens du tissu). (Fig. 2).

## Confection

Mettre l'endroit de la pièce sur l'envers du vêtement en ayant soin de bien la centrer pour obtenir un dépassant régulier de 1 cm. autour du trou.

Bâtir sur l'envers au bord du trou, et sur l'endroit au bord de la pièce.

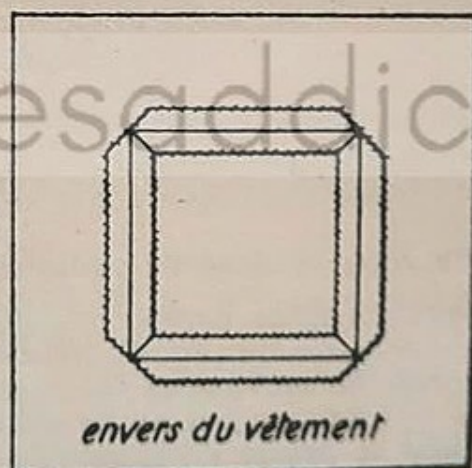
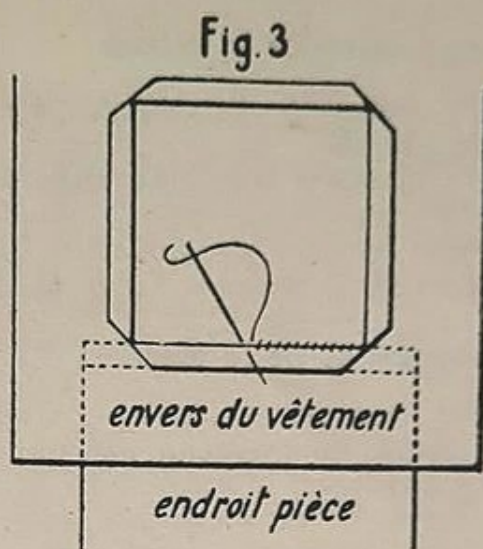
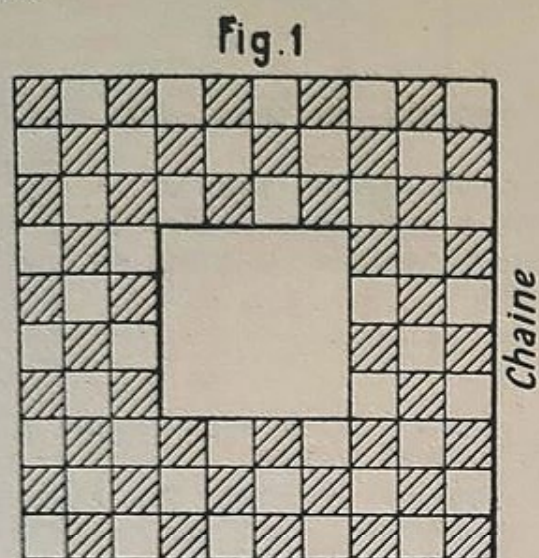

Fig. 2

Fig. 4

Travailler à l'envers au point de chausson (base du point au ras du trou sur la pièce, la partie supérieure ne traversant pas la double épaisseur). (Fig. 3).

Travailler sur l'endroit : la base du point doit être au ras du bord de la pièce sur l'objet (Fig. 4).

NOTA. — Pour le passage du fil aux angles, voir les Fig. 3 et 4.

### APPLICATION

Exécuter une pièce sur flanelle, le trou étant régularisé pour former un carré de 3 cm. 5 de côté. (Travailler avec un fil rouge).

# REPARATION DU PANTALON

## POSE D'UN FOND DE PANTALON

### a) Préparation de la culotte

1°) Découdre la couture d'assemblage du fond et la couture d'entre-jambe.

2°) Marquer les droits fils, trame et chaîne (Fig. 1).

3°) Dessiner le contour du fond à rapporter. Mettre des points de repère. Couper suivant cette ligne et marquer la place de la couture par un fil passé à 1 cm. du bord.

### b) Préparation de la pièce

Sur le morceau, à l'aide d'un fil, marquer le sens chaîne et le sens trame. Le morceau usé enlevé sert de patron.

Le poser sur le tissu en faisant coïncider les droits fils. Epingler et tailler à 2 cm. du patron, sauf du côté de la couture du fond et de l'entre-jambe où les coutures sont déjà comprises.

A 1 cm. du contour, passer un fil pour marquer la couture (Fig. 2).

## Exécution

Le montage du fond de pantalon peut se faire de deux façons :

1°) En couture ouverte surfilée.

2°) Pièce appliquée sur l'endroit par deux piqûres.

### 1. Pose du fond de pantalon en couture ouverte surfilée

Sur la culotte cranter régulièrement la couture. Assembler la pièce du pantalon en faisant correspondre exactement les fils marquant les coutures et les points de raccords de sens (endroit de la pièce contre endroit du pantalon).

Bâtir et piquer en commençant par le milieu de la pièce.

Ouvrir les coutures au fer et cranter la couture du morceau. Surfiler les deux côtés (Fig. 3).

Refaire les coutures d'assemblage du fond et la couture d'entre-jambe. Repasser.

### 2. Pose du fond de pantalon appliqué

Ce fond est plus visible que le précédent, mais plus solide.

Bâtir un rentré sur la ligne de couture du morceau (Fig. 4).

Appliquer le morceau sur la culotte en raccordant lignes de couture et points de repère (droits fils). Bâtir et piquer. Au bord, faire un petit rentré bien net, fauffer à petits points. Piquer très près du bord à la machine.

Refaire les coutures d'entre-jambe et de fond.

Repasser avec la patte-mouille sur l'endroit pour aplatir la pièce

et sur l'envers pour ouvrir les coutures du fond et entre-jambe.  
Surfiler les coutures.

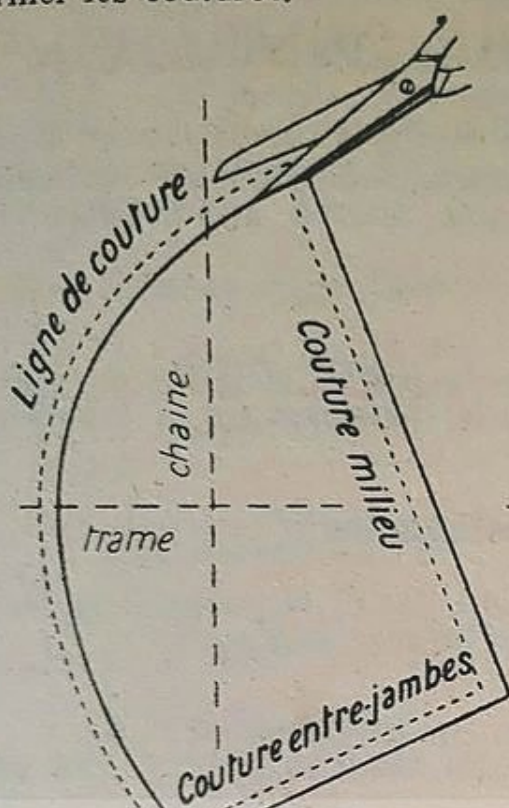

Fig. 1  
Préparation de la culotte

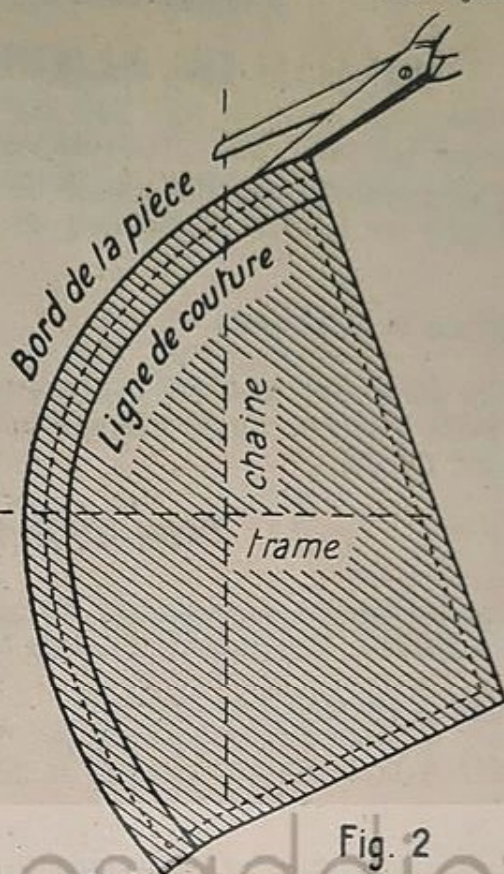

Fig. 2  
Préparation de la pièce

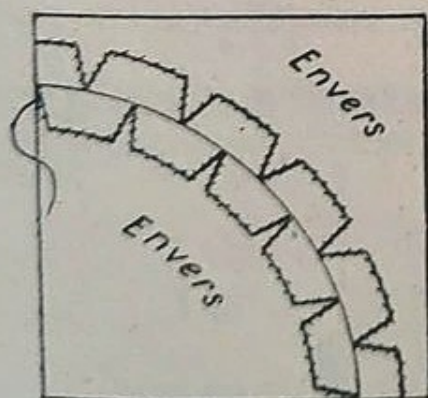

Fig. 3  
Montage en couture  
ouverte surfilée

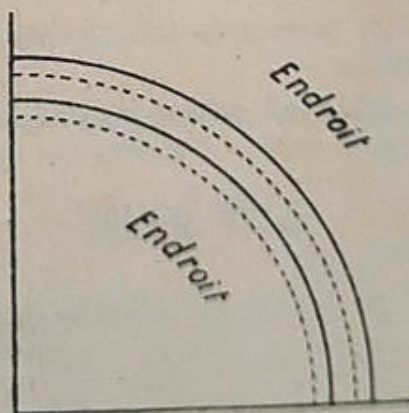

Fig. 4  
Pièce appliquée sur l'endroit  
par deux piqûres

REMARQUE : Deux défauts à éviter.

1°) La pièce trop juste : fait froncer le pantalon sur la couture d'assemblage.

2°) La pièce trop grande : « gonfle » et forme une « poche ».

# POSE DE TALONNETTE AU BAS DE JAMBES DU PANTALON

La talonnette est une ganse de coton plate, renforcée sur un des côtés par un bourrelet. Se fait en noir, marron, gris et beige.

## Utilité de la talonnette

La talonnette posée à l'intérieur du bas de la jambe du pantalon, évite l'usure rapide causée par le frottement sur la chaussure, au bord du pli.

## Pose de la talonnette

La talonnette se pose sur la partie dos de la jambe, d'une couture à l'autre. Cependant, parfois on la pose tout autour.

Il existe 2 procédés de pose :

- 1°) A la main, lorsque le pli du bas de jambe est cousu.
- 2°) A la machine, lorsque le pli est défait ou lorsqu'il n'est pas fait.

### 1. Pose de la talonnette, pli cousu (Fig. 1)

— Appliquer la talonnette au bas du pli, à l'intérieur de la jambe, le bourrelet dépassant légèrement le bord inférieur du pli.

— En posant la talonnette, la tendre pour éviter que le bas du pli gondole.

— Coudre à points arrière au ras du bourrelet, rentrer les extrémités.

### I. PLI COUSU

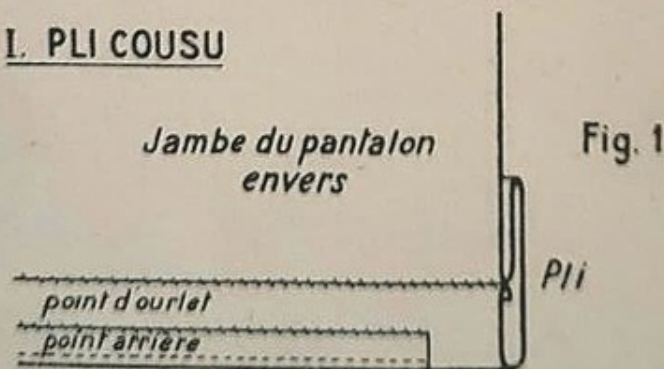

— Coudre à points d'ourlet l'autre côté de la ganse, en veillant à ne pas traverser les 2 épaisseurs du tissu (employer pour ce travail un fil très solide).

— Repasser le pli à la patte-mouille, sur l'envers et sur l'endroit.

## 2. Pose de la talonnette, pli défait (Fig. 2 et 3)

Marquer à la craie ou avec un fil les bords du pli.

Bâtir la talonnette, bien tendue, sur l'endroit, le bourrelet posé sur le bord inférieur du pli, le dépassant d'1 mm. Rentrer les extrémités. Piquer à la machine en suivant le bourrelet, puis l'autre bord de la talonnette.

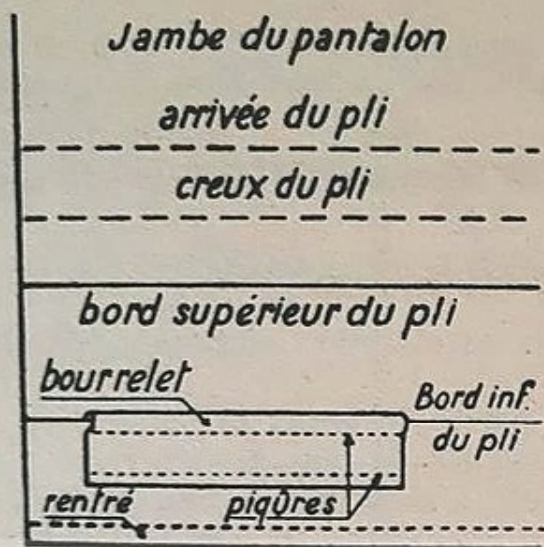

### II. PLI DÉFAIT

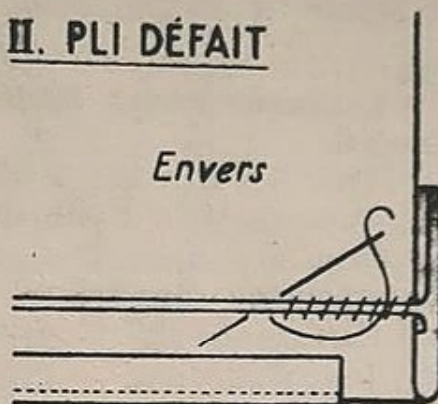

Reformer le pli du pantalon, le bâtir, le coudre à l'envers par un point invisible.

Repasser à la patte-mouille le bas de jambe sur l'envers, puis sur l'endroit.

### APPLICATION

Sur une bande de lainage, former un pli rond de 2 cm.  $\frac{1}{2}$ , la coudre après avoir posé au bord une talonnette sur une longueur de 10 cm.

## CHAPITRE XII

# PRISE DES MESURES ET PATRONS

## PRISE DES MESURES

Pour la prise des mesures, le centimètre doit être tendu et non serré. Nouer un cordon autour de la taille, pour bien la marquer.

### Devant

- 1°) Longueur devant. Prendre de la naissance du cou à la taille, puis au sol.
- 2°) Tour des hanches (à 15 ou 20 cm. de la taille) sans serrer.
- 3°) Tour de taille — Juste.
- 4°) Tour de poitrine. Passer sous les aisselles, en passant au plus fort de la poitrine, sans serrer.
- 5°) Carrure devant — Prise à partir du creux du bras.
- 6°) Tour d'encolure — Pris à la base du cou, sans serrer.
- 7°) Pointe de poitrine — Prise de la base du cou (milieu devant) à la pointe de la poitrine.

### Dos

- 8°) Longueur dos — De la base du cou (au-dessus de l'os proéminent) jusqu'à la taille, puis au sol.
- 9°) Carrure dos — D'un point charnière (creux du bras) d'un bras à l'autre.

### Manche

- 10°) Longueur du bras — De l'épaule au poignet en passant par le coude plié.
- 11°) Grosseur du bras — Prise au biceps, bras appuyé au corps.
- 12°) Grosseur du poignet.

## PATRONS

### I. — Principes généraux

Voici quelques notions indispensables pour savoir utiliser un patron (soit patron que vous ferez vous-même, soit le plus souvent, patron du commerce).

- 1°) Les patrons se font toujours par moitié (côté droit).
- 2°) Les coutures ne sont pas comprises dans un patron.
- 3°) Le droit fil est indiqué sur chaque pièce par une flèche.
- 4°) Avant de commencer à tailler, toujours s'assurer que l'on a assez de tissu.
- 5°) Autant que possible tailler les 2 côtés de vêtement, semblables (devants, manches, etc...) en même temps en pliant le tissu endroit contre endroit.

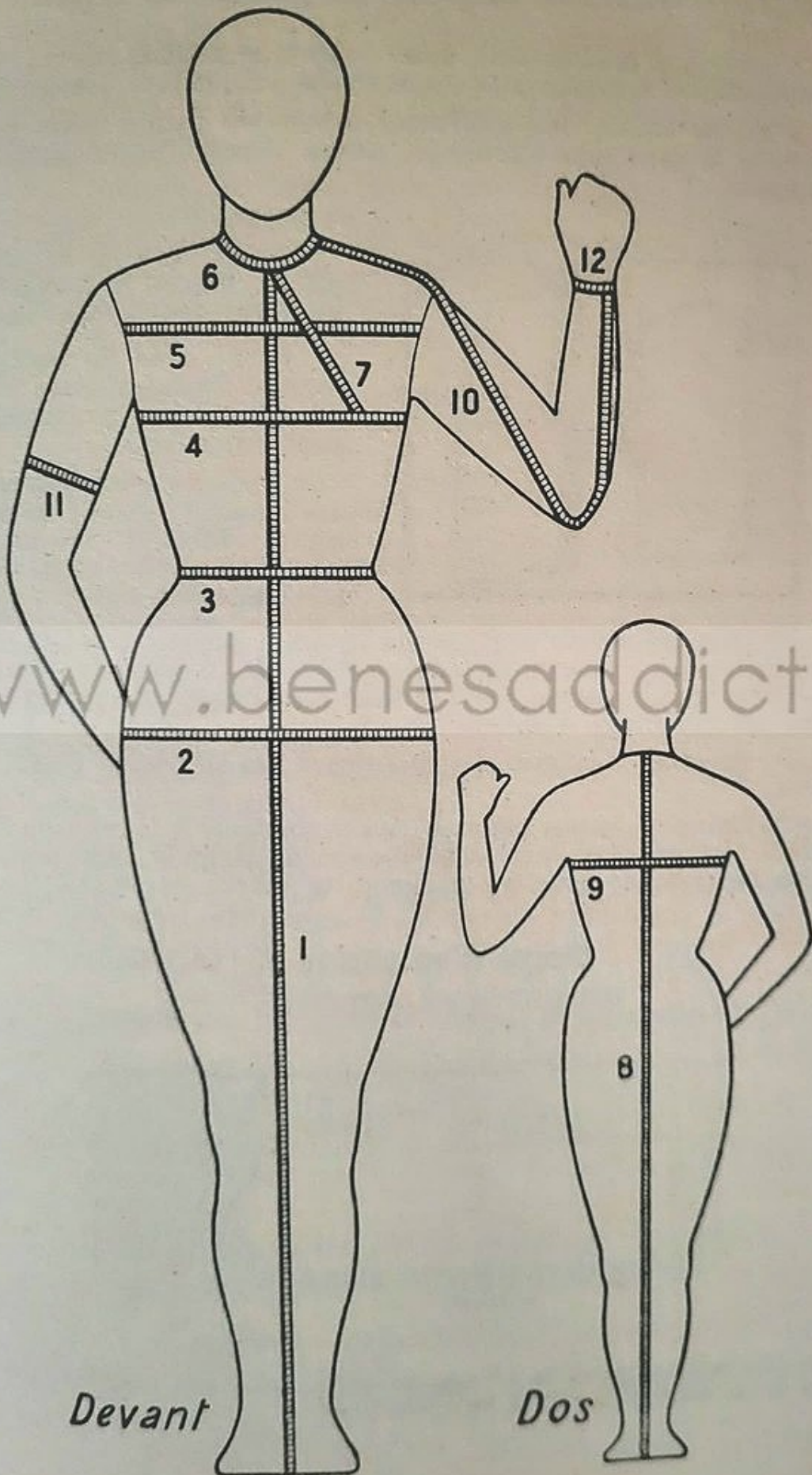

*Devant*

*Dos*

### Taille des Mesures

	Taille	40	42	44	46
Contour de poitrine, cm. ....	88	92	96	100	
Tour de taille, cm. ....	67	70	73	77	
Tour des hanches, cm. ....	94	98	102	106	

#### 1°) Pour agrandir le patron d'une taille

- Ajouter à la couture d'épaule devant et dos : 1/2 cm.
- A la carrure devant et dos : 1/2 cm.
- Coutures de dessous de bras devant et dos : 1 cm.
- Manches et revers, de chaque côté de la couture : 1 cm.

#### 2°) Pour diminuer le patron d'une taille

Diminuer dans les mêmes proportions que ci-dessus le patron type; à l'aide de ces indications, vous procéderez de même pour obtenir le 40, le 48.

### VI. — Assemblage d'un patron pour essayage

Quand toutes les pièces sont préparées, les bâtir entre elles avec un bâti simple, en commençant par les pinces. Employer un fil de couleur différente de celui marquant les contours des patrons, cela évitera les confusions s'il y a des rectifications à faire.

### VII. — L'essayage

C'est un travail délicat, il demande un coup d'œil juste, un certain sens des proportions. Il doit être fait avec méthode pour éviter qu'il ne soit trop long, car il est toujours pénible pour la personne qui y est astreinte.

Quel que soit le vêtement, on vérifie toujours dans l'ordre suivant :

- 1°) Corsage. 2°) Jupe. 3°) Manche.

#### CORSAGE

Epingler milieu devant et milieu dos afin qu'ils restent bien en place.

Vérifier dans l'ordre :

Pinces de poitrine, coutures d'épaule, ensuite coutures de dessous de bras, pinces.

Cranter ou rectifier les lignes d'emmanchures et d'encolure.

**JUPE** (Voir Chapitre XIII).

#### MANCHE

Vérifier sa forme (collante ou blousante), sa longueur. La placer à l'emmanchure pour obtenir un tombant parfait.

Pendant l'essayage, mettre les épingles verticalement la tête vers le haut du vêtement, pour qu'elles ne glissent pas.

### APPLICATION

*Etudier un patron de commerce en fonction de votre leçon.*

## CHAPITRE XIII

# JUPES

## JUPE CLASSIQUE SIMPLE

### I. — Patron

#### 1°) Mesures à prendre :

Tour de taille. Tour de hanches. Hauteur de la jupe (prise de côté).

#### 2°) Etablissement du patron

Rapporter sur un papier fort le patron (taille 44) donné en modèle réduit au 1/10. Pour obtenir ce patron à grandeur réelle, il vous suffira de mesurer sur le plan chaque ligne au centimètre (utiliser de préférence une règle graduée) et d'ajouter un zéro à ces dimensions. Le patron taille 44 obtenu, pourra être transformé pour d'autres tailles (voir Chap. XII, § Patrons).

### II. — Coupe

#### Métrage nécessaire

Une hauteur de jupe en 140 cm. de largeur (ne pas oublier de compter la hauteur de l'ourlet).

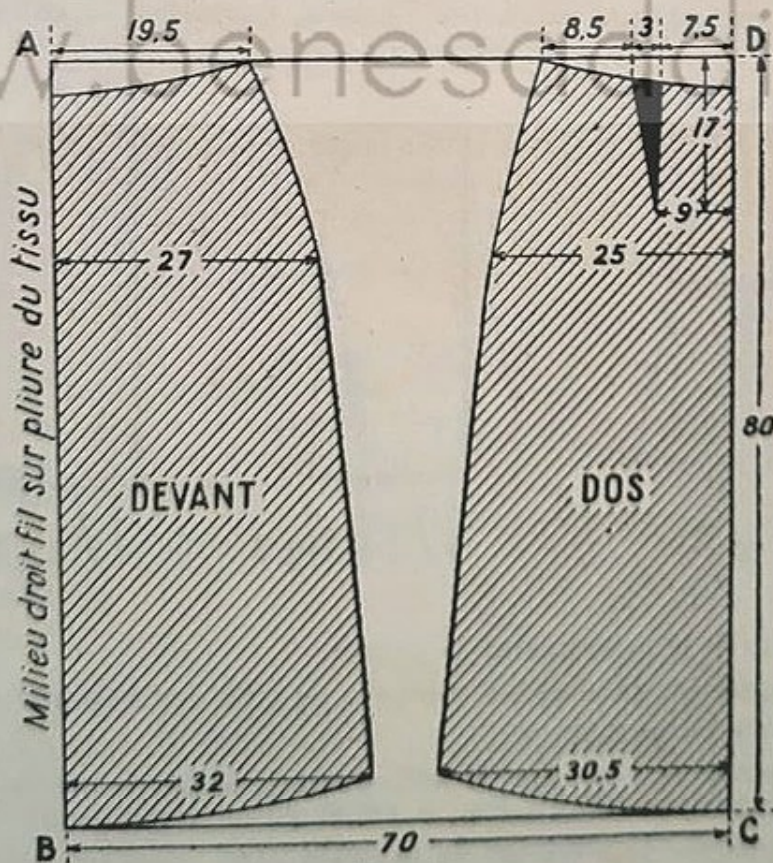

Fig. 1

## Travail

Poser, le milieu des patrons devant (A B) et dos (D C) sur le pli du tissu droit fil.

Tailler en laissant 2 cm. 5 à 3 cm. de coutures sur les côtés, 1 cm. dans le haut et 5 à 6 cm. pour l'ourlet du bas.

## III. — Confection

### 1°) Assemblage

Bâtir les pinces du dos, les coutures de côté (à gauche, ménager l'ouverture : 15 cm.).

2°) Préparer le gros grain à la dimension du tour de taille.

### 3°) Essayage

a) Placer le gros grain à la taille.

b) Épingler la jupe sur le haut du gros grain, en laissant dépasser 1 cm. dans le haut, épingler d'abord le milieu devant et le milieu dos (Fig. 2). Fermer la jupe par des épingles. Vérifier les pinces, les coutures de côté, les hanches. Marquer à la craie l'emplacement et la longueur exacte à donner à la fente.

Si la jupe plaque au dos, remonter le milieu dos (Fig. 3).

Si la jupe plaque entre les jambes, remonter le milieu devant (Fig. 4).

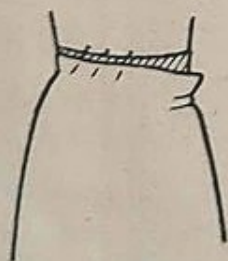

Fig. 2

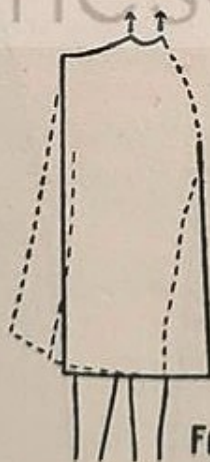

Fig. 3



Fig. 4

4°) Retirer le gros-grain, le piquer.

5°) Piquer les pinces, les coutures de côté, les applatir au fer.

6°) Faire la fermeture.

7°) Monter la jupe sur le gros-grain, essayer à nouveau. Déterminer l'arrondi du bas, à l'aide d'une règle graduée.

8°) Terminer le montage de la taille.

9°) Faire l'ourlet, coudre agrafes et pressions.

## Détails d'exécution

### 1°) Gros Grain

Préparer le gros-grain à la longueur du tour de taille, en faisant à chaque extrémité un ourlet de 3 cm. Piquer ces ourlets en X.

*Montage de la jupe au gros-grain* : Bâtir la jupe sur le haut du gros-grain à l'intérieur et piquer un extra-fort à plat pour cacher le bord du tissu.

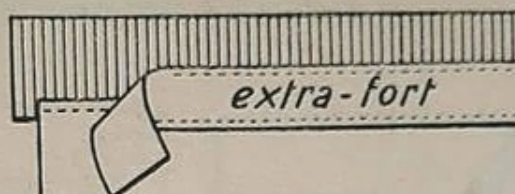

*Autre montage* : Faire un repli en haut de la jupe. La mettre bord à bord avec le gros-grain et faire une piqûre, sur l'endroit près du bord.

Poser les agrafes un peu rentrées et les portes un peu ressorties sur le gros-grain.

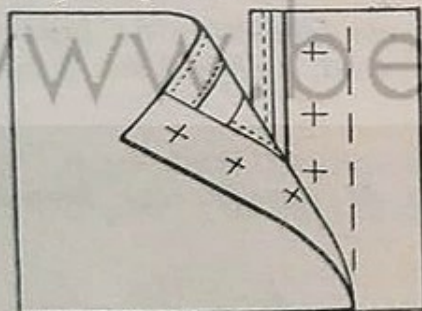
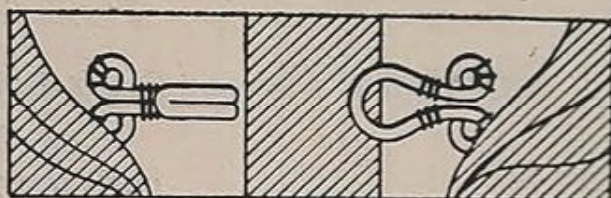

### 2°) La fermeture

Passer un bâti sur le croisage de la fente de fermeture, indiqué à la craie au 1<sup>er</sup> essayage.

Si on ferme la jupe avec une *fermeture éclair* il suffit de préparer un

rentré de chaque côté en suivant le bâti de croisage. Faire une piqûre de garniture sur chacun des bords, puis coudre la fermeture à la main ou à la machine avec un fil solide, en dissimulant les points, dans la piqûre. Veiller à bien tendre la fermeture.

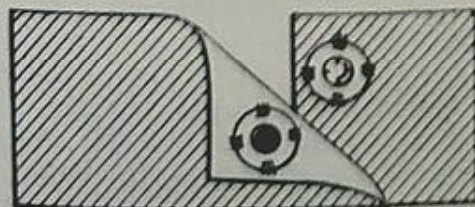
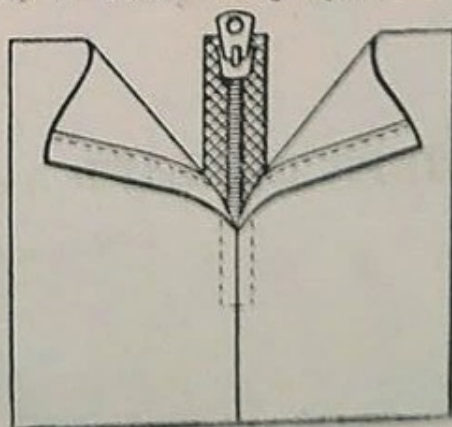

### 3°) Boutons pressions

Marquer leur emplacement par un bâti pour que les 2 parties correspondent bien, chose essentielle pour la netteté de la fermeture.

#### 4°) Ourlet du bas

Peut se faire de façons différentes suivant tissu employé,

- a) Ourlet avec rentré (tissus légers).
- b) Ourlet avec extra-fort (lainages).
- c) Ourlet surfilé (lainages épais) et fixé à points coulés.

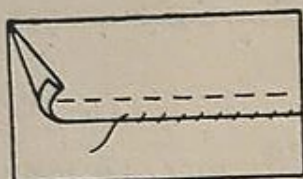

a)

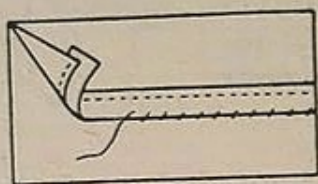

b)

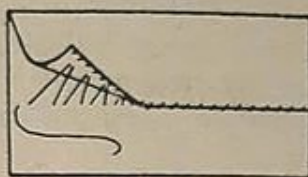

c)

**REMARQUE :** Décatir l'extra-fort avant de le poser.

#### APPLICATION

Sur un morceau de lainage, exécuter une fermeture de jupe de 7 cm. avec extra-fort posé : à plat sur le devant, à cheval sur le côté dos.

Y coudre 2 boutons pressions.

Monter un gros-grain, avec extra-fort de chaque côté dans le haut, sur une longueur de 5 cm.

Y coudre 2 agrafes et 2 portes.

---

### JUPE TAILLEUR AVEC UN PLI PLAT OU CREUX

(Milieu devant ou milieu dos)

#### Coupe

Métrage une hauteur de jupe en 140 cm.

**Travail :** Prendre le patron du modèle classique (donné ci-dessous), le poser sur le tissu plié double suivant le droit fil, mais, au lieu de poser le milieu du patron sur le pli du tissu, le poser à une distance du pli égale à la largeur que l'on veut donner au pli. (Pour un pli de 6 cm., placer à 6 cm. de la pliure du tissu).

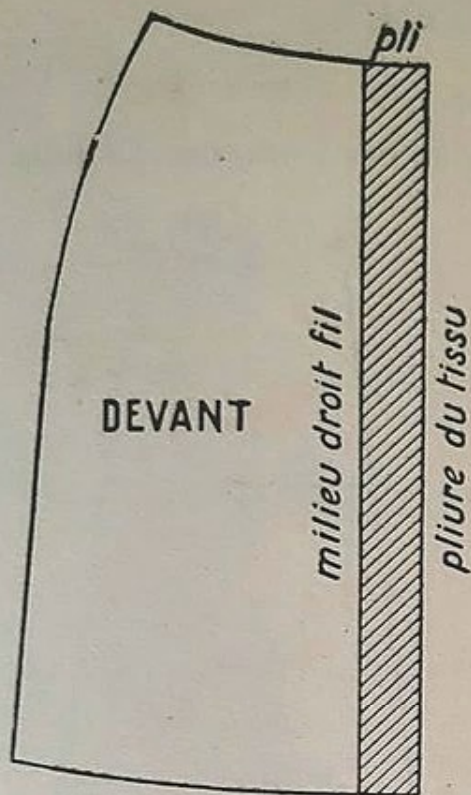

### Préparation des plis

#### Pli plat

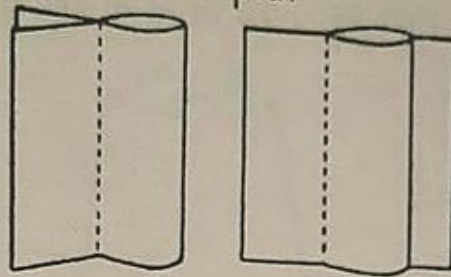

#### Pli creux

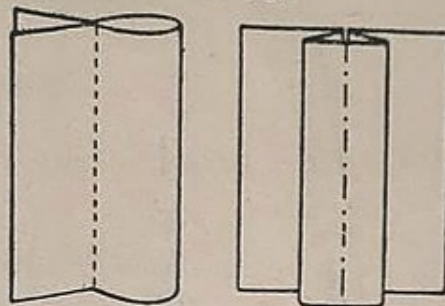

[www.benosaddict.fr](http://www.benosaddict.fr)

### Confection

- 1°) Bâtir le pli. Le piquer à la longueur voulue.
- 2°) Procéder ensuite comme pour la jupe classique simple.

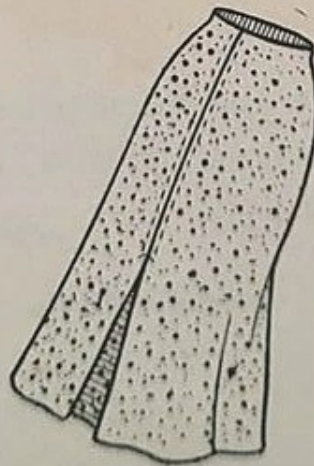
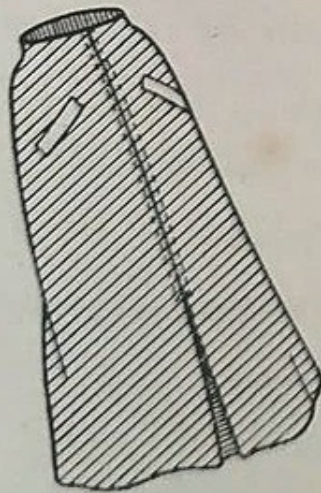

### APPLICATION

Faire le patron de jupe classique, donné dans votre cours, à grandeur réelle.

Y former un pli plat de 6 cm. au milieu dos.

## JUPE CLOCHE

*Métrage : deux hauteurs de jupe.*

*COUPE : Le droit fil est au milieu des panneaux. La jupe est à*

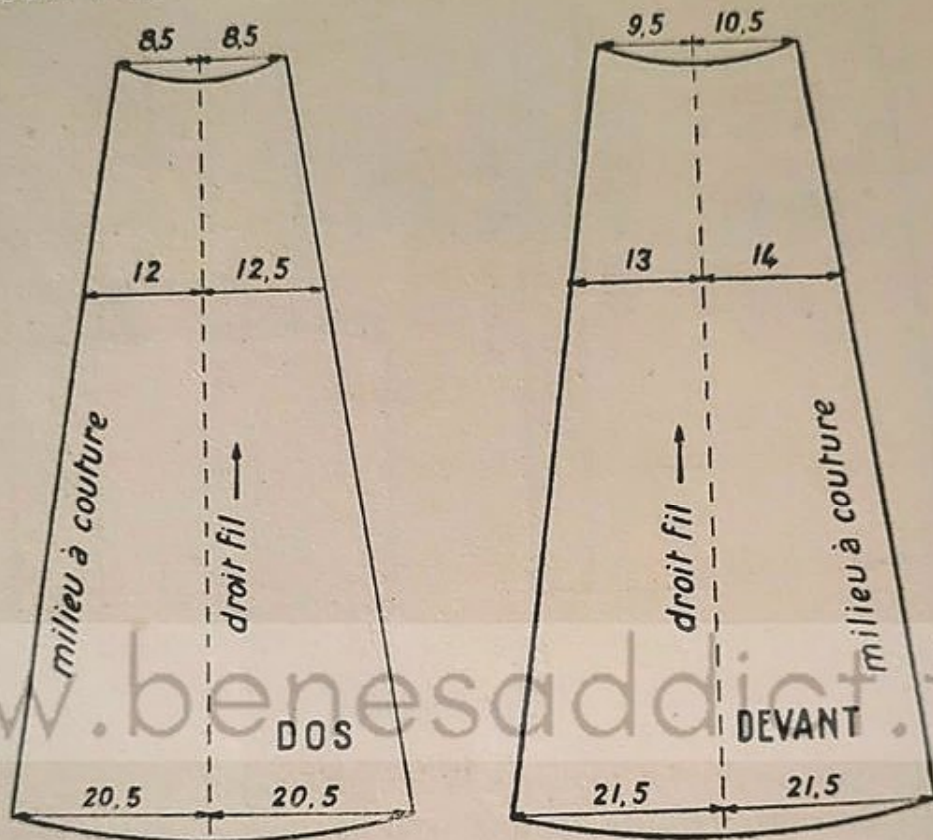

Taille 44 réduite au  $\frac{1}{10}$

4 coutures (milieu dos, milieu devant, les 2 côtés).

*CONFECTION* : Comme la jupe classique simple.

### APPLICATION

*Etablir le patron de la jupe cloche à grandeur réelle.*

## CHAPITRE XIV

# COMBINAISON — SOUTIEN-GORGE

### I. — Patron

#### a) Mesures à prendre

Tour de poitrine.

Tour de taille.

Hauteur prise au-dessous de bras.

#### b) Patron

Agrandir le modèle ci-contre réduit au 1/10<sup>e</sup>, en suivant les indications déjà données. (Voir Chapitre XIII : Jupe).

### II. — Coupe

*Métrage nécessaire : 1 m. 75 en 1 m.*

#### Travail

Disposer le patron sur le tissu comme sur le croquis :

*Milieu devant, milieu dos, en plein biais.*

*Empiècement dos : milieu sur le droit fil trame.*

*Soutien-gorge : milieu devant plein biais.*

### III. — Confection

1°) Bâtir les pinces, les piquer en couture simple et surfler, ou les coudre au point de Paris, ou au point Turc (voir Chap. IV, § Jours, p. 19).

2°) Réunir les milieux devant ( A B ) des 2 parties du soutien-gorge.

3°) Bâtir l'empiècement dos sur la jupe dos.

4°) Bâtir le soutien-gorge sur la jupe devant.

5°) Bâtir les coutures de côté.

6°) Essayer. Puis piquer les coutures ou les coudre au point de Paris, ou au point Turc.

7°) Terminer le haut et le bas selon le modèle choisi : dentelle, ourlet cocotte, biais, feston, etc...

8°) Poser les bretelles (37 à 40 cm. environ).

### APPLICATIONS

1°) *Faire en grandeur réelle, le patron de la combinaison donnée dans votre leçon.*

2°) *Poser une dentelle au point turc sur un morceau de tissu de 10 cm. de longueur.*

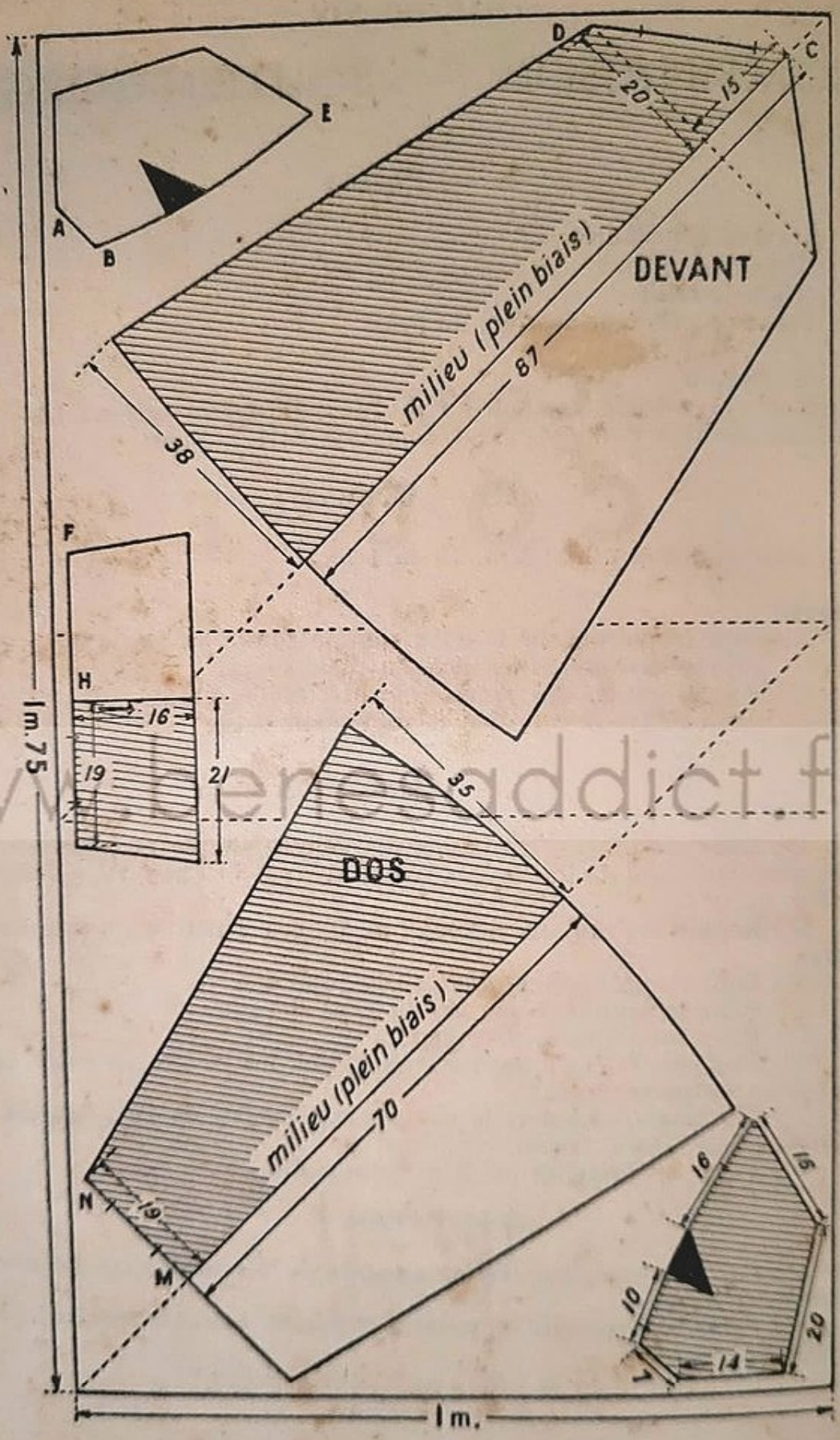

IMPRIMERIES REUNIES DE SENLIS

Dépôt légal Editeur n° 214 — Dépôt légal Imprimeur n° 100  
4<sup>e</sup> trimestre 1952

**LES MEILLEURS LIVRES**

**PAR LES MEILLEURS AUTEURS**

se trouvent à

**LA MAISON RUSTIQUE**

LIBRAIRIE AGRICOLE, HORTICOLE, FORESTIÈRE

ET MÉNAGÈRE

26, rue Jacob, **PARIS 6<sup>e</sup>**

*Sur demande envoi gratis et franco du prix-courant*