

# TAILLEUR POUR DAME

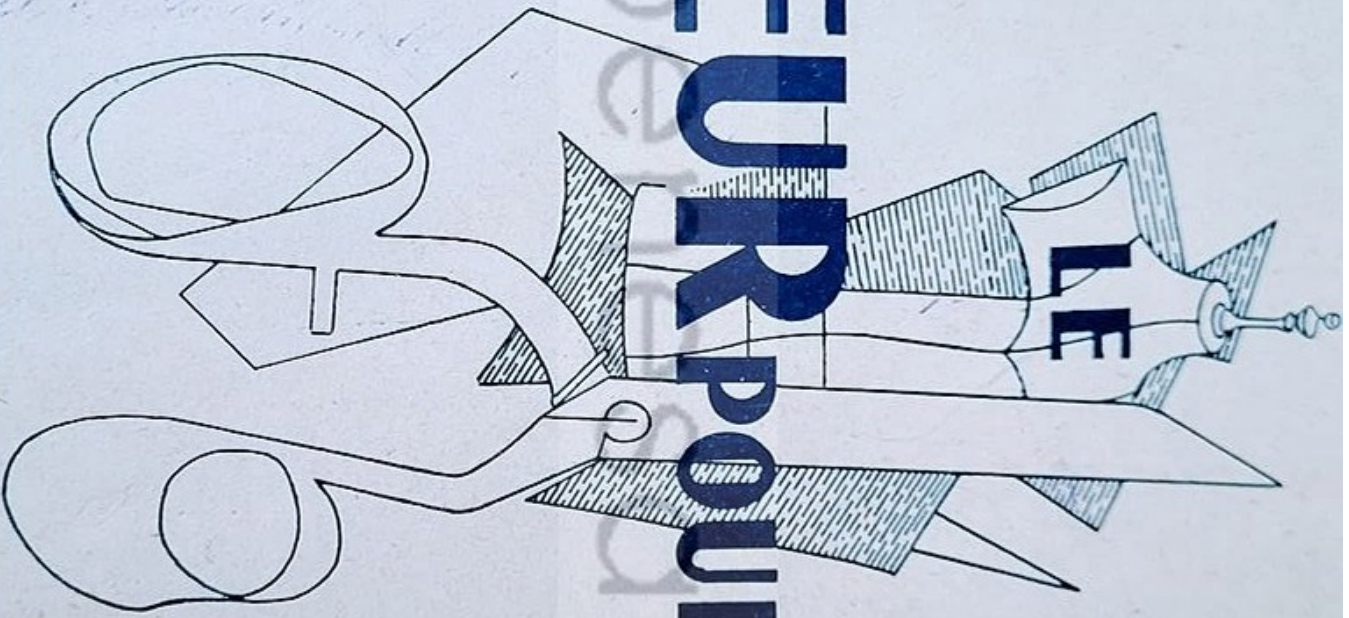

A. JOLIF

Professeur à l'E. N. N. A. de Paris

LE

# TAILLEUR POUR DAME

TECHNOLOGIE DE SPÉCIALITÉ

[www.benesaddict.fr](http://www.benesaddict.fr)

LES EDITIONS FOUCHER  
128, rue de Rivoli — Paris

## AVANT-PROPOS

Nous avons voulu cette « technologie du tailleur pour dame » aussi simple, aussi claire que possible. A cet effet, nous avons gradué les difficultés du métier et choisi une illustration et une légende précises appelées à servir au maximum la mémoire visuelle.

Une partie de coupe et d'essayage, conçue dans le même esprit, complète cette technologie de spécialité.

Ainsi présentée dans son ensemble, cette méthode peut être :

soit :







un cours complet pour les élèves des écoles préparant à la profession et pour les apprentis des Maisons de Couture ;

soit :

pour la couturière artisanne, un guide susceptible de lui révéler les moyens sûrs et pratiques de mener à bien l'exécution toujours difficile d'un « tailleur bien fait ».

A. J.

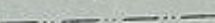
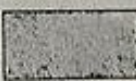
### Légende des traits

	contour définitif		piqûre
	pliure, couture		transparence
	passage de fil		endroit
	bâti		envers

Du même auteur :

**LE TAILLEUR POUR DAME – Coupe**

# I. — L'atelier

## MATÉRIEL ET OUTILLAGE COLLECTIFS

— **La table de coupe.**

Haute de 85 cm, large de 1 m, longue de 2 m (plus une rallonge pliante), elle doit permettre :

- une attitude normale pendant le travail,
- le déploiement aisé du patron et du tissu.

— **Les tables de travail.**

Hautes de 70 cm sont de surface suffisante pour l'étalement du travail.

— **Les machines à coudre.**

Assez fortes pour piquer les tissus épais employés dans la confection du tailleur pour dame. Il existe des machines à pédales et des machines électriques.

— **Les mannequins.**

Tailles courantes : 42, 44, 46. Formes variant selon les modèles à exécuter :

- très rapprochées de la ligne normale de la femme, pour un travail courant ;
- plus élancées que ne le sont les femmes dans la réalité, pour un travail « chic ».

— **Le bras bourré.**

— **La table de repassage.**

(Voir description page 6.)

— **Les règles.**

De formes diverses : droites, courbes...  
(fig. 1).

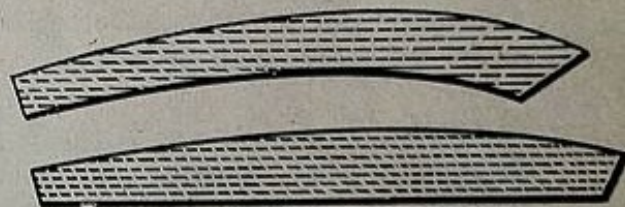

Fig. 1.

## OUTILLAGE PERSONNEL

— **Les aiguilles.**

Courtes, de numéros divers :

- grosses, pour passer les fils,
- moyennes, pour bâtir,
- fines, pour rabattre.

Longues et assez grosses pour piquer et glacer les épauettes qu'elles doivent traverser aisément.

— **Le dé.**  
Emboîté dans l'extrémité du majeur de la main droite, aide à pousser l'aiguille calée dans les petits creux de sa surface.

— **Les ciseaux.**  
Deux paires sont utilisées : la première de 15 à 17 cm pour le travail courant (fig. 2), la seconde, de 20 à 22 cm, pour la coupe (fig. 3). La lame pointue des ciseaux, placée en dessous, doit glisser sur la table, elle empêche le tissu de se soulever et la ligne de coupe de dévier.

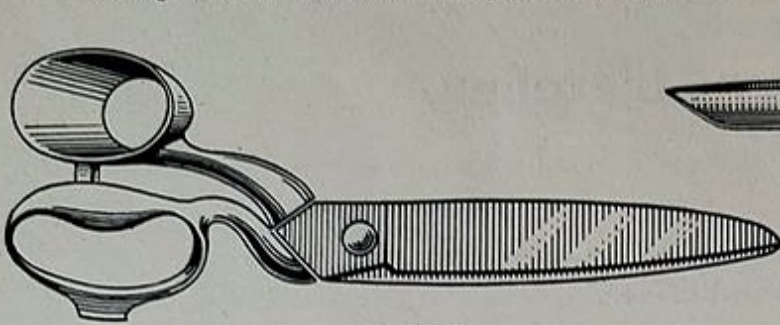

Fig. 3.

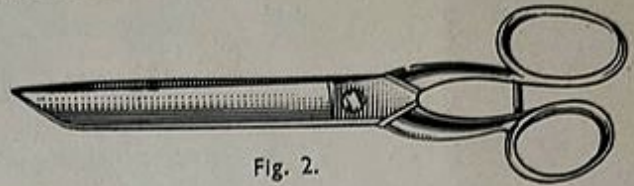

Fig. 2.

— **Le poinçon.**  
Pointe en os ou en bois, qui sert d'une part à débâter, d'autre part à maintenir l'œillet formant l'extrémité des boutonnières avant que ne soit tendue la passe.

— **Le ruban métrique.**  
Toile enduite d'une matière plastique et mesurant 1,50 m de long (divisions en cm et en mm). Sert à prendre les mesures et peut être utilisé au cours de la confection du vêtement. Pour obtenir des mesures plus précises, employer la règle graduée ou le double décimètre.

— **La craie.**  
Taillée très finement, sert à marquer les contours des patrons et l'endroit des découpes.

— **La pochette à épingles.**  
De forme rectangulaire, se fait souvent en cuir, pour éviter que les épingles ne la traversent. On la fixe sur une ceinture à portée de la main.

— **La roulette à patron.**  
Petite roue hérissée de pointes, tenue par une poignée. Sert à reproduire le tracé d'un patron sur un morceau de papier ou sur une autre épaisseur de tissu.

— **Le canif.**  
Doit avoir deux lames, l'une pour découper les coutures, l'autre pour aiguiser la craie tailleur.

— **L'emporte-pièce.**  
Sert à découper les boutonnières (fig. 4).

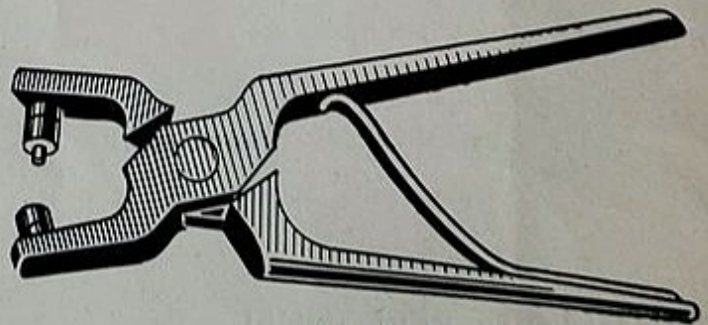

Fig. 4.



## 2. — Le repassage

### GÉNÉRALITÉS

- Le **repassage** (ou **pressage**) joue un rôle essentiel dans le métier de tailleur ; il permet d'obtenir un vêtement net, de forme bien déterminée.

### DIFFÉRENTES FORMES DE REPASSAGE

- **Décatissage.**
- **Repassage.**
- **Pressage** des coutures, des bords, du vêtement terminé.
- **Délustringe.**

### DÉCATISSAGE

Opération faisant subir au tissu l'action de la chaleur et de l'humidité.

- Il évite au tissu :
  - de rétrécir au cours de la confection du vêtement.
- Il permet de voir :
  - si son aspect se modifie,
  - s'il ne tache pas à l'eau.

### REPASSAGE

Opération faisant subir au tissu le contact de la chaleur et d'un peu d'humidité s'il y a lieu.

- Enlève les faux plis.
- Rend une surface bien unie.

### PRESSAGE

- **Des coutures :**
  - opération consistant à ouvrir les coutures dans une forme déterminée, en leur faisant subir le poids du fer, la chaleur, l'humidité.
- **Des bords :**
  - même opération pour les aplatir au maximum.
- **Du vêtement terminé :**
  - même opération en posant le vêtement sur le coussin pour lui conserver sa forme.

## DÉLUSTRAGE

Opération consistant à enlever, sous l'action d'une forte chaleur et de la vapeur d'eau, les taches brillantes qui se produisent sur le tissu par l'écrasement des poils, lors du repassage ou du pressage.

## MATÉRIEL ET OUTILLAGE

### — Les fers :

- carreaux, de 3 à 8 kg, à gaz (fig. 1) ou électriques (fig. 2),
- à vapeur (technique nouvelle qui supprime l'utilisation de la pattemouille).

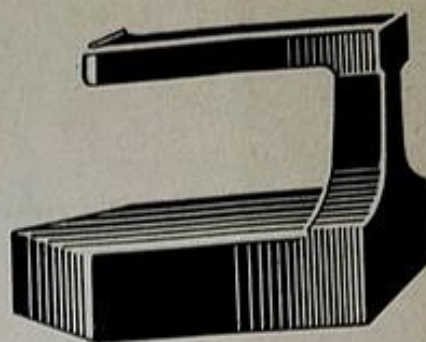

Fig. 1.

### — Le pose-fer (fig. 3).

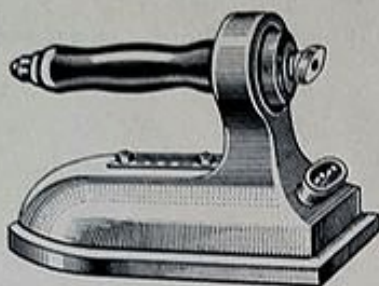

Fig. 2.

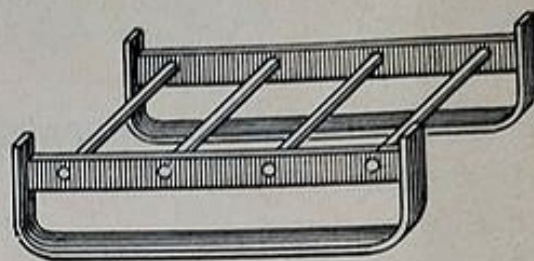

Fig. 3.

### — Les pattemouilles :

- en coton, sans apprêt, de 50 × 30 cm environ,
- en lainage, pour isoler le vêtement de l'humidité et éviter le lustrage.

### — La table.

Haute de 0,80 m, rectangulaire, environ 1,50 × 1,25 m, doit permettre d'étendre un vêtement. Elle comprend :

- une tablette dessous,
- deux tiroirs,
- une couverture en drap pour éviter le lustrage.

### — La planche à jupe.

Longue de 1,10 m environ, a la forme d'un trapèze ; on la glisse dans la jupe. Est parfois montée sur un support pliant ou posée sur deux tréteaux.

### — Les jeannettes :

- une assez longue pour ouvrir les coutures et les pinces (fig. 4),
- une plus petite pour rentrer l'embu des manches et les repasser une fois fermées (fig. 5).

Forme trapézoïdale, angles arrondis, épaisseur de 3 cm.

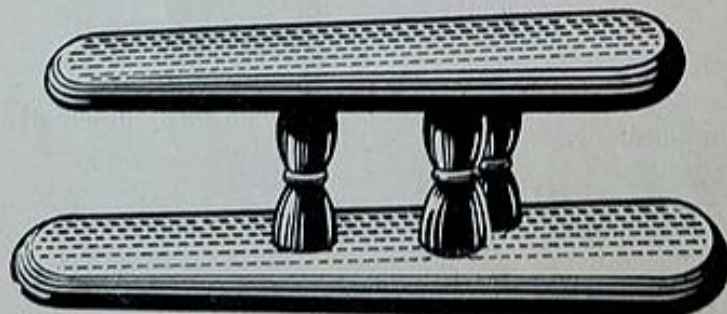

Fig. 4.

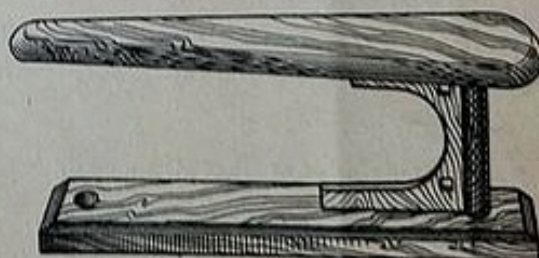

Fig. 5.

### Le cifran.

Planche de forme trapézoïdale, ressemble au dessus de jeannette, mais est plus allongé. Sert à ouvrir les coutures de manche, utilisé aussi dans le pressage : on l'appuie sur la partie pressée, il aplatit le bord, retient la vapeur d'eau ; évite le gonflement du tissu (fig. 6).



Fig. 6.

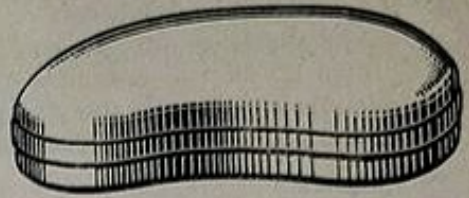

Fig. 7.

### — Le tampon.

Bourré de paille pilée, de façon à être dur, recouvert d'une toile tailleur, est utilisé pour presser sur l'endroit (revers, cols) et pour délustrer (fig. 7 et 8).

Ne jamais s'en servir pour aplatir les bords.  
De différentes formes et de différentes grosseurs :

- œuf, rognon.

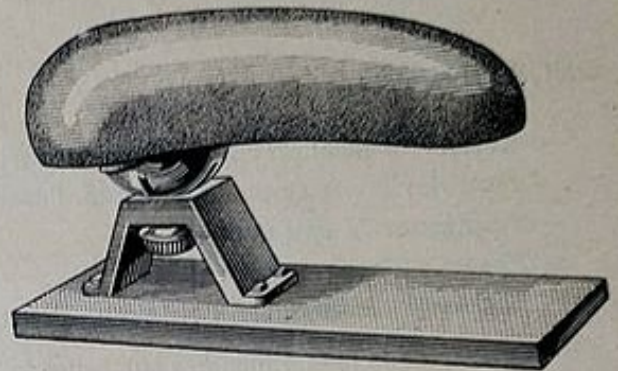

Fig. 8.

### — La planche à velours.

Planche hérissée de petites pointes d'acier, sur lesquelles on pose l'endroit du tissu. Les poils du velours s'introduisent entre les pointes, ce qui évite de les fouler (fig. 9).  
S'utilise pour tous les vêtements à surface poilue : velours, velours de laine, duvetine.

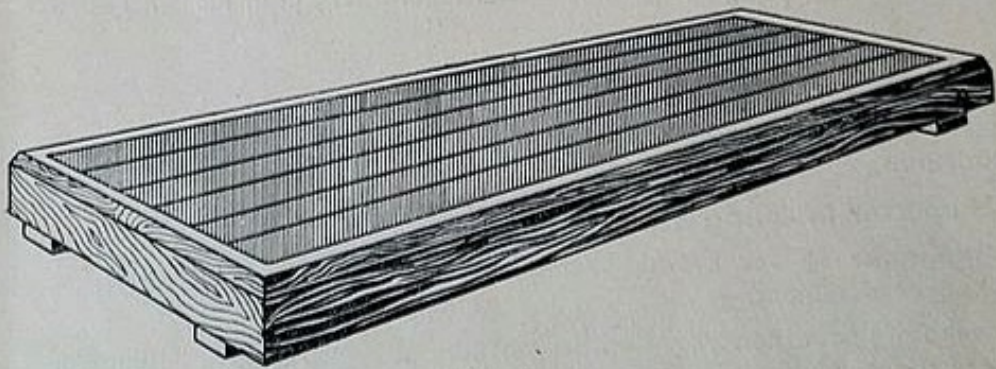

Fig. 9.

### — Les coussins en tissu.

Fabriqués avec du tissu très épais, servent à tenir ou à bourrer les parties délicates du vêtement lorsqu'on termine le repassage.

Formes des coussins :

- allongée, reproduit à peu près la forme de la manche pliée en deux : 1 cm d'épaisseur, assez rigide, il s'introduit dans la manche terminée pour la délustrer et la plier sans former de cassure ;

- plus petit que le précédent, ayant la largeur d'un bas de manche ordinaire : 1 cm d'épaisseur, 10 à 12 cm de long, il s'introduit dans le bras de manche, en le pressant pour éviter de former une cassure ;
- sorte de main très allongée, composée de deux parties (une épaisse, l'autre permettant le passage de la main), isole de la chaleur du fer, facilite le repassage des pièces délicates sur la main.

— **La brosse à délustrer.**

Composée de poils de sole assez longs, d'une monture plate, d'un manche (fig. 10).

Elle sert à brosser ; le dos s'applique sur le tissu pour éviter le gonflement.

— **Poignée.**

Formée de plusieurs épaisseurs de tissus coupées à la dimension de la poignée du fer, piquée légèrement en forme.

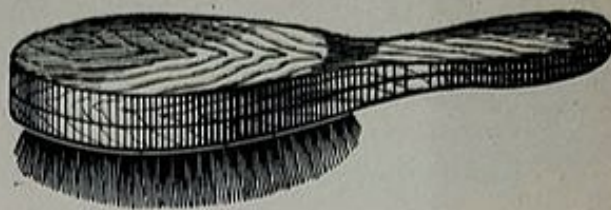

Fig. 10.

## DÉCATISSAGE

- Laisser le tissu plié sur les deux épaisseurs.
- Mouiller la pattemouille de coton, l'essorer fortement.
- Appliquer la pattemouille.
- Poser le fer sans le faire glisser.
- Sécher la pattemouille, l'enlever et laisser refroidir bien à plat.  
Opérer de la même manière sur toute la surface du tissu.
- Recommencer de l'autre côté.

## REPASSAGE

- Dans le tailleur, on repasse principalement les doublures.
- Faire glisser le fer sur les faux plis, humecter légèrement pour les lainages.

## PRESSAGE

- **Des coutures :**
  - Humecter la couture, sur l'envers.
  - Appliquer le fer chaud, le déplacer sur la couture à ouvrir en le soulevant ; appuyer fortement.
  - Pour les pinces, rentrer l'embu produit aux extrémités. Humecter cette partie et faire tourner le fer afin d'obtenir une surface plate.
  - Sécher le tissu au maximum pour lui éviter de gonfler.
- **Des bords :**
  - Présenter les bords devant soi, appliquer :  
la pattemouille de lainage,  
la pattemouille de coton humide.
  - Poser le fer avec force, le déplacer ; bien sécher la pattemouille.
  - Enlever les pattemouilles, utiliser immédiatement le cifran pour éviter l'évaporation de la vapeur d'eau et le gonflement du tissu.
  - Laisser sécher en appuyant très fortement sur le cifran.

- **Presser** sur une planche recouverte d'un drap peu épais pour que les épaisseurs soient écrasées au maximum.

Difficulté de cette opération : éviter le lustrage.

— **Du vêtement terminé :**

- **Poser le vêtement** sur le coussin en lui faisant épouser la forme désirée et procéder comme pour le pressage des bords. Éviter le lustrage.

## **DÉLUSTRAGE**

- **Appliquer la pattemouille** de coton sur l'endroit du tissu.
- **Poser** légèrement et très rapidement **un fer très chaud**.
- **Brosser** très légèrement.
- **Appuyer** avec le dos de la brosse pour éviter le gonflement.

[www.benesaddict.fr](http://www.benesaddict.fr)

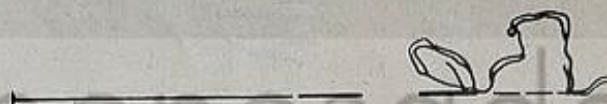
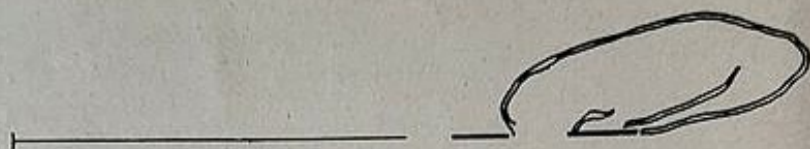
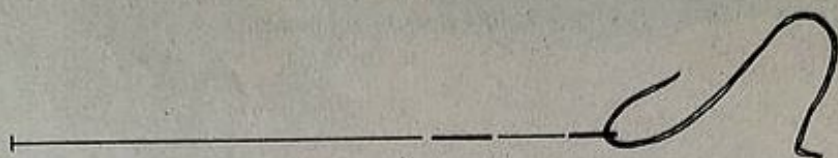

[www.benesaddict.fr](http://www.benesaddict.fr)

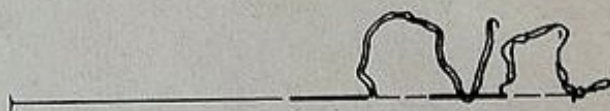

### 3. — Les fils de crochets ou fils tailleurs

#### DÉFINITION

Les **fils tailleurs** sont des **fils passés en points lâches** dans deux épaisseurs de tissu, principalement dans les lainages. On les appelle encore **fils de crochets** (ou crochets) parce que, une fois coupés, ils ressemblent à de petits crochets piqués dans le tissu (figures p. 10).

#### UTILISATION

- En tailleur principalement.
- Sur tous les tissus de lainage en général.

#### PRÉPARATION

- **Prendre** deux épaisseurs de tissu.
- **Mettre les sens** chaîne et trame exactement l'un sur l'autre.
- **Tracer le contour** du patron et les lignes de sens avec une craie très fine.

#### OUTILLAGE ET MATIÈRES EMPLOYÉES

- **Aiguille** courte assez grosse.
- **Coton** à bâtir, double si possible.

#### EXÉCUTION

- **Poser** le travail sur la table.
- **Faire**, sans soulever le tissu et en suivant le tracé, **un point devant** de 8 mm environ.
- **Un point arrière** de la même grandeur en laissant une bouclette de 1 cm environ.
- **Un point devant**, etc.
- **Croiser les fils** dans les angles.
- **Écarter** les deux tissus l'un de l'autre.
- **Couper les fils** au milieu, en prenant garde de ne pas couper le tissu (arrondi des ciseaux à l'intérieur des coutures).

#### ASSEMBLAGE

- **Fil dans fil** exactement.
- **Enlever** les fils de crochets, pour qu'ils ne soient pas pris dans la piqûre.
- **Piquer**.

#### AVANTAGES

- **Précision**.
- **Laisse** au tissu sa **souplesse** ; ne le retient pas comme un fil plat.

## 4. — Les ourlets

### DÉFINITION

- Remplis exécutés dans un vêtement pour déterminer une hauteur.

### EMPLOI

- Dans tous les vêtements sans exception.

### DIFFÉRENTS OURLETS

(employés dans le tailleur) :

- **Ourlet surfilé et glacé** (tissus légers : ourlets en forme).
- **Ourlet avec extra-fort** (tissus plus lourds).
- **Ourlet au point de chausson** (vêtements devant être doublés).
- **Ourlet bordé** (vêtements doublés mi-corps).

### HAUTEUR DES OURLETS

Elle varie suivant :

- **L'usage** du vêtement (vêtements d'enfant : très grands ourlets).
- **La nature** du tissu :
  - tissu léger : un ourlet haut donne du maintien ;
  - tissu lourd : un ourlet haut marque.
- **La forme** du vêtement :
  - vêtement en forme : la base de l'ourlet est moins longue que le haut ; rentrer le surplus au fer. Ourlet court ;
  - ampleur obtenue par un élargissement des coutures. Reprendre ces dernières depuis la base de l'ourlet.

**Hauteur moyenne d'un ourlet** : entre 4 et 8 cm. Dans la mesure du possible, laisser le maximum de hauteur.

### PRÉPARATION D'UN OURLET

- Déterminer la longueur à l'essayage.
- Épingler.
- Passer un fil sur le bord de l'ourlet.
- Remettre le bord à plat, repasser.
- Régler la ligne à la crête, pour supprimer les bosses, s'il y a lieu.

- Rentrer le bas de l'ourlet par un bâti (petits points) à 1/2 cm du bord.
- Le presser soigneusement.
- Porter la hauteur désirée depuis la base de l'ourlet.
- Tracer la ligne à la craie et recouper soigneusement.
- Coudre au point de côté.

## Ourlet surfilé et glacé

- Surfiler à petits points réguliers le bord de l'ourlet (fig. 1).
- Faire deux piqûres l'une à côté de l'autre à cheval sur le surfil (faire attention de ne pas détendre).
- Presser très soigneusement l'ourlet, passer le fer en soulevant le bord pour que la piqûre ne marque pas sur l'endroit.

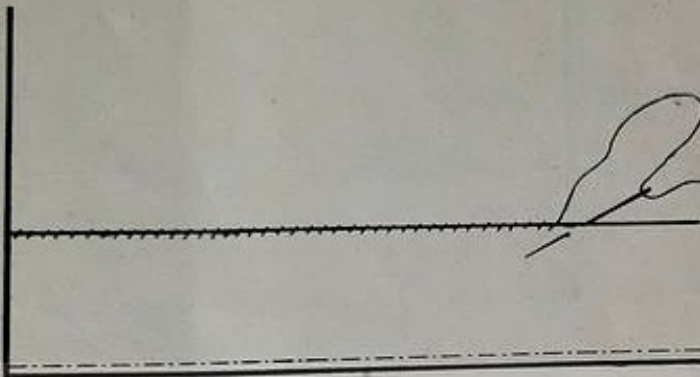

Fig. 1.

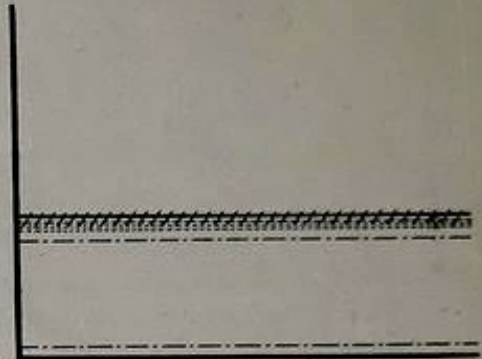

Fig. 2.

- Bâter l'ourlet à 1/2 cm du bord. Faire raccorder exactement les coutures pour que l'ourlet soit bien d'aplomb, qu'il ne visse pas (fig. 2).

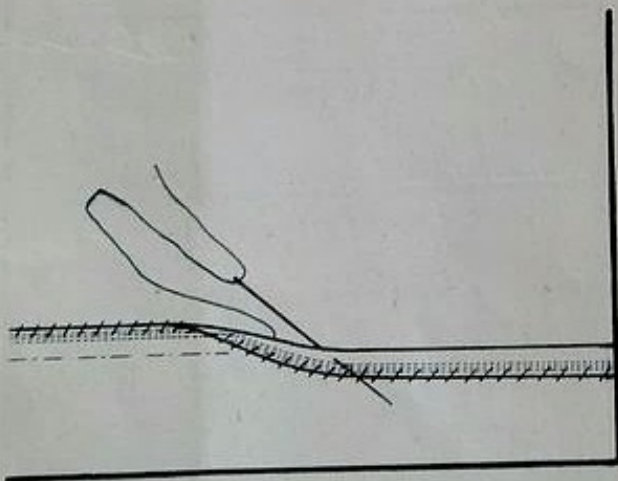

Fig. 3.

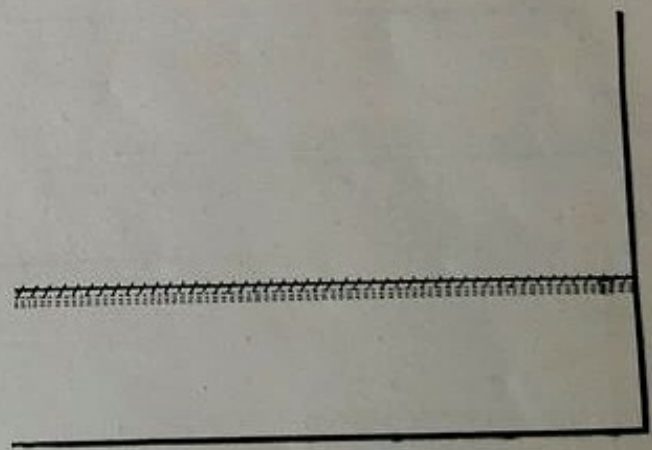

Fig. 4.

- Rabattre de droite à gauche à points de côté légers en soulevant le bord de l'ourlet (fig. 3).
- Ne pas tirer sur le fil, le laisser très souple pour qu'il ne marque pas sur l'endroit.
- Débâter et repasser le bord pour enlever la marque du bâti.
- Ne pas repasser le rabattement pour que les points ne marquent pas sur l'endroit (fig. 4).

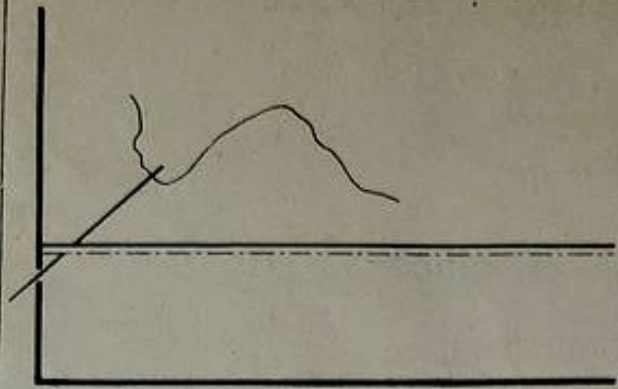

Fig. 5.

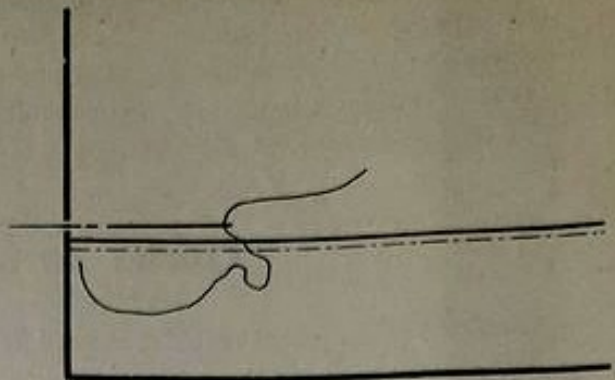

Fig. 6.

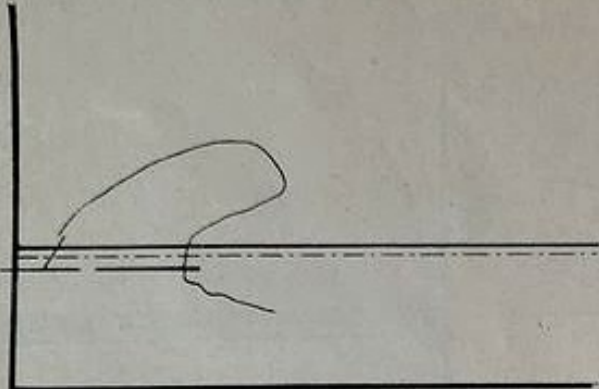

Fig. 7.

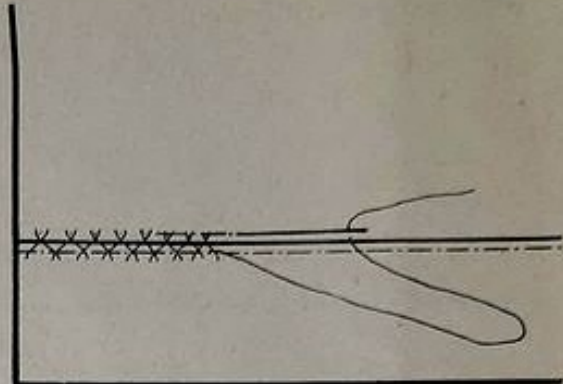

Fig. 8.

www.benesaddict.fr

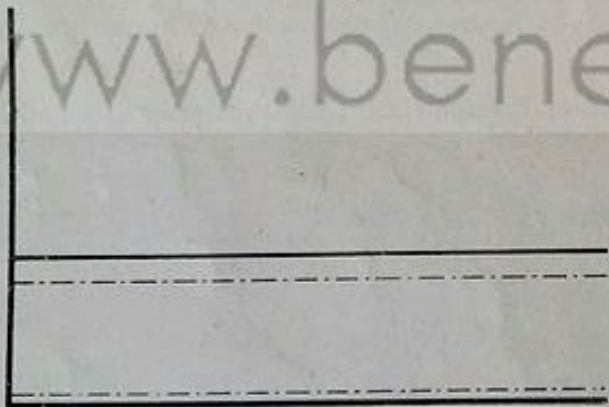

Fig. 9.

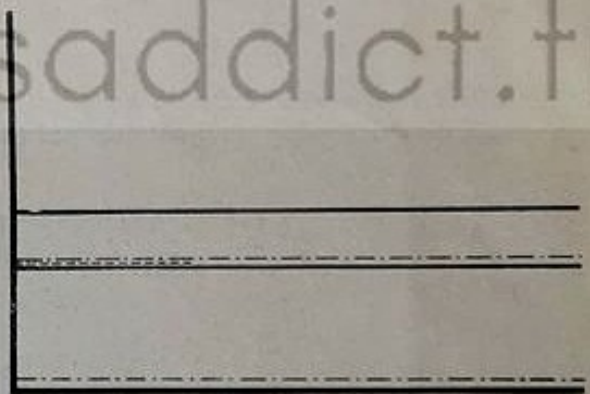

Fig. 10.

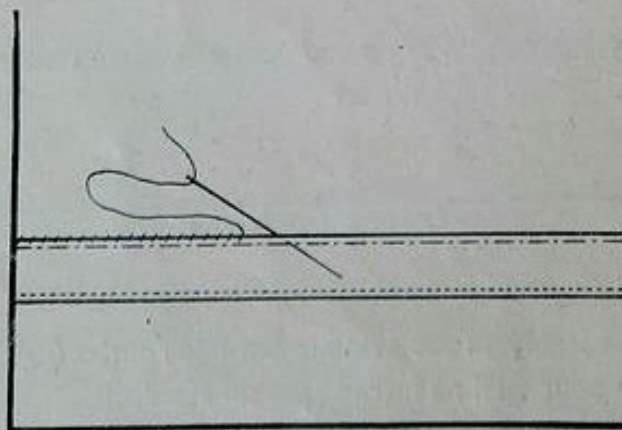

Fig. 11.

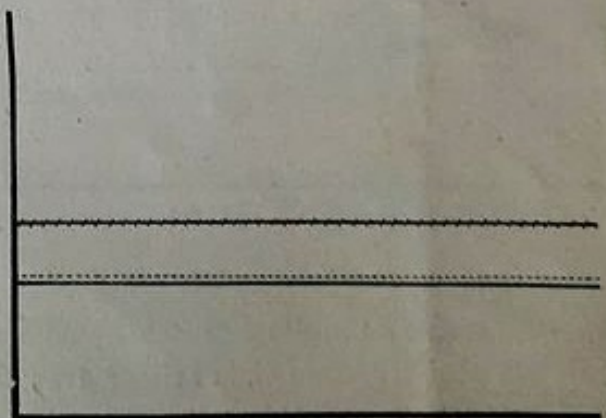

Fig. 12.

## Ourlet en forme

- Rentrer l'embu au fer avant de régler la hauteur.
- Bâtir l'ourlet bien d'aplomb.
- Préparer l'ourlet et le rabattre en fonction de la technique; en général, surfilé et glacé.
- Repasser.
- Débâtir et rabattre comme précédemment.

## Ourlet point de chausson

- Exécuter un point de chausson très souple, ne marquant pas sur l'endroit, à cheval sur le bord de l'ourlet (fig. 5, 6, 7, 8).
- Prendre le point environ 2 mm au-dessus du bord de l'ourlet pour ne pas marquer sur l'endroit.
- Presser l'ourlet.

## Ourlet avec extra-fort

- Mesurer la quantité d'extra-fort nécessaire, le décatir (fig. 9).
- Tracer à 1/2 cm du bord de l'ourlet une ligne où sera posé l'extra-fort.
- Bâtir l'extra-fort à petits points de façon qu'il soit souple, ni trop tendu, ni trop long.
- Piquer nervure au bord de l'extra-fort (fig. 10).
- Débâtir, repasser sur l'envers.
- Bâtir l'ourlet d'aplomb (coutures bien ensemble).
- Rabattre à petits points très souples (de droite à gauche), afin que les points ne marquent pas sur l'endroit (fig. 11).
- Débâtir et repasser (fig. 12).

## Ourlet bordé

- Couper un biais de couleur assortie au tissu.
- Bâtir le biais sur le bord de l'ourlet sans détendre.
- Piquer à 3 mm du bord (fig. 13).

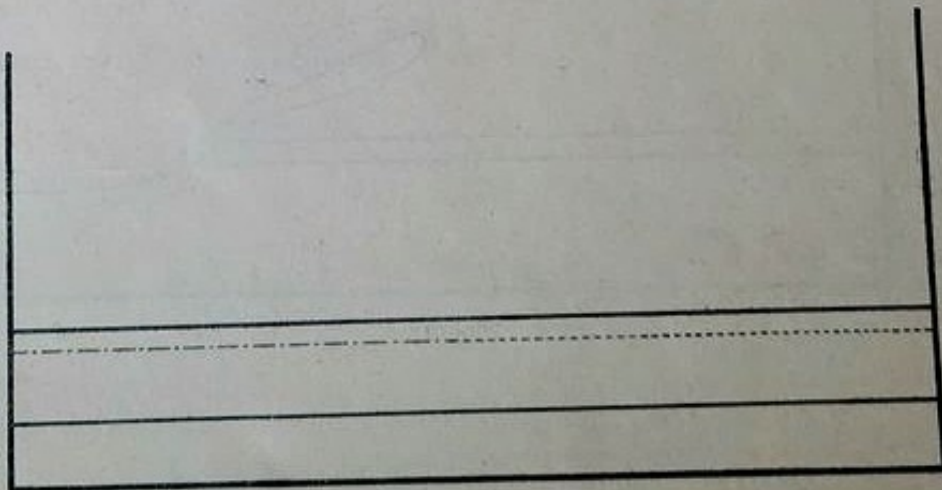

Fig. 13.

- Retourner le bordé sur l'endroit en le maintenant par un point perdu dans la couture (il n'est pas rabattu sur l'envers) (fig. 14).

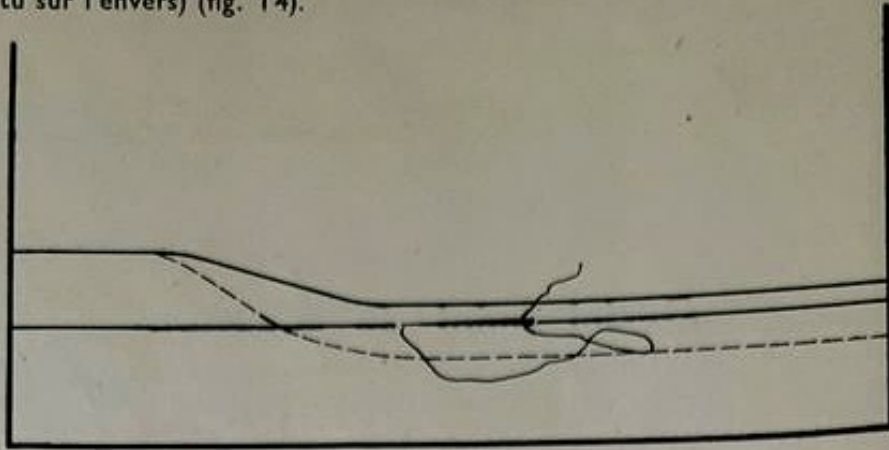

Fig. 14.

- Presser le bordé sur l'envers.
- Bâtir l'ourlet (fig. 15).

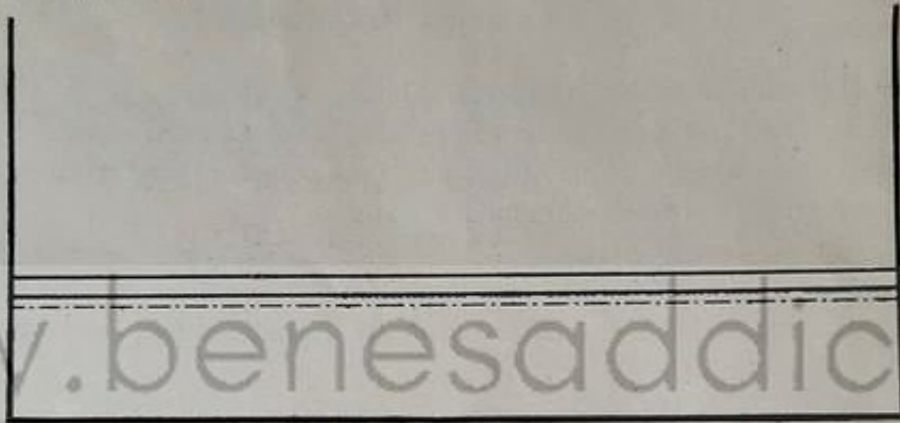

Fig. 15.

- Le rabattre en soulevant le bord comme dans l'ourlet glacé (fig. 16).
- Débâter et presser.

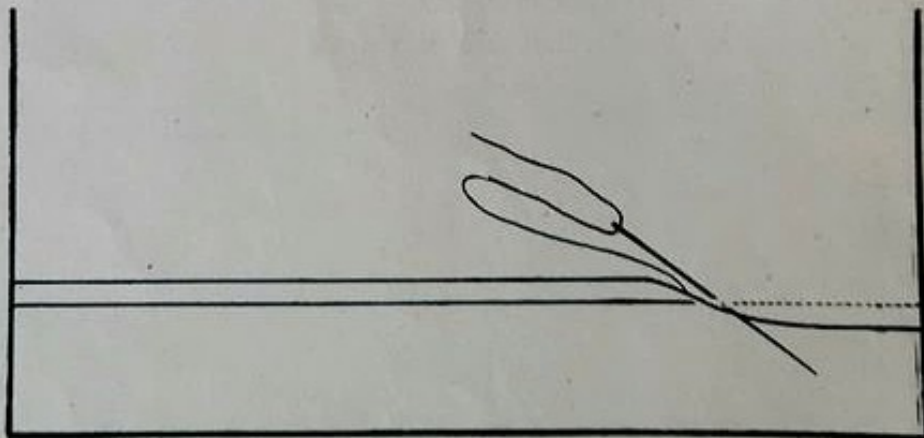

Fig. 16.

## 5. — Les boutonnières

### Boutonnière passepoilée

#### DÉFINITION

- Fente permettant le passage d'un bouton.

#### CARACTÉRISTIQUES

- Fente bordée d'un tissu.
- Se coupe au cours de l'exécution.

#### EMPLOI

- Robes.
- Corsages.
- Manteaux.
- Jupes.
- Jaquettes.

#### TISSUS EMPLOYÉS

- Toile, soierie, rayonne, lainage.

#### EMPLACEMENT

- Fermeture : devant, dos, bas de manche.
- Garniture : poches découpes.

#### QUALITÉS DE LA BOUTONNIÈRE

- Décorative.
- Solide.

#### INCONVÉNIENTS

- Se déforme dans certains tissus.

#### EFFETS

- Opposition de couleurs.
- Opposition de matières.
- Opposition de sens : biais, sens chaîne sur sens trame.

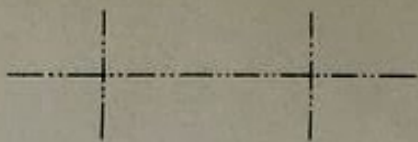

Fig. 1.



Fig. 2.

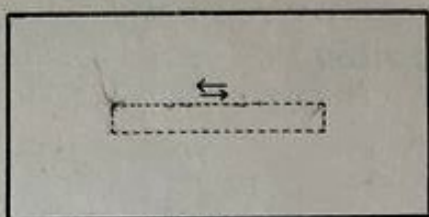

Fig. 3.

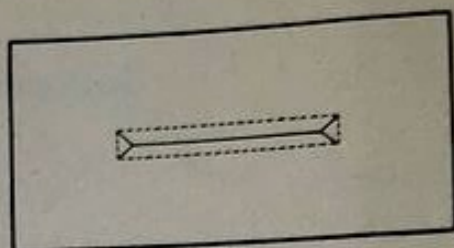

Fig. 4.



Fig. 5.



Fig. 6.

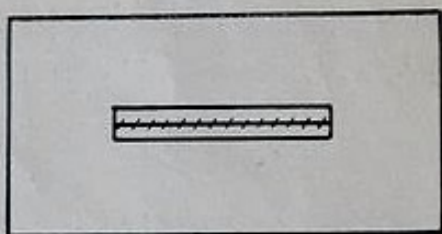

Fig. 7.

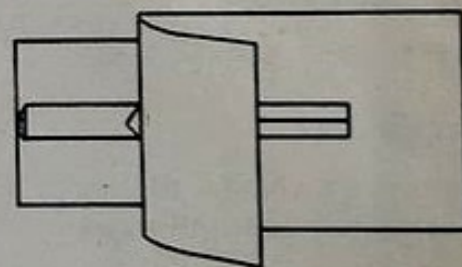

Fig. 8.

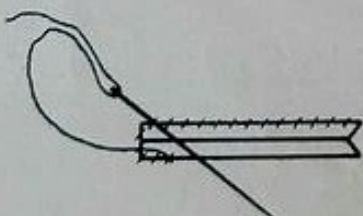

Fig. 9.

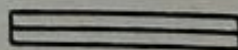

Fig. 10.

## FORME

- Droite : verticale, horizontale.
- En biais.

## PRÉPARATION

- Sens du passepoil :
  - en biais
  - en droit fil } suivant le tissu employé.
- Préparation du passepoil :
  - longueur = boutonnière + 2 cm,
  - largeur = 4 cm.
- Tracé des boutonnières :
  - longueur = diamètre du bouton + demi-épaisseur,
  - distance du bord = rayon du bouton + distance désirée entre le bord du bouton et le bord du vêtement.
- Passage des fils (fig. 1) :
  - verticaux,
  - horizontaux.

## EXÉCUTION

- Poser le passepoil :
  - le plier par le milieu,
  - épingler le milieu du passepoil avec le milieu de la boutonnière.
- Bâtir : former le rectangle, sa largeur sera en fonction du tissu et de l'effet à obtenir, en général 4 à 5 mm (fig. 2).
- Piquer :
  - commencer par le milieu,
  - piquer l'aiguille dans l'angle,
  - piquer le côté,
  - compter les points de machine,
  - piquer le deuxième grand côté,
  - piquer le deuxième coin (même nombre de points),
  - fermer la boutonnière (fig. 3).
- Fendre :
  - commencer par le milieu,
  - former les capucins très précis, arrêter juste à la piqûre (fig. 4).
- Retourner les bords en s'assurant que les coins sont bien crantés.
- Repasser les passepoils :
  - coutures ouvertes (fig. 5),
  - coutures couchées vers l'extérieur (fig. 6) suivant le tissu et l'effet à obtenir.
- Former les passepoils :
  - glisser chaque passepoil jusqu'à la moitié de la fente, couture ouverte (le coudre à points perdus dans la couture),
  - couture couchée (le bâtir soigneusement, le coudre sur l'envers),
  - fermer les passepoils par un surjet (fig. 7),
  - former les plis ronds sur l'envers,
  - tendre et fixer les capucins (fig. 8),
  - repasser.

## DOUBLAGE

- Mettre en place la **parementure**.
- **Bâtir** entre les boutonnières.
- **Délimiter** les angles par des épingles.
- **Fendre**.
- **Former** les capucins.
- **Rabattre** finement (fig. 9).
- **Repasser**.

## QUALITÉS DU TRAVAIL

- **Passepoils réguliers**
  - **Coins très nets**
  - **Envers semblable à l'endroit.**
- (fig. 10).

## REMARQUES

- Lorsque l'on fait des boutonnières passepoilées dans un tissu très épais, on ne les pique pas tout autour, mais on emploie le même procédé que pour la poche passepoilée, c'est-à-dire que l'on emploie deux passepoils.

## La boutonnière tailleur

### DÉFINITION

- Fente bordée par des **points de boutonnière** placés les uns à côté des autres.

### CARACTÉRISTIQUES

- **Œillet** permettant le passage du bouton (évite le refoulement du tissu).
- Se travaille sur **trois épaisseurs** de tissu : vêtement, parementure, toile tailleur.
- Elle est **brodée en cordonnet**, une passe en fil de lin maintient sa forme et lui donne du relief.
- Le point de boutonnière est incliné vers la passe.

### EMPLOI

- **Vêtements tailleur** en lainage, en grosse toile (ne se fait pas sur tissu léger et doit toujours être maintenue par une toile tailleur à l'intérieur).

### EMPLACEMENT

- Sur le **bord du devant** du vêtement, bas de manche, revers (sans œillet).

## CALCUL DES DISTANCES

- **Longueur de la boutonnière** = diamètre du bouton + demi-épaisseur (fig. 1).
- **Distance du bord** = rayon du bouton + distance désirée entre le bord du vêtement et le bord du bouton (fig. 2).

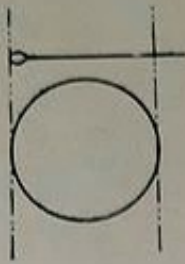

Fig. 1.

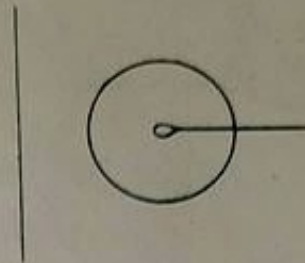

Fig. 2.

## EXÉCUTION

- **Tracer la boutonnière** à la craie et **passer des fils** délimitant la longueur (fig. 3).
- **Couper la boutonnière** :
  - à l'emporte-pièce simple œillet ou lame réglable (ajouter des épaisseurs de tissu).
  - aux ciseaux : former un petit triangle à l'extrémité (fig. 4).
- **Surfiler sur l'envers**, à petits points; pour les tissus s'effilochant beaucoup, faire une piqûre machine ou surfiler au point de boutonnière (fig. 5).

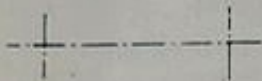

Fig. 3.

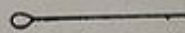

Fig. 4.

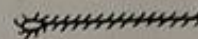

Fig. 5.

## MATIÈRES EMPLOYÉES

- **Passe** : fil de lin double, légèrement humecté, roulé sur la main.
- **Cordonnet en soie** : longueur du bras à l'épaule pour boutonnières de 12 à 15 mm, longueur du bras au menton pour boutonnières de 20 à 25 mm.

## POSE DE LA PASSE

- A 1 cm de la base de la boutonnière sur l'endroit, ressortir 1 mm à gauche de la base de la fente (fig. 6).
- La maintenir de la main gauche le long du bord de la boutonnière.



Fig. 6.

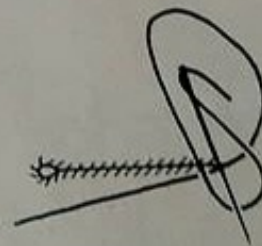

Fig. 7.

## CORDONNET

- **Introduire** entre les épaisseurs du tissu, **ressortir** derrière la passe, faire un point arrière avant de commencer le point.
- **Premier bord de boutonnière** : poser le point vers la passe, après une légère torsion; points bien réguliers, placés les uns à côté des autres, mordus de valeur égale (fig. 7).

- **Œillet** : poser les points perpendiculairement au bord, bien réguliers (fig. 8 et 9).
- **Deuxième bord** : semblable au premier, s'efforcer de faire le même nombre de points.

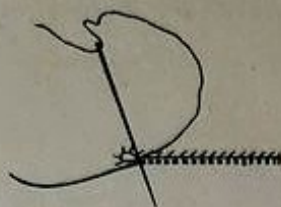

Fig. 8.

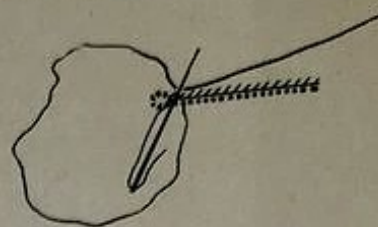

Fig. 9.

### FERMETURE DE LA BOUTONNIÈRE

- **Bâtir sur l'envers** les bords rapprochés très serrés (fig. 10).
- **Introduire le poinçon** dans l'œillet, tendre les deux côtés de la passe.
- **Rentrer la passe** sur l'envers.
- **Lancer deux fils** en travers pour fermer, et un perpendiculaire pour terminer (fig. 11).
- **Arrêter** tous les fils sur l'envers.

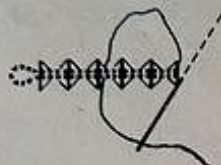

Fig. 10.



Fig. 11.

### REPASSAGE

- **Presser** sur l'envers et si possible sur molleton.
- **Laisser la boutonnière bâtie** jusqu'à la livraison.



## 6. — Le montage de la jupe

Comprend deux phases :

- l'**ouverture de jupe**,
- le **montage du gros-grain**.

### OUVERTURE DE JUPE

- C'est une **fente** qui permet le libre passage de la jupe : la taille, où la jupe est maintenue, étant moins large que la poitrine et les hanches.
- Elle peut se fermer par :
  - des **pressions**,
  - des **agrafes**,
  - une **fermeture éclair**.

### GROS-GRAIN

- Le gros-grain a pour but de maintenir la jupe à la taille.
- Sa **hauteur** varie suivant la cliente :
  - taille **courte**, assez **bas** pour ne pas rouler,
  - taille **mince**, assez **haut** pour maintenir la taille.
- Il peut être en coton, en rayonne, en élastique.
- **Montage** :
  - soit avec le gros-grain replié,
  - soit avec le gros-grain recouvert d'une ceinture.

## Montage de jupe avec pressions ou agrafes

### EMPLACEMENT DE L'OUVERTURE

- Sur les **hanches**, toujours à gauche, soit dans la couture de côté ou, à défaut, dans la pince de côté.
- Dans un modèle fantaisie, elle peut être dans une **découpe**, dans un **pli**, sur le **devant**, dans le **dos**, etc.

### LONGUEUR

- Environ 18 cm.



Fig. 3.

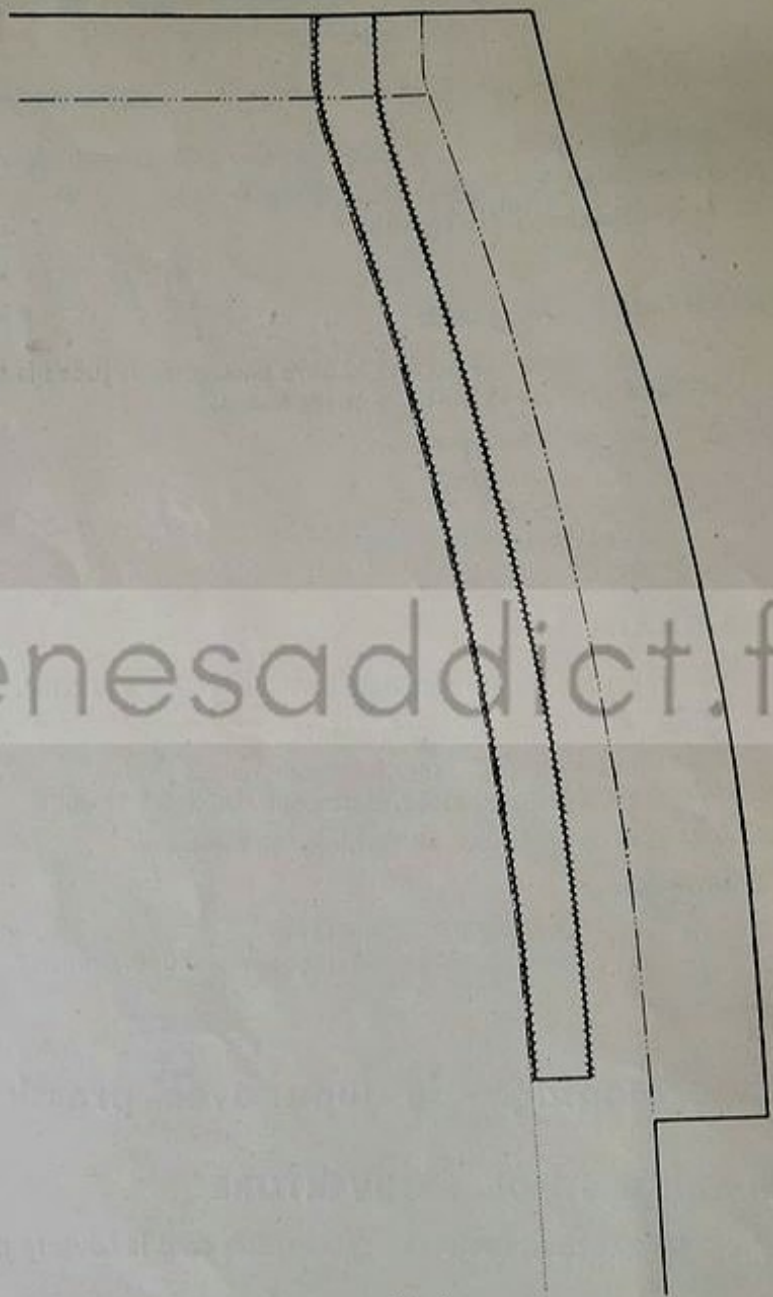

Fig. 4.

www.benesaddict.fr

## FORME

- Légèrement **arrondie** pour épouser la hanche.

## FOURNITURES

- Deux **droits fils** (passement ou lisière).
- Des **pressions** (assez fines).
- Deux **agrafes**, deux **portes** (grosseur moyenne).
- **Gros-grain** (tour de taille plus 10 cm).
- De l'**extra-fort**.

## PRÉPARATION DU GROS-GRAIN

- Le **décatur** en détendant sa base très légèrement au fer.
- **Faire un rentré** de 2 cm à une extrémité.
- **Écarter** le pied des **agrafes**, les fixer sur le gros-grain sur toute leur hauteur, à 1 mm en retrait du bord (fig. 1).

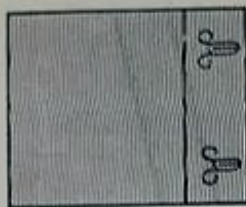

Fig. 1.

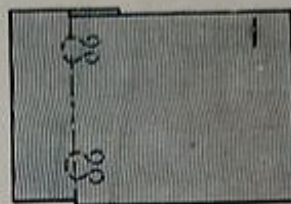

Fig. 2.

- Côté porte, plier le **gros-grain** à la largeur désirée sur le même côté que les agrafes.
- **Coudre les portes** bien en face des agrafes, elles dépasseront de 2 mm la pliure du bord.
- **Replier le gros-grain** de 1 cm pour cacher les portes.
- **Laisser dépasser** 1,5 cm de gros-grain pour protéger la lingerie (fig. 2).

## PRÉPARATION DE LA FENTE

- **Délimiter** par des fils l'ouverture de la jupe.
- Du côté du dos, **laisser 2 cm** pour la **sous-patte**, la délimiter par un fil.

## POSE DES DROITS FILS

- **Poser** sur le devant un **droit fil** au niveau du fil délimitant l'ouverture pour maintenir le bord (fig. 3).
- Sur le dos, un **droit fil**, à 2 mm du fil délimitant l'ouverture pour maintenir l'emplacement des pressions (fig. 4).
- **Rabattre** ces droits fils à points invisibles.

## PRÉPARATION DES BORDS

### DEVANT

- **Replier le bord** au ras du droit fil.

## DOS

- **Cranter**, jusqu'au fil de taille, en face du fil délimitant l'ouverture du dos.
- **Replier le bord** sur le fil délimitant la sous-patte, former un onglet dans le haut.
- **Presser**.
- **Poser** sur le devant et sur le côté de la sous-patte un extra-fort à 2 cm du bord et former les ourlets. Attention que les points de rabattement soient invisibles sur l'endroit.
- **Presser** les deux bords soigneusement, ne pas cranter dans le bas de l'ouverture mais coucher la couture retournée (fig. 5).

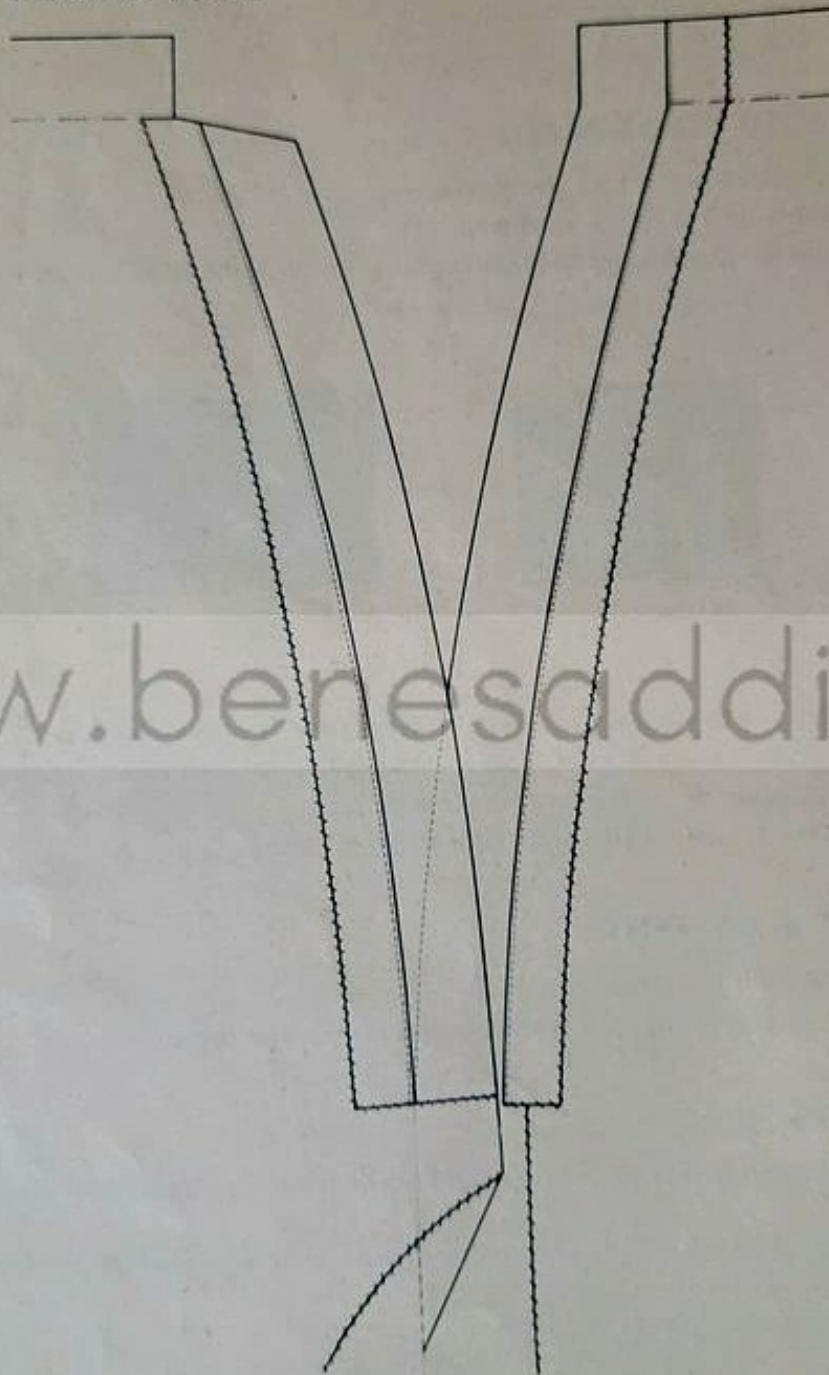

Fig. 5.

- **Piquer** nervure le bord du devant.
- **Faire** une bride d'arrêt à la base de l'ouverture.
- **Presser**.

## POSE DU GROS-GRAIN

- Épingler le bord du gros-grain au ras du fil marquant la taille, les crochets sur l'endroit.
- Commencer par le devant, à partir du bord de l'ouverture.
- Soutenir la jupe sur le gros-grain ; l'extrémité du gros-grain, côté porte, arrive au fil délimitant le dos ; veiller à ce que les côtés de l'ouverture soient exactement de la même hauteur.
- Bâtir à petits points (fig. 6).

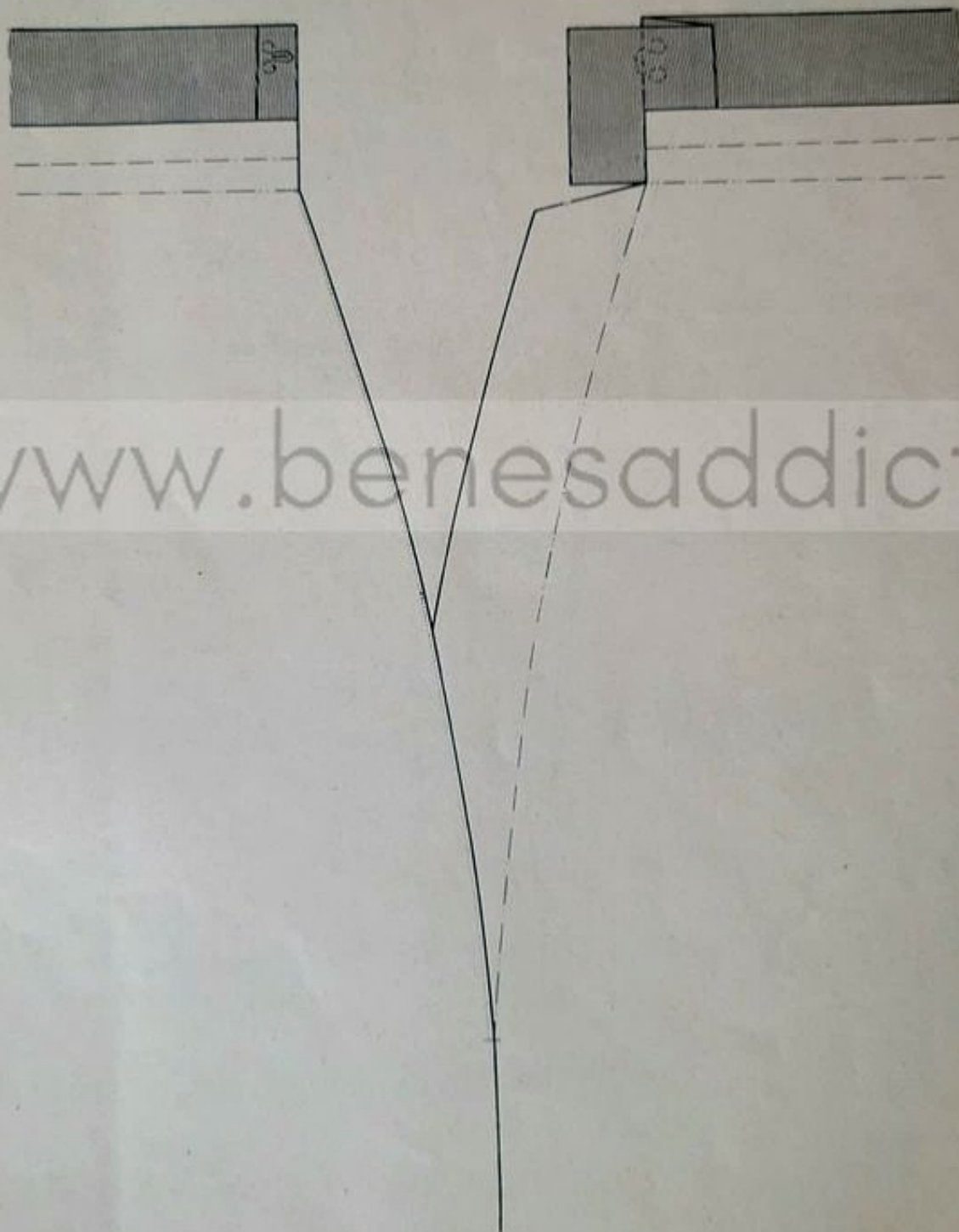

Fig. 6.

## PRÉPARATION DU GROS-GRAIN

- Identique à la préparation de la jupe avec pressions.

## PRÉPARATION DES BORDS DE L'OUVERTURE

- Passer un fil pour délimiter les bords.
- Les replier sur ce fil et bâtir à petits points (fig. 8).
- Repasser.

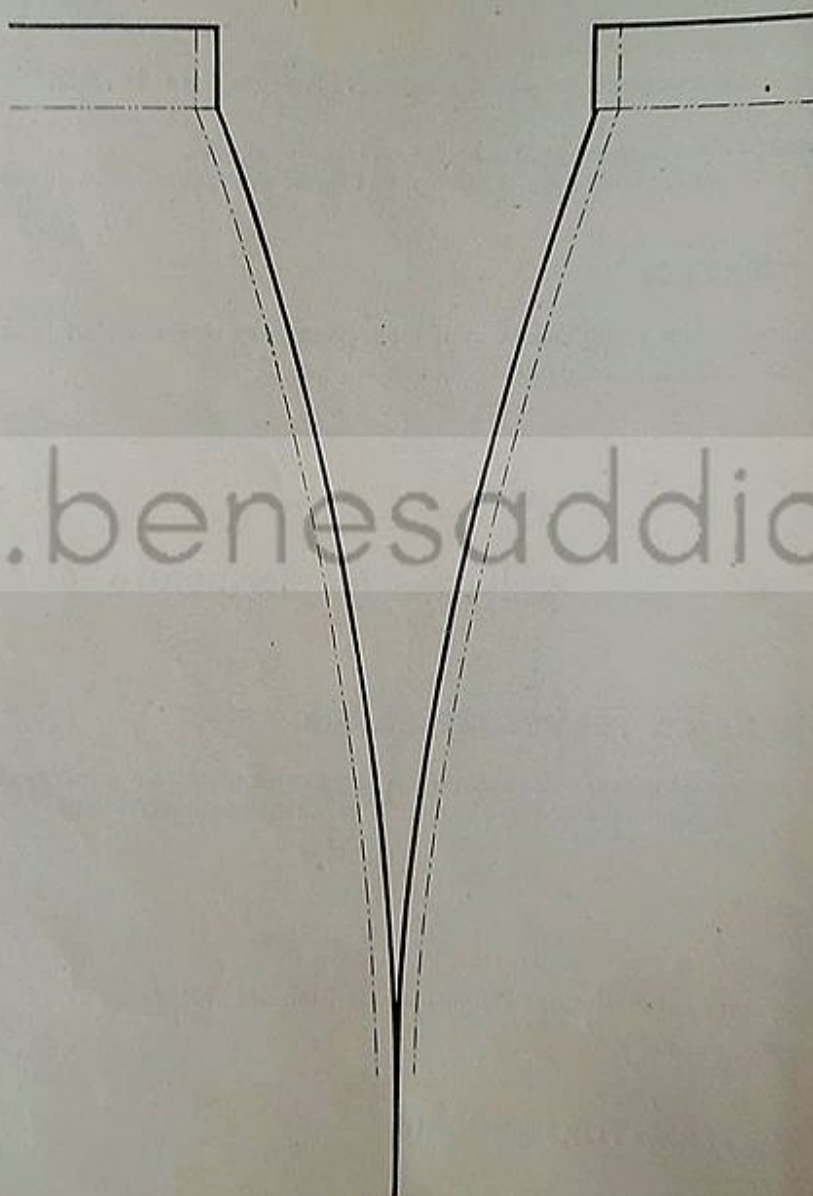

Fig. 8.

- **Les piquer** à la machine : distance 4 à 7 mm, suivant la largeur de la fermeture (fig. 9).
- **Repasser** soigneusement les bords piqués.
- **Détendre** légèrement le sergé de la fermeture pour l'assouplir et lui faire prendre la forme de la hanche.



Fig. 9.

## POSE DE LA FERMETURE ÉCLAIR

- Ouvrir la fermeture éclair, poser le premier crochet environ à 15 mm depuis le fil de taille pour le repli du gros-grain.
- Poser l'axe de la fermeture éclair au bord de la fente.
- Bâtir dans la piqûre sur une longueur de 3 cm environ, la fermeture éclair ouverte, le bord des dents au bord de l'ouverture.



Fig. 10.

## POSE DES PRESSIONS

- **Repasser** très soigneusement l'ouverture.
- **Replier** au fer le haut de la jupe.
- **Poser les pressions** sur le devant (côté mâle), le premier à 1 cm du gros-grain, les autres espacés d'environ 3 cm les uns des autres. Distance du bord : 1/2 cm.  
Ne pas traverser les points sur l'endroit.
- **Fermer le gros-grain.** Épingler ou bâtir soigneusement l'ouverture derrière les pressions.
- **Poser une épingle** à l'endroit exact correspondant avec la pression du dessus sur la sous-patte.
- **Coudre les pressions** en vérifiant un à un si les deux côtés sont exactement à la même distance.

## FERMETURE AVEC AGRAFES

- Même préparation que précédemment.
- Remplacer les pressions par de **petites agrafes** placées à 1 mm en retrait du bord du côté du devant de la jupe.
- **Côté sous-patte** : faire de petites brides en face des agrafes.  
Ce procédé est peu employé, car le passage de l'agrafe provoque l'usure du tissu.

## POSE DES TIRETTES

- Sur le milieu du dos et du devant de la jupe, **poser des tirettes** pour la suspendre.
- **Replier un extra-fort** en deux. Le fixer à la jupe.

[www.benesaddict.fr](http://www.benesaddict.fr)  
Montage de jupe avec fermeture éclair

## DÉFINITION DE LA FERMETURE ÉCLAIR

- Petits **crochets de métal** ou de **matière plastique** maintenus sur un sergé et qui, mis face à face et soumis à l'action alternée d'une bride, s'accrochent et se décrochent.

## AVANTAGES

- **Aspect net.**
- Ouverture plus **régulière** que soumise à la tension des pressions.
- **Fermeture plus rapide.**

## DIFFÉRENTES FERMETURES ÉCLAIR

**Matière plastique.**

**Métal brut** (grosse).

**Métal émaillé** (fin).

**Choisir** de préférence les fermetures en **métal émaillé**, couleur assortie au tissu, la plus fine possible. Donne un travail plus plat, est plus résistante que les fermetures en matière plastique.

## POSE DE LA FERMETURE ÉCLAIR

- Ouvrir la fermeture éclair, poser le premier crochet environ à 15 mm depuis le fil de taille pour le repli du gros-grain.
- Poser l'axe de la fermeture éclair au bord de la fente.
- Bâtir dans la piqûre sur une longueur de 3 cm environ, la fermeture éclair ouverte, le bord des dents au bord de l'ouverture.



Fig. 10.

- Fermer la fermeture et continuer à bâtir jusqu'à la base de l'ouverture, l'axe de la fermeture au bord de l'ouverture.
- Revenir vers le haut, en reliant exactement les deux bords ; les deux côtés de la fermeture doivent arriver exactement l'un en face de l'autre.
- A l'extrémité, ouvrir à nouveau la fermeture pour bâtir, afin que le curseur ne gêne pas.
- Coudre à points perdus dans la piqûre (fig. 10).
- Sur l'envers, rabattre le sergé sur les coutures (fig. 11).



Fig. 11.

## MONTAGE DU GROS-GRAIN

— Se fait de la même façon que dans l'ouverture à pressions (fig. 12).

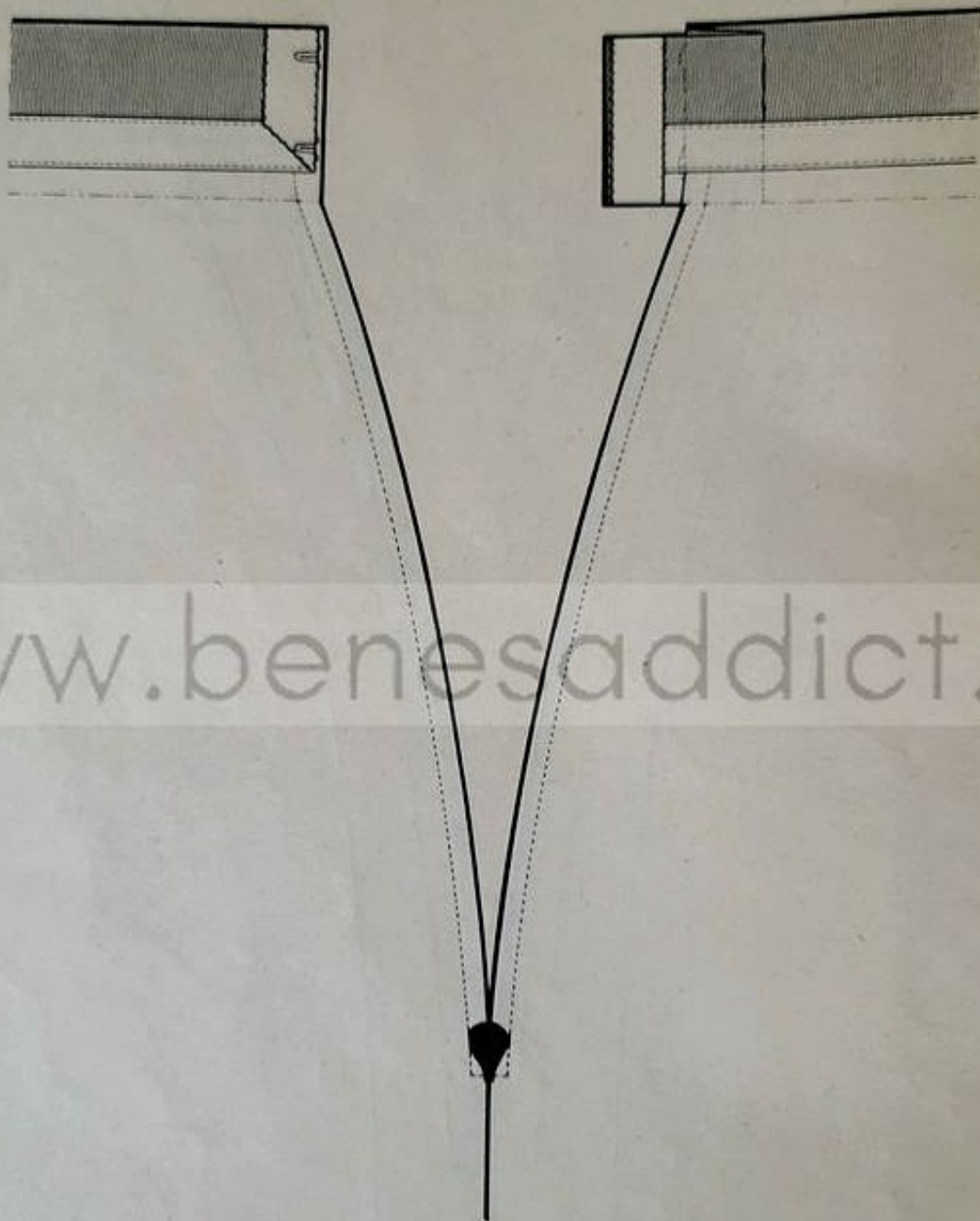

Fig. 12.

## 7. — Le montage de jupe avec ceinture

### DÉFINITION

Jupe montée sur un **gros-grain** recouvert d'une **bande de tissu** qui forme **ceinture**. La ceinture se termine par une patte qui se boutonne à son extrémité.

### CARACTÉRISTIQUES

- La ceinture est apparente.
- La jupe est montée à la base du gros-grain.
- Le gros-grain ne se retournant pas, le montage est plus plat.
- Sur les personnes minces, à taille peu marquée, la jupe tient mieux.

### EMPLOI

- **Jupe plissée** : évite de retourner les plis.
- **Jupe sport** : rappelle le pantalon masculin.
- **Jupe trop courte** : permet de l'allonger.

### FORME DE LA CEINTURE

- **Bande droite** de 25 à 35 mm de hauteur suivant la jupe et l'effet à obtenir.
- Ceinture terminée par un **capucin**.

### PRÉPARATION DES FOURNITURES

- **Bande de tissu**, sens opposé à la jupe (lisière) :  
longueur : tour de taille plus 6 cm,  
hauteur : gros-grain plus 3 cm.
- **Gros-grain** : tour de taille plus 6 cm.
- **Extra-fort** : tour de taille plus 25 cm (attaches).
- **Agrafes, pressions ou fermeture éclair**.

### PARTICULARITÉS

- L'ouverture est **moins longue** (hauteur du gros-grain en moins).
- Dans les **jupes plissées**, on emploie souvent les **pressions** qui se dissimulent facilement dans un pli.

## PRÉPARATION DU GROS-GRAIN

- Prendre un gros-grain de 1/2 cm de plus que la hauteur de ceinture.
- Le décatir.
- Faire un rentré de 2 cm.
- Régler le tour de taille.
- Détendre légèrement au fer la base du gros-grain.

## MONTAGE

- Poser la base du gros-grain sur le fil délimitant la hauteur de jupe.
- Placer le rentré du côté du devant, le fil délimitant le tour de taille sur le dos.
- Bâtir à petits points.
- Presser.
- Passer un fil réglant la hauteur de ceinture en prenant pour base le bord du gros-grain (fig. 1).

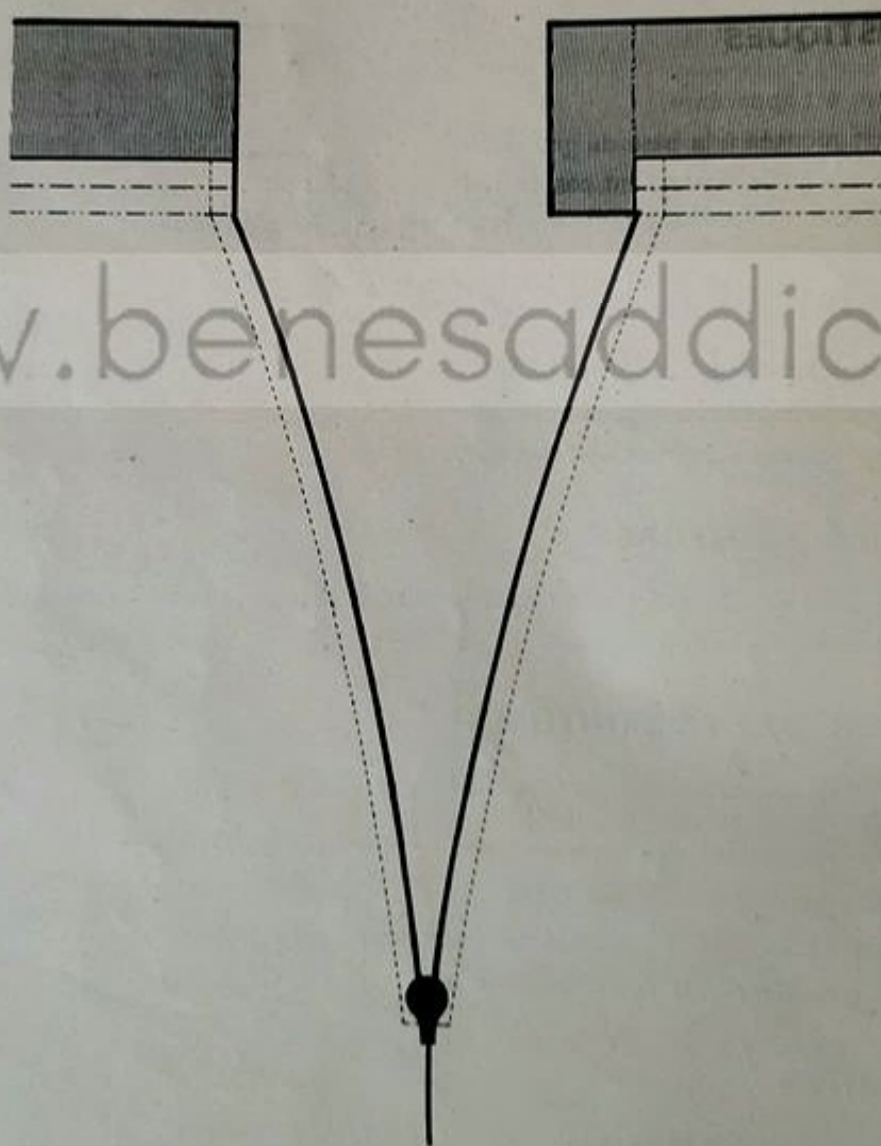

Fig. 1.

## PRÉPARATION DE LA CEINTURE

- Passer le fil délimitant la longueur de la ceinture y compris la patte.
- Entoiler la patte (fig. 2).

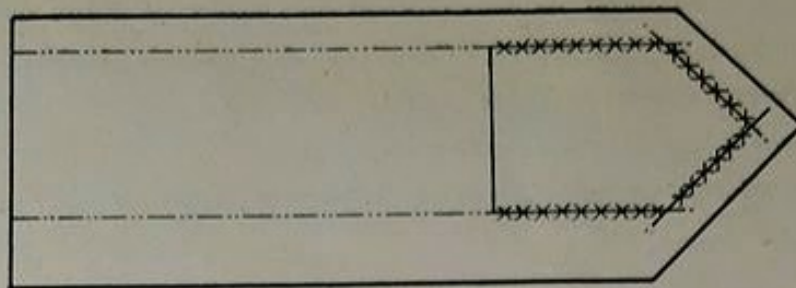

Fig. 2.

## MONTAGE

- Épingler la ceinture sur le fil de montage, endroit contre endroit l'extrémité de la patte au bord du gros-grain devant.
- Bâtir en prenant le gros-grain (fig. 3).

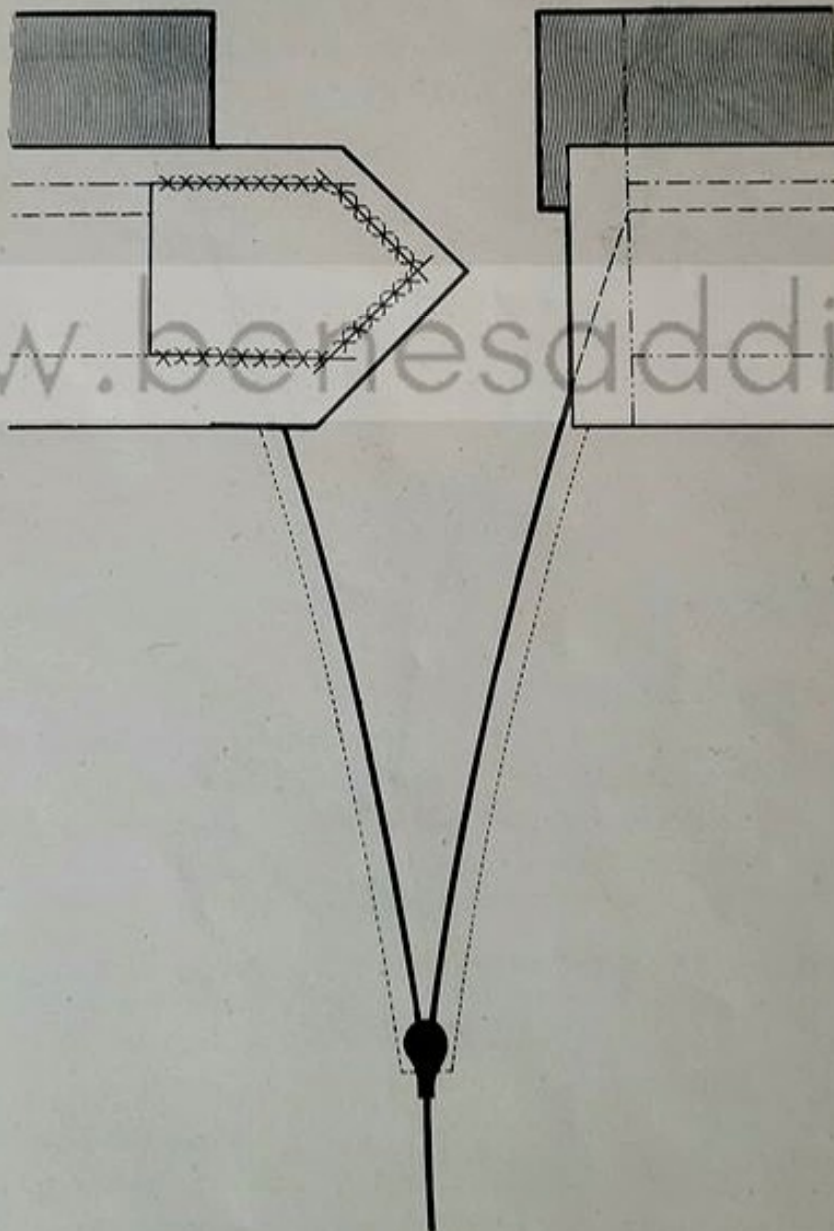

Fig. 3.

- **Piquer et débâter.**
- **Bâtir** la base de la ceinture.
- **Presser.**
- **Fixer** les agrafes et les portes, les deux crochets sur l'envers, les portes sur l'endroit.
- **Rentrer** les bords de la patte, cranter à l'extrémité du gros-grain, doubler la patte.
- **Retourner** le bord à cheval sur le gros-grain, le bâtir.
- **Faire un rentré** le long des portes, côté sous-patte.
- **Poser un extra-fort** pour faire la propreté, le rabattre.
- **Presser** (fig. 4).

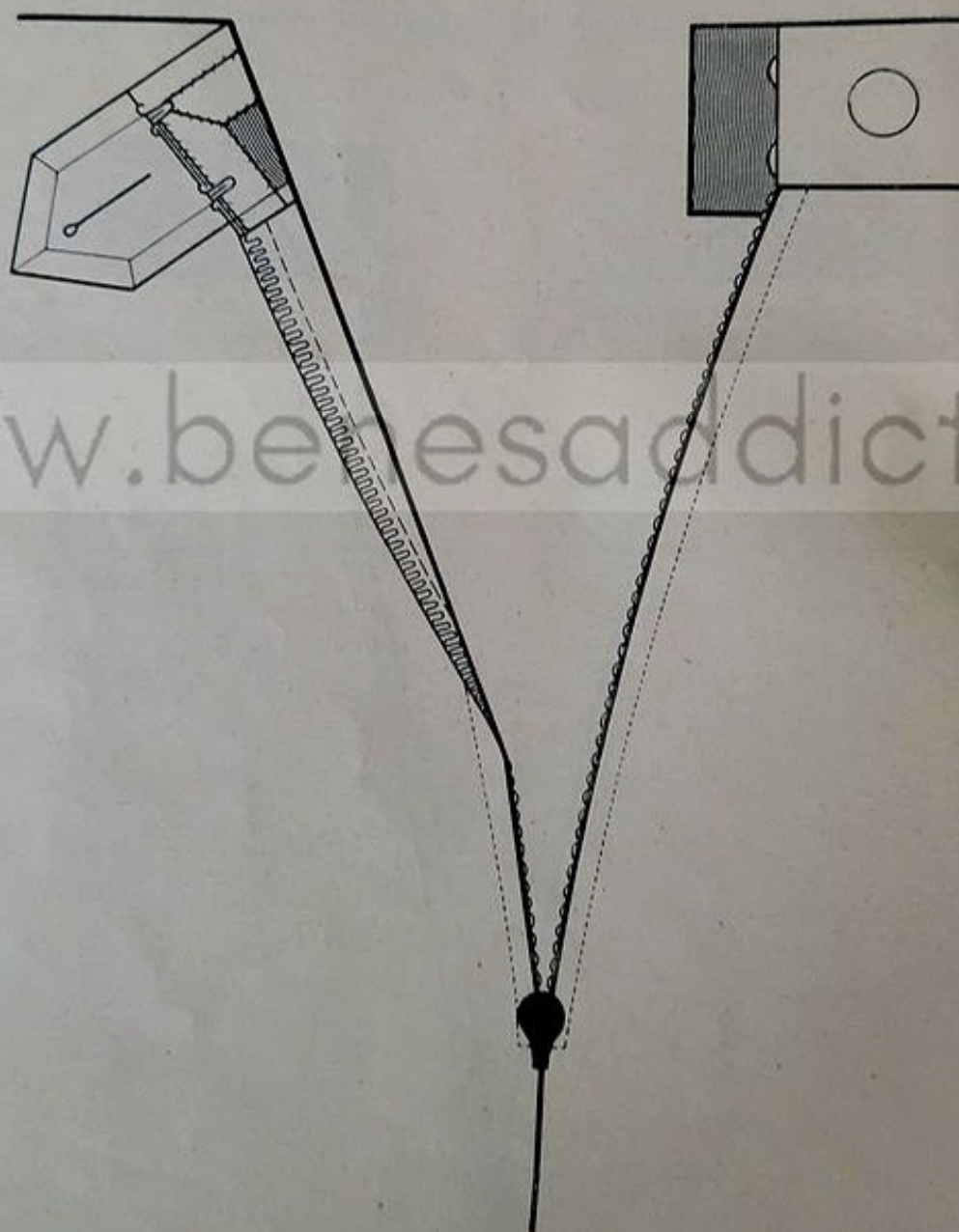

Fig. 4.

## 8. — Les pinces

### DÉFINITION

- **Couture** faite dans un vêtement et **terminée en mourant**.

### BUT

- **Diminuer la largeur** d'un vêtement à un endroit déterminé.

### EMPLOI

- Sur tous les vêtements.

### FORME

- Toujours **arrondie** pour épouser la forme du corps.

### EMPLACEMENT

- Poitrine, taille, etc...

### PRÉPARATION

- **Passer des fils** comme pour une couture ordinaire.
- **Signaler** nettement l'extrémité de la pince.

### EXÉCUTION

- **Bâtir** fil dans fil très soigneusement.
- **Piquer** en commençant par la partie large de la pince et terminer très effilé à l'extrémité.
- Pour les pinces à deux extrémités, **piquer en deux fois**, en raccordant la piqûre dans le milieu.
- Pour faire une pince marquant la taille, **lever le pied-de-biche au creux de la taille**, lorsque l'on désire qu'elle soit soulignée (jaquette classique).

**Remarque :** Faire très attention à la terminaison des pinces ; la piqûre doit se terminer par une courbe très douce, qui atténue le changement de direction.

### PRESSAGE

Il peut se faire de trois façons :

- **Coucher la pince** d'un côté, sans couper le tissu (coton, soierie).
- **Ouvrir avec un fil de bâti**, sans couper le tissu.
- **Tendre la pince** et presser la couture ouverte (tissus épais).

Dans une jupe, on évite le plus possible de fendre les pinces ; dans une jaquette classique, au contraire, elles sont toujours fendues. Les pinces se **pressent** toujours sur une jeannette ; placer l'extrémité de la pince à quelques centimètres de l'arrondi. Presser en deux fois les pinces à deux extrémités.

### PRESSAGE DES PINCES COUCHÉES

- Poser la pince sur la jeannette.
- Coucher la couture en tendant bien le tissu en largeur, pour que la pliure se produise bien au ras de la couture et non en avant.
- Presser avec un fer assez chaud, humecter légèrement.
- Appuyer avec force.
- Rentrer l'embu à l'extrémité de la pince.

### PINCES OUVERTES, NON COUPÉES

- Sur l'envers, bâtir à petits points le milieu de la pince avec la couture jusqu'à son extrémité.
- Presser comme précédemment, en ouvrant bien la couture de pince jusqu'à son extrémité.

### PINCES FENDUES ET OUVERTES

- Fendre le tissu dans le milieu de la pince.
- Recouper une couture normale (1 cm).
- Couper jusqu'à l'extrémité de la pince, en tenant compte de la nature du tissu (être très prudent avec les tissus s'effilochant beaucoup).
- Presser comme précédemment ; le travail est plus facile, le tissu étant simple.
- Faire attention à l'extrémité, bien rentrer l'embu, pour éviter la formation d'une sorte de poche provoquée par le changement de direction des lignes après les pinces (devant de jaquette en particulier).
- Poser la partie du travail à rentrer sur la table de repassage, la partie droite devant soi.
- Humecter assez fortement le tissu et travailler au fer pour faire disparaître l'excédent de tissu.
- Rejeter le surplus vers le côté.
- Veiller à ce que le devant reste bien droit fil.
- Lorsque la base des pinces est bien plate, tourner le devant, la taille devant soi, et rentrer de la même façon que précédemment, l'embu rejeté vers la taille.
- Ne jamais exécuter les poches tant que le devant n'est pas net et bien plat.
- Lorsque le travail au fer est terminé, laisser refroidir le vêtement sur le mannequin pour éviter toute déformation.

Suivant les tissus employés, ce travail se fait plus ou moins facilement. Très facile dans un tissu souple, il devient plus difficile dans un lainage très serré et très sec, où il est nécessaire de recommencer l'opération plusieurs fois.

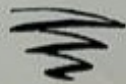

## 9. — L'abeille

### DÉFINITION

- L'abeille est un **petit écusson triangulaire** formé de points lancés. Ses caractéristiques se rapprochent de celles de la broderie.

### EMPLOI

- **Garnitures** : souligne une découpe, termine des pinces, agrémente diverses piqûres. Reflets du cordonnet, sobriété.
- **Arrêt** : plis, poches, consolide les parties du vêtement qui subissent une tension (arrêt d'un pli creux dans une jupe).

### FORME

- **Triangulaire** : hauteur égale ou supérieure à la largeur, pointe dirigée vers le haut ou vers le bas suivant l'effet à obtenir.

### QUALITÉS A OBTENIR

- **Symétrie.**
- **Même écart** entre les points.
- **Côtés** du triangle absolument **droits.**
- **Croisement** des fils exactement au centre.
- Ne pas déformer le tissu de base.

### TISSUS DE BASE

- |                               |   |                           |
|-------------------------------|---|---------------------------|
| — <b>Lainage.</b>             | } | Tissus ayant de la tenue. |
| — <b>Toile.</b>               |   |                           |
| — <b>Soierie.</b>             |   |                           |
| — <b>Toile de coton.</b>      | } | Pour la doubler.          |
| — <b>Toile tailleur fine.</b> |   |                           |

### PRÉPARATION

- **Tracer l'abeille** à la craie finement taillée, **passer des fils** croisés dans les angles (fig. 1).
- **Entoiler.**
- **Piquer** son contour.

## EXÉCUTION

- Sortir l'aiguille dans la pointe inférieure gauche (fig 2).
- Piquer dans la pointe supérieure (fig. 3).
- Sortir dans la pointe inférieure droite (fig. 4).
- Piquer dans la pointe supérieure (fig. 5).
- Repiquer dans l'angle inférieur gauche, au ras du premier point, vers l'intérieur (fig. 6).
- Repiquer dans la pointe supérieure du côté droit, au ras du premier point, vers la base de l'abeille (fig. 7).
- Ressortir dans l'angle inférieur droit, au ras du premier point, vers l'intérieur (fig. 8), puis dans l'angle supérieur côté gauche, etc.
- Remplir ainsi tout le triangle jusqu'à ce que tous les fils se rejoignent (fig. 9).



Fig. 1.

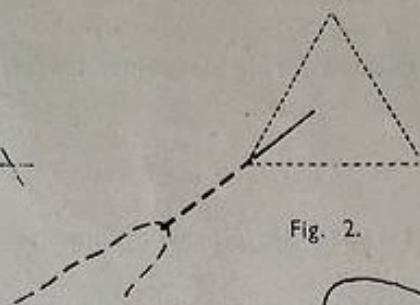

Fig. 2.

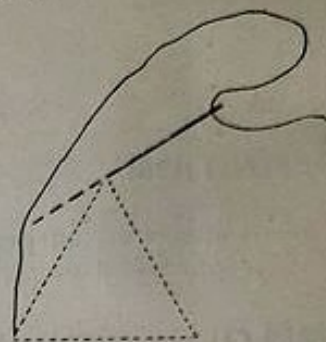

Fig. 3.

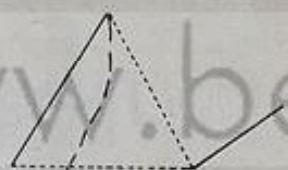

Fig. 4.



Fig. 5.

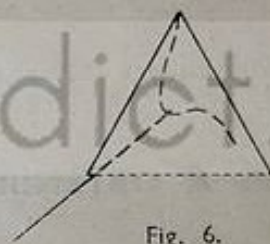

Fig. 6.

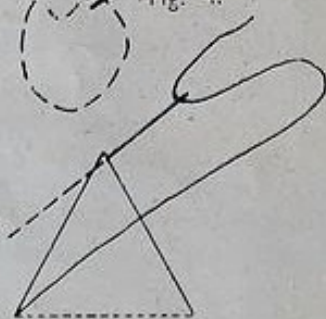

Fig. 7.

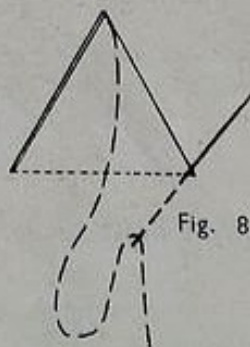

Fig. 8.



Fig. 9.

## REMARQUES

- Les points doivent être très réguliers.
- Travail facile à exécuter mais très difficile à réussir.

## REPASSAGE

- Repasser sur un molleton pour ne pas écraser les fils.

## 10. — La poche appliquée

### Forme classique

#### DÉFINITION

- Morceau de **tissu replié** sur les bords et **appliqué** sur le vêtement.
- La poche appliquée classique comprend :
  - la poche,
  - le rabat ou patte.

#### AVANTAGE

- Le vêtement n'est pas coupé et permet la transformation.

#### INCONVÉNIENT

- Faible capacité, déformation rapide.

#### FORME

- **Classique** (rectangulaire).
- **Carrée**.
- **Trapézoïdale**.
- **Ronde**, etc.
- Elle peut être **garnie** de plis, de matelassés, d'incrustations, de boutonsnières, etc.

#### MESURES

- Elles varient suivant l'effet à obtenir, la proportion et les mesures du vêtement.

#### EMPLACEMENT

- Aux **hanches**, à la **poitrine**, comme les autres poches.

#### TISSUS EMPLOYÉS

- **Lainage**.
- **Toile**.
- **Soierie**.
- **Rayonne**.

Tous ces tissus ayant de la tenue.

## ENTOILAGE

- Poser la toile de coton très légèrement tendue à l'intérieur de la poche.
- Recouper la toile à 2 mm du bord.
- La fixer par un point de chausson très souple, sur le fil de contour (fig. 2).
- Rentrer les bords sur les trois côtés, laisser le haut.

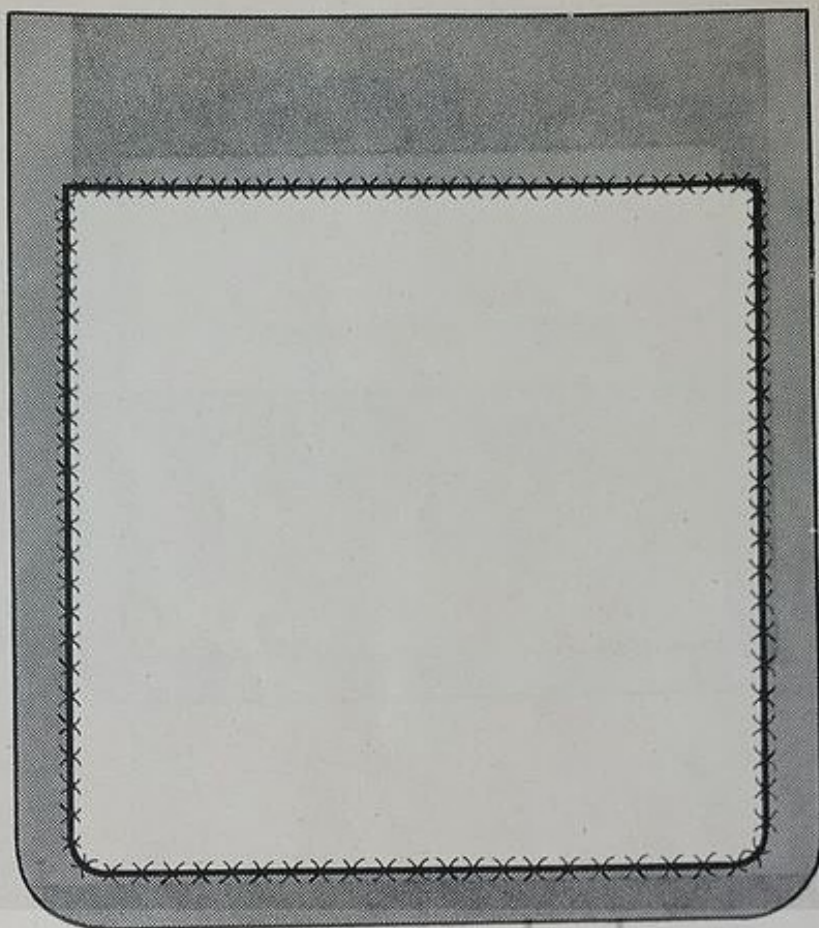

Fig. 2.

- Passer des fils de fronces dans les angles, rentrer l'embu au fer, cranter si c'est nécessaire.
- Fixer le rentré au point de chausson sur la toile.
- Rentrer le haut, faire les coins en onglet, glacer le rentré à points de chausson.
- Presser soigneusement (fig. 3).

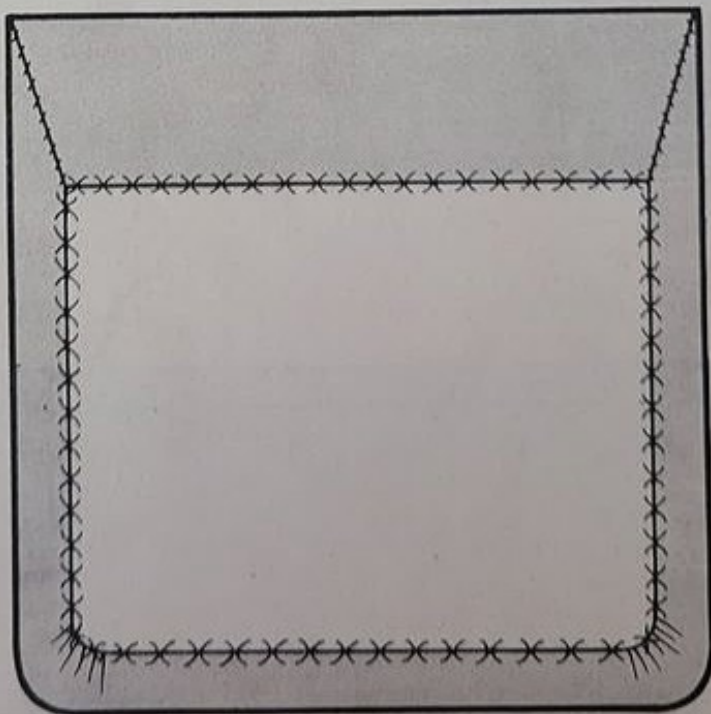

Fig. 3.

**Effets de garniture** obtenus en disposant les tissus de diverses façons :

- biais,
- contresens,
- opposition de couleurs.

## EMPLOI

- Presque tous les vêtements.
- En particulier sur les **vêtements sports**, de voyages, jaquettes et robes sports, blousons, etc.

## PRÉPARATION DES MORCEAUX, FORME CLASSIQUE

- **Le tissu du vêtement.**
- **Le tissu de la poche** : hauteur + 4 cm, largeur + 2 cm.
- **Le tissu de la patte** : hauteur + 2 cm, largeur + 2 cm.
- **La toile de coton** pour maintenir la poche.
- **La toile de coton** pour maintenir la patte.
- **La doublure** de la poche.
- **La doublure** de la patte.
- **Un droit fil** de toile de coton pour consolider la poche sur l'envers.
- **De la soie** assortie.

## PRÉPARATION

- **Tracer** l'emplacement de la poche et de la patte sur le vêtement en laissant dépasser très largement les lignes. La patte doit se placer 2 cm au-dessus de l'ouverture de la poche pour permettre le passage de la main.
- **Appliquer** sur ce tracé le tissu destiné à faire la poche et la patte, accorder le sens des tissus, carreaux et rayures, s'il y a lieu.
- **Laisser** 3 cm de couture en haut, 1 cm en bas et sur les côtés.
- **Rejoindre** à la règle les lignes qui dépassent, et reproduire ainsi le contour de la poche.
- **Émousser** légèrement les coins de la poche et de la patte.
- **Passer des fils** délimitant la poche et la patte (fig. 1).



Fig. 1.

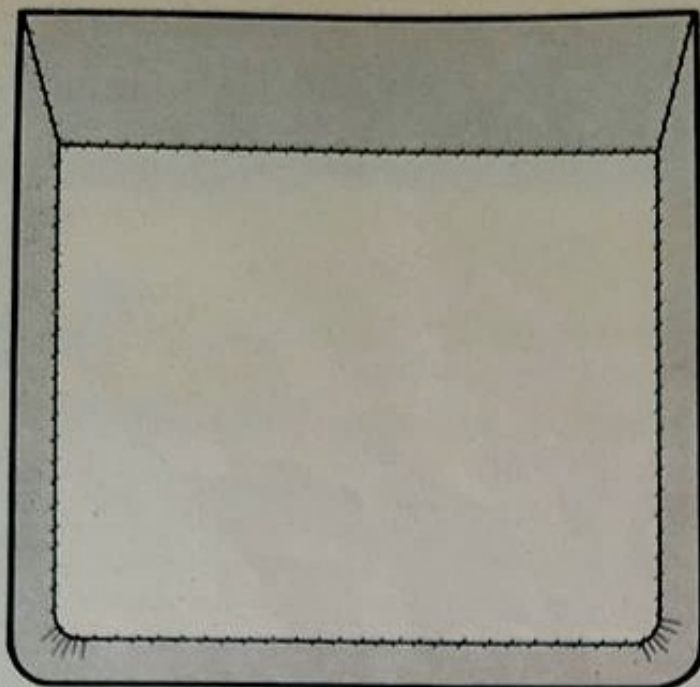

Fig. 4.

## DOUBLAGE

- **Doubler** en laissant 2 cm de tissu en haut, tendre légèrement la doublure.
- **Rabattre** la doublure tout autour, le plus loin possible du bord (fig. 4).
- **Presser.**
- **Faire la piqûre garniture,** s'il y a lieu.

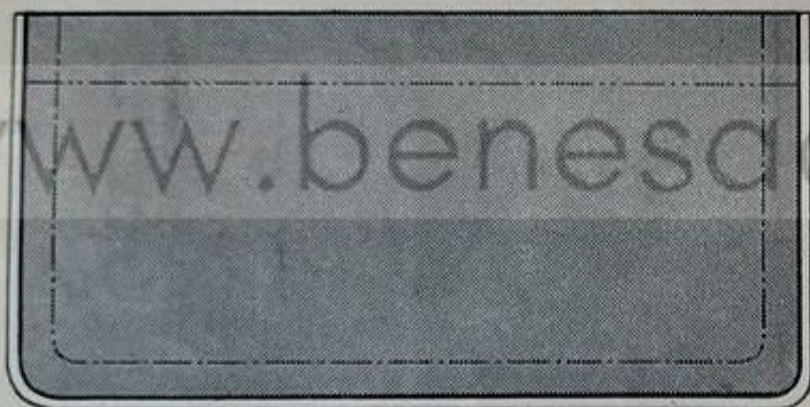

Fig. 5.

## PRÉPARATION DE LA PATTE

- **Entoiler la patte** de la même façon que la poche.
- **Recouper une couture** très régulière de 1/2 cm sur les trois côtés, de 1 cm dans la partie supérieure.
- **Couper la doublure** exactement comme le tissu.
- **Bâtir la doublure** sur les trois côtés en laissant dépasser 2 mm (fig. 5).
- **Piquer** 1 mm en dehors du fil de bâti.
- **Recouper une couture** de 3 mm.
- **Retourner la patte** en bâtissant à 1/2 cm du bord (fig. 6).
- **Presser** la patte.
- **Faire une piqûre garniture** s'il y a lieu.

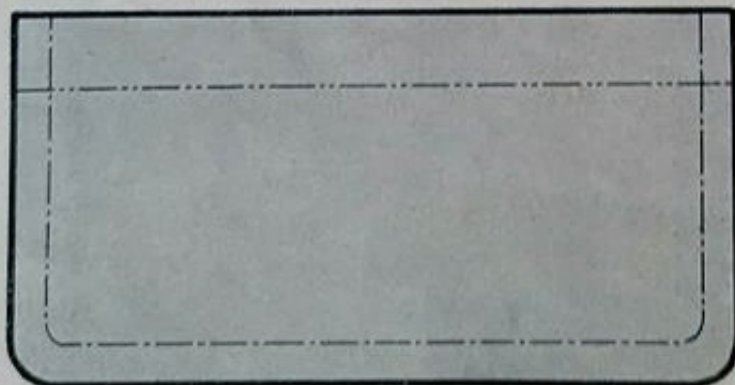
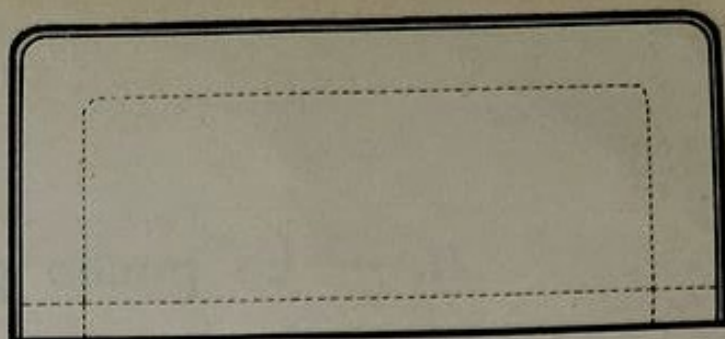

Fig. 6.

## POSE DE LA POCHE

- Appliquer la poche sur le vêtement fil dans fil.
- Bâtir.
- Soulever légèrement le bord et coudre à points perdus invisibles.
- Sur l'envers, coudre à points de chausson ou à points arrière (fig. 7).



## POSE DE LA PATTE

- Sur l'envers, poser le droit fil en toile de coton d'une hauteur de 4 cm.
- Le bâtir.
- Sur l'endroit, poser la patte, fil dans fil, la bâtir.
- Piquer, bien arrêter les fils et les coins (fig. 8).
- Coucher la patte vers la poche.
- Repasser.
- Recouper le tissu et rabattre la doublure, ou recouper tissu et doublure et faire une piqûre sur le dessus à 1 cm.



Fig. 7 et 8.

## ARRÊT

- Sur l'envers, arrêter les coins de poche et de patte sur le droit fil, par un point de chausson très solide.



## II. — La poche passepoilée

### DÉFINITION

- Ouverture pratiquée dans un vêtement et formant poche.

### CARACTÉRISTIQUES

- Ouverture bordée de **deux passepoils** qui maintiennent les fonds de poche.

### EMPLOI

- Manteaux, jaquettes, robes, jupes, corsages (à peu près tous les vêtements).

### EMPLACEMENT

- Sur les **hanches**
  - Sur la **poitrine**
- } horizontale ou verticale.

### FORME

- Droite, en biais, en croissant.

### TISSUS EMPLOYÉS

- Lainage.
  - Coton.
  - Toile.
  - Soierie.
  - Rayonne.
- } Tous les tissus ayant de la tenue.

### EFFETS A OBTENIR

- Droit fil et biais.
- Effets de contresens.
- Tissus unis et carreaux.
- Opposition de couleurs.
- Envers sur endroit.

### AVANTAGE

- Décorative.

### INCONVÉNIENT

- Le tissu est coupé ; elle se **déforme** dans certains tissus légers.

## PRÉPARATION DES MORCEAUX

- Deux fonds de poche, toile de coton dans le sens du vêtement.
- Deux passepoils :  $\left. \begin{array}{l} \text{Hauteur} \\ \left\{ \begin{array}{l} \text{haut 3 cm} \\ \text{bas 5 cm} \end{array} \right\} \end{array} \right\} \text{ sens lisière.}$
- Une parementure  $\left\{ \begin{array}{l} \text{Longueur} = \text{poche} + 4 \text{ cm} \\ \text{Hauteur} = 5 \text{ cm} \end{array} \right\} \text{ sens du vêtement.}$

## EXÉCUTION

- Tracer la poche à la craie finement taillée.
- Bien délimiter la longueur.
- Passer des fils plats (fig. 1).

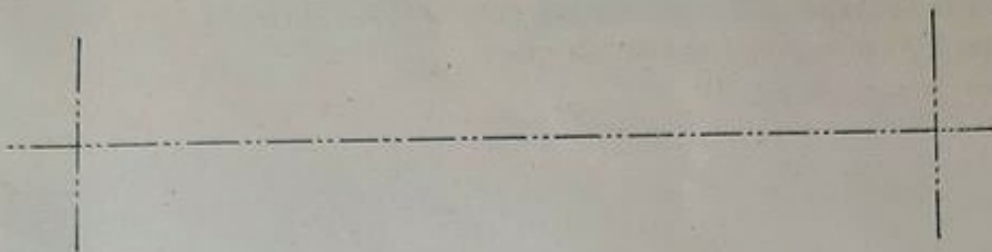

Fig. 1.

## POSE DU PREMIER FOND DE POCHE

- Le bâtir à grands points de chausson, sur l'envers, 2 cm au-dessus de l'ouverture.

## POSE DES PASSEPOILS

- Déterminer leur largeur en fonction du tissu et de l'effet à obtenir.
- Bâtir à petits points, endroit contre endroit, le plus étroit en haut, le bord des passepoils au ras de l'ouverture.
- Laisser dépasser la même largeur de chaque côté.
- Bien délimiter les arrêts droit fil (fig. 2).

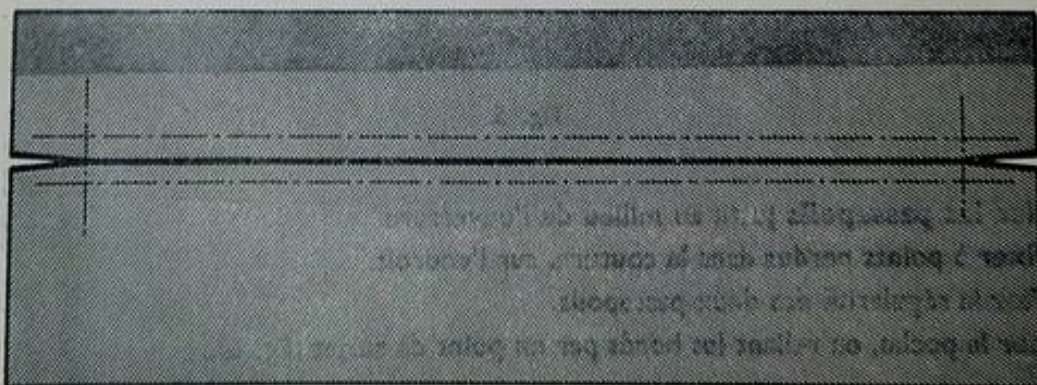

Fig. 2.

- Piquer en commençant 1 cm en retrait et en revenant pour éviter l'arrêt des coins.

— Veiller aux arrêts bien droit fil (fig. 3).

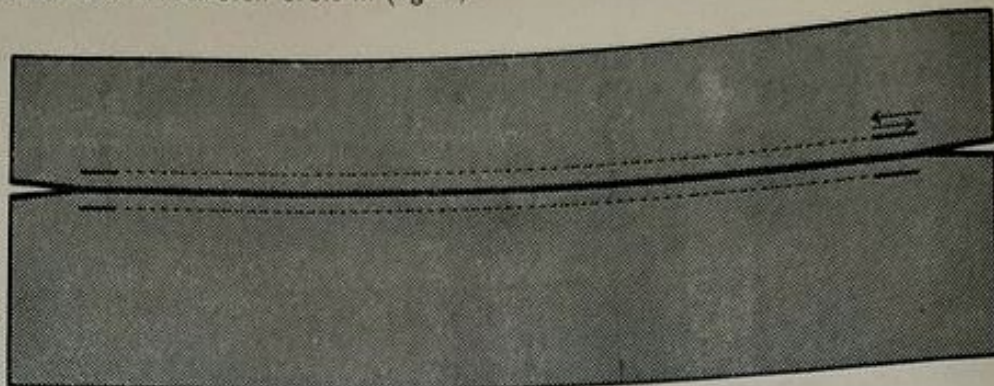

Fig. 3.

- Fendre la poche en commençant par le milieu sur le fil d'ouverture.
- Arrêter à 7 mm de l'extrémité de la poche.
- Former le capucin (fig. 4).

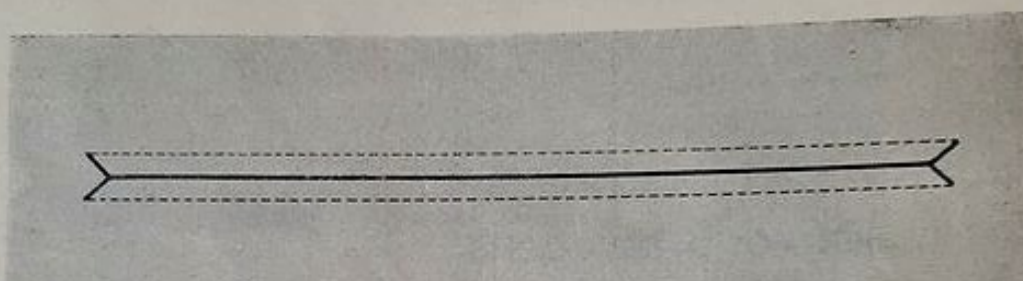

Fig. 4.

— Ouvrir les coutures sur l'envers, en faisant glisser un côté sur l'autre (fig. 5).

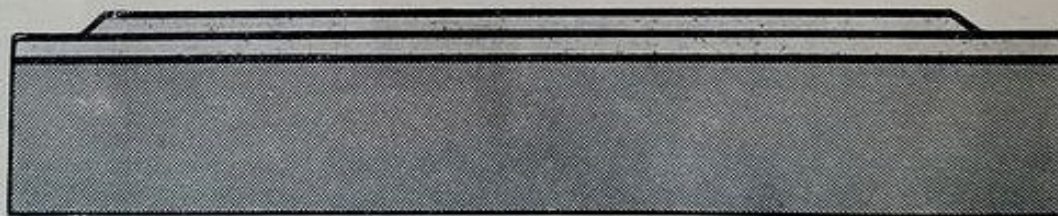

Fig. 5.

- Replier les passepoils juste au milieu de l'ouverture.
- Les fixer à points perdus dans la couture, sur l'endroit.
- Vérifier la régularité des deux passepoils.
- Fermer la poche, en reliant les bords par un point de surjet (fig. 6).



Fig. 6.

## ARRÊT DES COINS

- Rentrer le capucin.
- Le bâtir droit fil.
- Piquer à la machine sur l'envers (fig. 7).

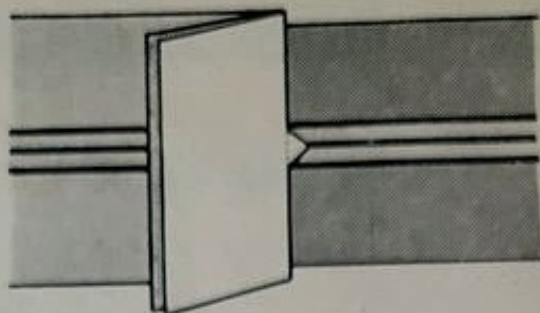

Fig. 7.

- Presser la poche.
- Piquer le passepoil du bas au ras du fond de poche sur l'envers.
- Fixer le passepoil au fond de poche par un point de chausson, puis deux piqûres (fig. 8).

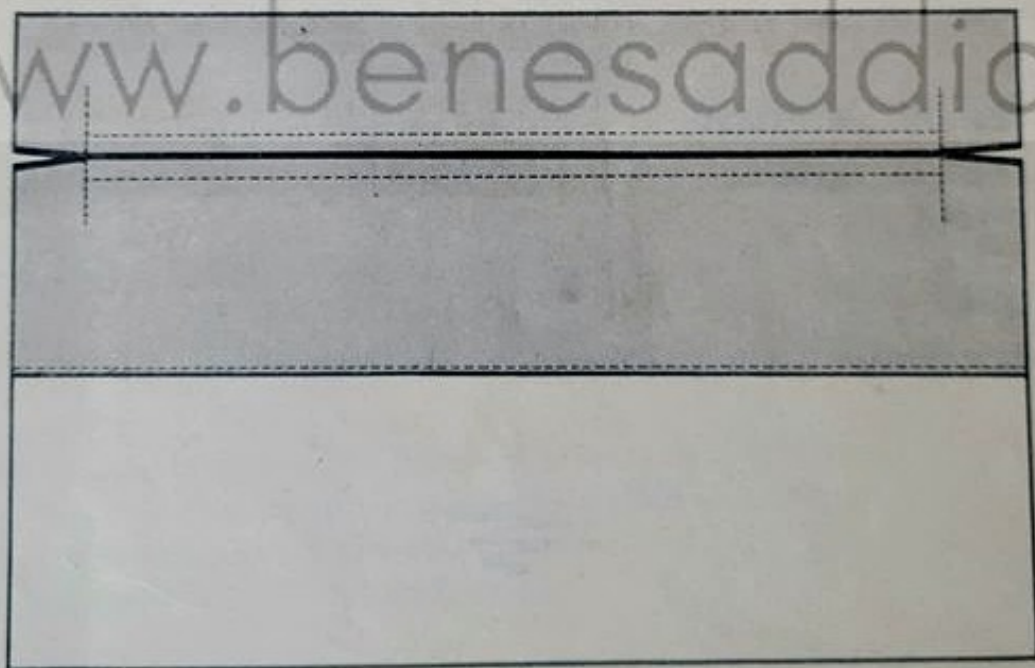

Fig. 8.

## PRÉPARATION DU DEUXIÈME FOND DE POCHE

- Poser la parementure dans le haut du haut du fond de poche, par un point de chausson, puis deux piqûres.

## POSE DU DEUXIÈME FOND DE POCHE

- Le bâtir en le laissant dépasser de 2 cm l'ouverture de la poche.
- Piquer au ras du passepoil du haut.
- Fermer la poche par une piqûre légèrement émoussée dans les angles.
- Recouper en dégradant les épaisseurs.
- Presser.
- Débâter le tout (fig. 9).

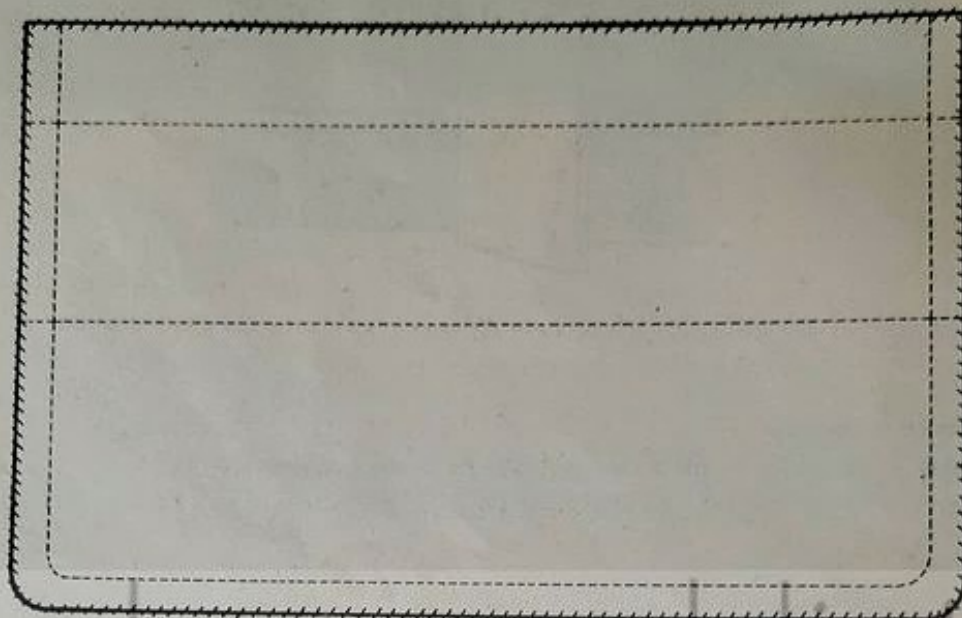

Fig. 9.

## QUALITÉS DE LA POCHE

- Passepoils très réguliers.
- Arrêts nets.

## REMARQUE

- On peut terminer les coins de poche par deux brides roulées en cordonnet.



## 12. — La poche tiroir

### Deux passepoils

#### DÉFINITION

- La poche tiroir est une poche **passespoilée** dont l'ouverture est dissimulée par un rabat.

#### PARTICULARITÉS

- Elle peut se faire avec :
  - **deux passepoils** : vêtements très classiques
  - **un passepoil** : vêtements fantaisie } en fonction de la mode.

#### EMPLOI DE LA POCHE A DEUX PASSEPOILS

- Vêtements classiques : jaquettes, robes, manteaux.

#### EMPLACEMENT

- Sur les **hanches**.
- Sur la **poitrine** (vêtements sports).

#### FORME

- **Droit fil**.
- **En biais**, les côtés toujours dans le droit fil du vêtement.
- Patte dans le sens du vêtement, **raccorder les rayures** s'il y a lieu.
- **Devants arrondis** : patte arrondie sur le devant.
- **Devants droits** : coins légèrement émoussés.

#### TISSUS EMPLOYÉS

- **Lainage**.
- **Toile**.
- **Soierie**, etc. } Tissus ayant de la tenue.
- **Entoiler** le tissu un peu léger.



- **Entoiler** le rabat.
- **Couper** la doublure, exactement semblable.
- **Bâtir** la doublure sur les trois côtés en la laissant dépasser de 2 mm (fig. 2).

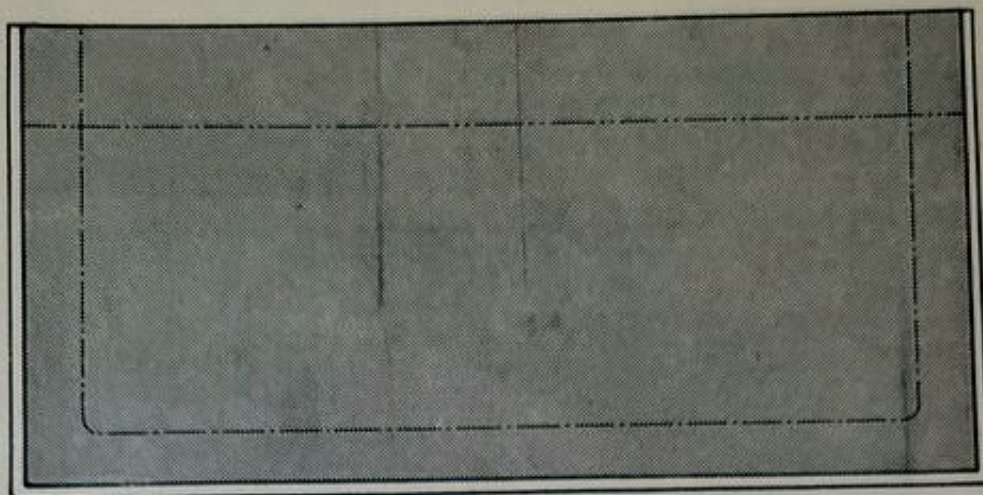

Fig. 2.

- **Piquer** à 1 mm en dehors du fil.
- **Recouper** une couture de 3 mm.
- **Retourner** et **bâtir** à 5 mm environ du bord.
- **Presser** le rabat au bord d'une règle.
- **Régler** sa hauteur (fig. 3).

www.benesaddict.fr

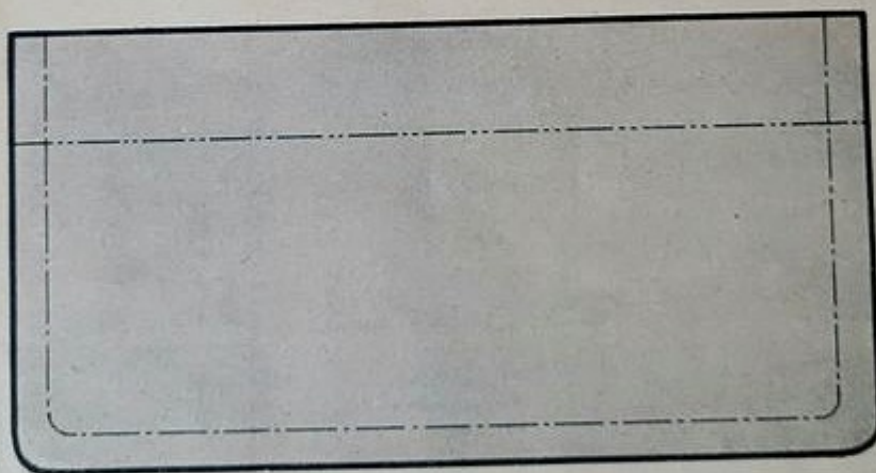

Fig. 3.

## EXÉCUTION DE LA POCHE

- **Délimiter** l'ouverture de la poche d'après le rabat terminé.

- **Exécuter** les passepoils comme précédemment jusqu'à la pose du deuxième fond de poche (fig. 4).

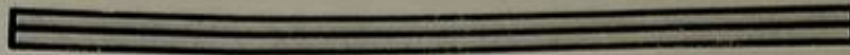

Fig. 4.

- **Introduire** le rabat entre les passepoils.
- **La bâtir** dans le passepoil du haut (fig. 5).

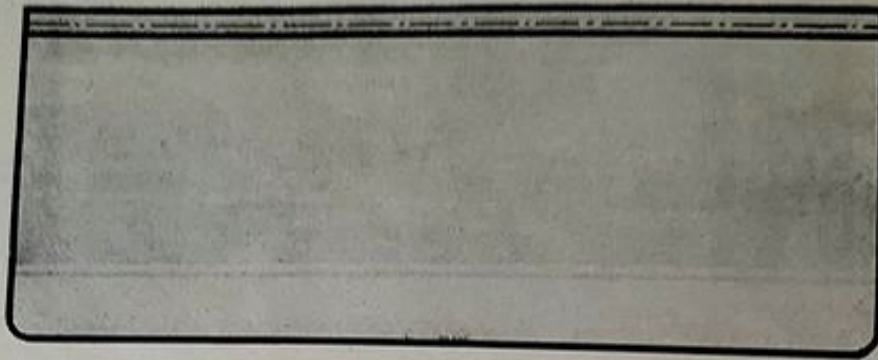

Fig. 5.

- **Rentrer** le rabat à l'intérieur.
- **Refermer** la poche par un bâti.
- **Poser** le deuxième fond de poche comme pour la poche passepoilée.

www.benesadict.fr

### QUALITÉS DU TRAVAIL

- **Rabat** s'adaptant exactement à la longueur de la poche.
- **Passepoils** réguliers.
- **Hauteur de rabat** régulière.



## 13. — La poche tiroir

### Un passepoil

#### PARTICULARITÉS

- Se fait principalement dans les **vêtements fantaisie**.
- **Forme de rabat variée**.
- **Rabat orné** de velours, de passementerie, d'incrustations.

#### PRÉPARATION DES MORCEAUX

- **Deux fonds de poche** en toile de coton.
- **Un passepoil**, sens chaîne : hauteur 5 cm, longueur = poche + 3 cm.
- **Tissu pour la doublure** du rabat (lainage ou doublure).
- **Parementure** en même tissu que le rabat (mêmes dimensions que le passepoil).

#### EXÉCUTION

- **Préparer** le rabat de la même façon que dans la poche-tiroir, deux passepoils.
- **Poser** le premier fond de poche.
- **Poser** le rabat remplaçant le passepoil du haut de la poche passepoilée, sur le fil marquant la poche, le bâtir.
- **Bâtir** le passepoil du bas à 6 mm du rabat, faire chevaucher le rabat et le passepoil (fig. 1).

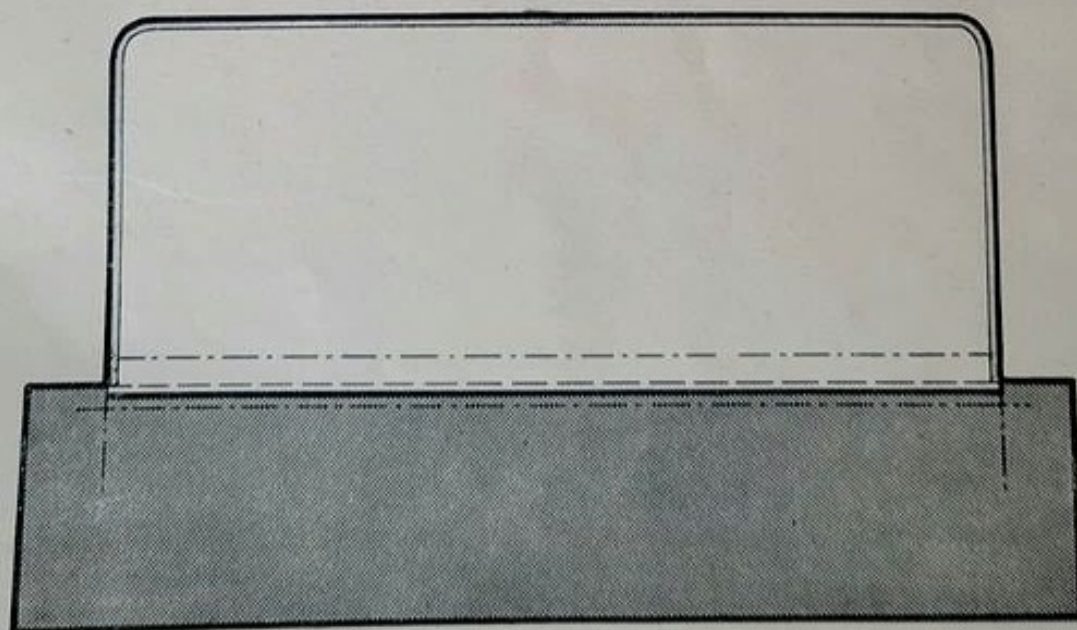

Fig. 1.

- **Piquer**, fendre, ouvrir la couture du passepoil du bas.
- **Le former** en le faisant monter jusqu'à 1 mm de l'ouverture de la poche pour combler le vide.
- **Bâtir** le rabat couché vers le haut, le presser.
- **Arrêter** les coins.
- **Poser** le deuxième fond de poche, comme précédemment.

### QUALITÉS DU TRAVAIL

- **Netteté.**
- **Régularité** (fig. 2).

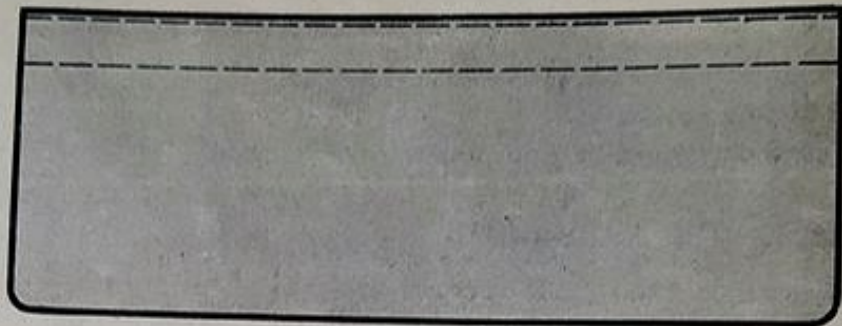

Fig. 2.

[www.benesaddict.fr](http://www.benesaddict.fr)



## 14. — La poche croissant

### DÉFINITION

- Poche passepoilée de forme arrondie.

### CARACTÉRISTIQUES

- Sa forme
  - L'arrêt des coins
  - Le sens des passepoils : obligatoirement en biais.
  - La forme du fond de poche.
- Sens chaîne.  
Sens trame.

### AVANTAGE

- Très décorative.

### INCONVÉNIENT

- Elle se déforme très facilement.

### EMPLOI

- Vêtements fantaisie en particulier : tailleurs, manteaux, robes, jupes.

### EMPLACEMENT

- Aux hanches.
- A la poitrine.

### TISSUS EMPLOYÉS

- Lainage.
  - Soie.
  - Rayonne.
  - Toile.
  - Coton.
- Assez légers, mais ayant de la tenue.

### PRÉPARATION DE LA POCHE

- Tracer la poche, en l'inscrivant dans un angle droit.
- Délimiter la hauteur, la largeur.
- Partager l'angle droit en deux parties égales.
- Sur cette ligne, délimiter l'arrondi de la courbe, le tracer.
- Pour plusieurs poches semblables, faire un gabarit.

Fig. 5.

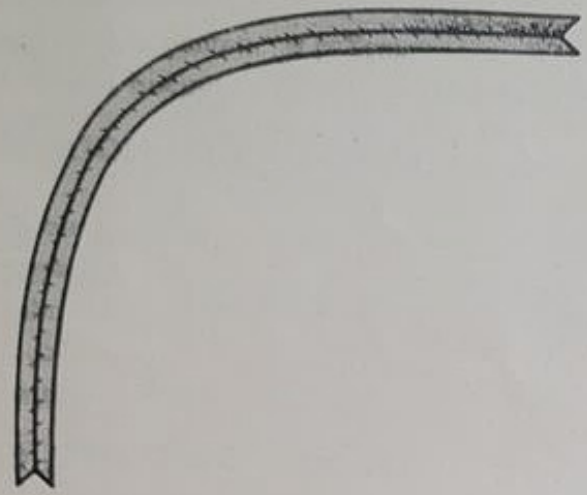

Fig. 4.

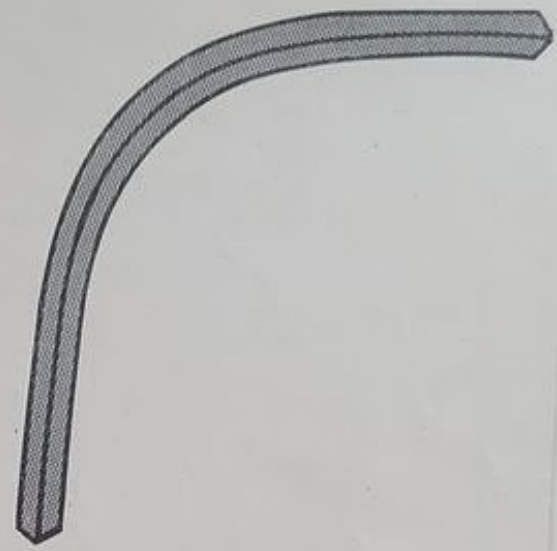

Fig. 3.

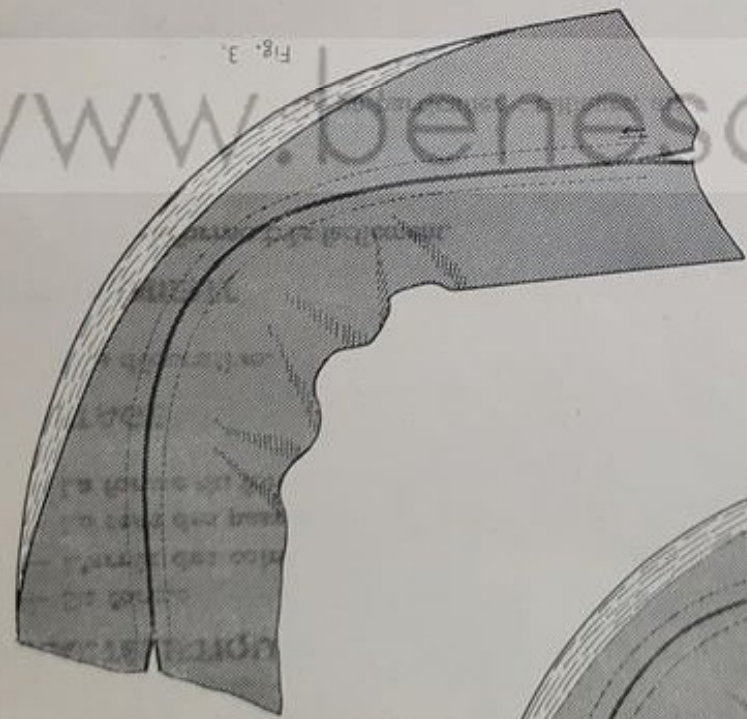
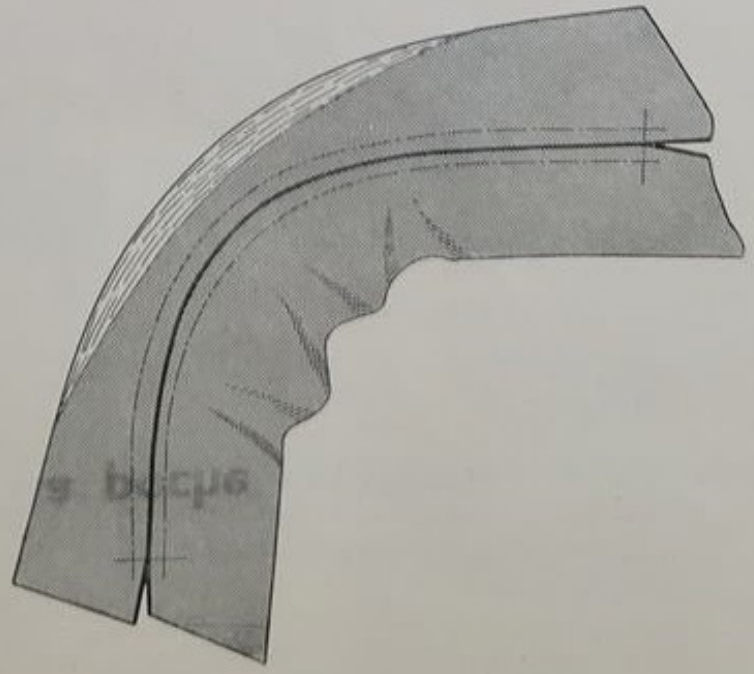

Fig. 2.



www.benesaddict.fr

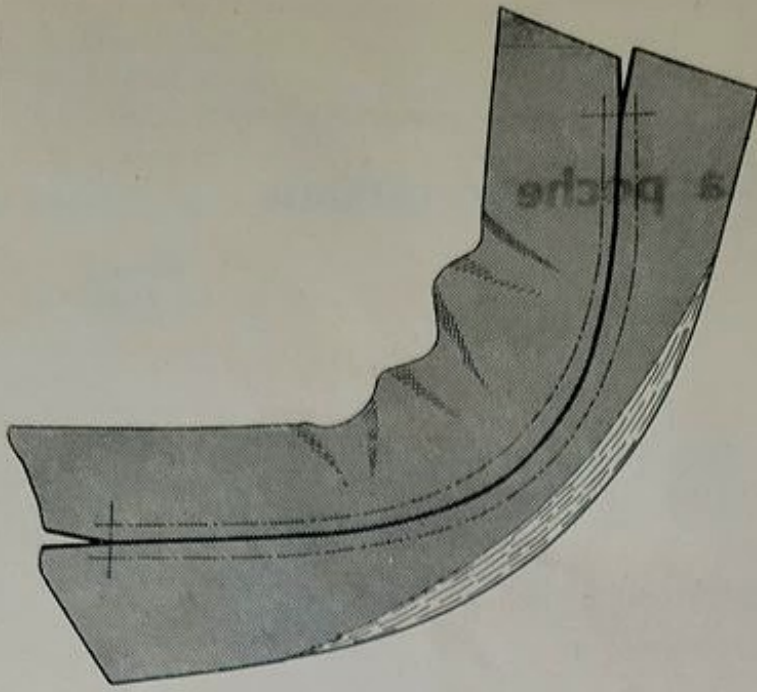

Fig. 2.

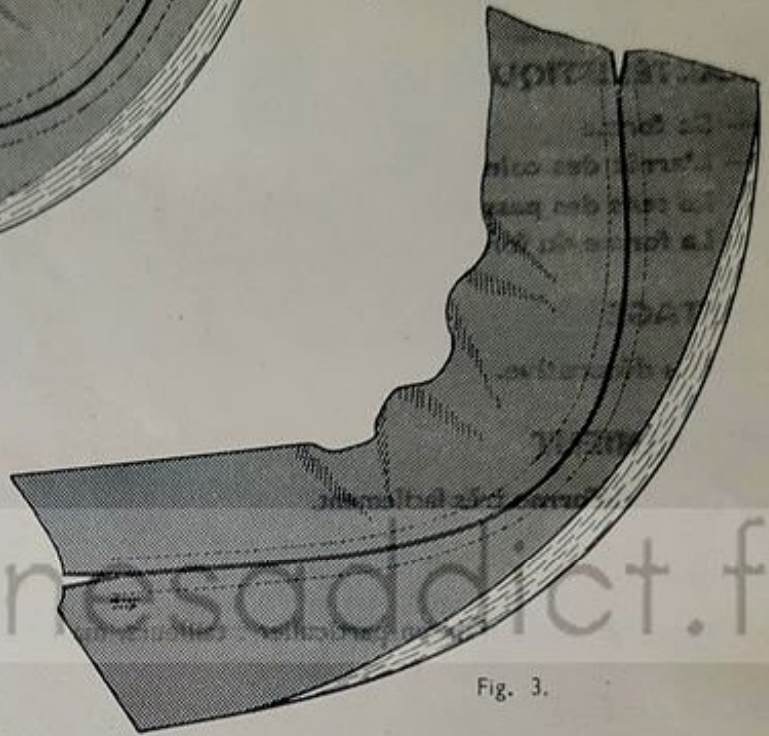

Fig. 3.

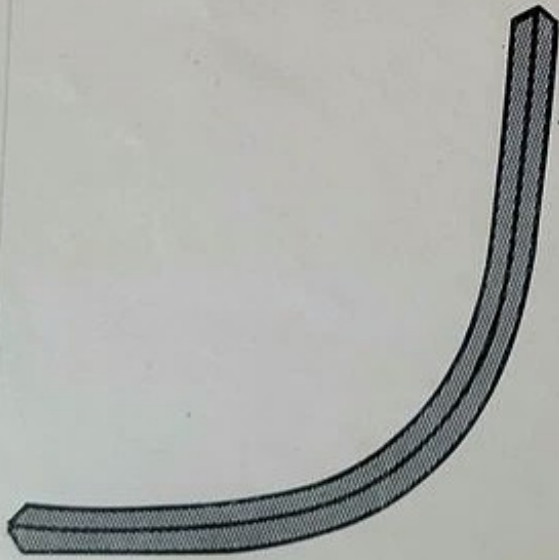

Fig. 4.

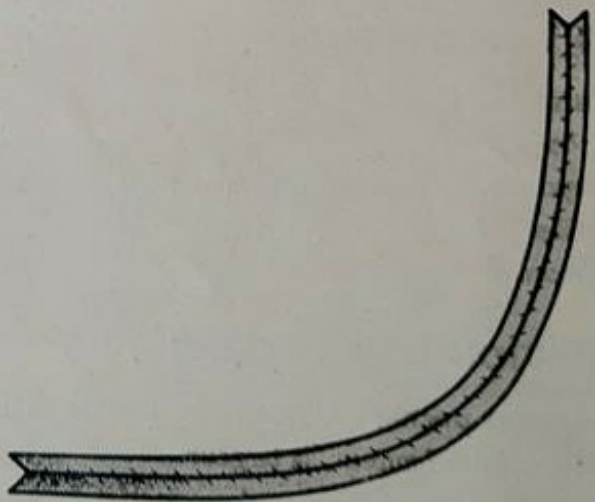

Fig. 5.

## PRÉPARATION DES MORCEAUX

- **Deux biais** : Longueur : poche + 4 cm.  
Hauteur  $\left\{ \begin{array}{l} \text{haut, 4 cm.} \\ \text{bas, 6 cm.} \end{array} \right.$
- **Deux fonds de poche** coupés dans le sens du vêtement et arrondis sur le devant : le premier en coton, le deuxième en tissu du vêtement, si possible.
- **Une parementure** dans le cas où le deuxième fond de poche est en coton.

## EXÉCUTION

- **Poser le premier fond de poche** sur l'envers du vêtement, dans le sens du vêtement (fig. 1).



Fig. 1.

- **Détendre les biais**, d'un seul côté pour les faire tourner.
- **Poser les biais** : passepoil supérieur, soutenir le biais ; passepoil inférieur, le tendre.
- **Les bâtir** dans le sens opposé auquel il se présente, de façon qu'une fois piqués ils adhèrent parfaitement à la courbe sur laquelle ils sont placés (fig. 2).
- **Piquer les biais**, arrêter les coins (va-et-vient dans les piqûres bien droit fil) (fig. 3).
- **Fendre la poche** comme la poche passepoilée.
- **Ouvrir les coutures** en faisant attention de ne pas déformer la poche (fig. 4).
- **Cranter** si c'est nécessaire dans la partie creusée.
- **Former les passepoils**, très réguliers. Les deux côtés semblables.
- **Fermer la poche** avec un surjet lâche ne déformant pas les bords (fig. 5).

- Veillez aux raccords des sens du tissu.
- Presser.
- Arrêter les coins, comme dans les poches passepoilées (fig. 6).
- Piquer au ras du passepoil inférieur, le détendre, le fixer au fond de poche.
- Presser.
- Poser le deuxième fond de poche comme dans les poches passepoilées.
- Fixer la parementure, s'il y a lieu.
- Poser le fond de poche bien d'aplomb.
- Piquer au ras du passepoil supérieur (fig. 7).
- Presser.

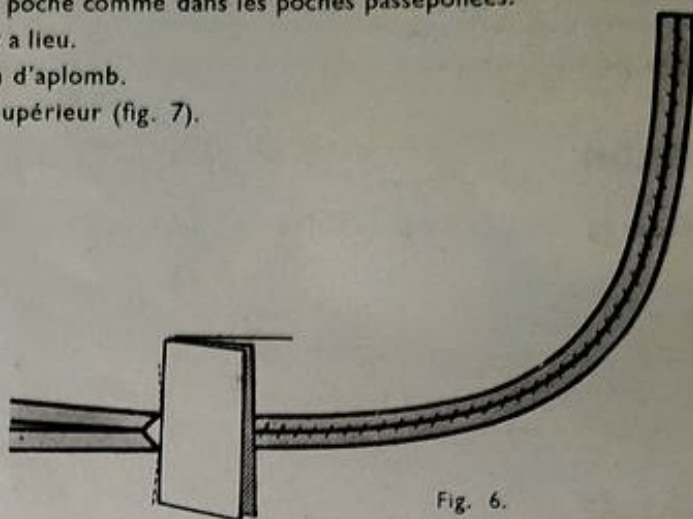

Fig. 6.



Fig. 7.

### QUALITÉS DU TRAVAIL

- Passepoils très réguliers.
- Arrêts droit fil.
- Sens du tissu bien respecté.

## 15. — La poche poitrine

### DÉFINITIONS

- La poche poitrine, ou à patte, est composée d'une patte, **incrustée** dans le vêtement et commandant l'ouverture de la poche.

### PARTICULARITÉS

- La patte est **repliée** sur trois côtés et incrustée à sa base. Quand la poche est horizontale, les côtés sont toujours droit fil.

### EMPLOI

- **Vêtements classiques**, jaquettes et manteaux tailleurs.

### FORME

- Horizontale, verticale ou **en biais**.

### EMPLACEMENT

- Sur le **tailleur classique**, elle se place **légèrement en biais**, à la base de la pince de poitrine, inclinée vers le revers.
- Sur les **hanches**, droite ou en biais.
- Dans un **manteau sport**, elle peut être **verticale** ou **légèrement en biais** (poche manchon); dans ce cas, les côtés ne sont pas droit fil.

### TISSUS EMPLOYÉS

- **Lainage.**
  - **Grosse toile.**
  - **Soierie épaisse.**
- } Tous les tissus ayant de la tenue.

### DISPOSITION DU TISSU

- **Couleurs opposées** (moins souvent que dans la poche passepoilée).
- **Tissus rayés** ou à carreaux (observer les raccords de rayures) ou employés en contresens ou en biais.

## LONGUEUR DE LA POCHE

- Suivant son emploi : à la **poitrine** : 9 à 10 cm.
- Sur la **hanche** : en rapport avec les formes du vêtement et ses proportions.

## PRÉPARATION DES MORCEAUX

- **Patte** : un morceau de lainage dans le sens du vêtement.  
hauteur = deux fois la hauteur de la patte (afin que le rentré du haut arrive à  $\frac{1}{2}$  cm de la base de la patte et qu'une fois la couture ouverte le rentré et la couture se rejoignent pour équilibrer les épaisseurs);  
largeur = largeur de la patte + 2 cm.
- **Parementure** : lainage dans le sens du vêtement.  
hauteur = 4 cm,  
largeur = patte + 2 cm.
- **Deux fonds de poches** : toile de coton, sens du vêtement.
- **Droit fil** : toile de coton ou toile tailleur fine (pour doubler la patte).

## EXÉCUTION DE LA PATTE

- **Tracer la patte** à la craie, sur le vêtement, en faisant croiser les lignes.
- **Placer le morceau** destiné à la patte dans le sens du vêtement; raccorder rayures et carreaux, s'il y a lieu (fig. 1).

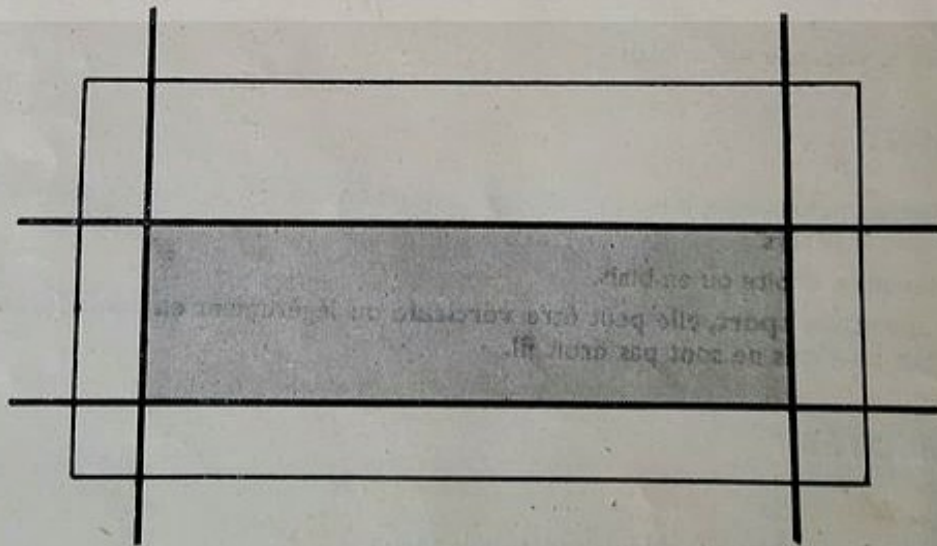

Fig. 1.

- **Calculer les rentrés et réunir les lignes** pour tracer la patte (rentré du haut = hauteur de la poche -  $\frac{1}{2}$  cm).
- **Passer les fils** : sur le vêtement, sur la patte.

— Entoiler, lisière au bord (fig. 2).

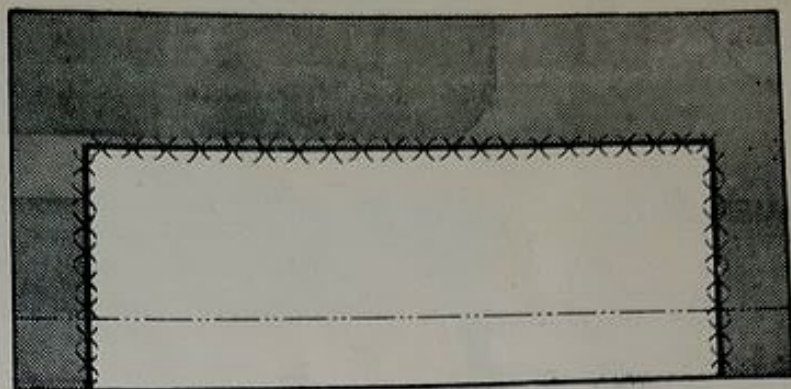

Fig. 2.

- Replier les bords : côtés, bord de la patte (couper les onglets).
- Fixer les rentrés par un point de chausson (fig. 3).
- Presser.

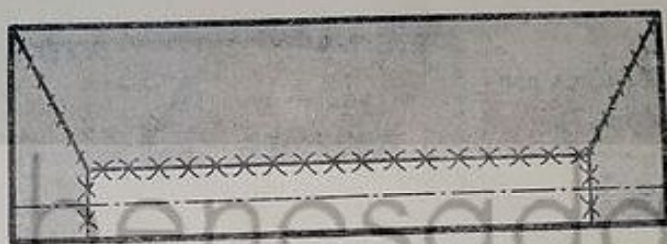

Fig. 3.

### POSE DE LA PATTE

- Régler sa hauteur, recouper en laissant une couture de 1/2 cm.
- Bâter, fil dans fil, sur le vêtement (raccorder les rayures, le cas échéant, avec un point arrière).
- Bâter la parementure à 1/2 cm du bord de la patte, en retrait de l'ouverture de la poche.
- Piquer en arrêtant les coins (fig. 4).

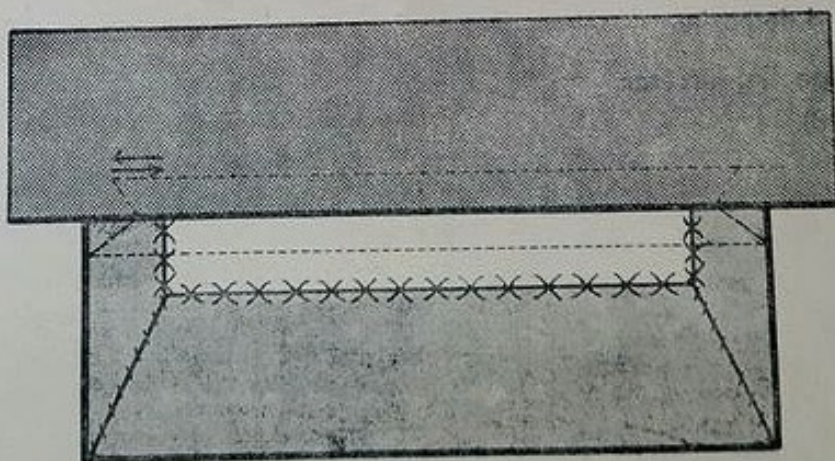

Fig. 4.

- **Fendre** la poche.
- **Repasser** en ouvrant les coutures (fig. 5).

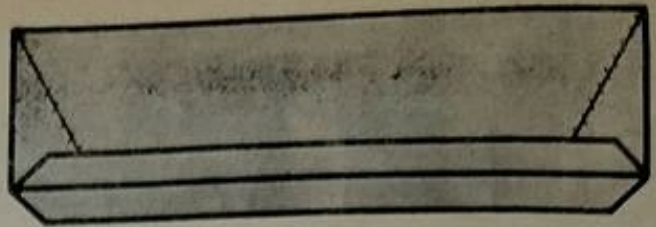

Fig. 5.

### POSE DU PREMIER FOND DE POCHE

- **Le poser** le plus loin possible du bord, le rabattre.
- **Couper** nettement les coins, les maintenir par un point de chausson.
- **Glacer** le fond de poche après la couture (fig. 6).
- **Fermer** la poche sur l'endroit, bâtir.
- **Fixer** finement les côtés par un point invisible (fig. 7).
- **Presser.**

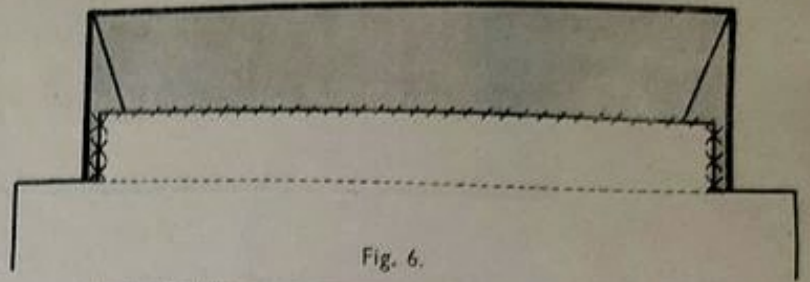

Fig. 6.

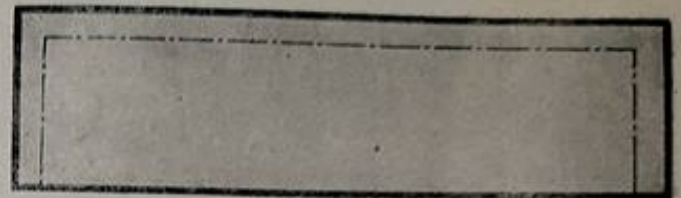

Fig. 7.

### POSE DU DEUXIÈME FOND DE POCHE

- **Dépasser** de 1 cm l'ouverture de la poche.
- **Fixer** la parementure au deuxième fond de poche.
- **Fermer** la poche, arrêter les coins (fig. 8).
- **Presser.**
- **Débâtir.**

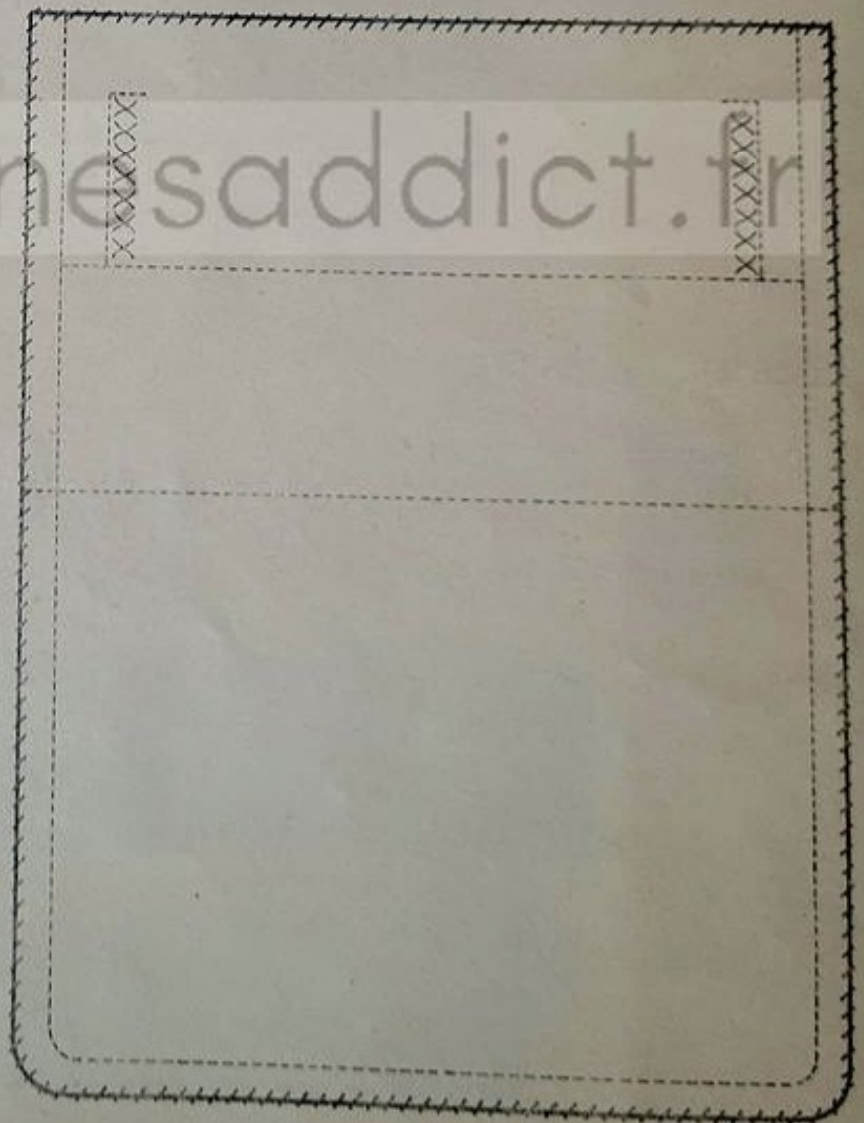

Fig. 8.

## 16. — La poche soufflet

### DÉFINITION

- Poche appliquée, dont les bords se détachent grâce à un soufflet.

### CARACTÉRISTIQUES

- Aspect décollé du vêtement.
- Dessus de poche **apparent**.
- **Soufflets** s'ouvrant ou se fermant, selon le contenu de la poche.
- Angles des soufflets pris en **onglet**.
- Soufflets non rapportés, mais presque toujours pris à même le tissu de la poche.

### TISSUS EMPLOYÉS

- **Lainage.** Tissus ayant de la tenue.
- **Toile.** Un effet de garniture peut être obtenu en opposant soit un autre tissu, soit un **contresens** dans les soufflets.

### FORME

- **Trapézoïdale**, très souvent.
- Sur un devant de jaquette ou de manteau, le devant de poche est **parallèle au bord**.
- Sa dimension et celle du soufflet varient suivant le genre et la taille du vêtement.

### EMPLOI

- Vêtements de sports, chasse.

### PRÉPARATION DU PATRON

- L'établir sur papier.
- Tracer une ligne de milieu.
- Délimiter les contours; s'il y a des rayures ou des carreaux, les reproduire sur le patron.
- A l'intérieur de la poche, tracer la pliure des soufflets et les onglets.
- Poche de dimensions moyennes : 1 cm en haut, 2,5 cm en bas (fig. 1).

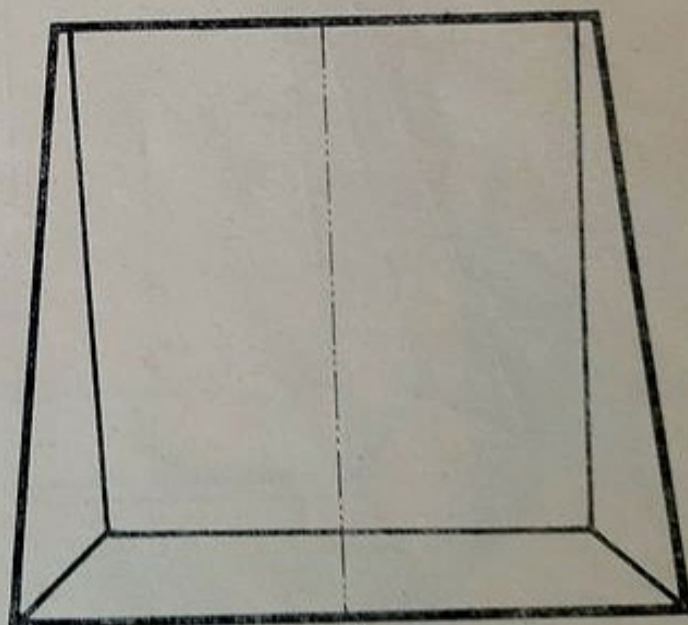

Fig. 1.

- Passer la roulette sur la pliure du soufflet.
- Replier un côté de la poche sur le contour extérieur, puis le long du trait de roulette marquant la pliure du soufflet.
- Régler le bord extérieur du soufflet.
- Passer la roulette sur l'onglet.
- Même opération pour le deuxième côté (fig. 2).

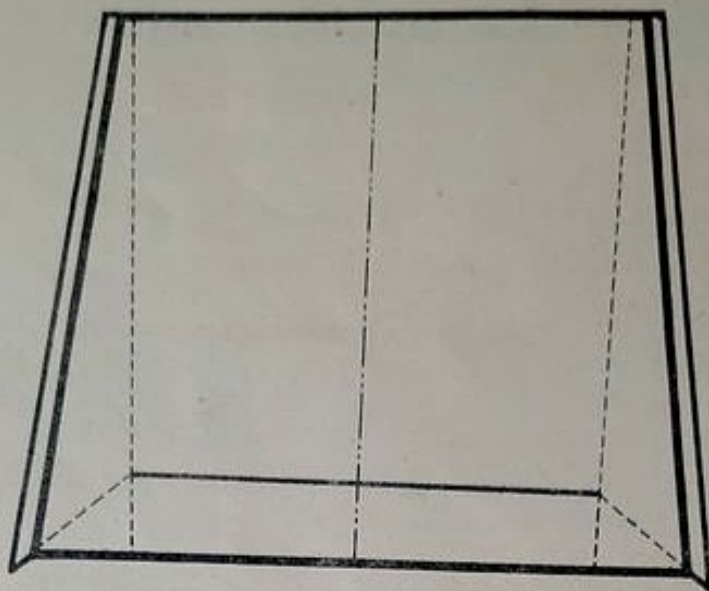

Fig. 2.

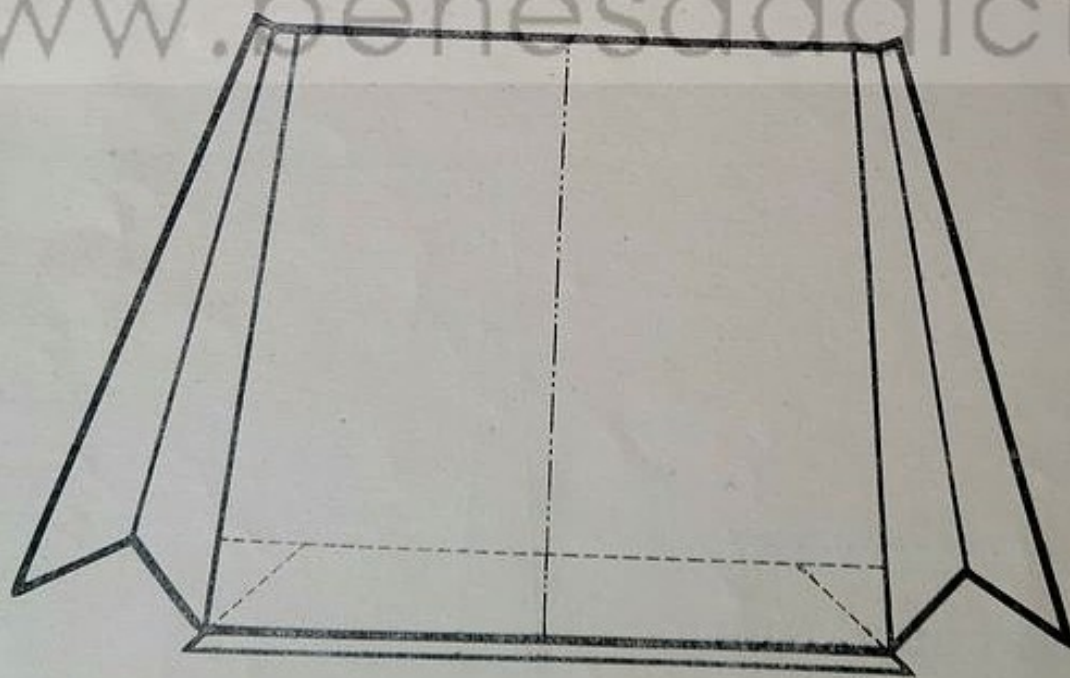

Fig. 3.

- Même opération pour le bas de la poche (fig. 3).
- Recouper le patron tout autour.

## EXÉCUTION

- **Passer les fils** sur le tissu de la poche (raccorder les sens) : fil du milieu, contour extérieur, pliure du soufflet, bord du soufflet, onglets.
- **Entoiler le dessus de poche**, bord de la toile légèrement en retrait, fixer par un point de chausson très souple sur le fil de contour (fig. 4).
- **Tissu léger** : entoiler les soufflets, glacer la toile dans chaque pliure.
- **Doubler** en procédant de la même manière que pour l'entoilage. Ne pas rabattre le haut (laisser 3 cm) (fig. 5).

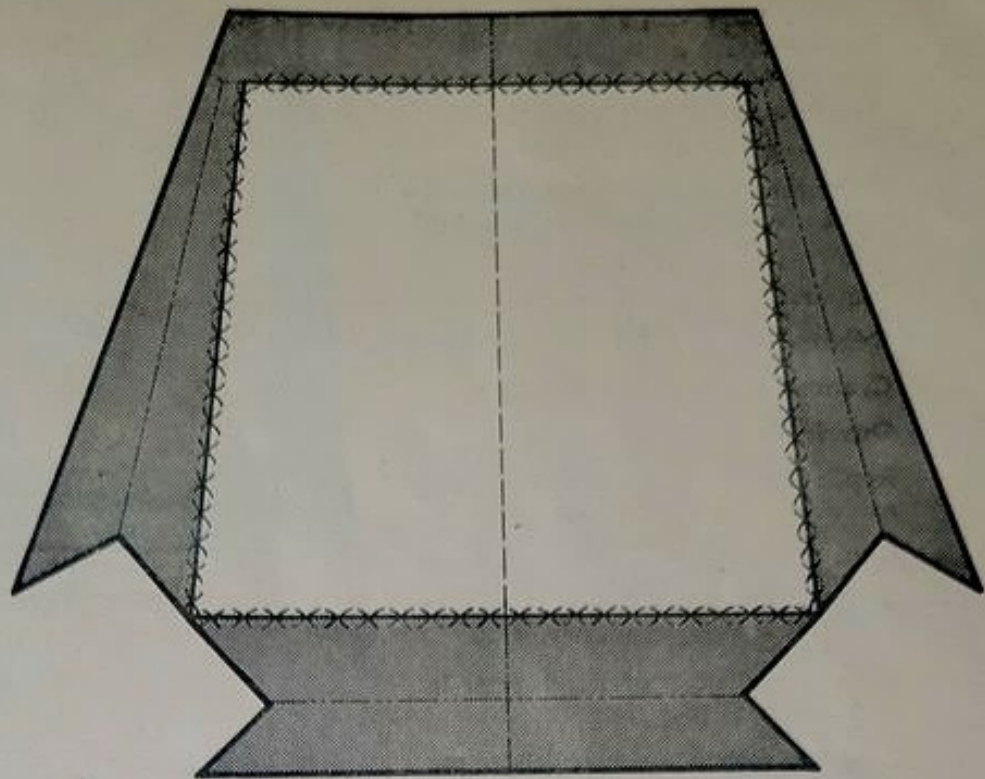

Fig. 4.

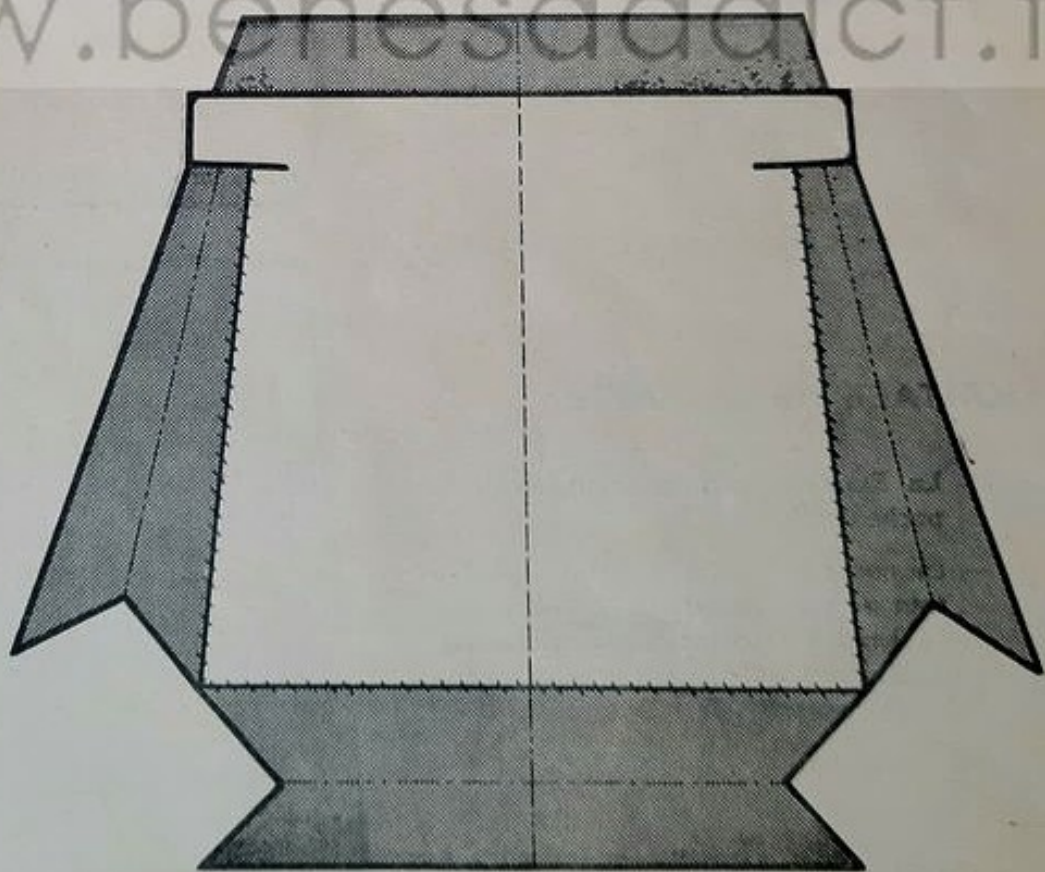

Fig. 5.

- **Assembler** les onglets très soigneusement, bâtir fil dans fil, pliure dans pliure.
- **Piquer.**
- **Débâter.**
- **Cranter.**
- **Ouvrir** au fer.
- **Replier** les bords, les bâtir : bord extérieur de la poche, pliure du soufflet.
- **Bien presser.**
- **Vérifier** les fils extérieurs ; le bord du soufflet doit être 1 mm en retrait.
- **Bâtir** le haut de la poche, dégager les coins, former les onglets.
- **Cranter** la doublure, pour laisser passer le soufflet, la rabattre (fig. 6).
- **Plier** le bord du soufflet, le bâtir ; dégager les coins.
- **Bien presser.**
- S'il y a lieu, **préparer** la patte comme d'habitude.
- **Bâtir** la poche sur le vêtement.
- Sur l'endroit, **coudre les bords** à petits points invisibles, puis à points arrière sur l'envers.
- **Arrêter** très solidement les coins sur un droit fil qui tiendra la largeur de la poche.

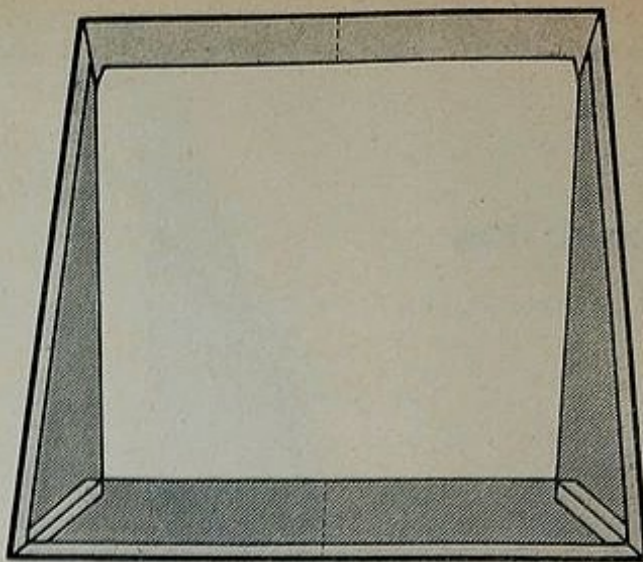

Fig. 6.

### MONTAGE DE LA PATTE

- **La fixer** en couture comme pour la poche appliquée.
- La poche soufflet n'étant pas piquée tout autour, **recouper une couture** de 3 mm à la patte ; **laisser dépasser** la doublure, qui viendra se rabattre sur le vêtement (fig. 7).

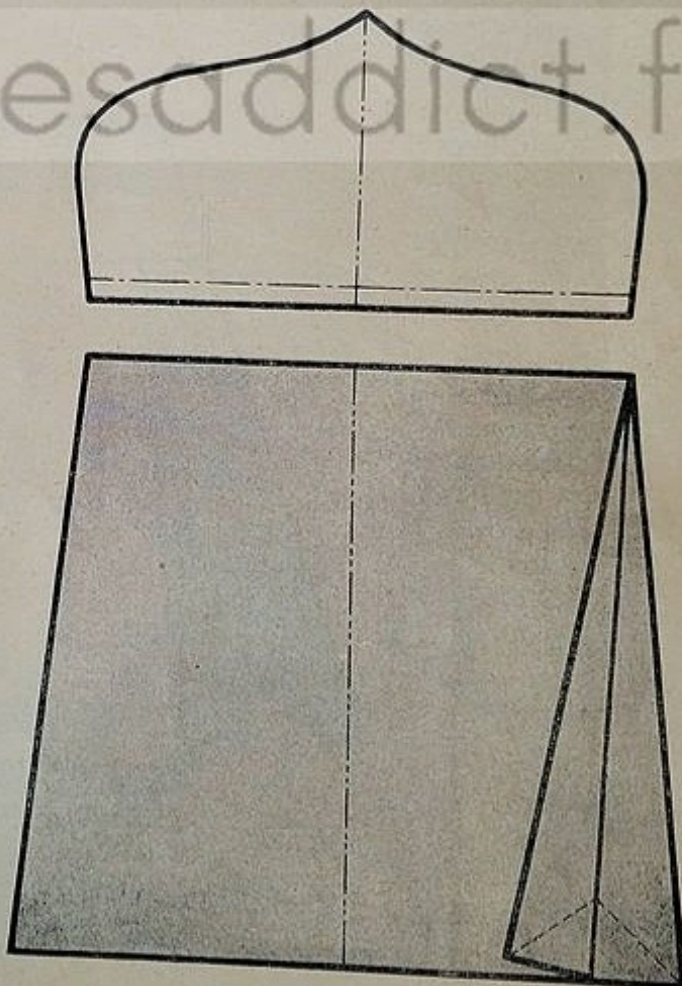

Fig. 7.

## 17. — Les applications

### DÉFINITION

- Garnitures obtenues par l'application d'un tissu sur un autre, le bord étant replié et piqué nervure sur le tissu de base.

### CARACTÉRISTIQUES

- Forment un relief.
- L'effet obtenu peut varier suivant la disposition et la matière des tissus.

### FORME

- Lignes droites.
- Lignes courbes.
- Lignes brisées.
- Dessins géométriques, etc...

### EMPLACEMENT

- Soulignent souvent une ligne.
- Poches.
- Taille.
- Empiècement, etc...

### TISSUS EMPLOYÉS

- Lainage.
- Soierie.
- Toile.
- Coton, etc...

### EFFETS A OBTENIR

- Tissus en matières différentes (lainage et velours).
- Tissus en contresens (rayures opposées).
- Tissus en biais (carreaux, pied-de-poule).
- Tissus unis ou à carreaux.
- Tissus de couleurs opposées, etc.

## EXÉCUTION

- **Passer les fils** sur le tissu de la poche (raccorder les sens) : fil du milieu, contour extérieur, pliure du soufflet, bord du soufflet, onglets.
- **Entoiler le dessus de poche**, bord de la toile légèrement en retrait, fixer par un point de chausson très souple sur le fil de contour (fig. 4).
- **Tissu léger** : entoiler les soufflets, glacer la toile dans chaque pliure.
- **Doubler** en procédant de la même manière que pour l'entoilage. Ne pas rabattre le haut (laisser 3 cm) (fig. 5).

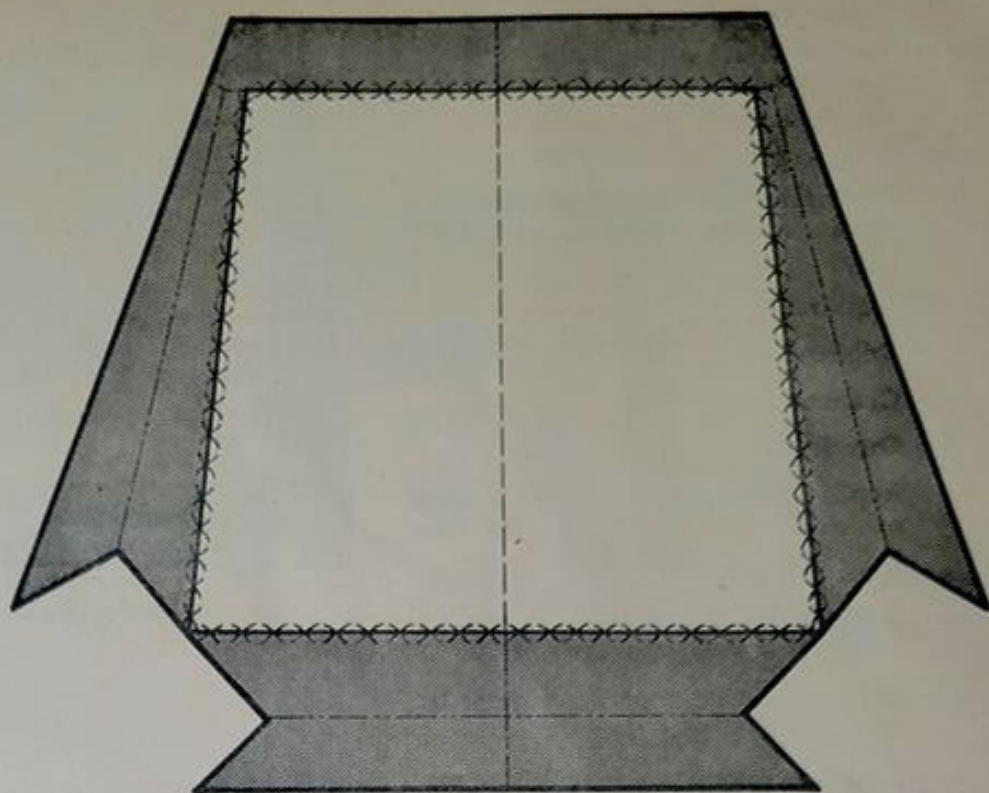

Fig. 4.

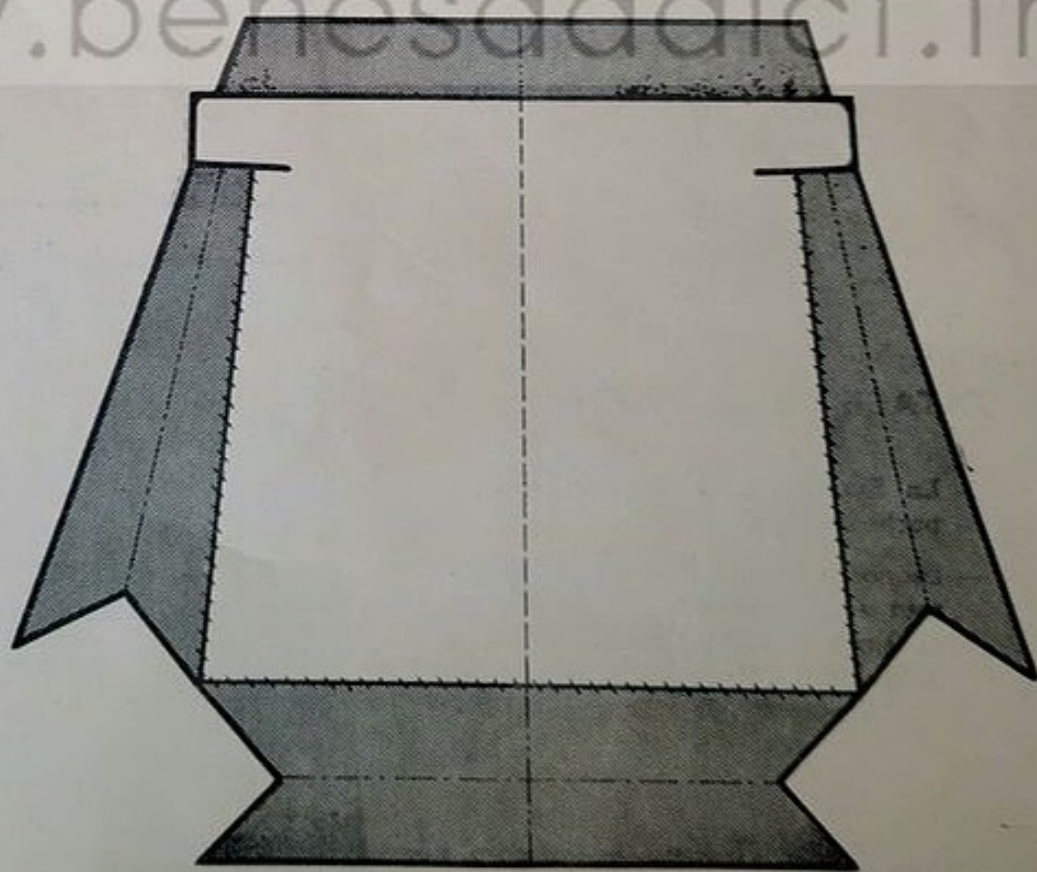

Fig. 5.

- **Assembler** les onglets très soigneusement, bâtir fil dans fil, pliure dans pliure.
- **Piquer.**
- **Débâter.**
- **Cranter.**
- **Ouvrir** au fer.
- **Replier** les bords, les bâtir : bord extérieur de la poche, pliure du soufflet.
- **Bien presser.**
- **Vérifier** les fils extérieurs ; le bord du soufflet doit être 1 mm en retrait.
- **Bâtir** le haut de la poche, dégager les coins, former les onglets.
- **Cranter** la doublure, pour laisser passer le soufflet, la rabattre (fig. 6).
- **Plier** le bord du soufflet, le bâtir ; dégager les coins.
- **Bien presser.**
- S'il y a lieu, **préparer** la patte comme d'habitude.
- **Bâtir** la poche sur le vêtement.
- Sur l'endroit, **coudre les bords** à petits points invisibles, puis à points arrière sur l'envers.
- **Arrêter** très solidement les coins sur un droit fil qui tiendra la largeur de la poche.

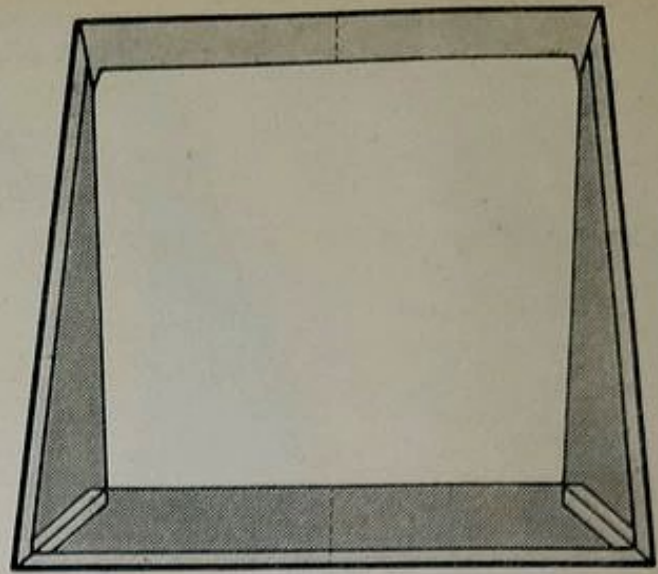

Fig. 6.

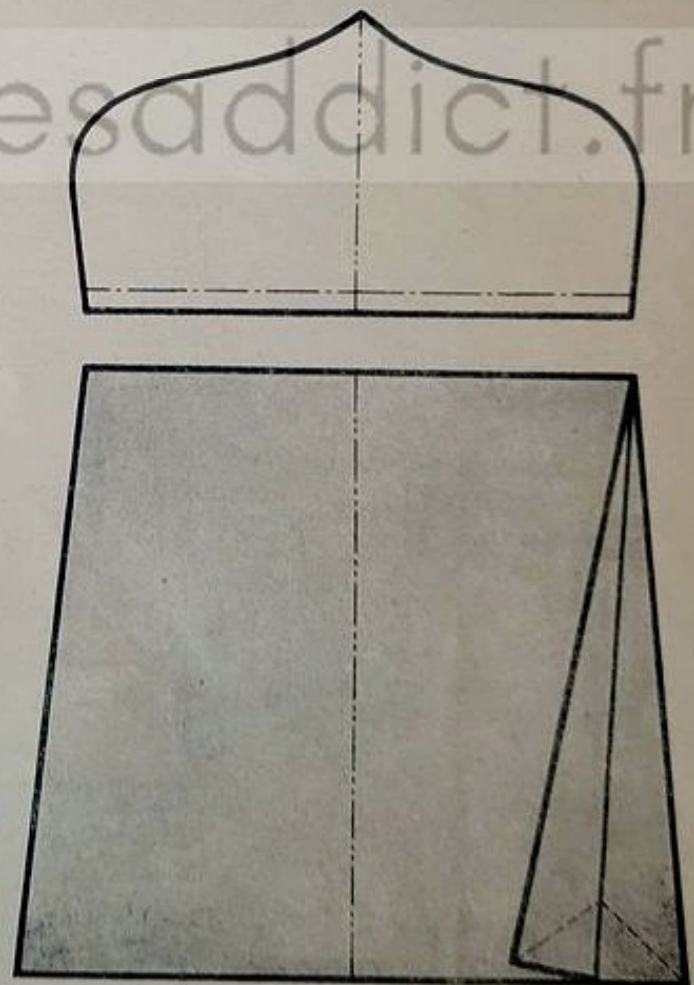

Fig. 7.

## MONTAGE DE LA PATTE

- La fixer en couture comme pour la poche appliquée.
- La poche soufflet n'étant pas piquée tout autour, **recouper une couture** de 3 mm à la patte ; **laisser dépasser** la doublure, qui viendra se rabattre sur le vêtement (fig. 7).

## 17. — Les applications

### DÉFINITION

- Garnitures obtenues par l'application d'un tissu sur un autre, le bord étant replié et piqué nervure sur le tissu de base.

### CARACTÉRISTIQUES

- Forment un relief.
- L'effet obtenu peut varier suivant la disposition et la matière des tissus.

### FORME

- Lignes droites.
- Lignes courbes.
- Lignes brisées.
- Dessins géométriques, etc...

### EMPLACEMENT

- Soulignent souvent une ligne.
- Poches.
- Taille.
- Empiècement, etc...

### TISSUS EMPLOYÉS

- Lainage.
- Soierie.
- Toile.
- Coton, etc...

### EFFETS A OBTENIR

- Tissus en matières différentes (lainage et velours).
- Tissus en contresens (rayures opposées).
- Tissus en biais (carreaux, pied-de-poule).
- Tissus unis ou à carreaux.
- Tissus de couleurs opposées, etc.

## MATIÈRES EMPLOYÉES

- Tissu du vêtement.
- Tissu de l'application.
- Fil assorti.
- Tissu très léger pour doubler les coins.

## PRÉPARATION DU DESSIN

- Le faire avec beaucoup de soin et d'exactitude.
- Tracer les fils de sens pour les raccorder sur le tissu.
- Découper très soigneusement le contour du dessin.

## EXÉCUTION

- Passer les fils de sens sur le vêtement.
  - Épingler le dessin sur le vêtement (prendre très peu de tissu) dans le sens perpendiculaire au bord.
  - Passer soit des fils plats, soit des fils de crochets.
    - **Fils plats** : tracer à la craie finement taillée et passer les fils, ou les passer directement au bord du patron. Croiser les lignes dans les angles. Dans les courbes, placer les raccords pour le montage.
- Même travail pour l'application (fig. 1).

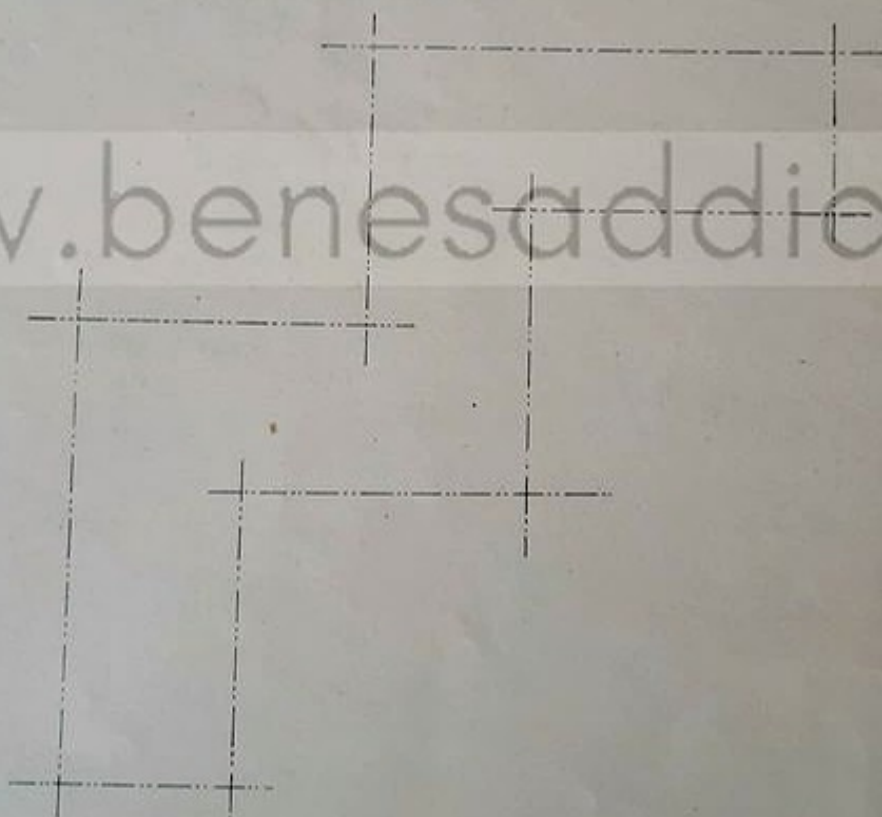

Fig. 1.

- **Fils de crochets** : placer le tissu du vêtement et le tissu de l'application l'un sur l'autre, endroit du vêtement sur envers du tissu à appliquer.

L'épingler. Tracer le contour et les raccords à la craie. Passer les fils de crochets, les couper.

Suivant la nature des tissus, employer l'un ou l'autre procédé. Prendre beaucoup de soins pour le passage des fils.

- Recouper une couture de 1 cm (fig. 2).

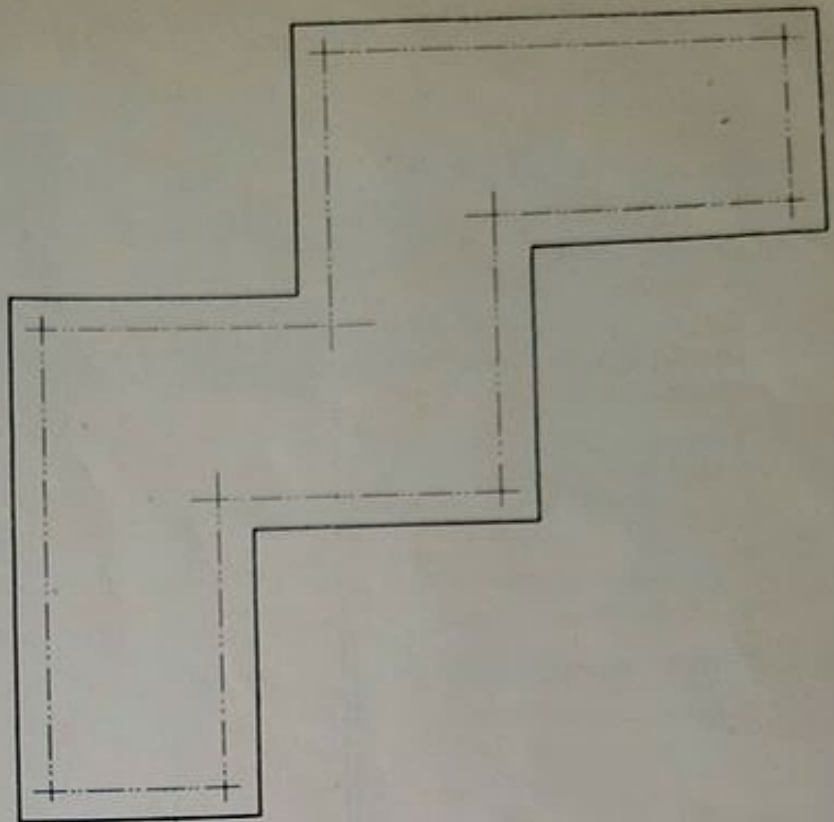

Fig. 2.

- Doubler les angles qui doivent être crantés.
- Placer la doublure sur l'endroit.
- La bâtir dans le fil, croiser les fils dans les angles.
- Piquer sur 2 cm de chaque côté de l'angle à doubler.

- Commencer à 4 mm du fil, arrêter juste au fil de l'angle, puis continuer de l'autre côté, en arrivant à 4 mm du fil (fig. 3).

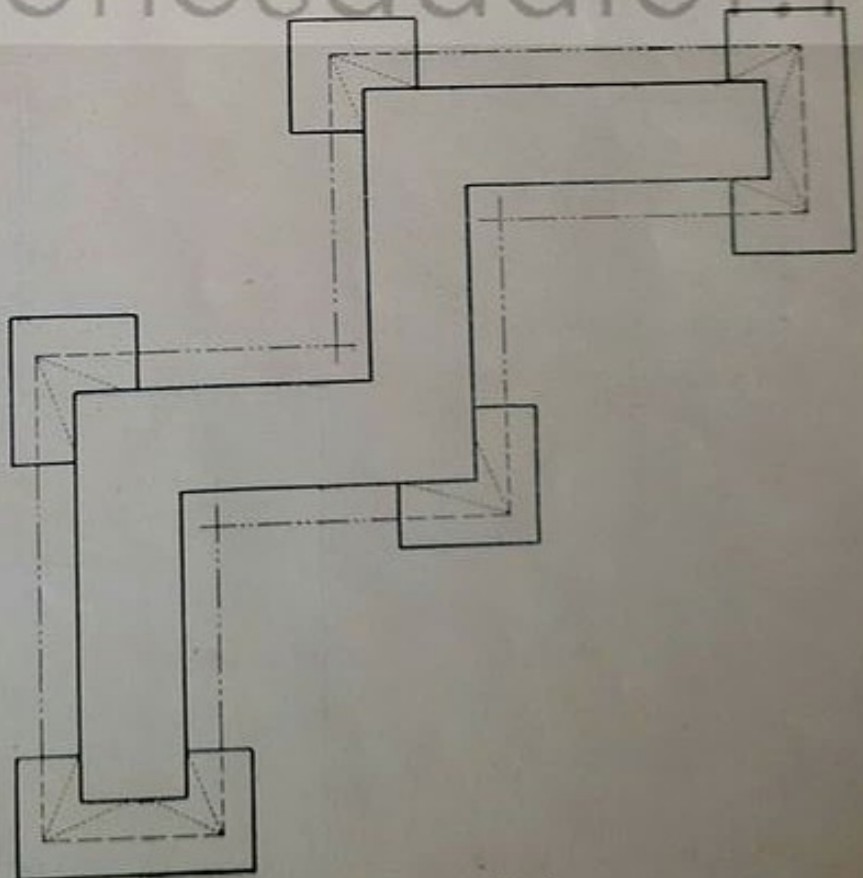

Fig. 3.

- **Recouper les pointes** dans les angles aigus.
- **Cranter** régulièrement dans les courbes creusées.
- **Enlever** le surplus du tissu par des crans en V dans les courbes bombées.
- **Rentrer** le contour du bord à appliquer à petits points, à 3 ou 4 mm du bord.
- **Maintenir** la doublure des angles pour qu'elle ne soit pas apparente à l'endroit.
- **Former les onglets** (fig. 4).
- **Presser** sans déformer.

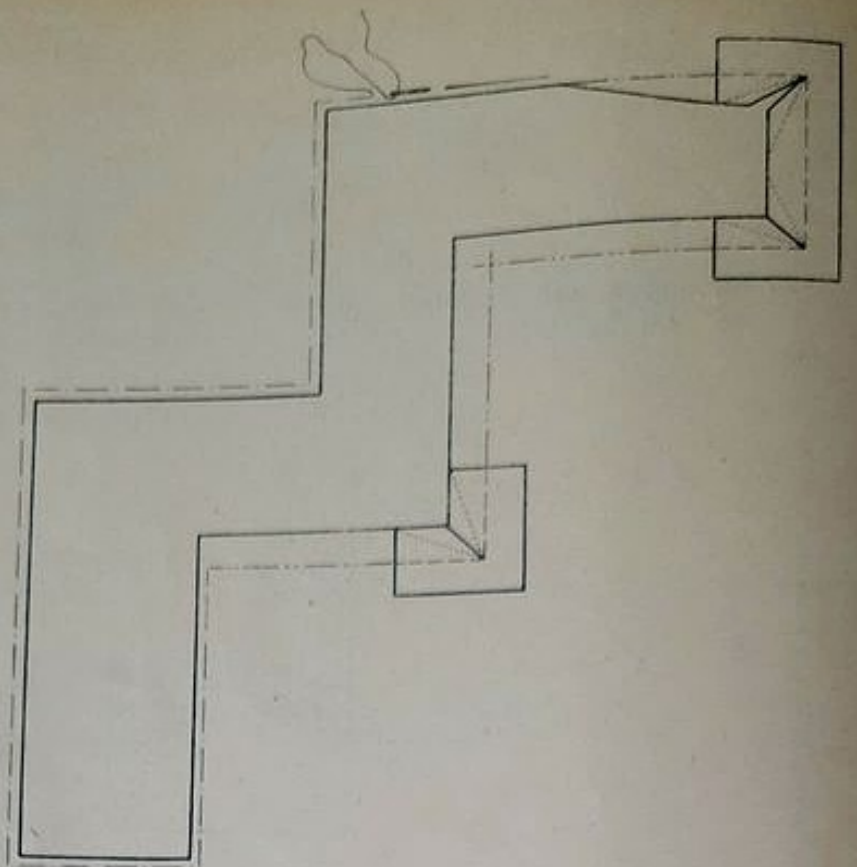

Fig. 4.

## MONTAGE DE L'APPLICATION

- **Épingler** très finement, les épingles perpendiculaires au bord, fil de sens et raccord ensemble.
- **Vérifier** si l'écart entre les deux bords de l'application est régulier.
- **Bâter** à petits points (fig. 5).
- **Enlever** les fils du bord.
- **Repasser.**
- **Piquer** nervure bien régulièrement.
- **Débâter.**
- **Arrêter** les fils.
- **Surfiler** les coutures.

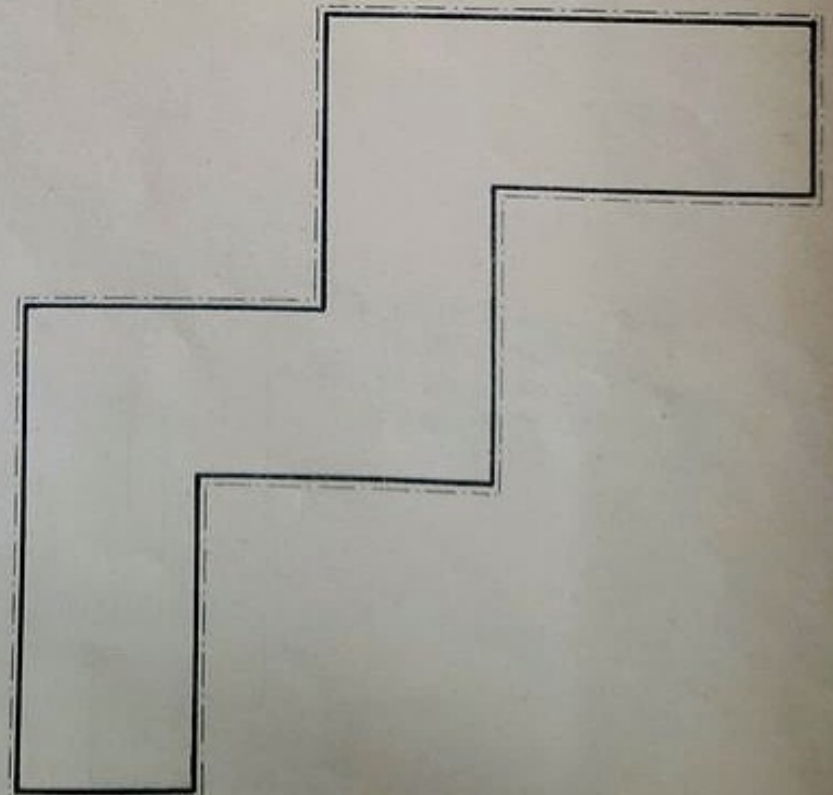

Fig. 5.

## PRÉPARATION DES ANGLES CRANTÉS QUAND L'APPLICATION CHANGE DE COTÉ

- Poser la doublure sur l'endroit.
- Piquer comme précédemment.  
Ce cran fait soufflet d'un côté. Il s'emploie quand la piqûre est inversée (fig. 6).
- Cranter dans le milieu de l'angle.
- Surfiler l'angle.



Fig. 6.

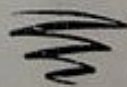

## 18. — Les incrustations

### DÉFINITION

- Garnitures obtenues par l'assemblage de deux tissus en couture suivant un dessin.

### CARACTÉRISTIQUES

- Contrairement à l'application, l'incrustation est **sans relief** ; elle décèle un travail de qualité, car elle est très difficile à réaliser parfaitement.
- On ne peut la faire que dans des **tissus de belle qualité** et ne s'effilochant pas.

### PRÉPARATION

- S'emploie et se prépare comme l'application.
- Veillez à une exactitude rigoureuse dans la préparation pour obtenir un bon travail, l'exécution étant beaucoup plus délicate que celle de l'application.
- Recouper une couture régulière, cranter les angles, les surfiler finement (fig. 1 et 2). Si le tissu s'effile, le doubler comme pour l'application.

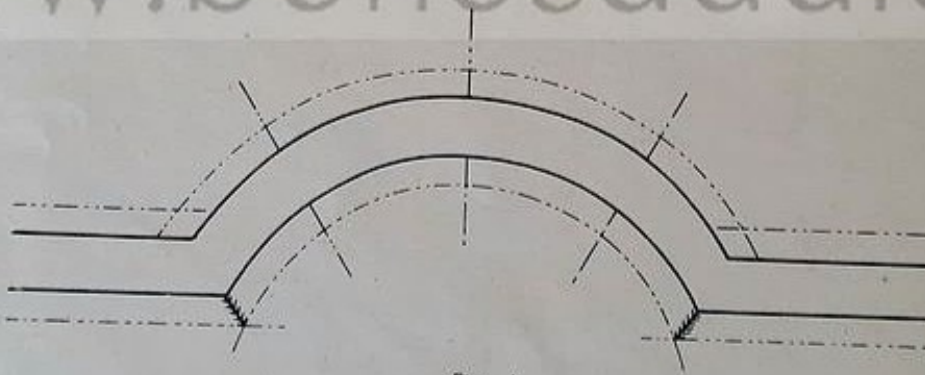

Fig. 1.

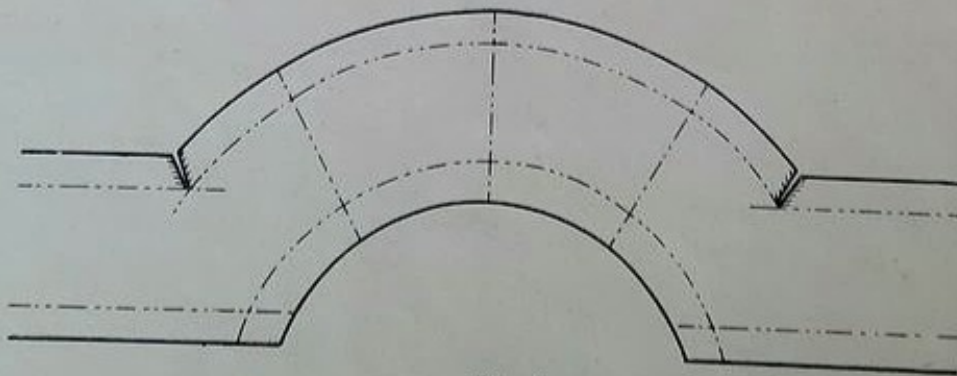

Fig. 2.

## ASSEMBLAGE

- **Épingler** finement (prendre très peu de tissu) chaque ligne, fil dans fil, d'un angle dans l'autre.
- **Faire accorder** les fils de sens, les raccords.
- **Bâtir** à petits points, points arrière de temps en temps.
- Se tenir toujours du côté des crans pour bâtir.
- **Faire des points arrière** dans les coins pour éviter le glissement.

## PIQUAGE

- Avant de piquer, **vérifier** très soigneusement les écarts, les lignes de sens. **Rectifier** si cela est nécessaire.
- **Piquer** toujours du côté des crans.
- **Retourner** le travail si cela est nécessaire.
- **Former les angles** bien nets ; à chaque cran, piquer l'aiguille dans le tissu, soulever le pied-de-biche et tourner le travail, ou **faire croiser** les piqûres dans les angles.
- **Débâtir** avec beaucoup de précaution, arrêter les fils s'il y a lieu.
- **Cranter** régulièrement dans les courbes creuses.
- **Enlever** le surplus de tissu par des crans en V pour les courbes bombées (fig. 3).



Fig. 3.

- **Repasser** la couture ouverte, à sec, en formant les angles, puis avec la pattemouille.
- **Recouper** les épaisseurs dans les angles.
- **Presser** définitivement pour que le travail soit très net (fig. 4).

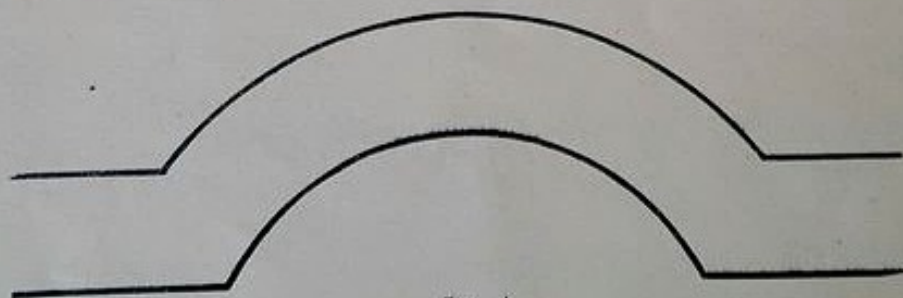

Fig. 4.

## QUALITÉS DU TRAVAIL

- **Netteté.**
- **Régularité** du dessin.
- Angles bien **marqués.**
- Courbes **régulières.**
- Sens du tissu **respecté.**

## 19. — Les matelassés

### DÉFINITION

- Motifs décoratifs en relief.

### CARACTÉRISTIQUES

- Reliefs obtenus par :
  - de la **ouate** ou de la **ouatine**,
  - des **laines mèches**.
- Peuvent varier selon la façon dont on les travaille.
- Le dessin est formé par une piquère qui peut être :
  - en **soie**, teinte assortie ou opposée,
  - en **cordonnnet**, cordonnnet ou soie floche placée dans la canette.

### EMPLOI

- **Manteaux.**
- **Vestes vagues.**
- **Robes.**
- **Jaquettes.**
- **Robes de chambre.**
- **Doublures**, pour rendre le vêtement plus chaud.

### EMPLACEMENT

- Varie suivant le vêtement : poches, empiècements, bords, etc.

### FORME

- Varie et doit être étudiée suivant la partie à décorer :
  - soit un **dessin géométrique**,
  - soit un **dessin fantaisie**.

### TISSUS EMPLOYÉS

- **Lainage.**
  - **Crêpe.**
  - **Jersey.**
  - **Soierie.**
- } Tissus pas trop épais, de couleurs unies pour que le dessin se détache.

## DIFFÉRENTS MATELASSÉS

- Le **matelassé proprement dit** est obtenu par :
  - une **ouate**, ou une **ouatine**, glissée entre deux tissus, maintenue par une **piqûre**.
- La **laine mèche**,
  - **laine assez grosse**, peu tordue, introduite entre deux tissus à l'aide d'un **passe-lacet**.
- Le **bourrage**,
  - **ouate** introduite à l'aide d'un **poinçon** entre deux épaisseurs de tissu préalablement piquées suivant un dessin.
- Le **repoussage**,
  - **ouate** maintenue par un grand point de chausson, entre les points de piquûre déterminant le contour du dessin (fait par **ponçage**). Ne demande pas de doublure.

## OUTILLAGE ET MATIÈRES EMPLOYÉS

- **Doublure**, ou toile de coton, ou percale.
- **Ouate** ou **ouatine**.
- **Laine mèche**.
- **Soie** ou **cordonnnet**.
- **Passe-lacet**.
- **Poinçon**.
- **Papier calque**.
- **Poudre à poncer**.

## PRÉPARATION

- Reproduire le motif sur papier calque, tracer le milieu ou sens.
  - Passer les fils de milieu sur le tissu.
  - Reproduire le dessin sur le tissu :
    - soit par **ponçage** (sur l'envers du tissu dans le cas où il n'y a pas de doublure) :
      - Perforer le calque suivant les contours du motif.
      - Poser le calque (côté plat) sur le tissu.
      - Appliquer la poudre spéciale à l'aide d'un tampon sur les lignes perforées.
      - Enlever délicatement le calque.
      - Recouvrir le dessin d'un papier de soie.
      - Le fixer au fer chaud.
    - soit par **calque** :
      - Poser le calque non perforé sur l'endroit ou sur la doublure.
      - Piquer en suivant le dessin.
      - Déchirer le papier le long de la piquûre.
    - soit par **papier carbone** :
      - Sur la doublure lorsque celle-ci est claire.
- Choisir le mode de reproduction, en fonction du genre de matelassé adopté.

## PIQUAGE

- Soit sur l'endroit. Fil de dessus et de dessous de même valeur et couleur (soie simill-fil).
- Soit sur l'envers quand la piquûre apparente est faite au cordonnnet (régler la machine pour un point plus grand).

## Exécution

### MATELASSÉ PROPREMENT DIT

- Poser la **ouate** sur l'envers du tissu, côté poilu vers la doublure ou percale.
- Poser la **doublure** (même sens que le tissu).
- **Bâtir** en quadrillé sur l'envers dans les droits fils, en traversant les tissus.
- **Reproduire les dessins**, par calque ou papier carbone si la doublure est claire.
- **Faire** attention au sens du dessin.
- **Épingler** les milieux ensemble.
- **Bâtir** en quadrillé.
- **Piquer** en suivant le contour du dessin et en observant le point de départ ; commencer toujours par un angle ou une extrémité, éviter les arrêts.
- **Enlever le calque** s'il y a lieu.
- **Débâter**.
- **Arrêter les fils**.
- **Amincir la ouate** autour du motif.
- **Repasser** légèrement sur un molleton.

### LAINE MÈCHE

- Poser la **doublure** ou percale sur l'envers, dans le même sens que le tissu.
- **Bâtir** en quadrillé à petits points.
- **Reproduire le dessin** comme dans le matelassé proprement dit.
- **Piquer**.
- **Repasser** très net.
- **Passer la laine** (le nombre des brins varie suivant la largeur de la piqûre).
- **Commencer à l'extérieur** d'une ligne.
- **Faire glisser** l'aiguille entre deux piqûres.
- **Ressortir** de temps en temps, si la ligne est longue (repiquer dans le même trou).
- Pour les angles, **arrêter au coin extrême** et repasser dans l'autre sens.
- Pour les lignes courbes, **couper** très souvent.
- **Tirer sur le tissu** pour que la laine se place aux extrémités et, chaque fois qu'il est nécessaire, couper la laine plus longue.
- **Repasser** légèrement sur un molleton.

### BOURRAGE

- **Préparer la doublure** comme précédemment.
- **Écarter la doublure** afin d'introduire la ouate.
- **Introduire la ouate** à l'aide du poinçon, la répartir régulièrement.
- **Refermer** l'ouverture.
- **Couper la doublure** autour du motif.
- **Repasser** légèrement sur un molleton.

### REPOUSSAGE

- **Poncer le dessin** sur l'envers du tissu.
- **Piquer** le contour du dessin.
- **Poser la ouate**, la maintenir par des points de chausson ou entrecroisés (assez serrés).
- **Repasser** légèrement sur un molleton.

## 20. — Les biais retournés

### DÉFINITION

- **Bandes de tissu coupées en plein biais**, pliées en double, piquées à une certaine distance du bord et retournées.

### EMPLOI

- Servent de **garniture** aux vêtements : robes, manteaux, tailleurs, etc.

### EMPLACEMENT

- Sur les **poches**,
- Sur les **empiècements**,
- Sur les **épaules**,
- **Au bord** d'un vêtement (à cheval sur le col et le revers, etc.),
- Pour la **fermeture** d'un vêtement (laçage, brandebourg, bride, etc.).

### TISSUS EMPLOYÉS

- Lainages assez fins.
- Soierie.
- Rayonne.
- Jersey.

Tous les tissus à l'exception des tissus trop épais.  
Difficulté à retourner le biais.

### VARIÉTÉ DES BIAIS

Ils varient suivant :

- L'**utilisation** qui en est faite et l'effet à obtenir.
- La **matière employée** : lainage ou soie 

}	biais fin, large, aplati au fer, bourré de laine mèche.
---	---

### MATIÈRES ET OUTILLAGE EMPLOYÉS

- **Tissu**.
- Un **passe-lacet** ou une aiguille résistante pour retourner le biais.
- De la **laine mèche** pour les biais bourrés.
- De la **soie** assortie au vêtement.
- Du **calque** pour le dessin.
- Un **papier** pour couper le biais.
- De la **poudre à poncer** pour reproduire le dessin.

## EXÉCUTION DES BIAIS

- **Rechercher les biais** (fil chaîne sur fil trame) dans les tissus à diagonale, sens de la diagonale (fig. 1 et 2).
- **Tracer les biais** parallèlement les uns aux autres (fig. 3).
- **Les couper** un peu plus large que la largeur désirée, car il faut les détendre légèrement au fer.
- Si c'est nécessaire, **ajouter des biais**, sens chaîne, pour dissimuler les coutures (fig. 4).
- **Les bâtir** en les pliant en deux, endroit à l'intérieur (fig. 5).
- **Les piquer** à la largeur désirée, en passant sous la machine un papier (ainsi la piqûre ne resserre pas le biais) (fig. 6).
- **Terminer** la piqûre en élargissant légèrement.
- **Débâter**.
- **Recouper** une petite couture.
- **Retourner les biais** : pour un biais fin, prendre une aiguille et du fil très solide, couper l'extrémité du biais en pointe, faire deux ou trois points très solides, glisser le chas de l'aiguille dans l'intérieur du biais, le ressortir à l'autre extrémité, tirer (fig. 7 et 8).  
Pour un biais large, fermer une extrémité, enfiler un crayon, puis retourner le biais.



Fig. 1.

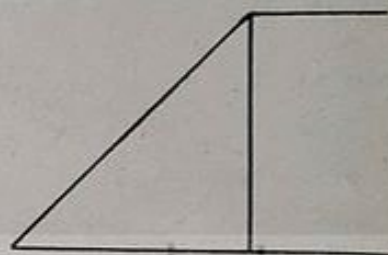

Fig. 2.



Fig. 3.

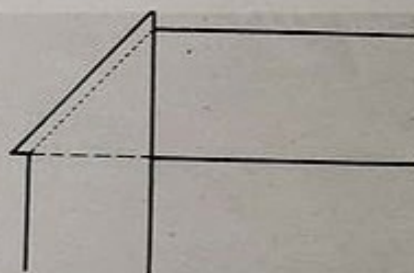

Fig. 4.

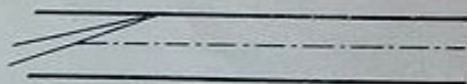

Fig. 5.

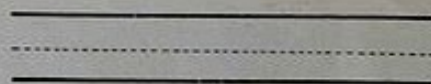

Fig. 6.

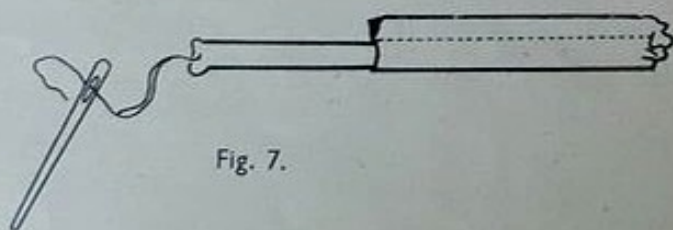

Fig. 7.

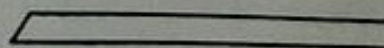

Fig. 8.

## PRÉPARATION D'UN MOTIF DE BIAIS DÉTACHÉ

- **Bâtir**, sur l'envers, le biais à petits points sur le calque en suivant le contour du dessin, la couture le plus possible vers l'extérieur, et légèrement en retrait du bord pour être invisible sur l'endroit.
- **Placer les raccords** du biais à l'intersection des lignes.
- **Fixer**, à petits points de côté, les biais entre eux, au croisement des lignes.
- **Arrêter soigneusement les raccords** (fig. 9 et 10).
- **Repasser** pour que le biais épouse bien la forme désirée.
- **Ces motifs**, ainsi traités, peuvent s'appliquer sur une partie de vêtement ou se détacher suivant la garniture à obtenir.

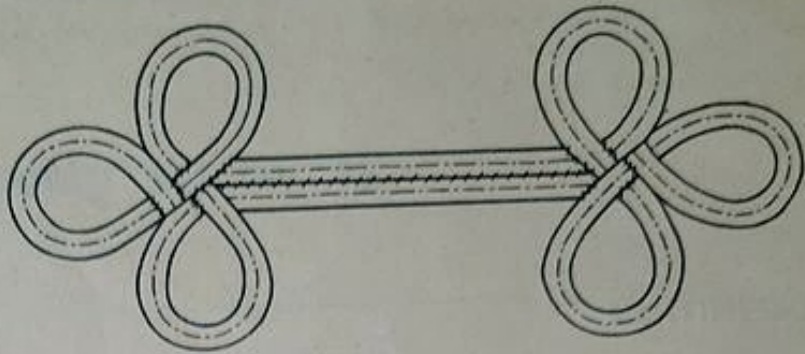

Fig. 9.

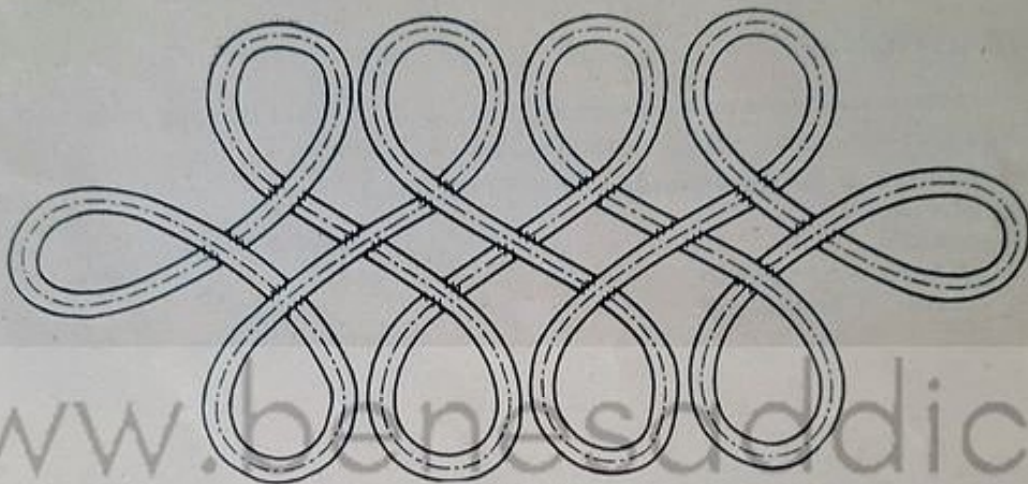

Fig. 10.

## BIAIS APPLIQUÉ DIRECTEMENT SUR LE VÊTEMENT

- Reproduire sur le vêtement le dessin, par ponçage ou en passant des fils dans le calque.
- **Bâtir le biais** sur l'endroit, dissimuler les coutures.
- **Faire passer l'extrémité du biais**, au début et à la fin du motif, en écartant les fils du tissu à l'aide d'un poinçon.
- **Coudre** à l'envers, à points arrière.
- Faire attention que la ligne soit nette, que le tissu ne grigne pas.

## BIAIS BOURRÉS DE LAINE MÈCHE

- **Enfiler la laine mèche** à l'intérieur des biais retourné, à l'aide d'un passe-lacet.
- **Exécuter le motif** comme précédemment, c'est-à-dire reproduire le dessin sur le tissu.
- **Coudre les biais.**

## BIAIS POSÉ A CHEVAL SUR UN BORD

- **Faire un biais fin.**
- **Perforer le bord** à garnir à distance régulière, écarter les fils sans couper.
- **Enfiler le biais** dans un passe-lacet.
- **Le placer très régulièrement à cheval** sur le bord.  
(Les soutaches et la passementerie se travaillent de la même façon.)

## 21. — Le gansé

### DÉFINITION

- Liséré rond qui sert à **souligner la forme** d'une couture ou d'un bord.

### CARACTÉRISTIQUES

- Ce liséré rond est obtenu en enfermant la ganse (sorte de ficelle de coton) dans un biais. Ce biais peut être, suivant la garniture que l'on veut obtenir :
  - en **tissu de teinte opposée** à celle du vêtement,
  - en **velours**,
  - en **satin**,
  - en **tissu à carreaux**,
  - en **cuir**, en **daim**, etc...

tissus minces.

### EMPLOI

- En bordé } soit en couture,  
                  } soit en application.
- En couture.

### GANSÉ EN BORDÉ

- La ganse peut être **prise en couture** sur un bord, et la parementure du vêtement vient se rabattre au bord du gansé.
- Elle peut être également **posée le long d'un bord** et fixée par une piqûre nervure, la parementure se rabattra également à l'envers.

### GANSÉ EN COUTURE

- On introduit la ganse entre deux morceaux de tissu assemblés en couture, qu'elle souligne. Pour le **tailleur**, on emploie presque exclusivement le **gansé en bordé**.

### MATIÈRES EMPLOYÉES

- Le **patron** de la partie du vêtement à ganser.
- Le **tissu** nécessaire.
- Le **biais**.
- La **ganse**.
- La **doublure**.

## PRÉPARATION

- Poser le patron sur le tissu, le droit fil marqué sur le patron et sur le tissu.
- Épingler.
- Délimiter le contour par un fil qui sera croisé dans les angles.
- Couper, dans le tissu destiné à faire le gansé, un biais de 3 cm de hauteur et de longueur correspondant au travail à exécuter.
- S'il est nécessaire, faire des raccords au biais, mais toujours dans le sens lisière (fig. 1).

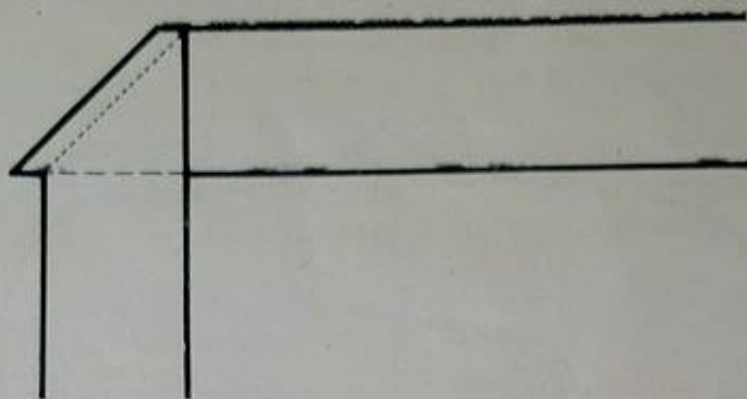

Fig. 1.

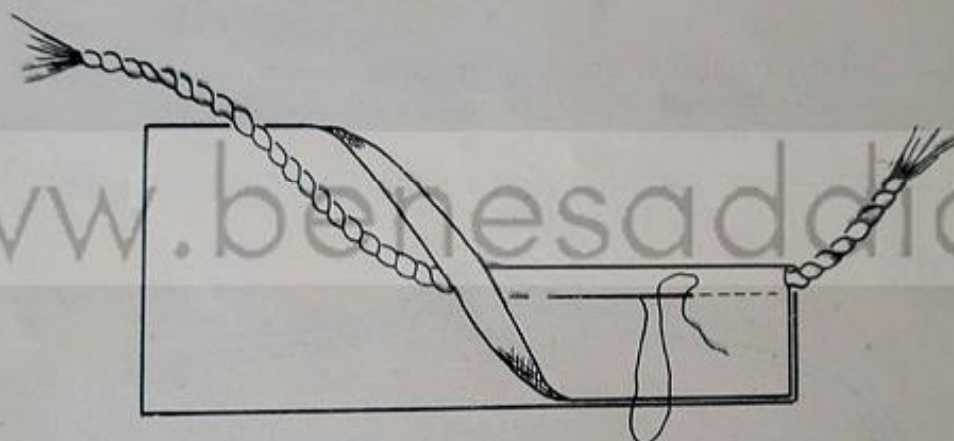

Fig. 2.

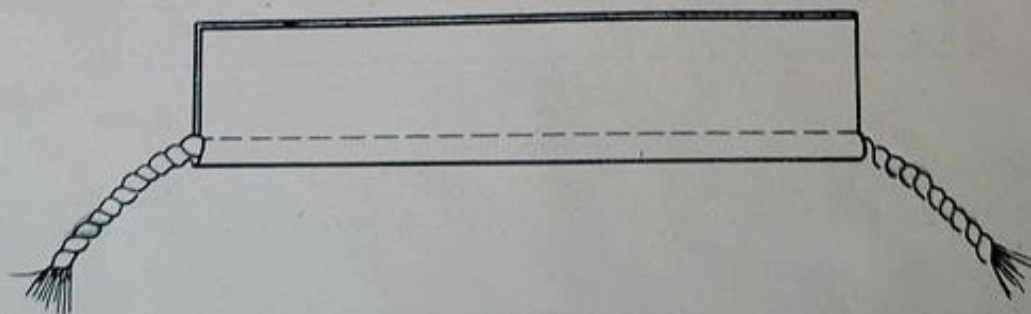

Fig. 3.

- Détendre légèrement le biais.
- Le plier en deux sur l'endroit, glisser la gansé à l'intérieur (fig. 2).
- Coudre à petits points devant au ras de la gansé, en serrant bien cette dernière dans le biais.
- Ne pas coudre la gansé, qui doit circuler librement dans le biais (fig. 3).

## GANSÉ EN BORDÉ COUTURE

- Sur l'endroit, **poser la ganse**, la couture à l'extérieur, le point fixant la ganse bien exactement sur le fil délimitant la découpe.
- **Bâtir finement :**
  - Les parties droit fil, à plat.
  - Les contours arrondis, soutenir légèrement la ganse sur le tissu.
  - Les parties creuses, tendre très légèrement la ganse sur le tissu ; il doit tomber bien à plat en bordure.
  - Dans les pointes former un petit pli, juste dans l'angle ; le fixer par plusieurs points.
  - Dans les angles, tendre la ganse le plus possible (fig. 4).

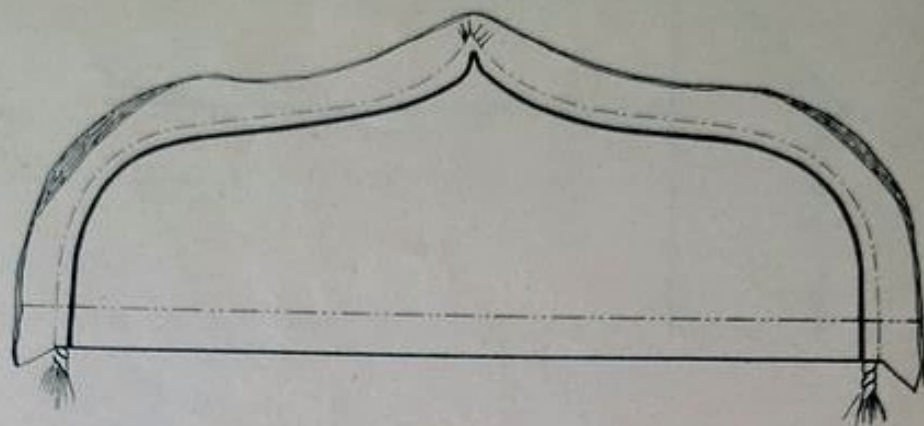

Fig. 4.

- **Piquer la ganse** exactement dans le fil délimitant le contour à l'aide du pied-de-biche ganseur (ce pied-de-biche n'a qu'une branche et permet de piquer au bord de la ganse).
- **Débâter.**
- **Retourner le bord** sur l'endroit, la ganse doit faire la bordure de la découpe ; bien former les angles intérieurs avec des petits plis (fig. 5).

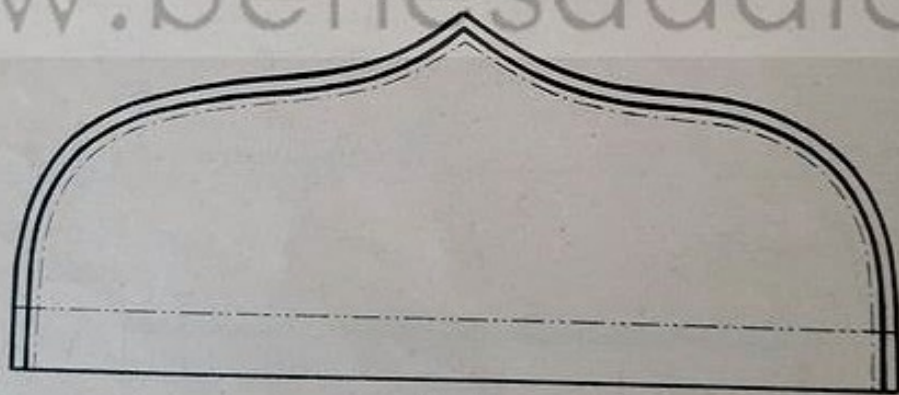

Fig. 5.

- **Repasser soigneusement.**
- Sur l'envers, **doubler le tissu** avec la parementure, rabattre au bord de la piqûre très finement.

## GANSÉ EN BORDÉ EN APPLIQUÉ

- **Replier le bord** du tissu suivant le contour du dessin.
- **Poser la ganse** au bord, le plus serré possible contre ce dernier ; bâtir à petits points, bien former les angles.
- **Piquer nervure** au bord de la découpe à l'aide du pied-de-biche ganseur.
- **Débâter, repasser et doubler** comme précédemment.

## GANSÉ EN COUTURE

Technique peu employée en tailleur, mais plutôt en **lingerie**.

La préparation est la même que pour le gansé en bordé, mais la doublure est **prise en couture**, la ganse se trouve ainsi prise entre les deux épaisseurs de tissu.

## COL ET REVERS TAILLEUR GANSÉ

- **Terminer** complètement le **revers** après la pose du passement en rentrant le bord qui sera fixé par un point de chausson à la toile.
- **Bâtir** sur l'endroit la **parementure** telle qu'elle sera terminée, en introduisant l'embu nécessaire à la pointe du revers.
- **Passer des fils** et des raccords pour relever cette empreinte et border la parementure avec le gansé.
- Ce travail terminé, **poser la parementure** sur le revers et rabattre à petits points de côté sur l'envers du côté de la parementure.
- **Faire le travail** exactement de la même façon pour le col.

[www.benesaddict.fr](http://www.benesaddict.fr)



## 22. — Les tresses bordées

### DÉFINITION

- Tresse posée à cheval sur un bord, le souligne et sert de garniture.

### CARACTÉRISTIQUES

- La tresse est un **galon de tissage** chevronné, très souple, très élastique.
- Se fait en :
  - Soie. } Pour les vêtements.
  - Rayonne. }
  - Laine. } Pour l'ameublement en général.
  - Coton. }
- Sa largeur varie entre 5 et 20 mm.
- Pour border un vêtement tailleur, on emploie une **tresse spéciale**, large de 8 à 10 mm, à tissage très serré, en soie de préférence. On ne la trouve que dans les maisons spécialisées de fournitures pour tailleurs.

### EMPLOI

- Vêtements habillés, de ligne classique, noirs ou bleu marine, pied-de-poule, etc...

### EMPLACEMENT

- Autour du col, du revers, des poches, des bas de manches.

### MATIÈRES EMPLOYÉES

- Tresse de 8 à 10 mm, tissage serré, en soie ou en rayonne.
- Soie à coudre très fine (grenadine), éviter le fil à gant (glacé, se dissimule moins bien).

### EXÉCUTION

- Délimiter l'emplacement de la tresse.
- Passer un fil à 6 mm du bord (petits points). Pour une tresse de 10 mm.
- Faire une piqûre le long de ce fil. Elle maintient les épaisseurs de tissus, sert de guide pour la tresse (la piqûre est faite à 6 mm pour que la tresse soit bien tendue et que la pliure se forme au bord du vêtement).
- Couper net dans le fil délimitant les bords.
- Surfiler soigneusement pour que le bord soit régulier.
- Presser les bords.

## POSE DE LA TRESSE

Dans le bordé à l'aide d'une tresse, on retrouve les **mêmes difficultés** que dans le bordé ordinaire : ligne droite, angle interne, angle externe, lignes courbes (creuses et bombées).

- Les différences sont :
  - pas de rempli (bord ouvert),
  - beaucoup plus d'élasticité,
  - elle se coud à la main.
- Pour éviter que la tresse s'élargisse ou s'effile, passer des **points arrière** à l'extrémité. Le faire chaque fois que l'on coupe une tresse.

## LIGNE DROITE

- Commencer à une **extrémité** (le côté le plus gros de la lisière se pose sur l'envers).
- Maintenir la tresse entre le pouce et l'index.
- La placer au ras de la piqure.
- La coudre à points de côté très droits (piquer l'aiguille en face de la sortie du fil).
- Ne pas tirer sur le fil (fig. 1).

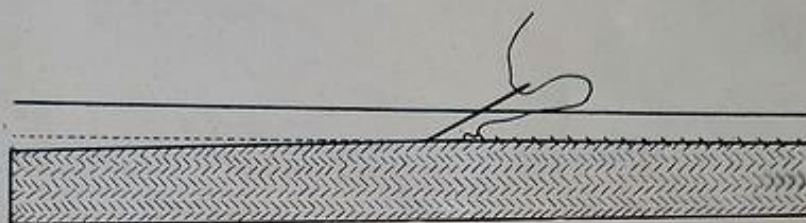

Fig. 1.

## ANGLE INTERNE

- Coudre la tresse jusqu'à l'angle (fig. 2).
- Faire un **point arrière** (fig. 3).
- Retourner la tresse sur l'endroit.

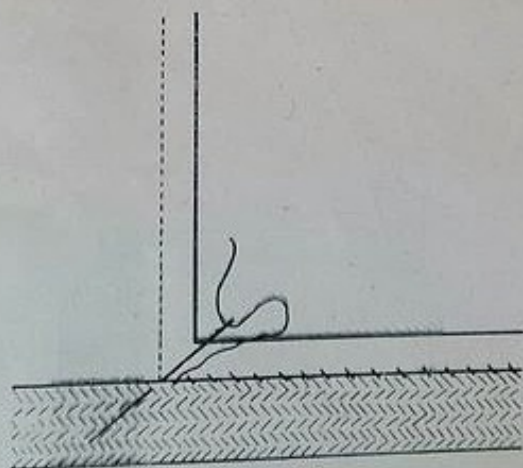

Fig. 2.

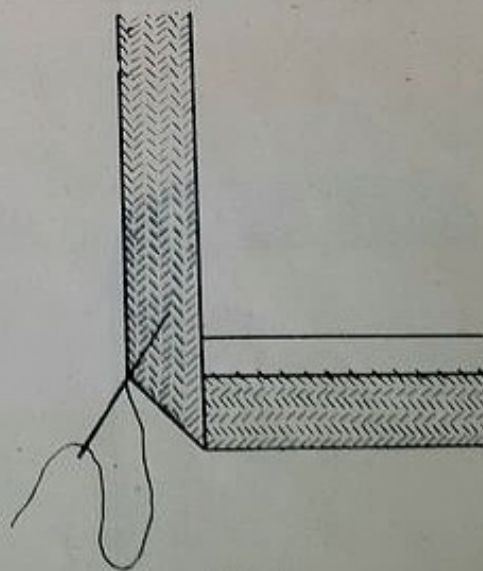

Fig. 3.

- **La coudre** sur l'endroit à 1 ou 2 cm (fig. 4).
- **Retourner** la tresse et coudre sur l'envers (fig. 5).
- **Former l'angle** par un pli dans le milieu.
- **Le fixer** à l'aide de points invisibles.

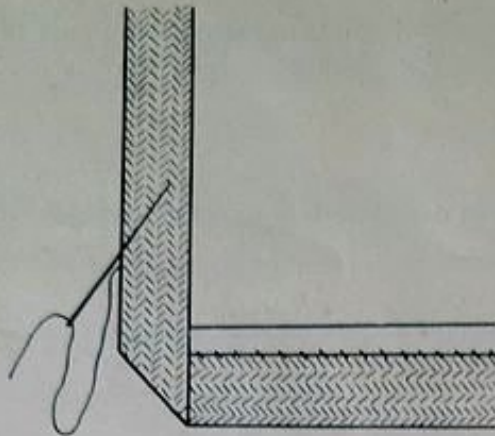

Fig. 4.

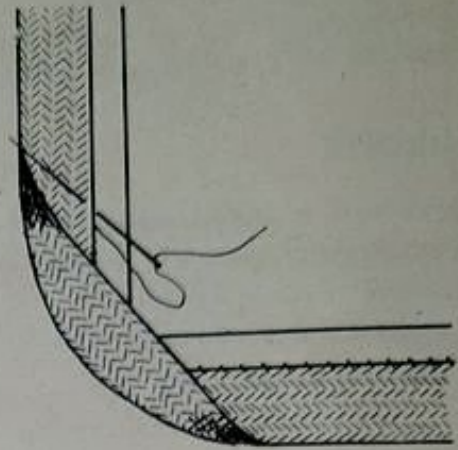

Fig. 5.

### ANGLE EXTERNE

- **Coudre la tresse** jusqu'à l'angle (fig. 6).
- **Faire un point arrière.**
- **Retourner** la tresse sur l'endroit.
- **Former l'angle** par un pli (la pointe doit arriver à 1 mm du bord du tissu).
- **Fixer le pli** sur le tissu.
- **Coudre à l'endroit** sur 1 à 2 cm (fig. 7).
- **Retourner** la tresse et coudre sur l'envers (fig. 8).

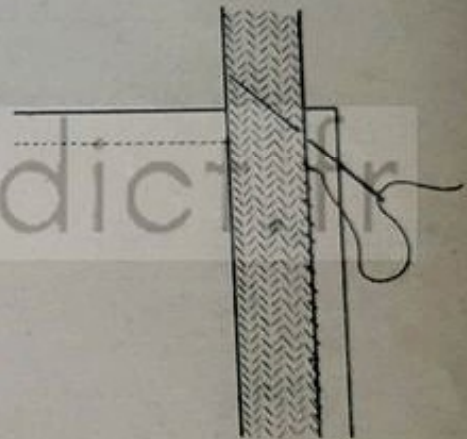

Fig. 6.

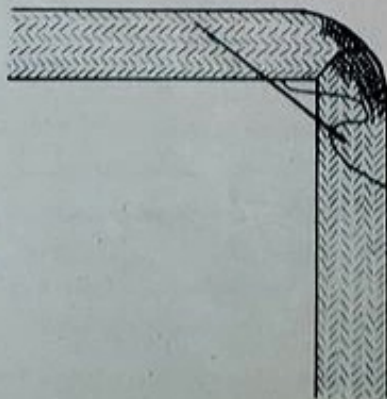

Fig. 7.

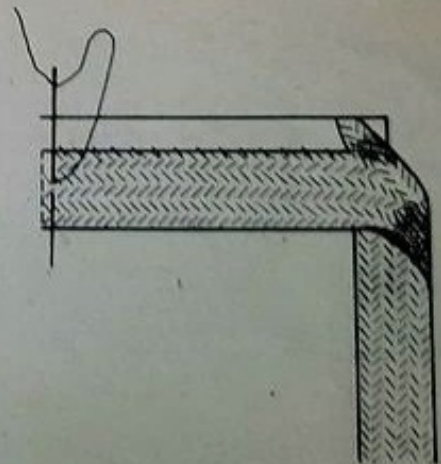

Fig. 8.

## LIGNE COURBE BOMBÉE

- Soutenir la tresse légèrement pour qu'elle prenne la forme arrondie (fig. 9).

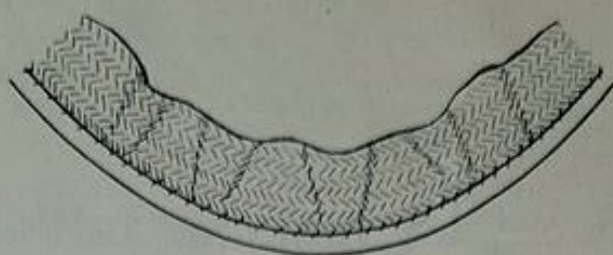

Fig. 9.

## LIGNE COURBE CREUSÉE

- Tendre la tresse légèrement pour que le bord soit net et qu'il n'y ait pas d'élargissement du bordé (fig. 10).



Fig. 10.

## FINITION

- Retourner la tresse en la pliant sur le bord. Vérifier qu'il n'y ait pas de vide entre le bord et la pliure de la tresse (fig. 11).
- Former des plis sous les angles, angle interne dans le même sens que l'endroit, angle externe dans le sens opposé.
- Rabattre à petits points.
- Presser.

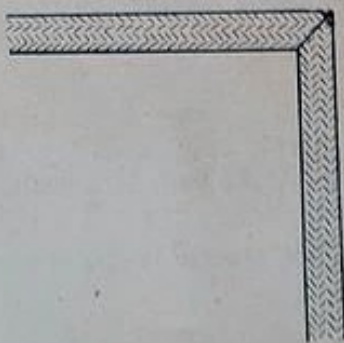

Fig. 11.

## BORDÉ D'UN COL ET D'UN REVERS

- Se fait également à bord ouvert.

## 23. — La manche tailleur

### DÉFINITION

- Manche composée de deux morceaux qui sont coupés de façon à s'adapter à la forme du bras.
- Elle comprend : le dessus de manche, le dessous de manche.

### EMPLACEMENT DES COUTURES

- Saignée : couture qui se trouve placée, environ 2 cm derrière l'arête du bras, sur le devant de la manche.
- Coude : couture qui se trouve placée à l'arrière du bras et emboîte le coude.

### EMPLOI

- Vêtements tailleur, jaquettes, manteaux, robes.

### COUPE

- Par tracé théorique.

### PASSAGE DES FILS

- Établir le patron, le poser sur le tissu en respectant rigoureusement les droits fils.
- Passer les fils : sur le contour,  
les fils de sens : chaîne,  
— trame, hauteur du coude.

### TRAVAIL AU FER

- Faire prendre à la manche la forme du bras, en la travaillant au fer. La couture de saignée étant déplacée vers le dessous de manche pour être dissimulée, il faut tourner la manche 2 cm en avant de la couture de saignée.

Le travail au fer se fait soit avant de monter la couture de saignée, soit après l'avoir montée.

### TRAVAIL AVANT MONTAGE

- Couper le dessous de manche et réserver une couture de 1 cm.
- Poser la manche sur la planche à repasser, côté envers.
- Détendre la saignée, au creux de la manche en face de la ligne du coude.
- S'assurer que la pliure de manche se produit bien 2 cm en arrière du fil de saignée.
- Faire très attention que la manche ne soit pas déformée après ce travail.

## TRAVAIL APRÈS MONTAGE

- **Assembler** la couture de saignée, la piquer, l'ouvrir au fer.
  - **Recouper** une couture de 1 cm.
  - **Poser la manche** sur la planche à repasser, le dessous de manche devant soi.
  - **Faire tourner** le dessous de manche du côté de la couture de saignée, de façon à la faire rentrer de 2 cm en arrière (endroit où doit se plier la manche).
  - La manche doit tourner et prendre la forme du bras.
  - **Recommencer** l'opération, si le résultat n'est pas obtenu la première fois.
- Le **premier procédé** est employé dans les tissus **secs et serrés**.  
Le **deuxième procédé** est employé dans les **tissus souples**.  
Quelquefois l'on emploie les deux, l'un après l'autre.

## BAS DE MANCHE

Peut se terminer de trois façons :

- Le bas de manche **classique**.
- Le bas de manche **jumelle**.
- Le bas de manche **parement**.

[www.benesaddict.fr](http://www.benesaddict.fr)

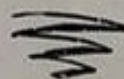

## 24. — Le bas de manche classique

### DÉFINITION

- Bas de manche avec ouverture partant de la base de la couture du coude.

### CARACTÉRISTIQUES

- Le dessus de manche vient se placer sur le dessous qui forme sous-patte.

### DIFFÉRENTES OUVERTURES

- **Véritable ouverture** avec boutonniers et boutons, employée assez rarement, car elle ne permet pas d'allonger la manche.
- **Fausse ouverture**, non cousue sur 4 cm, avec fausses boutonniers, varie suivant le genre de vêtement, les boutons choisis, la hauteur de l'ouverture.

### EMPLOI

- Vêtements classiques : jaquettes, manteaux, robes.

### PRÉPARATION

#### RÉGLAGE DU BAS DE MANCHE

- **Tracer** à la craie, sur l'endroit du dessus de manche, **l'ouverture et le bas de manche**.
- **Délimiter la hauteur** de l'ouverture qui varie suivant les boutons et le vêtement : jaquette classique, 3 boutons de 18 cm, ouverture de 10 cm.
- **Plier la manche** 2 cm en arrière de la couture de saignée, au bas de manche et au coude, 3 cm dans le haut.
- **Vérifier l'aplomb** du coude, s'il est bien en face de celui de la saignée.
- **Épingler** la manche bien d'aplomb, marquer des raccords.
- **Décalquer** les lignes d'ouverture et de longueur du dessus de manche sur le dessous, soit en tapant pour que la craie marque endroit contre endroit, soit en passant un fil de crochet (envers contre envers).
- **Régler le tracé** sur le dessous, calculer la sous-patte (environ 3 cm).

## ENTOILAGE

- **Travailler la toile au fer**, en biais, pour lui faire prendre la forme.
- **Hauteur de la toile** : hauteur de l'ouverture + 1 cm en haut,  
— — — + 1 cm en bas.
- **Bâtir** à grands points de chausson. Laisser dépasser 1 cm dans le bas.
- **Recouper** la toile au bord du fil de l'ouverture et au bord du fil de la sous-patte.
- **Glacer** tout autour par un point de chausson très souple (fig. 1).

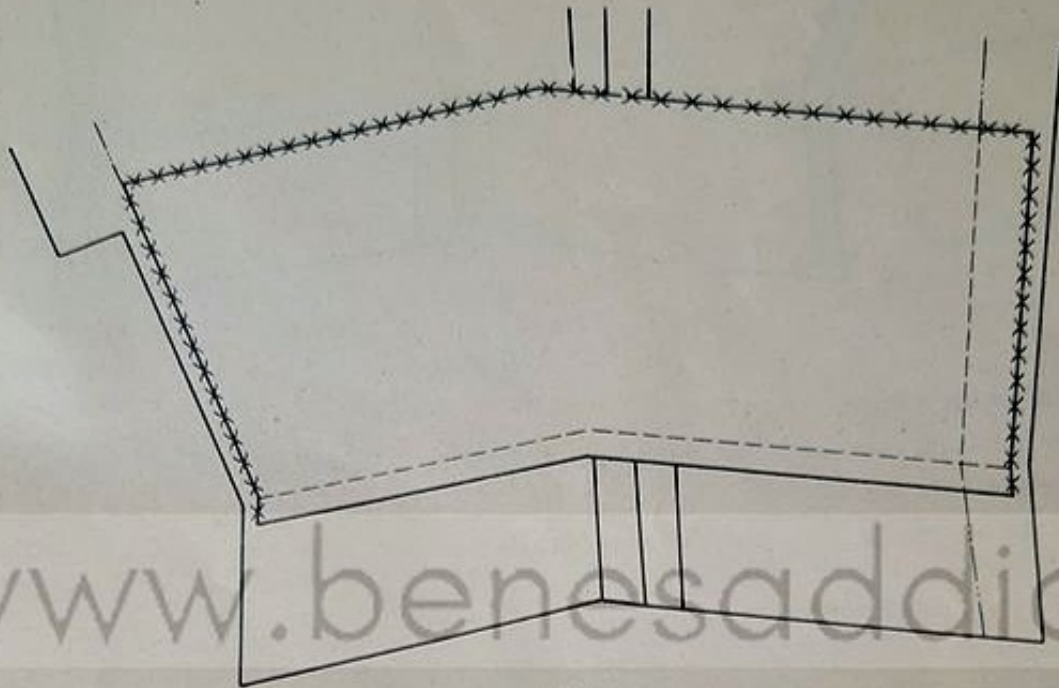

Fig. 1.

## BORD DE L'OUVERTURE : DEUX PROCÉDÉS

- **Faire une couture en rentré** au bord de l'ouverture, difficile d'exécution mais donne un travail plat, utilisé dans les tissus épais.
- **Faire un ourlet de 3 cm** le long de la couture du coude en repliant le tissu pour former la parementure; plus facile, mais donne des épaisseurs dans le bas de l'ouverture; employé dans les tissus légers.

## OUVERTURE EN RENTRÉ

- **Cranter** à 10 cm de la ligne du bas de manche.
- **Recouper** la couture de 1/2 cm jusqu'à la ligne du bas de manche, puis évaser dans l'autre sens.
- **Recouper** de la même façon du côté de la sous-patte.
- **Bâtir les rentrés** jusqu'au fil du bas de manche.

— Les glacer sur la toile de coton, par un point de chausson (fig. 2).

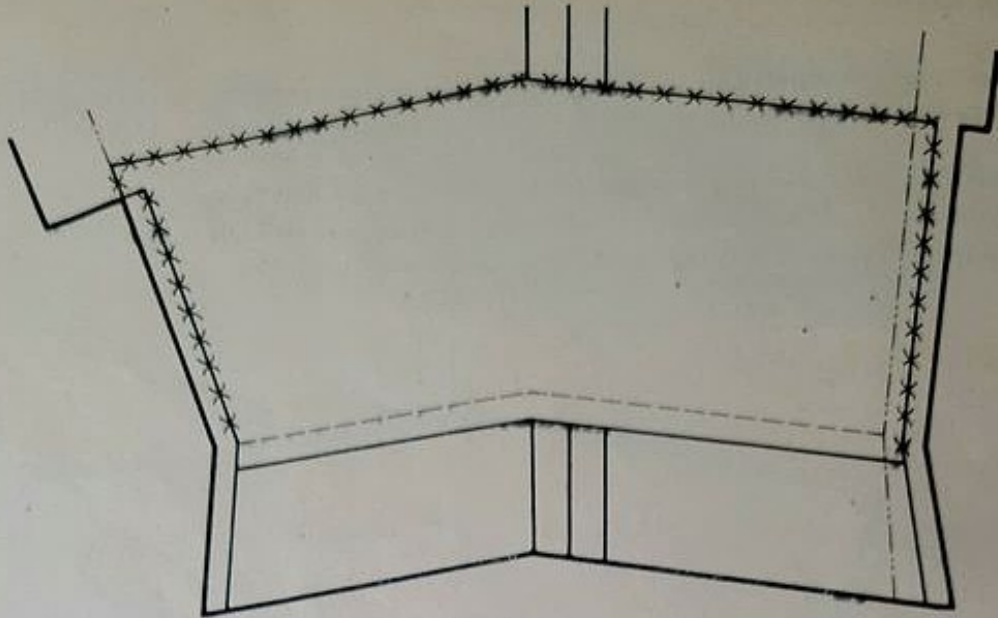

Fig. 2.

- Repasser les rentrés.
- Bâtir le bas de manche sur le fil (hauteur de l'ourlet = 5 à 6 cm).
- Détendre l'ourlet au fer.
- Ajouter, du côté de l'ouverture, un morceau de tissu dans le sens, pris en couture, pour servir de parementure pour les boutonnières.
- Fixer le haut de l'ourlet par un bâti.
- Recouper une petite couture le long des rentrés.
- Les bâtir.
- Les rabattre finement.
- Glacer l'ourlet et la parementure par un point de chausson.
- Presser fortement (fig. 3).

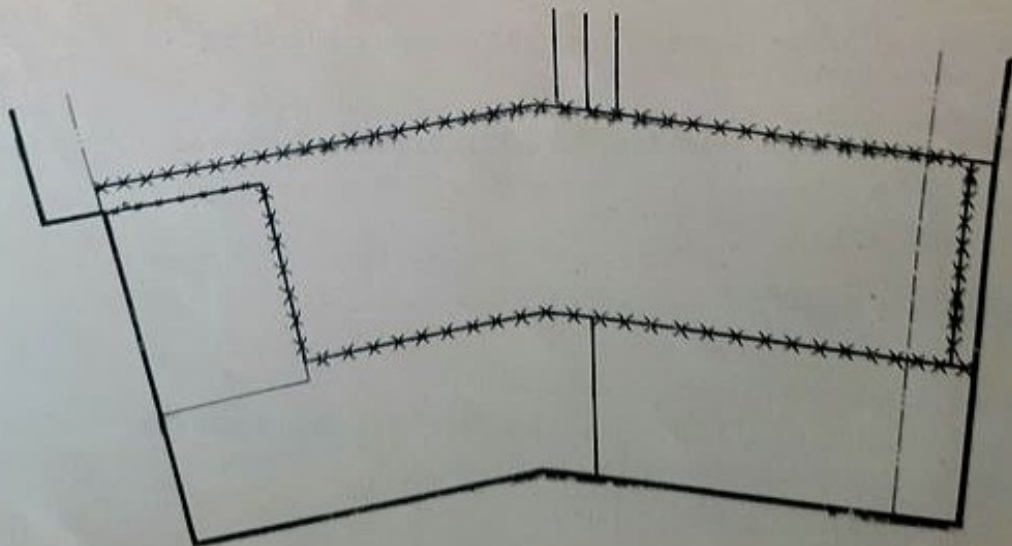

Fig. 3.

## OUVERTURE EN OURLET

- Faire un rentré comme précédemment au bord de la sous-patte.
- Bâtir l'ourlet, le détendre au fer.
- Le fixer en haut par un point de chausson.
- Le presser.
- Cranter la couture du coude à 10 cm du bas de manche.
- Replier le bord sur le fil.
- Fixer l'ourlet sur la toile de coton.
- Rabattre le bas soigneusement et finement.
- Presser soigneusement.

## FERMETURE DE LA MANCHE

- Assembler les coutures de coude et de saignée, fil dans fil, raccord dans raccord.
- Bâtir l'ouverture à la sous-patte par un surjet (fig. 4).
- Veiller que les deux côtés soient exactement de la même longueur.
- Piquer la couture, arrêter soigneusement.
- Ouvrir la couture au fer, ne pas cranter le dessous de manche (fig. 5).
- Replier la couture au fer.

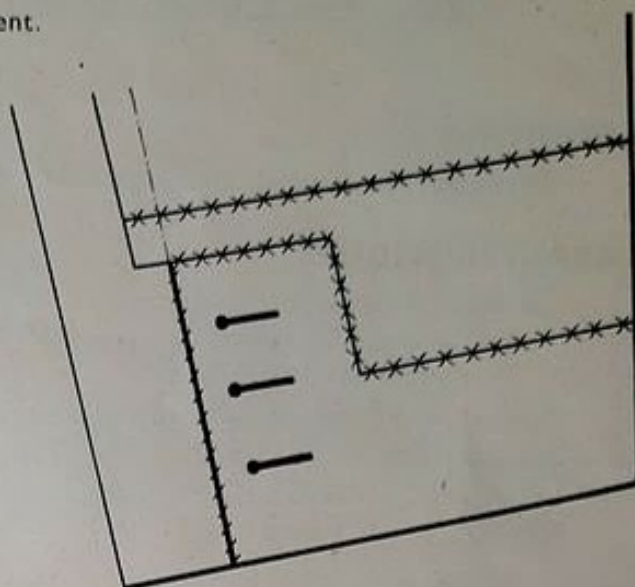

Fig. 4.

## BOUTONNIÈRES

- Les disposer le long de l'ouverture en fonction des boutons choisis.
- Vérifier qu'elles soient toujours parallèles à la ligne de bas de manche.

## BAS DE MANCHE A FAUSSES BOUTONNIÈRES

- Même exécution que précédemment, sans toutefois ajouter la parementure jusqu'en haut de l'ouverture si le bas de manche est fait avec rentré au bord.
- La manche terminée, coudre sur l'envers l'ouverture à la sous-patte jusqu'à l'ourlet (laisser environ 4 cm d'ouverture).
- Fixer l'ourlet en travers pour tenir le dessus de manche au dessous.
- Disposer les boutons, et faire les fausses boutonnières comme précédemment.

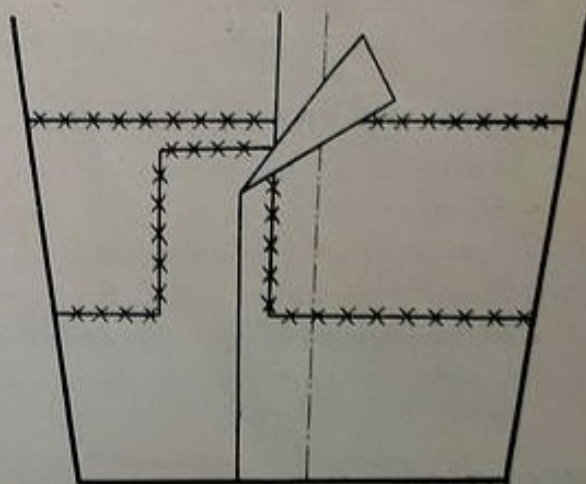

Fig. 5.

## REPASSAGE

- Glisser dans le bas de manche un tampon.
- Presser sur l'endroit sans casser la pliure de manche.

## 25. — Le bas de manche jumelle

### DÉFINITION

- Bas formé de deux pointes évasées d'égale longueur qui terminent la couture du coude.

### CARACTÉRISTIQUES

- Les deux pointes sont formées :
  - l'une par le dessus de manche,
  - l'autre par le dessous.
- A partir de l'ouverture, le bord va en s'évasant pour former une pointe.
- Elle est prise en couture avec l'ourlet et retournée.
- La longueur et l'évasement des pointes peut varier, suivant l'emploi du vêtement ou l'effet à obtenir.

### BOUTONNAGE

- La manche est fermée par deux boutonnères, l'une au dessus de manche, l'autre au dessous.
- Les boutons sont posés dos à dos et reliés entre eux par une bride, plus ou moins longue, suivant l'épaisseur du tissu.

### EMPLOI

- Tailleurs, manteaux, robes.
- Quelquefois, un dépassant de lingerie garnit ce bas de manche.

### RÉGLAGE DU BAS DE MANCHE

- Piquer la couture de saignée, évaser la ligne après le bas de manche.
- Former la manche au fer.
- Tracer la pointe désirée sur le dessus de manche.
- Plier la manche bien d'aplomb.
- Reproduire le réglage sur le dessous à l'aide de la craie ou des fils tailleur.
- L'ourlet doit avoir 1 cm de plus que l'ouverture de manche afin que la doublure ne soit pas apparente à l'ouverture.

### EXÉCUTION

- Entoiler de la même façon que pour le bas de manche classique (fig. 1).
- Détendre l'ourlet.
- L'épingler endroit contre endroit, le tendre légèrement.
- Bâtir les pointes en couture.
- Les piquer.
- Les retourner.

- Former l'ourlet.
- Presser le bas de manche (fig. 2).

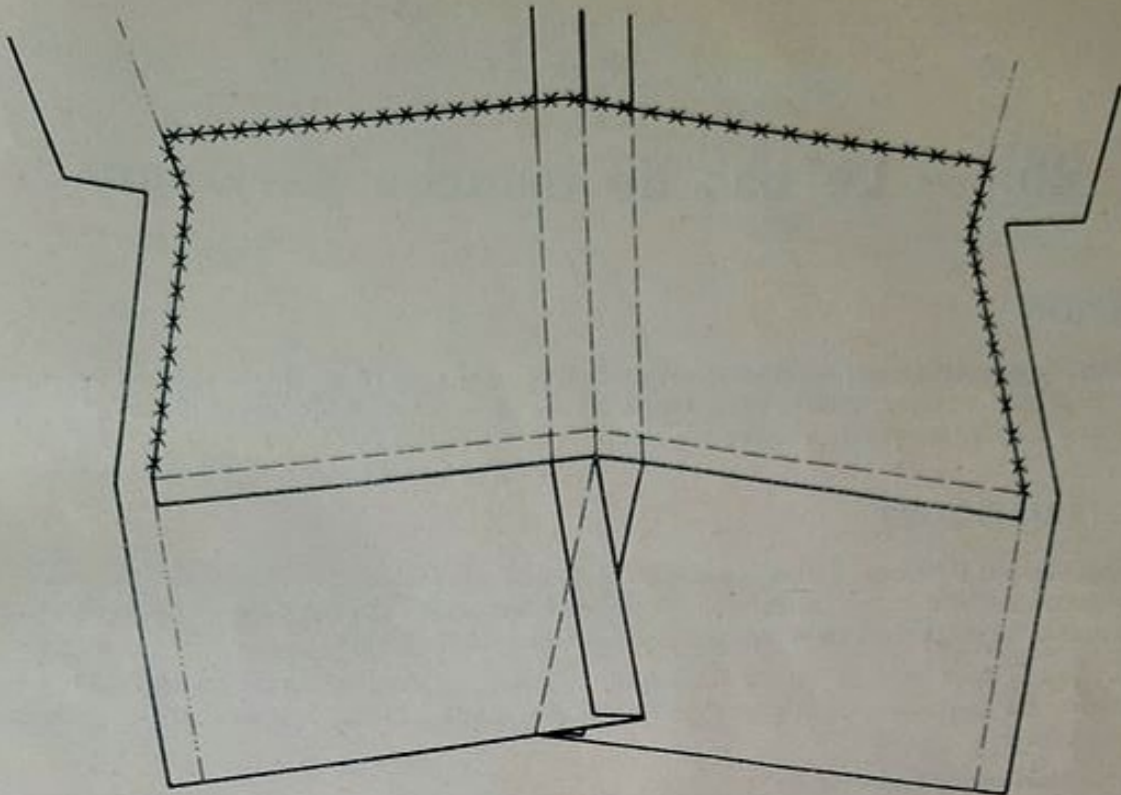

Fig. 1.

- Débâter.
- Faire les boutonnières, à l'emplacement désiré, suivant les boutons, toujours parallèles au bas de manche, environ 2 cm au-dessous de l'ouverture.

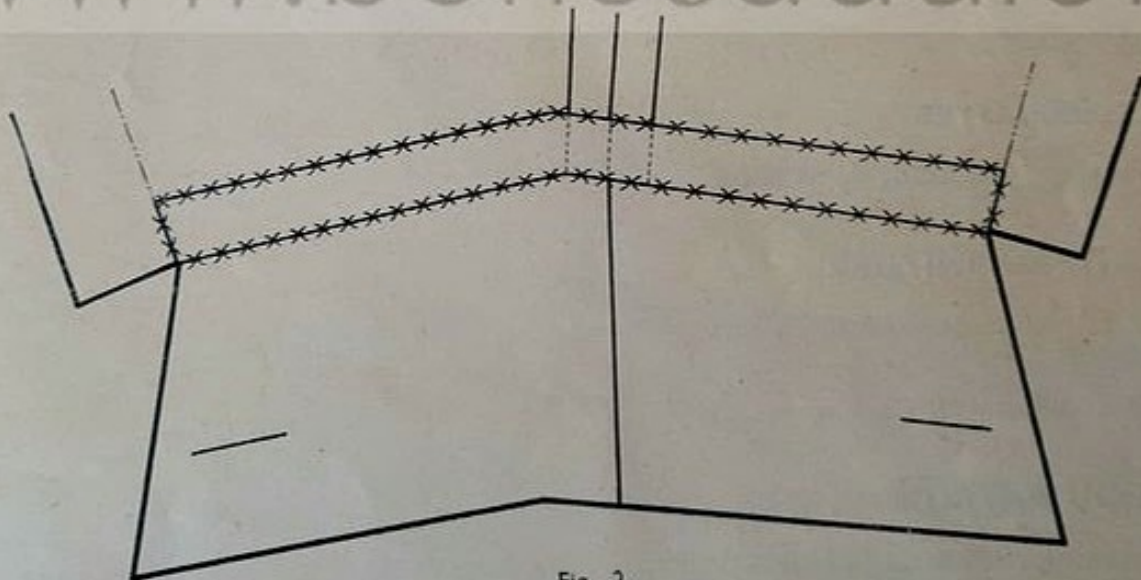

Fig. 2.

- Bâter la couture du coude fil dans fil.
- Veiller à ce que les deux pointes soient bien de la même longueur.
- Piquer.
- Ouvrir les coutures.
- Débâter.
- Presser la manche sur l'endroit avec un tampon.
- Relier les boutons dos à dos, par une bride.

## 26. — Le bas de manche parement

### DÉFINITION

- **Manche terminée par un parement** qui forme revers sur le bas de manche. Le parement est un morceau de tissu dont le bord est replié sur trois côtés et fermé par un surjet très fin. Il vient s'adapter au bas de manche terminé.

### CARACTÉRISTIQUES

- **Adaptation**: il se pose sur la manche tailleur classique (deux coutures) et sur la manche raglan ou kimono, qui ont une couture sur le milieu continuant l'épaule (dans ce cas, l'ouverture du parement se place en face de la couture du milieu de manche).
- **Forme** : il peut être de forme **classique**, c'est-à-dire droit, épousant strictement le bas de manche, ou **fantaisie**, plus large que la manche, d'une hauteur inégale, garni de piqûres, de passementerie, etc.
- **Exécution indépendante** de la manche.

### EMPLOI

- **Vêtements sports** en général.
- **Vêtements habillés** (parements fantaisie).
- Pour allonger une manche.

### TISSUS EMPLOYÉS

- Tous les tissus **ayant de la tenue**.

### EFFETS DE GARNITURE

- Disposition en contresens, en biais.
- Opposition de couleurs.
- Tissus différents (lainage et velours)

### TRACÉ DU PATRON

- **Assembler les deux coutures** de manche, saignée et coude.
- **Tracer** sur la manche la **hauteur** du parement.
- **Prendre la largeur** de la manche à sa base et à la hauteur du parement.
- **Plier un papier**, le patron s'exécute par moitié.
- **Tracer un rectangle** ayant pour **hauteur** : la hauteur du parement,  
pour **largeur** à sa base : la largeur de la manche + 3 mm,  
en haut : la largeur de la manche à la hauteur du parement + 5 mm.
- Sur la pliure du papier, en bas du rectangle à droite, **creuser la ligne de 1 cm**, rejoindre l'angle gauche du rectangle.

- **Ressortir** 1 cm de l'angle supérieur droit du rectangle et rejoindre par une courbe l'angle supérieur gauche, en arrondissant la ligne pour rejoindre le côté du parement (fig. 1).

**Remarque :** si le tissu comporte des rayures ou des carreaux, poser le patron sur le bas de manche et indiquez-le sur le papier, afin de les placer sur le tissu pour couper.

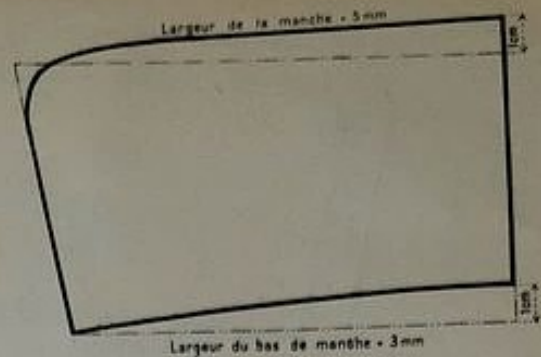

Fig. 1.

## POSE DU PATRON

- **Tissu en double**, endroit sur endroit.
- Pliure du patron sur le fil de milieu.
- **Laisser 5 cm d'ourlet** dans le bas du parement et 1,5 cm sur les trois autres côtés.
- **Couper.**
- **Passer des fils de crochets.**

## ENTOILAGE

- **Poser la toile** de coton en biais, détendue au fer.
- **Bâtir** à grands points de chausson, en tendant très légèrement la toile.
- **Couper la toile** sur les fils tout autour.
- **Glacer** par des points de chausson (fig. 2).

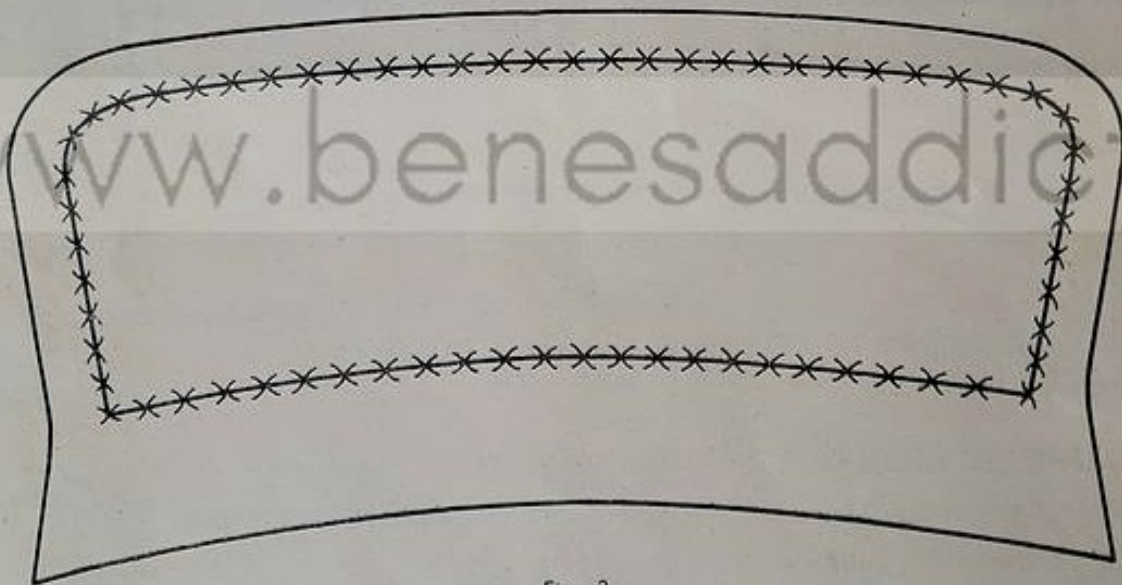

Fig. 2.

- **Rentrer les bords** du parement.
- **Passer** quelques fils de fronces aux angles et faire quelques crans dans les tissus épais.
- **Presser** en faisant rentrer l'embu au fer.
- **Recouper** une couture de 7 à 8 mm sur trois côtés.
- **Glacer** les trois bords sur la toile par un point de chausson (fig. 3).
- **Presser.**

## DOUBLAGE

- **Couper en biais** si possible la doublure assortie au tissu et tendre légèrement.
- **Poser la doublure**, qui doit être légèrement plus courte, afin de prendre la forme du bras.

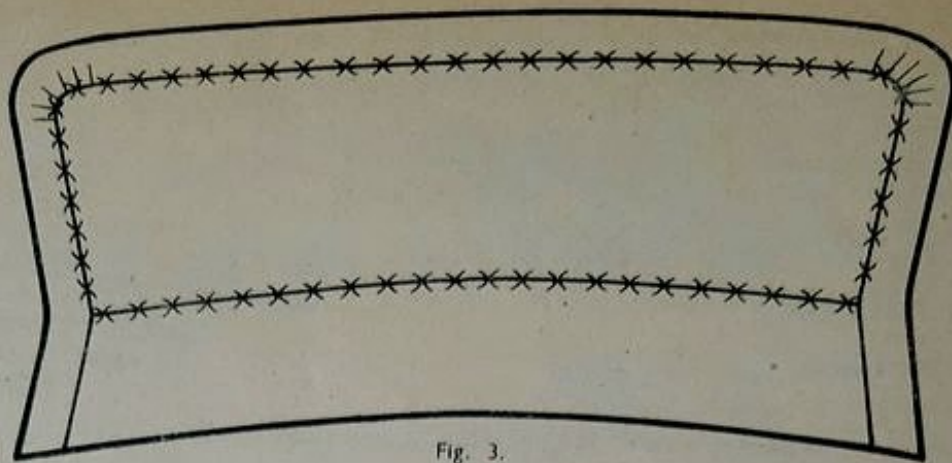

Fig. 3.

- La rabattre à 1/2 cm du bord sur trois côtés. Le bas est coupé comme la toile (fig. 4).
- Repasser.

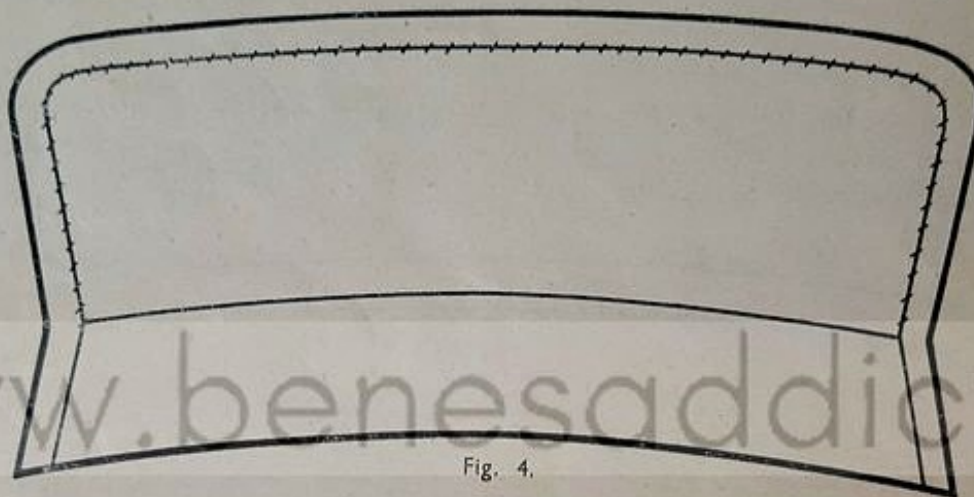

Fig. 4.

### FINITION

- Faire une piqûre à 10 ou 15 mm du bord sur les trois côtés.
- Presser à nouveau.

### FERMETURE ET MONTAGE DU PAREMENT

- Assembler par un surjet très fin, en laissant 2 cm de libre dans le haut.
- Sur la manche, marquer l'endroit où doit arriver le haut du parement.
- Adapter le parement sur la manche.
- Bâter le bord du parement le long du fil marquant le haut de la manche (points très petits, très serrés).
- A l'intérieur, coudre solidement le bas de manche, la toile et la doublure du parement.
- Replier sur le fil délimitant le bas de manche.
- Glacer le rempli au point de chausson très serré.
- Faire des points brides tout autour pour éviter au parement de se détacher.
- Repasser soigneusement à l'endroit sur un petit tampon (fig. 5).

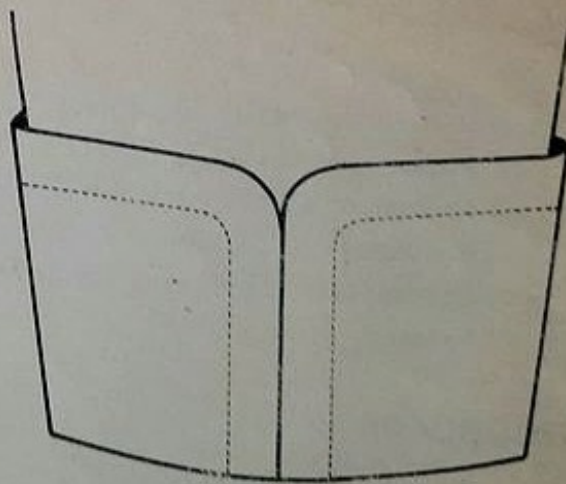

Fig. 5.

## 27. — Les épaulettes

### DÉFINITION

- **Bourrage** qui se place sur les épaules.

### BUT

- **Rectifier la forme** des épaules suivant la mode.

### CARACTÉRISTIQUES

- Elles contribuent à **dissimuler les imperfections** qui peuvent se rencontrer sur différentes clientes.
- Elles demandent, dans certains cas, à être modelées suivant la conformation de la cliente.

### DIFFÉRENTES ÉPAULETTES

- **Épaulettes classiques** } s'adaptent aux manches montées,  
se posent en débordant un peu sur la manche.
- **Épaulettes tombantes** : s'adaptent aux raglans, aux kimonos.

### FOURNITURES

- **Épaulettes** confectionnées.
- **Ouate tailleur** et **toile** pour la doubler.

### FORME

- **Épaulettes classiques.** } Droite et plus épaisse sur le devant.  
En forme à l'arrière et en allant en s'amincissant.  
Plus longue derrière pour emboîter l'omoplate.

**Nota** : bien discerner l'épaulette droite de la gauche.

- **Épaulettes tombantes** : épaulettes ordinaires qui emboîtent le rond de l'épaule et se prolongent dans la manche.

### AVANTAGES

- **Accusent** la forme du vêtement.
- **Permettent une amélioration** de la silhouette.

## INCONVÉNIENTS

- Il faut **calculer la valeur des épaulettes** en fonction de la superposition des vêtements (épaulettes mobiles dans certains cas).

## PRÉPARATION DES ÉPAULETTES CLASSIQUES

- **Déterminer la forme** du mannequin.
- **Couper** : une épaisseur d'ouate, suivant le patron, une autre ou plusieurs en dégradant suivant la hauteur à obtenir.
- **Effiler** les bords.
- **Vérifier la forme** de l'épaulette de base.
- **Poser la toile**.
- **Poser l'épaulette** confectionnée, les épaisseurs de ouate en couches dégradées (la plus large extérieurement).
- **Piquer l'épaulette** en chevron, en commençant par le milieu (transversal) et en donnant une forme arrondie, épousant bien l'épaule.
- **Laisser 1,5 cm devant** sans piqûre, cette partie devant s'emboîter dans la tête de manche.

## PRÉPARATION DES ÉPAULETTES TOMBANTES

- **Poser le bras bourré** sur le mannequin.
- **Poser l'épaulette** ordinaire.
- **Relever l'empreinte.** } Couture sur le sommet.  
  } Formation des pinces.
- **Assembler la toile.**
- **Poser l'épaulette** à l'intérieur.
- **Rembourrer** la partie creuse.
- **Piquer.**

## QUALITÉS DES ÉPAULETTES

- Être **invisibles** une fois posées.
- Ne **pas se déformer**.
- Donner une forme **très étudiée**.



## 28. — Le montage de manche

### DÉFINITION

- Travail consistant à **adapter la manche au vêtement.**
- **Le montage se fait en couture, vêtement et manches terminés indépendamment.**

### DIFFÉRENTES MANCHES

- **Manches montées**, faciles à couper, difficiles à monter.
  - **Raglans.**
  - **Kimonos.**
  - **A même.**
- } Coupe et essayage difficiles.

### EMPLOI

- **Manches montées** sur des **vêtements classiques** : manteaux, tailleurs, robes.
- **Manches raglans, kimonos, à même** : sur des **vêtements fantaisie.**

### EMMANCHURE

- **Forme ovale.**
- La ligne passe à l'extrémité de l'épaule, vient sur le devant, délimitant ainsi la largeur du devant pour emboîter le bras, tourne sur le dessous de manche, délimitant alors la largeur de carrure, puis rejoint l'épaule.
- Pour donner de l'aisance et bien emboîter le bras, la manche doit être plus large que l'emmanchure. La manche sera donc soutenue sur l'emmanchure. On rentrera l'embu soit au fer, soit avec des pinces, soit avec une pince ou une couture qui suit la couture d'épaule (ligne d'épaule tombante), soit avec des fronces.
- Dans le travail tailleur, uniquement **travail au fer**, ou couture.

### ACCESSOIRES EMPLOYÉS

- Les **épaulettes.**
- Le **passement.**

### EXÉCUTION

- **Poser l'épaulette** au mannequin.
- **Caler** le vêtement au mannequin.
- **Poser la manche** à l'épaule, vérifier les fils de sens.
- **Caler la tête de la manche**, entre la couture saignée et la couture du coude, plus ou moins d'embu selon les tissus.
- **Caler** le dessous de manche.
- **Vérifier les lignes** en s'éloignant du mannequin.
- **Passer les fils** au bord de la manche, au bord de l'emmanchure.

### Passer des raccords,

- **très importants** : sur la manche, à la couture d'épaule, sur l'emmanchure, en face de la couture du coude, en face de la couture de saignée, perpendiculaire à la ligne d'emmanchure ;
  - **secondaires** : sur le dos, entre la couture dos et l'épaule ; sur le devant, entre la ligne d'épaule et la saignée ; sur le dessous de bras, en face de la pince du dessous de bras.
  - **Mettre l'une sur l'autre** les deux manches, les emmanchures, sur l'endroit.
  - **Régler la ligne** à la craie.
  - **Bien épingler** les raccords.
  - **Passer des fils de crochet** sur la manche et sur l'emmanchure.
  - **Passer des fils plats** à l'endroit où la toile a été posé dans le crochet ; la toile ne doit pas être prise dans la couture de montage.
  - **Rentrer l'embu**, passer un fil de fronce sur le fil de montage, un autre à 2 mm au-dessus de la couture du coude et s'arrêtant 4 à 5 cm au-dessus de la couture de saignée.
  - **Serrer** légèrement les fronces.
  - **Poser la tête de manche** sur la jeannette, rentrer au fer.
- Remarque : en cas de retouche, remettre tout à plat.

## MONTAGE DE LA MANCHE

- **Préparer l'emmanchure**, recouper 1 cm de couture entre la saignée et le coude, élargir pour avoir 3 cm à l'épaule. Ne pas couper la couture devant.
- **Vérifier la ligne** ; si elle est détendue, passer un point de tige qui resserre, le presser.
- **Préparer la manche**, l'épingler fil dans fil, raccords dans raccords. Prendre peu de tissu.
- **Bien vérifier l'aplomb au mannequin**, la manche sur l'emmanchure (côté manche) petits points, points arrière de temps en temps.
- **Vérifier à nouveau la ligne et l'aplomb au mannequin**.
- **Poser le passement**, dans le dos, entre l'épaule et la pince du dessous de bras.
- **Piquer**.
- **Faire le raccord de piqûre** sous la manche.
- **Débâter**.

## REPASSAGE DE L'EMMANCHURE

- **Ouvrir la couture** : 5 cm au-dessus de la couture de saignée (cranter) sur le rond de jeannette. Ne pas déformer.
- ou
- **Repasser les deux épaisseurs** sur l'envers sur le rond de jeannette.

## POSE DE L'ÉPAULETTE

- **Fixer la toile**.
- **La bâtir** au bord de l'emmanchure.
- **La glacer** par un point assez souple à la couture de manche.
- **Fixer l'épaulette** sur l'envers, milieu de l'épaulette avec la couture d'épaule.
- A l'endroit, **épingler l'épaulette**, la faire ressortir de 1 cm.
- **Bâtir l'épaulette**, le premier bâti à 1 cm en avant de la ligne d'emmanchure, très serré.
- **Glacer l'épaulette**, sur l'envers, sur la couture d'emmanchure ; faire un point de bride sur l'épaule, parfois la doublure est prise dans ce point de glaçage.

## OBSERVATIONS

- Pour arrondir la tête de manche, **poser un petit morceau d'ouate** roulé du côté de la manche.

## 29. — La coupe de la toile

### DÉFINITION

- La toile donne à certaines parties du vêtement une tenue que le tissu seul ne pourrait apporter. Elle **caractérise** les vêtements dits « **tailleur** ».
- Elle évite au vêtement **de se déformer** à l'usage.

### EMPLOI

- **Jaquettes, manteaux** : devant, cols.
- **Vêtements flous** : cols et revers (toile de coton).

### DESTINATION ET LOCALISATION

- **Soutenir** certaines parties du vêtement.
- **Se place** entre le tissu et la doublure.

### DIFFÉRENTES TOILES TAILLEURS

- **Vêtements tailleur** : toile d'origine végétale ou animale suivant le tissu et l'emploi du vêtement.
- **Toile d'origine végétale** :  
résistante, ferme,  
relativement souple. }  
Lin. }  
Chanvre. } **Emploi plus ancien.**  
Genêt. }  
Jute. }
- **Toile d'origine animale** :  
résistante, élastique, souple. }  
Crin. }  
Cheveux. } **Emploi récent.**  
Laine. }  
Poils divers. }
- **Toile d'origine artificielle** }  
Rayonne. } **Pure ou mélangée avec les fibres végétales**  
Fibranne. } **et animales.**

### CARACTÉRISTIQUES

- **Fermeté** }  
— **Résistance** } **pour assurer le maintien.**
- **Souplesse** suffisante pour ne pas casser.

Ces caractères varient selon :

- l'état de la matière : état naturel ou écru : raide, robuste. } **Toiles d'origine végétale.**  
son maintien : blanchi : mou, moins tenace. }
- la grosseur du fil (les fils des toiles tailleurs sont épais et assez tordus),
- le tissage serré : résistance et fermeté,
- les apprêts : gommage (assure la rigidité)
- les armures : le plus souvent armure toile.

## CHOIX DE LA TOILE

- En fonction du tissu.
  - ↳ Léger : toile légère.
  - ↳ Lourd : toile plus épaisse.
- En fonction de l'usage du vêtement.
  - ↳ Vêtement d'usage : toile d'origine végétale.
  - ↳ Vêtement fantaisie : toile d'origine animale.

De plus en plus pour le tailleur dames, on emploie la toile d'origine animale, plus légère, qui, tout en assurant le même maintien, se casse moins.

## CALCUL DU MÉTRAGE

- Hauteur du vêtement, en tenant compte du retrait du tissu au décatissage.

## DÉCATISSAGE DE LA TOILE

- Mettre le métrage nécessaire dans un baquet d'eau, la laisser imprégner sans lui faire subir de torsion.
- Égoutter la toile, sans essorer.
- La repasser légèrement humide (pour faire glisser le fer, l'enduire de savon ou de cire).

## COUPE DE LA TOILE POUR JAQUETTES ET VÊTEMENTS CLASSIQUES

- La toile qui doit avoir la forme du vêtement et emboîter la poitrine :

— peut être coupée dans deux sens :

en droit fil — sens chaîne, — en biais :

— en droit fil, la toile d'origine animale, pour que la matière animale qui compose les fils de trame se trouve dans le travers du vêtement ;

— en biais, la toile d'origine végétale pour qu'elle épouse mieux la forme désirée.

Pour couper en biais :

- Plier en diagonale.
- Décaler de 15 cm de chaque côté.
- Fendre sur la pliure (fig. 1).
- Remettre les deux côtés l'un sur l'autre.

Pour couper la toile en droit fil :

- Plier les deux lisières l'une sur l'autre.



Fig. 1.

## POSE DU PATRON

- Poser le patron du vêtement, le milieu parallèle au bord de la toile { soit droit fil (fig. 2),  
soit en biais (fig. 3).

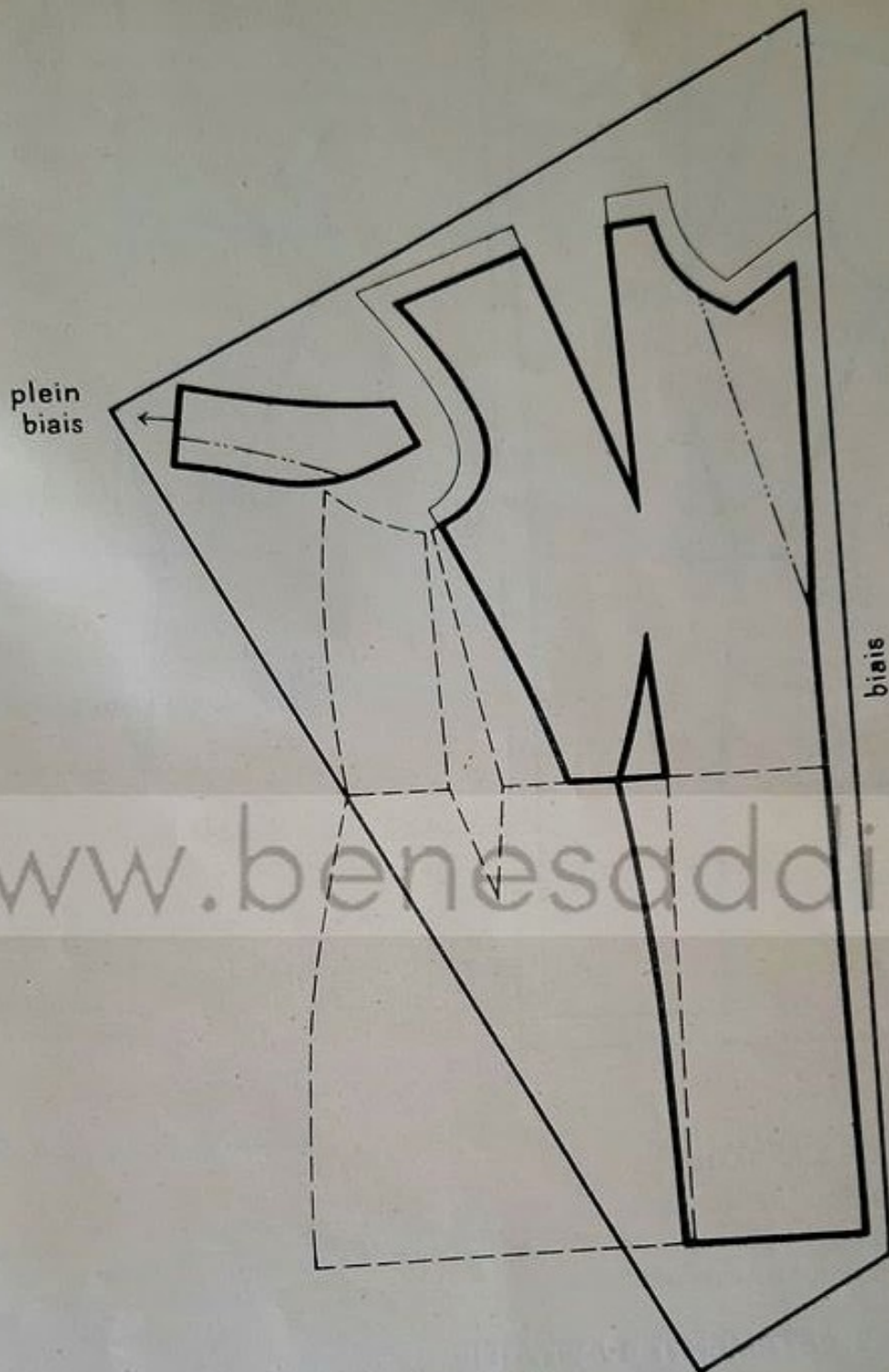

Fig. 2.

- **Veiller** à ce que la toile couvre bien le revers du vêtement.
- **Tracer** à la craie le **contour** du haut de la jaquette jusqu'à la ligne du dessous de bras.
- **Marquer** la place de la **taille** et les **pincés** très nettement.
- **Couper le haut de la toile** en laissant de bonnes coutures (couper net la pince de poitrine et la pince de taille).
- **Rejoindre la ligne de taille** 4 cm derrière la pince de taille, depuis la pince du dessous de bras à l'emmanchure.

— Fermer la pince de taille et couper droit jusqu'en bas du vêtement (fig. 4).

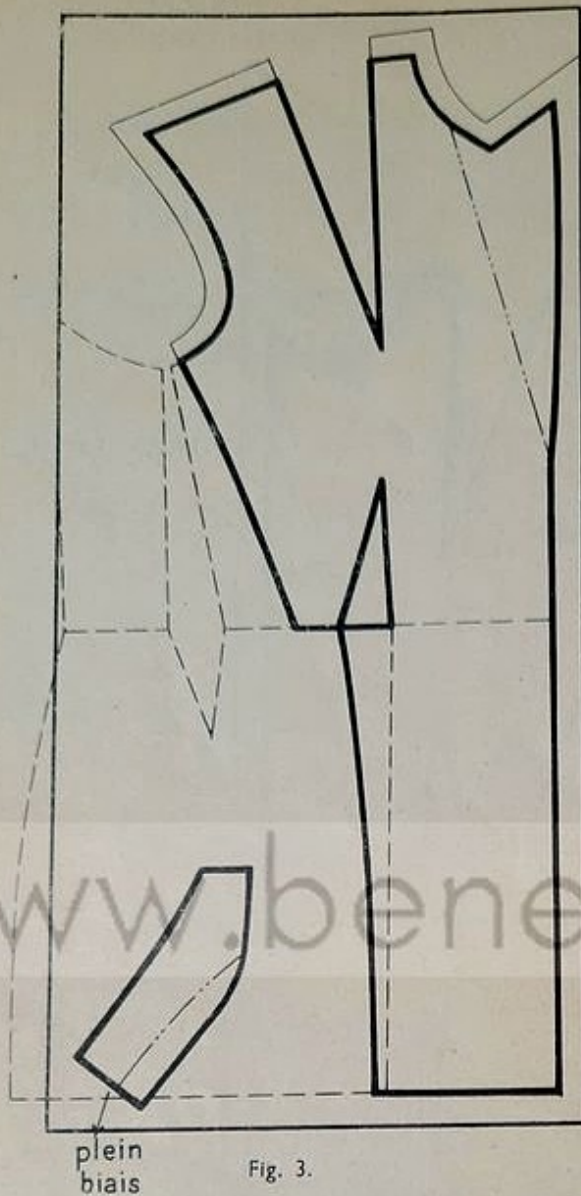

Fig. 3.

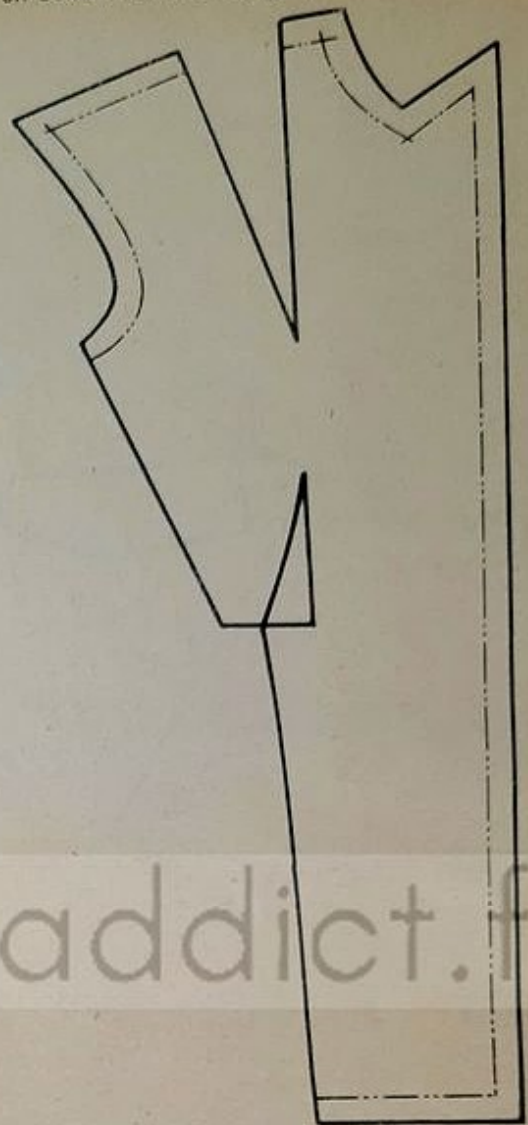

Fig. 4.

### ASSEMBLAGE DE LA TOILE

- Rejoindre le bord des pinces par un droit fil.
- Piquer en zigzag solidement.
- Laisser libre le cran formé à la taille.

### ENTOILAGE DES VÊTEMENTS FANTAISIE

- Couper la toile droite du bas du vêtement jusqu'à la poitrine, puis aller en élargissant au-dessus pour prendre l'épaule (la taille et la poitrine n'étant pas complètement entoilées).
- Dans une jaquette ayant une poche prise dans une découpe venant du devant, continuer l'entoilage dans la poche pour éviter la cassure à l'arrêt de la toile.
- On peut également entoiler entièrement les basques de la jaquette.

### COUPE DE LA TOILE DE COL

- Milieu dos plein biais, couture dans le milieu, afin de couper les deux côtés sens chaîne sur sens chaîne, pour qu'ils réagissent au fer de la même façon.

## 30. — La mise sur toile

### REPASSAGE DE LA TOILE

- Humecter les coutures.
- Repasser en deux fois : partie du milieu du devant, partie de l'emmanchure.
- Ne pas aplatir l'emplacement de la poitrine.

### REPASSAGE DU DEVANT DU VÊTEMENT

- Presser les poches, les pinces et les coutures.
- Repasser la poitrine en deux fois, comme pour la toile.

### RÉGLAGE DE LA CASSURE

- Part 3 à 4 cm au-dessus du premier bouton, depuis le bord du vêtement, et doit passer à 15 mm du point d'encolure.

### POSE DE LA TOILE SUR LE VÊTEMENT

- Raccorder la taille et les pinces.
- Fixer avec quelques épingles, contrôler l'aplomb.



Fig. 1.

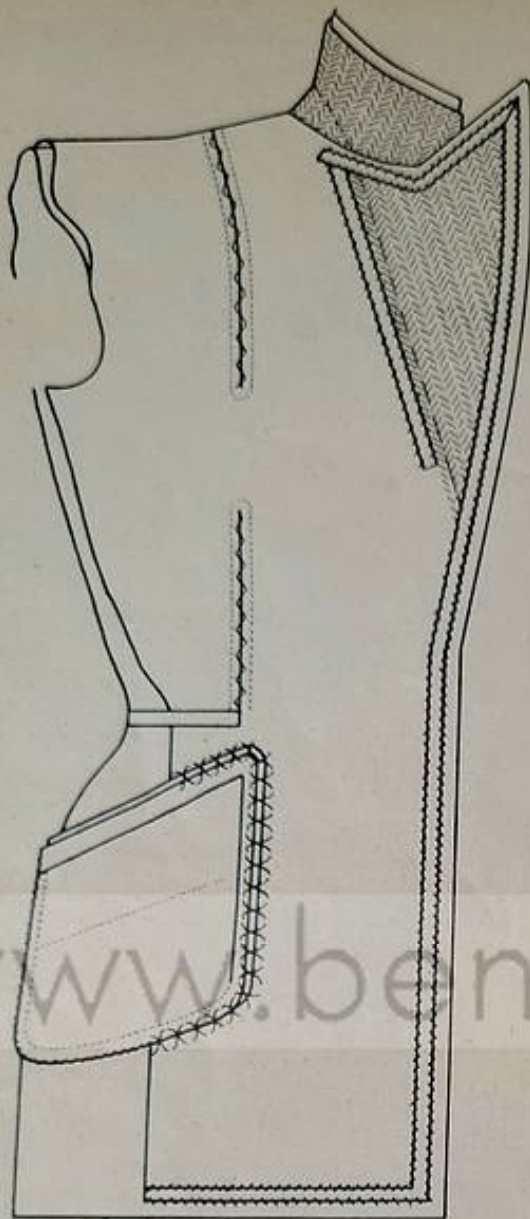

Fig. 2.

— **Faire partir les fils de bâti** de 7 à 8 cm de l'épaule sur la pince de poitrine. Ils ne doivent jamais gêner à aucun moment du montage :

- **premier fil** : dans les pinces jusqu'à la taille ;
- **deuxième fil** : 3 à 4 cm en avant du premier ; en partant du même point, faire glisser la main gauche sur le tissu avant de bâtir pour que la toile ne soit pas trop courte. Vérifier si l'aplomb est bon, le milieu du corps du vêtement doit toujours être parallèle au bord de la toile.

Bâtir jusqu'au bas du vêtement ;

- **troisième fil** : en bordure de la cassure et à cheval sur le fil du milieu du corps. A partir du premier bouton, bâtir à point de chevron (p. 113) en roulant le devant, pour faire épouser la forme du corps ;
- **quatrième fil** : du côté de l'emmanchure, fixer le tissu sur la toile, assez loin pour ne pas gêner le montage de la manche.

Passer un fil dans la cassure pour l'indiquer sur la toile.

Bien vérifier l'aplomb avant de piquer les revers (fig. 1).

## GLAÇAGE DES POCHEs

- **Les fixer après la toile** : poche poitrine au point de chausson, poche côté ; découper la valeur des passepoils, faire passer la poche sur la toile et la fixer par un point de chausson (fig. 2).

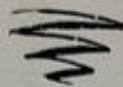

## 31. — Le point de chevron

### DÉFINITION

- Point de surjet formant un chevron, qui sert à relier deux tissus ensemble afin de leur donner une forme déterminée.

### PARTICULARITÉS

- Il s'exécute **verticalement** en montant et en descendant.
- Le point est **oblique** sur l'endroit du travail, **horizontal** sur l'envers.
- Il se fait en **quinconce**.

### EMPLOI

- Sert à **fixer la toile tailleur** au tissu dans certaines parties du vêtement (col, revers) pour les faire rouler dans le sens désiré.

### AVANTAGE

- Permet un **travail net**, ne se déformant pas.

### EXÉCUTION

- Prendre une **aiguille fine et courte** et prendre appui sur le genou.
- Rouler le travail sur l'index gauche.
- Piquer l'aiguille sur le sommet de la courbe (la toile, en suivant l'extérieur de cette ondulation, fournit plus de longueur que le tissu se trouvant dessous, de sorte que, lorsque le revers est couvert de points, il roule naturellement dans le sens désiré).
- Faire les points en **quinconce**.

### REVERS

- Tenir le revers dans la main gauche.
- Commencer le point de chevron 2 cm à l'intérieur de la cassure dans le haut.
- Rejoindre la cassure à la base.
- Piquer en allant vers le bord.
- Veiller à ce que les points ne soient pas visibles au delà du revers sur l'endroit du vêtement (fig. 1).



Fig. 1.

## COL

- Il comprend deux parties :  
**le pied de col et le tombant.**
- **Couper la toile et le tissu en plein biais, dans le milieu du dos.**
- **Relier la toile au tissu par une piqure sur la ligne de cassure.**
- **Faire les points de chevron, dans le sens de la longueur : sur le pied de col, sur le tombant jusqu'à la fin de la cassure.**  
En hauteur, dans la pointe du col (pour qu'elle tourne dans le sens désiré) (fig. 2).
- **Recouper la toile sur le fil déterminant le pied de col jusqu'à la cassure.**



Fig. 2.

## REPASSAGE DU COL

- **Tendre le pied de col.**
- **Tendre le tombant à 6 cm environ du milieu du dos (vers l'épaule).**
- **Casser au fer sur la cassure.**

## REPASSAGE DU REVERS

- **Repasser à plat, le bord du revers devant soi.**

## 32. — Le réglage du col et du revers

### DÉFINITION DU COL TAILLEUR

- Ensemble du col et du revers.

### TERMES TECHNIQUES

- **Face ou anglaise** : couture reliant le dessus du col à la parementure.
- **Cassure** : pliure du col et du revers.
- **Pied de col** : base du col non apparente.
- **Tombant du col** : partie extérieure du col qui se retourne sur l'épaule.
- **Cran** : ligne donnée au col et au revers après la face.

### CARACTÉRISTIQUES

Est formé de deux parties : le col et le revers.

- **Revers.** { Se retourne sur le vêtement.  
Est entoilé et chevronné.  
Bord de la parementure toujours droit fil.
- **Col.** { Le dessous de col coupé en plein biais dans le milieu du dos, fil chaîne sur fil chaîne,  
travaillé au point de chevron.  
Le dessus de col, droit fil sans trame.  
Se détend au fer.
- **Cran.** { Cran baissé { Descend dans la même pente que la face après le montage du col.  
Forme un angle droit avec le col.  
Cran légèrement plus long au revers qu'au col.  
Cran relevé { Change de direction après le montage du col.  
Forme une pointe alguë remontant vers l'épaule.

### EMPLOI

- **Jaquettes, manteaux, robes tailleur, etc...**
  - **Cran relevé (fig. 1)** { vêtements habillés,  
jaquettes croisées.
  - **Cran baissé (fig. 2)** { vêtements moins habillés,  
jaquettes sport.
- } fonction de la mode.

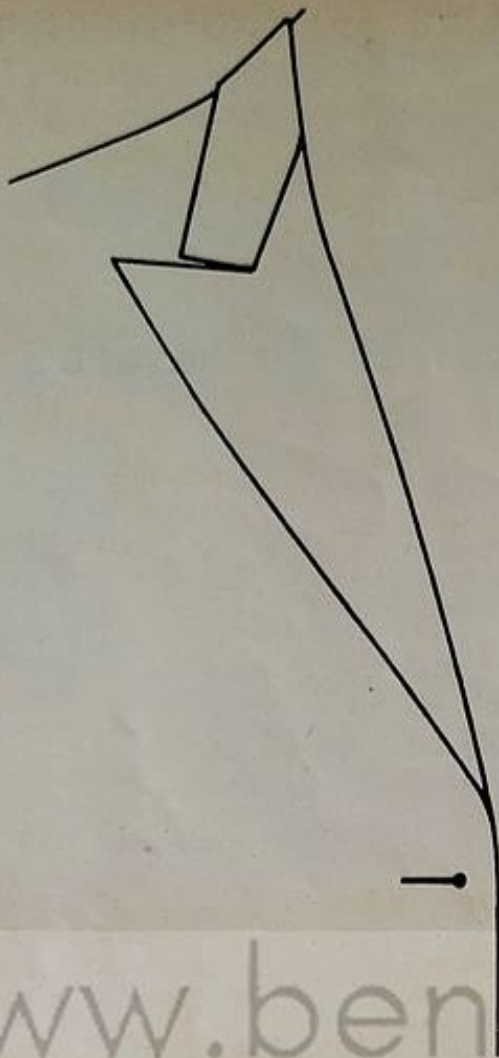

Fig. 1.

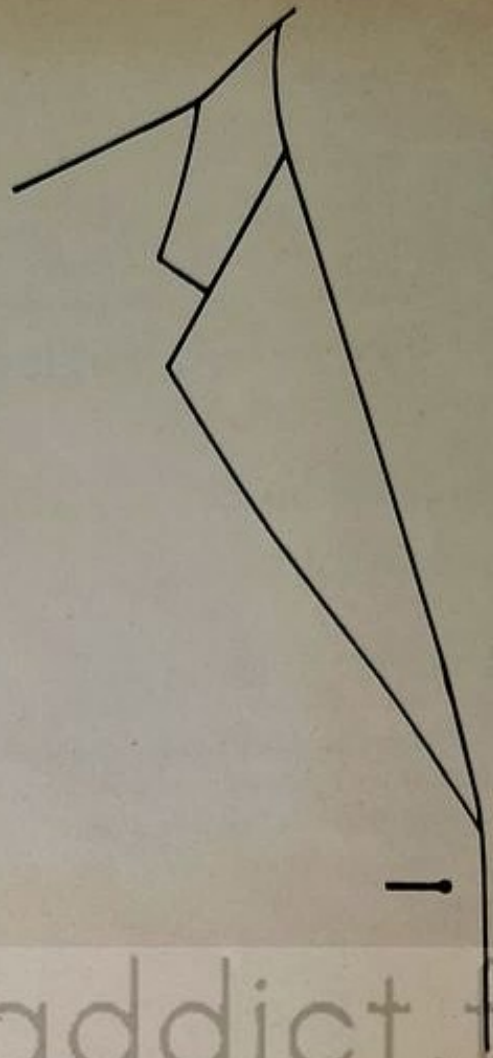

Fig. 2.

www.benesaddict.fr

## TISSUS EMPLOYÉS

- De belle qualité, ayant de la tenue.

## PRÉPARATION

- Assembler le vêtement } côtés, épaules.
- L'installer au mannequin.
- Piquer le col et le revers.
- Repasser le revers à plat.
- Tendre le col au fer.

## EXÉCUTION

- Épingler le col dans le milieu du dos : pied et tombant.
- Lui faire épouser la forme du cou.

- **L'épingler** à la cassure, **tenir compte** de la hauteur du boutonnage, de la croisure du vêtement.
- **Fixer le col** au revers.
- **Soulever le col** et fixer le pied du col.
- **Délimiter** à l'aide d'un bolduc la forme désirée pour le col et les revers.
- Se servir de la **figurine choisie**.
- **Départ de la face** : à l'intersection de l'encolure et de la cassure.
- **Descendre** par une ligne oblique.
- **Former l'angle**.
- **Délimiter la largeur** du revers et rejoindre le bord du vêtement.
- **Sur le col former le cran** par un angle droit; il aura 0,5 cm de moins que le revers.
- **Délimiter la ligne du tombant** de col légèrement creusée sur l'épaule, arrivant à 35 mm dans le milieu du dos (fig. 3).
- **Régler le pied de col**.
- Sur le pied de col, **marquer l'arrêt** du cran.
- **Former** par une ligne arrondie le **pied de col** en rejoignant la cassure.
- Sur l'endroit, **passer des fils** au bord des bolducs.
- **Marquer les raccords** pour délimiter le cran.
- Ne pas superposer la face et le pied de col.
- A plat sur la table, **contrôler les lignes**, mettre l'un sur l'autre, tolle sur toile, épingler soigneusement, pince dans pince.
- **Passer des crochets**.



Fig. 3.



## 33. — La pose du passement

### DÉFINITION ET BUT DU PASSEMENT

- **Petit ruban de coton** de 8 mm environ de large, qui sert à maintenir les bords du vêtement et les empêche de se déformer (ne se pose pas sur le bord du col).

### POSE DU PASSEMENT

#### — Le long du bord :

commencer à 2 cm derrière le fil de cassure, le bâtir : très légèrement tendu sur la toile à l'endroit de la face :

à plat au bord de la toile, le long du cran (coins en onglet) jusqu'à 7 à 8 cm de la pointe du revers (évite ainsi à la pointe de se retourner) ;

légèrement soutenu le long du revers et du devant du vêtement (tendre plus ou moins suivant l'essayage).

#### — Derrière la cassure :

Derrière le fil de cassure, à 7 mm, tendre pour maintenir la poitrine (plus ou moins suivant l'essayage), arrêter le passement à 5 cm de la base du revers pour le laisser rouler naturellement.

- **Bâtir** directement sans épingler.
- **Vérifier** si les deux côtés sont d'égale longueur.
- **Rabattre** de droite à gauche, en commençant toujours par le bord soulignant le revers.
- **Repasser** après le rabattement.
- **Recouper** 0,5 cm de couture à partir du cran.

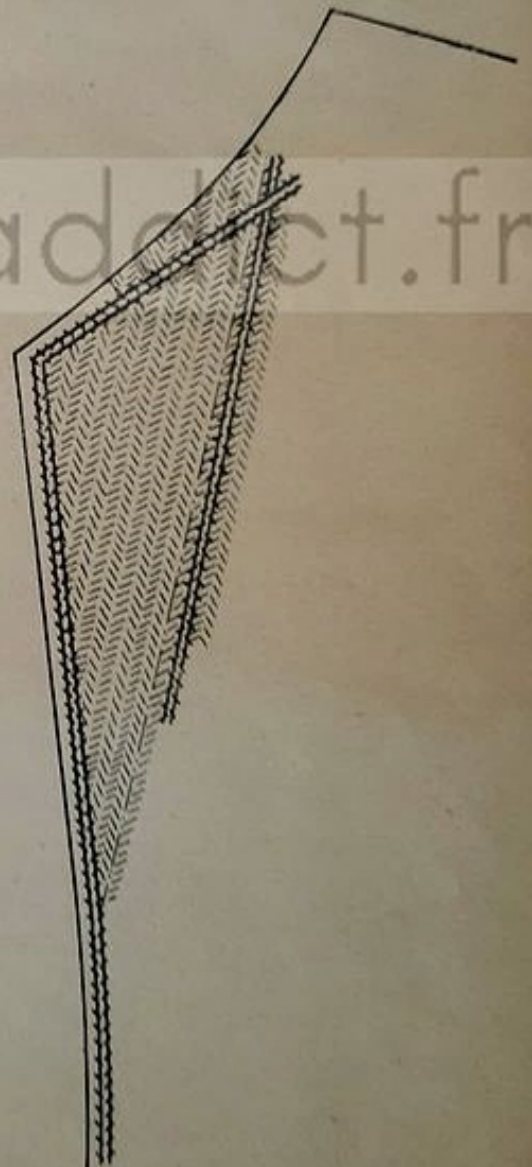

## 34. — Le doublage du revers

### COUPE DE LA PAREMENTURE

- Le bord de la parementure doit être **droit fil**. Dans un tissu à rayures, une rayure devra souligner le bord et se placer à 2 ou 3 mm de ce bord.

### LONGUEUR DE LA PAREMENTURE

- Égale à la longueur du vêtement si elle est ajoutée jusqu'en bas (bas de jaquette arrondi). Elle s'arrêtera en dessous du premier bouton si la parementure est coupée à même dans le bas du vêtement (bas de jaquette droit).

### LARGEUR DE LA PAREMENTURE

- 5 cm derrière la couture d'encolure à l'épaule.
- 9 cm à la taille et dans le bas.

### PRÉPARATION DE LA PAREMENTURE

- Poser la parementure à l'endroit, à plat sur la table.
- Poser le revers à doubler, endroit sur endroit, c'est-à-dire la toile devant soi en laissant suffisamment de hauteur pour couvrir l'épaule.
- Bâtir la parementure dans la cassure en faisant dépasser le bord de 5 à 7 mm à la pointe du revers, pour laisser l'embu nécessaire. (Afin que la pointe terminée ne se retourne pas).  
La valeur de l'embu varie :
  - en fonction des tissus (souples : plus d'embu ; secs et serrés : moins d'embu) ;
  - en fonction de la forme du revers (fig. 1).

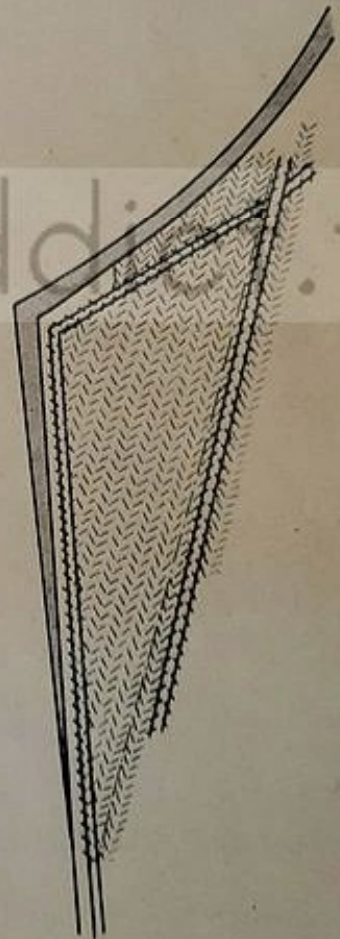

Fig. 1.

### CALAGE DE LA PAREMENTURE

- Faire un très grand point de chevron le long de la cassure, du côté de la parementure. Le point doit descendre vers le bas du revers et remonter à peu près à la hauteur du cran.

- **Faire des petits points de chevron réguliers**, en redescendant vers le bas du revers et en remontant en suivant le bord et le cran tout en repoussant le tissu de façon à caler l'embu nécessaire dans la pointe du revers (fig. 2).
- Si la parementure va jusqu'au bas du vêtement, **bâtir dans l'arrondi par un point de chevron** de façon à tendre la parementure pour qu'elle soit plus courte que le dessus et n'apparaisse pas sur l'endroit.
- Si la parementure du revers s'arrête en dessous de la première boutonnière, la **relier par une couture ouverte** à la parementure du bas.
- **Bâtir** le long du passément, du côté de la toile.
- **Vérifier** soigneusement la **longueur des crans** pour s'assurer qu'ils sont bien semblables des deux côtés.
- **Piquer.**



Fig. 2.

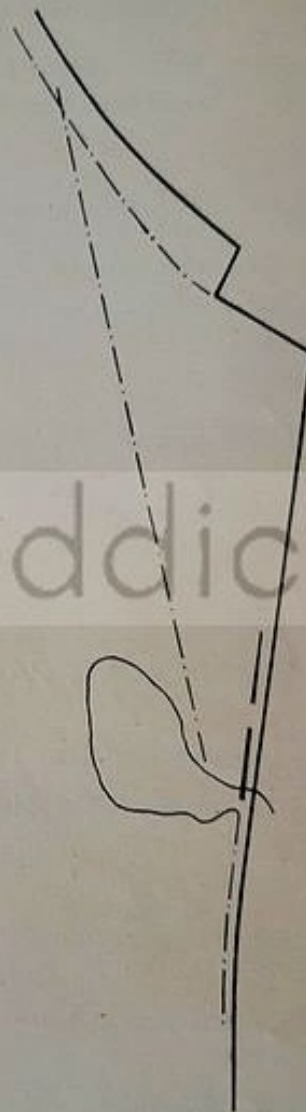

Fig. 3.

## EXÉCUTION DU BORD

- **Débâtir** la parementure.
- **Ouvrir la couture** au fer ou repasser la piqûre à plat (ne pas rentrer l'embu).
- **Recouper la couture en dégradant** : côté toile, 2 mm ; côté parementure, 3 mm.
- **Dégager les coins.**
- **Retourner le bord** sur l'envers.

- Prendre le bord entre les deux doigts, les rouler afin que la couture se trouve sur le bord, bâtir derrière la couture à points serrés, faire un point arrière de temps en temps, pour éviter au bord de se déformer lors du repassage (fig. 3).
- Retourner le travail et bâtir de l'autre côté, toujours sur l'envers après la première boutonnière.

## CALAGE DU REVERS

- Sur l'endroit, en partant du bas du revers, faire un petit point de chevron à 2 ou 3 cm du bord, pour distribuer l'embu. Redescendre vers le bas du revers et le caler ainsi jusqu'à la cassure (fig. 4).

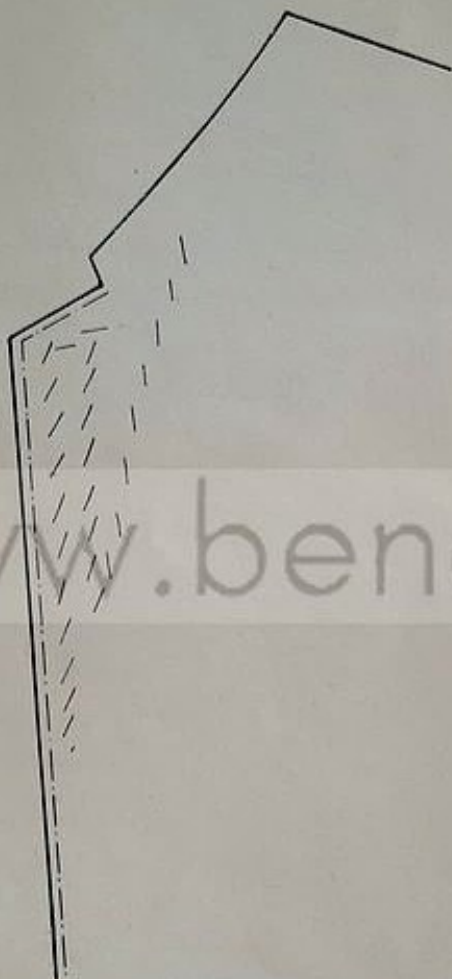

Fig. 4.

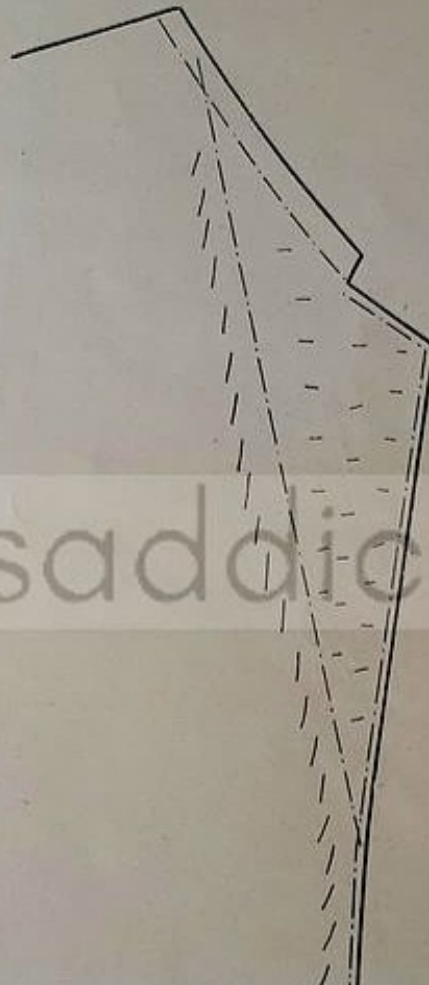

Fig. 5.

- Sur l'envers, passer un point dans la cassure, qui la délimitera sur la parementure à l'endroit.
- Sur l'endroit de la jaquette, faire des points de chevron jusqu'au bas du vêtement; ces points feront tourner la parementure dans le sens du corps (fig. 5).
- La fixer à la toile par un point de glaçage.
- Ne pas régler la couture de face avant que le col soit monté.
- Presser le revers à plat sur la table. Sur l'envers, poser la pattemouille de lainage, puis la pattemouille de coton et presser avec un carreau très lourd; retourner de l'autre côté pour presser les bords.
- Casser la cassure sur 6 à 8 cm à partir de l'encolure.

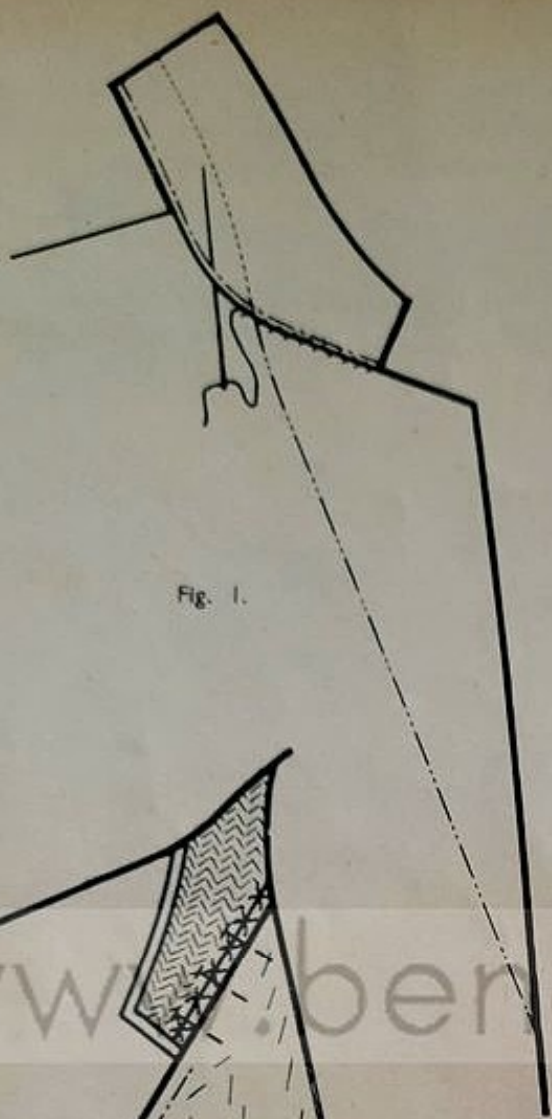

Fig. 1.

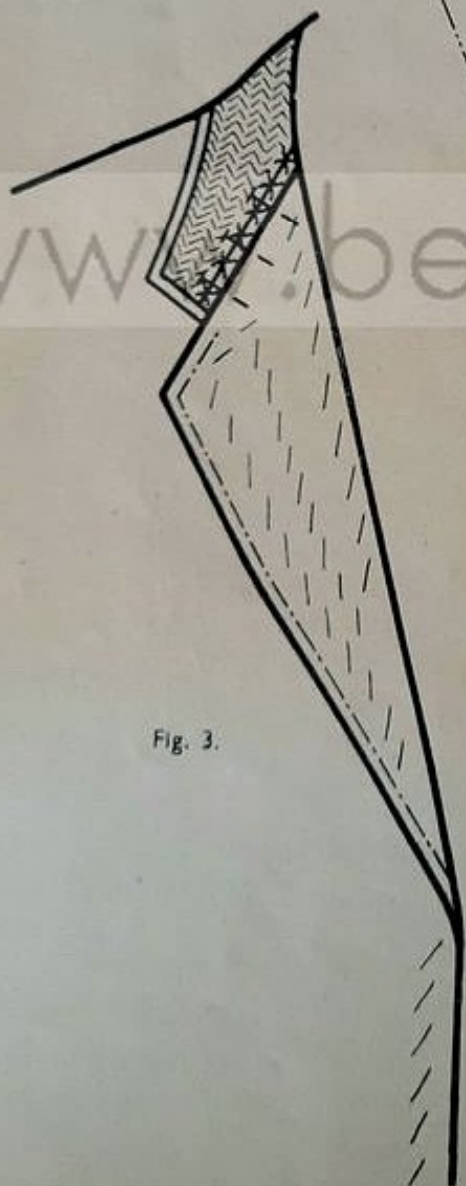

Fig. 3.

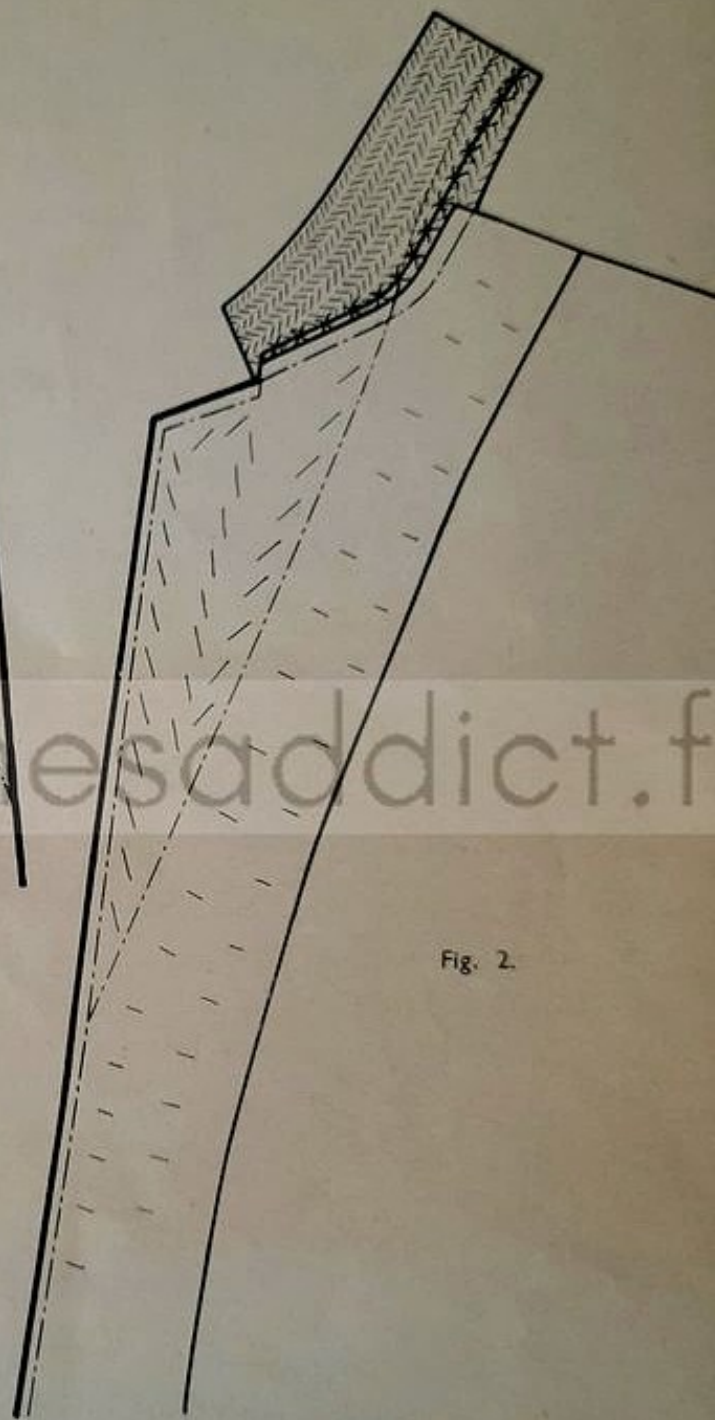

Fig. 2.

www.bernesadict.fr

## 35. — Le montage du col

- **Monter la jaquette.** | Coutures de côté.  
| Coutures d'épaules.
- **Installer le vêtement** au mannequin.
- **Vérifier les fils d'essayage** du col.
- **Faire les retouches** s'il y a lieu et passer des fils d'essayages.
- **Recouper la toile** sur le fil du pied de col.
- **Faire un rentré, le glacer** au point de chausson.
- **Presser.**
- **Bâtir le col** fil dans fil, raccord dans raccord ; il doit arriver exactement au cran du revers.
- **Le coudre** à petits points invisibles (fig. 1).
- Sur l'endroit, **glacer la toile** à l'encolure par un point de chausson (fig. 2).
- **Presser** fortement sur le tampon pour casser col et revers.
- **Remettre** le vêtement au mannequin.
- **Régler la face** et vérifier la ligne du tombant du col.
- **Bâtir la face, la coudre.**
- **Découper la toile** du col afin que sa ligne se détache nettement pour la contrôler définitivement (fig. 3).



## 36. — La pose du dessus de col

### DIVERS PROCÉDÉS

- **En fourreau** : peu employé en tailleur, car moins net et plus difficile à réaliser. Peut se faire dans un grand col de manteau dont le bord est piqué au large.
- **En rentré** : s'emploie dans les tissus légers.
- **En col de velours** : procédé donnant les meilleurs résultats, mais d'une apparence moins soignée.

### DESSUS DE COL

- **Le couper dans le sens trame**, pour pouvoir le travailler au fer, en biais dans les velours et gabardine, car ces tissus se détendent mal.
- **Prévoir**, pour un col de jaquette ordinaire, **un morceau de 50 cm** de longueur sur **10 cm** de hauteur.
- **Passer un fil** sur la bande droit fil pour indiquer le milieu du dos.
- **Le détendre au fer** en tournant les deux côtés du col (tombant et pied de col) l'un après l'autre. Le milieu reste à sa longueur normale et s'adapte naturellement dans la cassure.

### EXÉCUTION DU COL EN FOURREAU

- **Caler le dessus de col** dans la cassure, endroit contre endroit, en laissant dépasser le tissu nécessaire à l'embu, comme dans le revers.
- **Bâtir à points de chevron** pour caler l'embu dans les pointes du col. Vérifier que le bord du col soit à peu près droit fil sur le tombant.
- **Bâtir au bord, piquer et retourner** comme un revers.
- **Caler le dessus du col** jusqu'à la cassure par un point de chevron.
- **Bâtir** la cassure.
- **Caler** le pied de col.
- **Recouper** une petite couture à la face, la bâtir, la rabattre à points invisibles.

### EXÉCUTION DU COL EN RENTRÉ

- **Faire un rentré** de 4 mm sur le tombant du col, le fixer par un point de chausson, couper les angles nets.
- **Poser le dessus du col sur l'endroit**, qui épouse naturellement la forme du col.
- **Fixer les milieux** par des épingles.
- **Sur l'envers**, le caler dans la cassure.

- **Sur l'endroit**, le caler, en partant du milieu du dos par un point de chevron qui suivra la cassure, la face tournera au cran et continuera le long en tombant. Laisser l'embu nécessaire à la pointe (fig. 1).
- **Caler le pied de col** sur l'endroit du vêtement par un point de chevron (fig. 1).

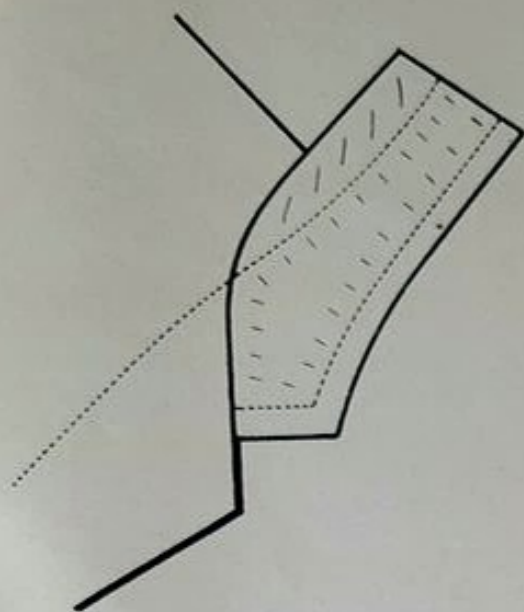

Fig. 1.

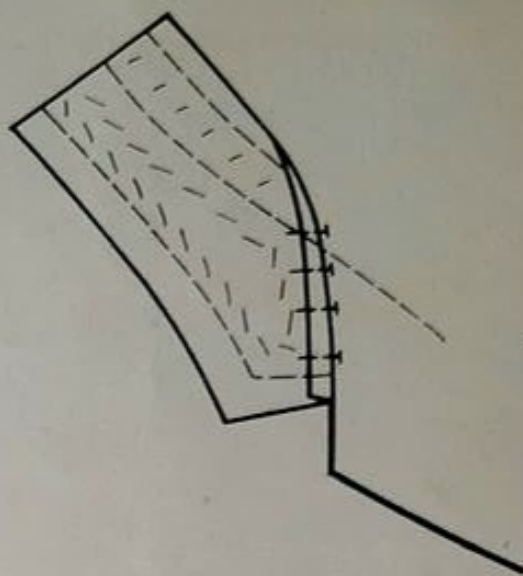

Fig. 2.

- A la face, **replier le tissu** avec des épingles plantées en travers, recouper une petite couture, puis replier le tissu au bord de la face (fig. 2).
- **Recouper une petite couture** au bord du tombant du col, faire un rentré bien droit au bord du col (fig. 3).
- **Terminer par les coins**, qui seront repliés au bord et cousus à petits points de chausson très fins; laisser 2 cm de couture, faire les angles en onglet (fig. 3 et 4).

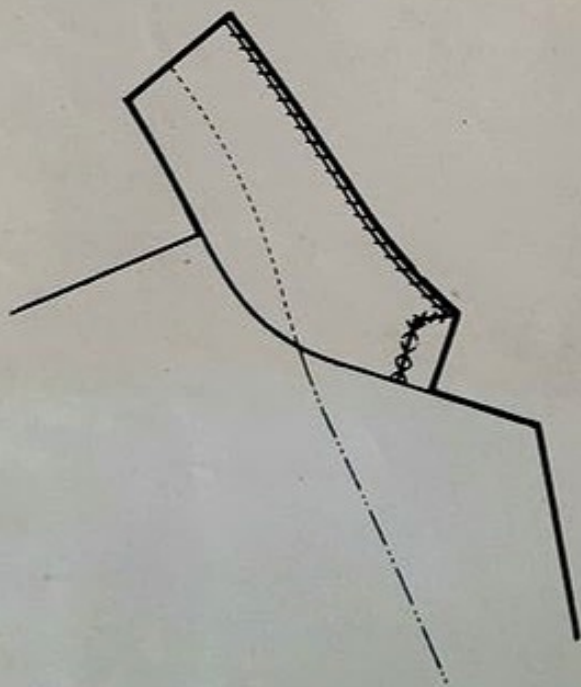

Fig. 3.

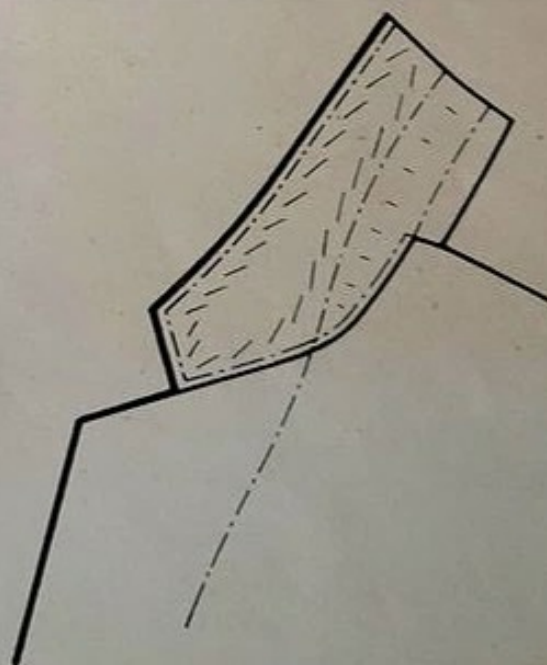

Fig. 4.

- **Rabattre tout le col finement** à points invisibles surtout à l'endroit de la face.
- **Fixer le pied de col** à la jaquette par un point de chausson.

## EXÉCUTION EN COL DE VELOURS

- Couper le dessous de col net.
  - Caler le dessus de col exactement de la même façon que pour le col en rentré, mais le dessus de col vient se rabattre sur le dessous par un point de chausson très fin à 15 mm du bord du col (fig. 5).
- C'est par ce procédé que l'on obtient le meilleur résultat.

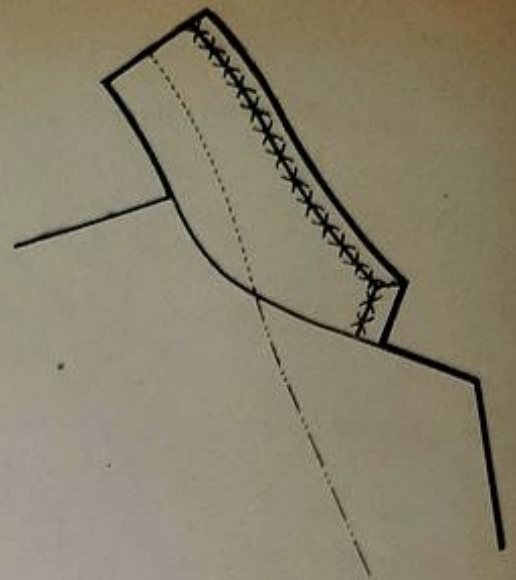

Fig. 5.

[www.benesaddict.fr](http://www.benesaddict.fr)



## 37. — Le col châle

### DÉFINITION

- Col ayant la même structure que le col tailleur, mais en différant par l'absence de cran-  
dessus du premier bouton.  
Son bord forme une courbe qui, partant du milieu du dos, s'arrête au bas du revers 3 à 4 cm au.  
Le dessus de col et la parementure sont d'un même morceau.

### EMPLOI

- Vêtements tailleur: { Manteaux,  
jaquettes.
- Vêtements sport: { Robes.

De coupe moins rigide que le col tailleur, il est plus ou moins employé suivant la mode.

### TISSUS EMPLOYÉS

- Les mêmes que pour le col tailleur: lainage, toile, grosse soie ou rayonne.

### FORME

- Plus ou moins large suivant la mode, le vêtement, la taille de la cliente.

### PRÉPARATION DU REVERS

- Même préparation que pour le col tailleur, sans tenir compte du cran.
- Piquage du revers au point de chausson.

### PRÉPARATION DU COL

- Le couper plus large que le col tailleur (5 cm en général au tombant), dans le milieu du dos.
- Le piquer comme le col tailleur.
- Rentrer le pied de col sur toute la longueur (le col tailleur n'est rentré que jusqu'à la cassure).

### EXÉCUTION

- Le poser suivant le même procédé que le col tailleur: milieu du dos, bien emboîter l'encolure et fixer le col au revers.
- Tenir compte de la hauteur du boutonage, de la croisure du vêtement.
- Faire accorder exactement la cassure du col et la cassure du revers.
- Fixer le pied de col sur le vêtement.
- Passer les fils d'essayage au pied de col (raccords), mettre l'un sur l'autre.

## 37. — Le col châle

### DÉFINITION

- Col ayant la même structure que le col tailleur, mais en différant par l'absence de cran. Son bord forme une courbe qui, partant du milieu du dos, s'arrête au bas du revers 3 à 4 cm au-dessus du premier bouton.

Le dessus de col et la parementure sont d'un même morceau.

### EMPLOI

- Vêtements tailleur. { Manteaux.  
Jaquettes.
- Vêtements sport. { Robes.

De coupe moins rigide que le col tailleur, il est plus ou moins employé suivant la mode.

### TISSUS EMPLOYÉS

- Les mêmes que pour le col tailleur : lainage, toile, grosse soie ou rayonne.

### FORME

- Plus ou moins large suivant la mode, le vêtement, la taille de la cliente.

### PRÉPARATION DU REVERS

- Même préparation que pour le col tailleur, sans tenir compte du cran.
- Piquage du revers au point de chausson.

### PRÉPARATION DU COL

- Le couper plus large que le col tailleur (5 cm en général au tombant), dans le milieu du dos.
- Le piquer comme le col tailleur.
- Rentrer le pied de col sur toute la longueur (le col tailleur n'est rentré que jusqu'à la cassure).

### EXÉCUTION

- Le poser suivant le même procédé que le col tailleur : milieu du dos, bien emboîter l'encolure et fixer le col au revers.
- Tenir compte de la hauteur du boutonnage, de la croisure du vêtement.
- Faire accorder exactement la cassure du col et la cassure du revers.
- Fixer le pied de col sur le vêtement.
- Passer les fils d'essayage au pied du col (raccords), mettre l'un sur l'autre.

- **Monter le col** comme le col tailleur.
- **Coudre le pied de col** à petit points de côté sur l'encolure (fig. 1).
- **Glacer l'encolure** après le col.
- **Cranter** à 2 cm derrière la cassure pour ouvrir la couture du montage qui sera apparente
- **Presser** sur le tampon (casser le revers du col, sur 7 à 8 cm après le montage).

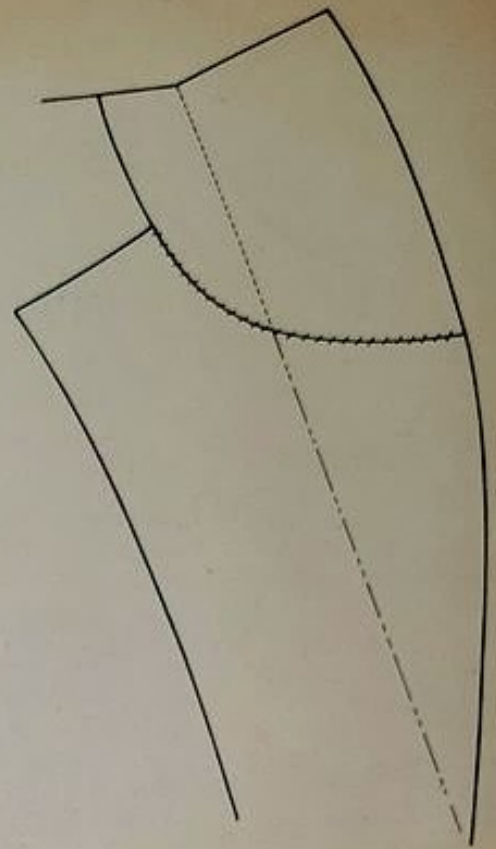

Fig. 1.

## RÉGLAGE DU COL

- **Poser sur bolduc** pour délimiter la ligne du col avec beaucoup de soins.
- **Passer un fil** sur le bord, mettre l'un sur l'autre (envers sur envers).
- **Recouper la toile** au bord du fil.

## POSE DU PASSEMENT

- **Maintenir légèrement le bord** à partir de la ligne de montage du col.
- **Poser un passément** derrière la cassure, comme pour le col tailleur (plus ou moins suivant l'essayage).
- **Le rabattre** en commençant par le bord (de droite à gauche).
- **Presser le col** sur le tampon (casser le revers sur une longueur de 7 à 8 cm après le montage du col) (fig. 2).

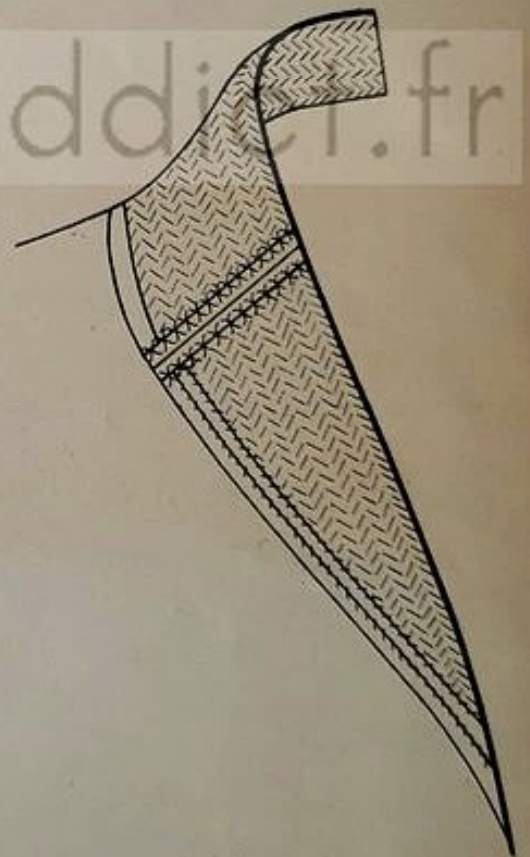

Fig. 2.

## PRÉPARATION DE LA PAREMENTURE

- Dans un tissu ayant un sens, le **droit fil** doit être le **long du revers** comme pour le col tailleur, le milieu du dos sera en biais.
- Dans un tissu n'ayant pas de sens marqué, mettre le **dessus de col droit fil dans le dos** (comme dans le col tailleur) après l'avoir détendu au fer pour lui faire épouser la forme du cou.

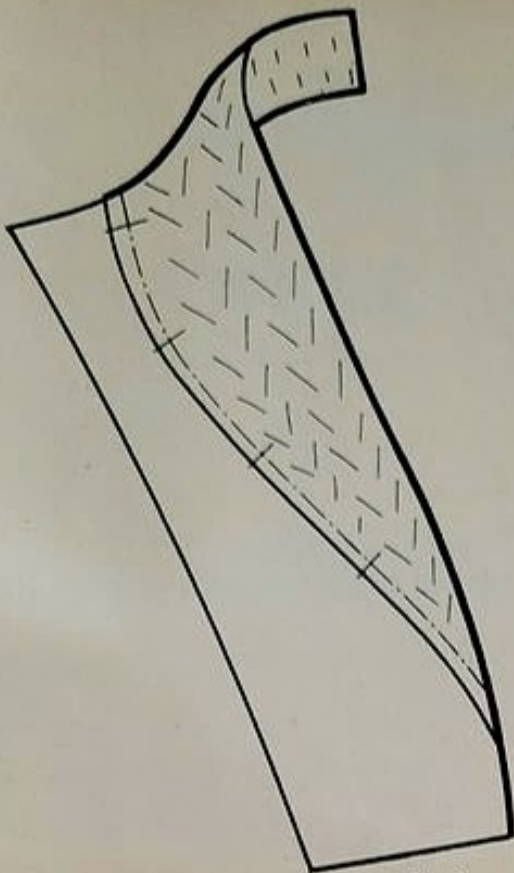

Fig. 3.

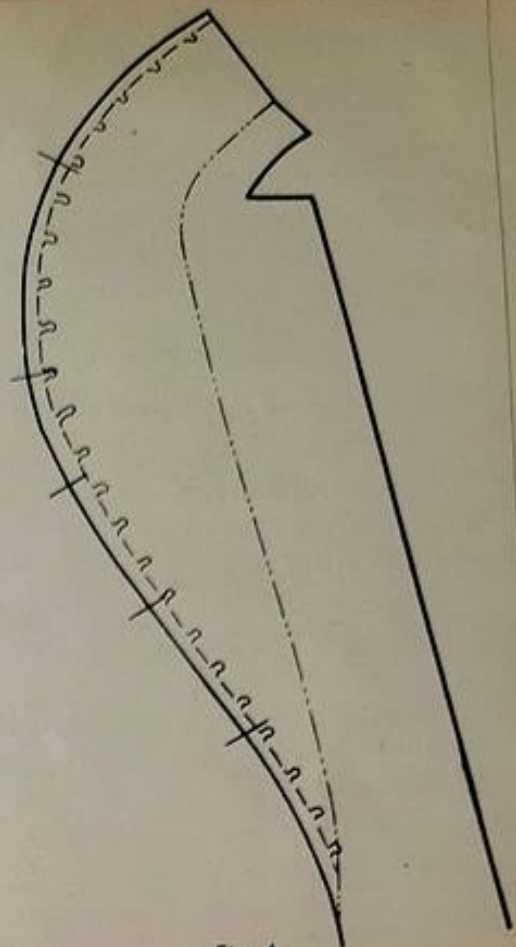

Fig. 4.



Fig. 5.

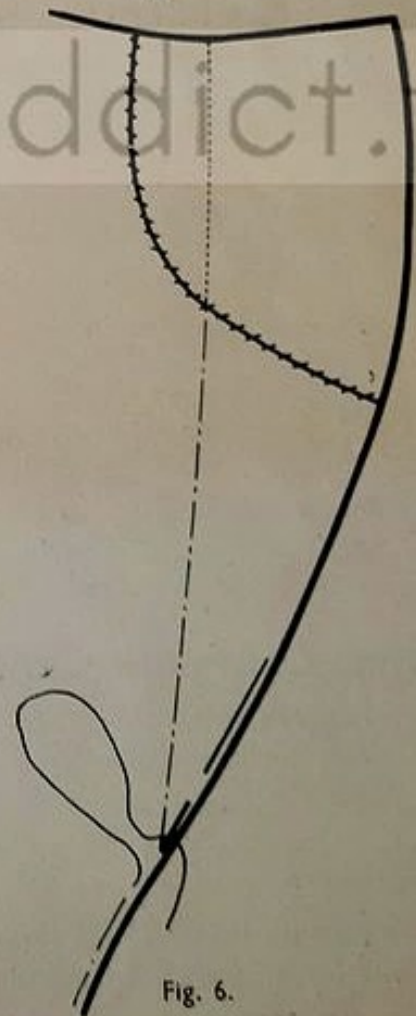

Fig. 6.

www.benesaddict.fr

## COUPE DE LA PAREMENTURE

- A plat sur la table, relever l'en-forme à l'aide d'une roulette : tracer le bord, la cassure, le pied de col, l'emplacement de la parementure.
- Lorsque le col doit être détendu au fer (droit fil dos), en tenir compte.
- Sur le mannequin, placer une toile de coton sur le revers, dans le sens désiré ; l'épingler et relever l'empreinte en indiquant raies ou carreaux, si cela est nécessaire.
- Poser le patron ainsi relevé sur le tissu.
- Couper, en réservant de bonnes coutures.
- Assembler la couture du milieu du dos s'il y a lieu.

## POSE DE LA PAREMENTURE

- En col en rentré.
- En col en fourreau.

### COL EN RENTRÉ

- Rentrer le bord du col et le fixer par un point de chausson ; bien presser.
- Poser la parementure sur l'endroit avec des épingles, en distribuant l'embu, pour que le col ne se détourne pas.
- Passer un point de chevron pour caler exactement la parementure sur la partie apparente du col (fig. 3).
- Passer un fil dans la cassure sur l'envers (tendre le pied de col).
- Faire un point de chevron sur l'endroit pour mettre la parementure en place.
- Recouper une petite couture sur le bord.
- Faire un rentré très régulier sur toute la longueur du col, le rabattre.

### COL EN FOURREAU

- Bâtir la parementure sur l'envers (endroit sur endroit) en laissant l'embu nécessaire pour que le col ne se détourne pas (comme le doublage du revers du col tailleur).
- ou
- Bâtir la parementure comme pour le col en rentré (fig. 3)
- Passer un fil de crochet au bord (sur la parementure et sur le bord) avec de nombreux raccords.
- Enlever la parementure en coupant les fils de crochet (fig. 4).
- Remonter endroit sur endroit, parementure et revers en couture, en raccordant fil dans fil, raccord dans raccord (fig. 5).
- Piquer, recouper la couture en dégradé, retourner les bords et mettre le dessus de col en place exactement comme pour un col tailleur ordinaire (fig. 6 et 7).

## AUTRES COLS SANS CRANS

- D'autres cols sans crans, mais ayant sur le bord un changement de ligne, sont faits de la même manière que le col châte.

## REPASSAGE

- A plat sur la table, sur l'envers.
- Sur le tampon, sur l'endroit.

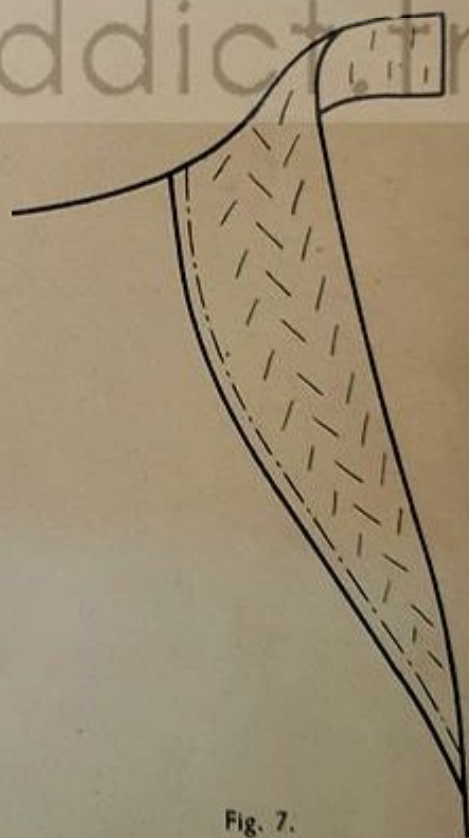

Fig. 7.

# TABLE DES MATIÈRES

1. L'atelier.....	3
2. Le repassage .....	5
3. Les fils de crochets ou fils tailleurs.....	11
4. Les ourlets .....	12
5. Les boutonnères .....	17

## La jupe.

6. Le montage de la jupe .....	23
7. Le montage de jupe avec ceinture.....	35
8. Les pinces.....	39
9. L'abeille.....	41

## Les poches.

10. La poche appliquée .....	43
11. La poche passepoilée .....	48
12. La poche tiroir : deux passepoils .....	53
13. La poche tiroir : un passepoil .....	57
14. La poche croissant .....	59
15. La poche poitrine.....	63
16. La poche soufflet .....	67

## Les garnitures.

17. Les applications .....	71
18. Les incrustations .....	76
19. Les matelassés .....	78
20. Les biais retournés .....	81
21. Le gansé .....	84
22. Les tresses bordées .....	88
	131

<b>La manche.</b>	
23. La manche tailleur .....	92
24. Le bas de manche classique.....	94
25. Le bas de manche jumelle .....	98
26. Le bas de manche parement .....	100
27. Les épaulettes .....	103
28. Le montage de manche .....	105

<b>L'entoilage.</b>	
29. La coupe de la toile .....	107
30. La mise sur toile .....	111
31. Le point de chevron .....	113

<b>Le col tailleur.</b>	
32. Le réglage du col et du revers .....	115
33. La pose du passement.....	118
34. Le doublage du revers .....	119
35. Le montage du col .....	123
36. La pose du dessus de col .....	124
37. Le col châle .....	127

www.benesaddict.fr



**FOUCHER**

*le Livre au service du Métier*

[www.benesaddict.fr](http://www.benesaddict.fr)