

L'ULTIME GUIDE POUR COUTURIERES

Tout ce qu'il faut savoir

CONSEILS ET ASTUCES



WWW.BENESADDICT.FR

MANUEL ==
DE LA
COUTURIÈRE

CONSEILS ———
— ASTUCES et —
— TOURS de MAIN

ÉDITIONS
P. C. M.
PARIS

MANUEL

DE LA
COUTURIÈRE

CONSEILS

ASTUCES **et**

TOURS de MAIN

ÉDITIONS
P. C. M.
PARIS

I N T R O D U C T I O N

*

Madame, Mademoiselle, Chère lectrice,

Vous allez utiliser ce manuel et nous désirons qu'il vous rende tous les services que vous pouvez en attendre.

Le principal est déjà entre vos mains :

Une bonne méthode de coupe et son équerre gabarit.

Que vous faut-il donc encore pour bien réussir ?
Un peu de goût personnel, bien entendu et aussi tout ce qui va suivre.

Vous venez de tracer un patron de base,

Une transformation s'impose.....

Rappelez vous que.....

* * *

RAPPELEZ-VOUS QUE . . .

Votre patron transformé doit comporter des pinces

- pour cintrer la taille,
- mouler la poitrine,
- galber les hanches

Les découpes ont souvent pour effet de supprimer ces pinces

Enfin, elles donnent la ligne à la robe

- veillez à ne pas alourdir la silhouette par une découpe trop éloignée du milieu du patron ou placée trop bas sur les hanches .



LES BONS OUTILS DE LA COUPEUSE

* * *

- 1 - Une grande table, en bois uni, ou recouverte d'une toile cirée.
- 2 - 2 paires de ciseaux.
 - une paire de ciseaux ordinaires pour découper les patrons
 - une paire de bons ciseaux en acier, assez grands et réservés exclusivement au tissu.
- 3 - Des épingles d'acier
- 4 - Des aiguilles - de plusieurs numéros : de 6 à 12 -
- 5 - Du coton à batir et du simili de plusieurs nuances (éviter les rouges et bleus vif qui déposent)
- 6 - Une craie tailleur
- 7 - Un mètre ruban (en toile cirée robuste)
- 8 - Un dé en métal.

GROS MATERIEL

Machine à coudre

Fer à repasser

Planche à repasser

Jeannette

et..... peut-être, un mannequin .

* * *

L'étoffe qui vous a séduite en vitrine, celle dont vous avez rêvé par l'entremise d'une belle gravure, cette étoffe a son secret.

- elle s'effiloche,
- elle vit ou se détend,
- elle rentrera à l'eau - à la vapeur.

soyez-en maître et

n'attendez pas que ses instincts naturels se révèlent pendant votre travail.

**

APPRENEZ A CONNAITRE LE TISSU QUE VOUS UTILISEZ

* *

A) UN LAINAGE SE DECATIT

c'est à dire qu'il rentre à la vapeur (sous l'action combinée du fer chaud et de la patte mouille) et aussi se rétrécit (ou dans un sens - soit longueur - soit largeur - ou dans les deux sens)

Comme toutes les coutures seront à repasser à la patte mouille (c'est - à - dire au linge humide) il faut craindre les surprises désagréables.

C'est la raison du *décatissage* complet de la coupe de tissu avant de tailler.

En d'autres termes, du repassage complet à la patte mouille

Cela est bien, mais sachez qu'un tissu neuf, même de laine, renferme un apprêt qui le fera mieux tomber, moins se chiffonner, et qu'à décatir vous otez cet apprêt, faisant perdre à votre robe neuve sa tenue et son chic.

Mieux vaut donc *APPRENDRE A REPASSER*

- *Soyez minutieuse*

sachez qu'un linge sec et fin intercalé entre linge à peine humide et tissu préservera celui-ci d'un excès d'humidité .

que la couture ainsi pressée sera nette, et les dimensions sauvegardées.

B) UNE TOILE

UNE COTONNADE

se trempent à l'eau avant usage

- le coton se rétrécit souvent

- la toile pur fil, toujours

Sans inconvénient ici, au contraire, le tissu ne pourra que se resserrer et tomber plus ferme.

Mouillez complètement .

Ayez soin de le repasser humide encore pour sa netteté

Avant de vous servir d'une soierie fripée, repassez-la au fer tiède (sans l'avoir mouillée au préalable)

* *

C) EFRANGEZ

les extrémités de votre tissu pour qu'elles soient bien au contre-fil, et coupez le dépassant aux ciseaux.

Ceci est important dans l'Ottoman par exemple, où la cote du tissu est très apparente, dans l'écoissais, le quadrillé etc.... (tous tissus qui exigent plus que d'autres encore, l'aplomb parfait)

Par contre, certaines cotonnades qui furent déchirées à l'achat, peuvent ne plus se retrouver en bord à bord lorsque vous pliez la largeur par moitié, c'est à dire que vous rabattez lisière sur lisière.

Mieux vaut là, garder le décalage, laisser le tissu se poser de lui-même pour éviter qu'il ne se torde (fig. 1)

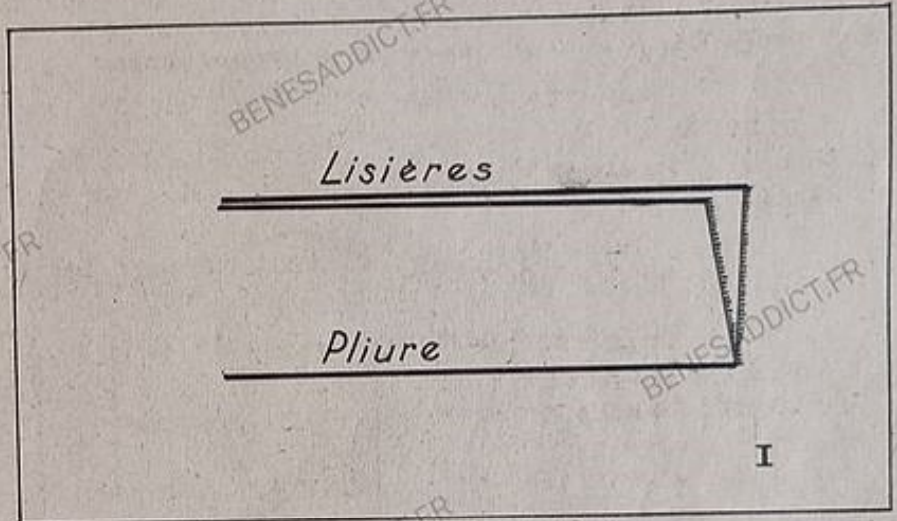

1

D) REPLIEZ lisière sur lisière
endroit contre endroit

pour couper chaque partie de patron en double (le patron étant fait par moitié) et obtenir ainsi le vêtement entier.

Vous ne taillez sur tissu simple que dans le cas d'un modèle asymétrique pour lequel vous aurez exécuté un patron entier (par exemple le devant entier d'une robe)

E) SI DES INDICATIONS

sont inscrites sur vos patrons lors de leur réalisation, vous saurez de suite comment placer ceux-ci sur le tissu, et ne risquerez pas d'erreurs.

Si vous utilisez un tissu rayé, dessinez le jeu des lignes à réaliser (fig. 1)

ou encore
le sens du biais à obtenir (fig. 2)

F) **FIXEZ**

les patrons sur le tissu par des épingles en nombre suffisant, et mises tout à fait en bordure.

Coupez en laissant :

- 2 à 3 cm pour les coutures
- 6 cm pour ourlet de robe de dame
- 10 à 12 cm pour ourlet de robe d'enfant.

On a tendance à couper juste ou à couper grand comme on écrit large ou petit , attention

G) **TRACEZ A LA CRAIE TAILLEUR PASSEZ DES FILS**

Avant de désépingler, il faut marquer les contours du patron sur le tissu.

Les marques se prennent :

- à la craie tailleur
- aux fils plats
- aux fils bouclés

Il est nécessaire de *passer un fil de milieu* sur toute pliure du tissu, (non pas un point de bâti dit faufil, mais un fil plat à la crête de la pliure)

de prendre des points de repère, par exemple dans une jupe : à hauteur des hanches à la demi longueur d'un lé, pour faciliter l'assemblage.

H) **DÉSÉPINGLEZ ENFIN LE PATRON et ASSEMBLEZ**

La meilleure technique est celle qui vous fera travailler vite et bien Pour y parvenir, commencez par travailler bien, mais lentement.

Employez le fil cablé pour vos piques à la machine, mais surtout..... n'employez plus vos dents pour le couper..... il n'est rien de plus mauvais.

Evitez de travailler le soir dans le noir.

* * *

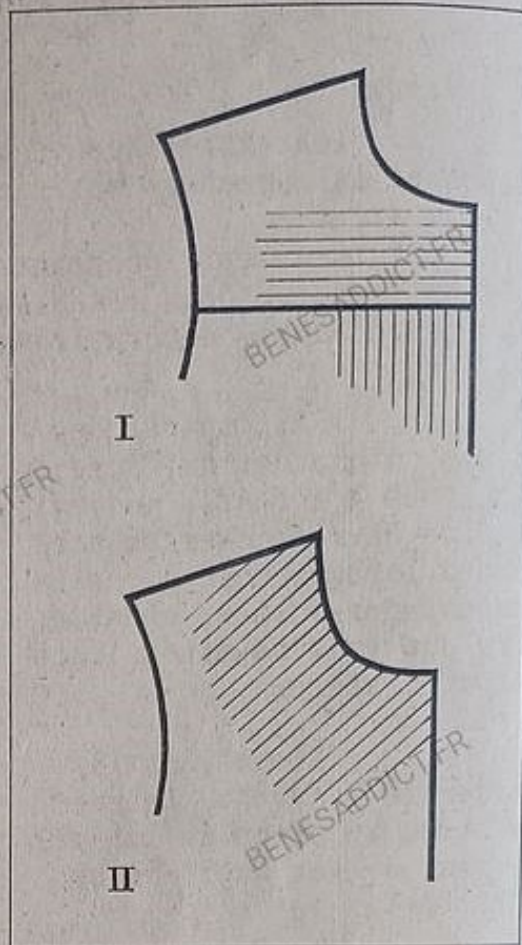

LES SENS D'UN TISSU

Il existe :

I - La *Chaine* dit droit fil

sens de la lisière (fig I)

II - La *trame* dit contre fil
ou travers

sens de la largeur

sens opposé à la lisière (fig. II)

On trouve encore un 3ème sens

III - Le *biais* ou diagonale d'un carré : en rabattant le droit fil sur le contre-fil
ou inversement.

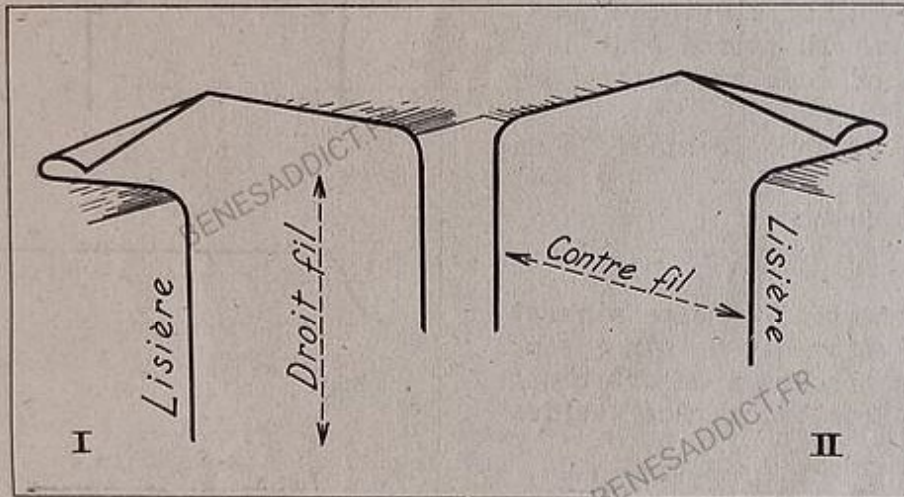

3

I - La *Chaine* est formée par l'alignement de fils tendus sur le métier à tisser
Ils sont solides et ne se déforment pas

II - La *Trame* est formée de fils perpendiculaires lancés par la navette lors du tissage.
Les fils de trame, moins résistants que ceux de *Chaine*, s'allongent légèrement quand
on leur fait subir une tension.

C'est à cela que vous reconnaîtrez le sens d'un tissu là où la lisière ne sera plus
là pour vous l'indiquer.

Le *Droit-Fil* (*Chaine*) est celui qui s'emploie le plus couramment

Le *Contre-Fil* (*Trame*) sera réservé aux effets de découpes devant présenter une rayure
en travers.

Le *Biais* s'utilise dans l'enforme et autres procédés de couture.

* *

PRINCIPES de COUTURE

LA PREPARATION

TRACE. A LA CRAIE sur l'envers du tissu

A l'aide d'une craie tailleur, bien affinée et grise de préférence (couleur qui ne tache pas) tracez net tous les contours du patron, en allant d'un bout à l'autre du tissu formant des croisements de lignes aux extrémités (*fig. 1*)

Pour marquer l'autre face du tissu plié en double (2ème face envers) mettez des épingles en double - mettez-les en croix à l'intersection des lignes (c'est alors que vous otez celles qui tenaient le patron pour qu'il n'y ait pas de confusion), et sur cette 2ème face envers,

Tracez une sorte de long pointillé d'une épingle à l'autre.

Fils plats

Le fil plat est destiné à faire apparaître sur l'endroit du vêtement, en tissu simple, certaines lignes tracées à la craie sur l'envers, et qui ont leur importance, telles que :

- lignes de milieu*
- bords d'un croisage*
- bords d'un pli etc....*

afin de faire un essayage plus juste, et de poursuivre le travail plus sûrement.

Tissus dédoublés et mis à plat sur la table, en suivant la craie, faites un point long, uniforme (*fig 2*) commencé par un noeud, fini par un point d'arrêt - d'un bout à l'autre du tissu - formant des croisements aux extrémités des lignes.

Ce procédé s'emploie dans tous les tissus unis qui se tiennent : lainages, cotonnades et toiles

Fils bouclés ou points tailleurs
se passent sur l'envers
tissu en double

Le fil bouclé fait apparaître sur l'endroit du vêtement, et sur le double en même temps, certaines lignes, ou toutes les lignes tracées à la craie sur l'envers.

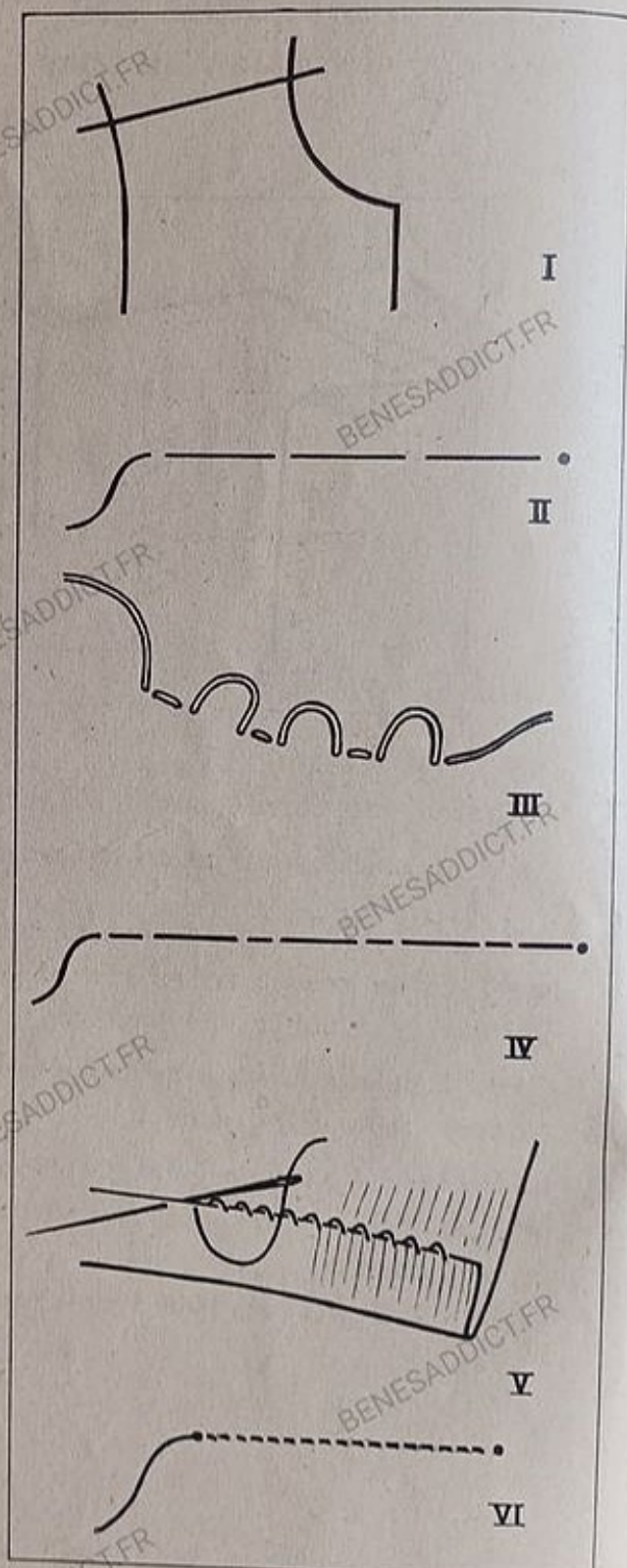

Tissus épinglés en double, le long du patron, faites deux points en avant - peu espacés - laissant une boucle assez haute dans le 1er point (*fig. 3*)

Par une longue aiguillée de fil double - sans noeud ni point d'arrêt (laissez une queue aux bouts de fil), faites toujours des croisements aux extrémités des lignes, puis :

Ecartez à fond les tissus, supprimant toutes bouclettes, et coupez les fils d'entre deux.

A employer pour tous tracés demandant de la précision,

*Exemple : revers tailleur et
sur tous tissus flous: soies vivantes
bariolées etc....*

Utilisez le coton à bâtir pour le lainage

le simili de couleur dans le flou (une teinte neutre de préférence)

Méfiez-vous des rouges et bleus vifs qui déposent parfois.

Point de Bâti ou faufil

Il tient assemblées deux coutures
Et doit pour cette raison être solide.

Mauvais le bâti qui ne partirait pas de l'extrémité du tissu, mais s'arrêterait à ces croisements faits par vous, aux fils ou à la craie.

Mauvais celui qui ne serait que petits points, tellement serrés qu'on aurait peine à les enlever après pique,

ou encore celui-là, à points trop lâches, qui ne résisterait pas au poids du tissu, ni à l'opération de l'essayage.

Vous le ferez résistant, et habilement, par deux points :

1 grand et 1 petit, espacés chacun de quelques mms, et exécutés en 1 geste d'aiguille - noeud et bon point d'arrêt aux extrémités (*fig. 4*)

S'allonge de droite à gauche

Sur l'envers ou sur l'endroit du tissu, suivant qu'il prépare une couture intérieure ou une pique apparente .

Point de côté et bâti sur l'endroit au point de côté

Ce bâti sert à guider très justement tout assemblage délicat, demandant un raccord exact de lignes de carreaux, de dessins etc....

Épinglez les tissus comme si la couture était à faire sur l'endroit, en pique apparente.

Le bord de la partie à coudre dans la main gauche, vous couchez le point de

côté (celui que vous feriez par exemple dans le rabat d'une doublure) : l'aiguille passe sous le tissu simple, et ressort sur la pliure du tissu que vous avez en main (*fig. 5*)

Une fois fini, ce point de côté donne un bâti plat sur l'envers, là où la couture doit se faire.

Il s'incline de droite à gauche.

Point de devant

Est employé pour certaines coutures en lingerie pour coulisser une fronce.

Il est fait d'une succession de petits points réguliers

L'un au dessus, l'autre au dessous du tissu

Un point d'arrêt (3 petits points l'un sur l'autre) pour commencer l'aiguille

Un point d'arrêt à l'autre extrémité..... pour les coutures

Une queue au fil " " pour les fronces

Ce point se glisse de droite à gauche (*fig. 6*)
sur l'envers quand il fronce.

Dans ce cas encore, ne pas resserrer, ni arrêter le fil avant l'application de la partie qui s'y adapte.

Point de pique

Pour toutes piques à faire à la main

Certaines coutures lingerie

Points de garniture

Il reproduit la pique machine - où les points se touchent. Le dernier est à la suite du précédent, et aucun fil de tissu n'est laissé entre eux (*fig. 7*)

Se fait sur l'endroit de droite à gauche.

* (Et pour tous les autres points de couture définitifs à faire à présent, éviter le noeud au départ de l'aiguille : faire le point d'arrêt)

Nie laissez pas les enfants s'emparer de vos bons ciseaux de couture, pour faire des découpes de carton et de cartes postales, leurs lames s'émousseraient vite et se refuseraient ensuite à tailler le tissu

Point arrière

Est employé dans les coutures à la main

- plus solide que le point de devant
- plus rapide et plus plat que le point de pique

A l'exécution, il revient en arrière comme ce dernier, mais sans toucher le point précédent - Il laisse entre chacun l'espace de quelques fils de tissu, espace = à la largeur du point (*fig. 8*)

Point d'ourlet

Il fixe les ourlets et rabats de couture

Présente une suite de points couchés réguliers, plus ou moins rapprochés, suivant la nature du tissu travaillé (*Fig. 9*)

Ce point est à peine visible sur l'endroit.

Se couche de droite à gauche.

Point de surfil

Il fait la propreté des bords intérieurs de coutures. Celles-ci sont à égaliser à 2 cms environ, et vous

- surfilez en simple les bords d'une couture ouverte,
- en double les 2 bords couchés d'une couture apparente

Le surfilage est fait de points inclinés, réguliers, et légèrement espacés, de gauche à droite (*fig. 10*)

Point de surjet

Réunit deux tissus en couture plate, sans les diminuer, puisque le plus souvent il s'accommode des lisières.

On peut toutefois l'utiliser sans lisière, par un léger rentré au tissu, reste ensuite à surfiler les bords de ce rentré -

En raccommodage : la pièce en surjet

De droite à gauche : petits points très rapprochés sur les bords réunis à peine mordus (*Fig. 11*)

Point de chausson

Il est utilisé en point de garniture et en couture.

Supprime le rentré quand il sert au rabat des ourlets et passementeries des tissus épais de manteaux et vestes

Il présente des points obliques-inversés les uns aux autres par un petit croisement à leurs extrémités (*fig 12*)

Sur l'endroit, de gauche à droite.

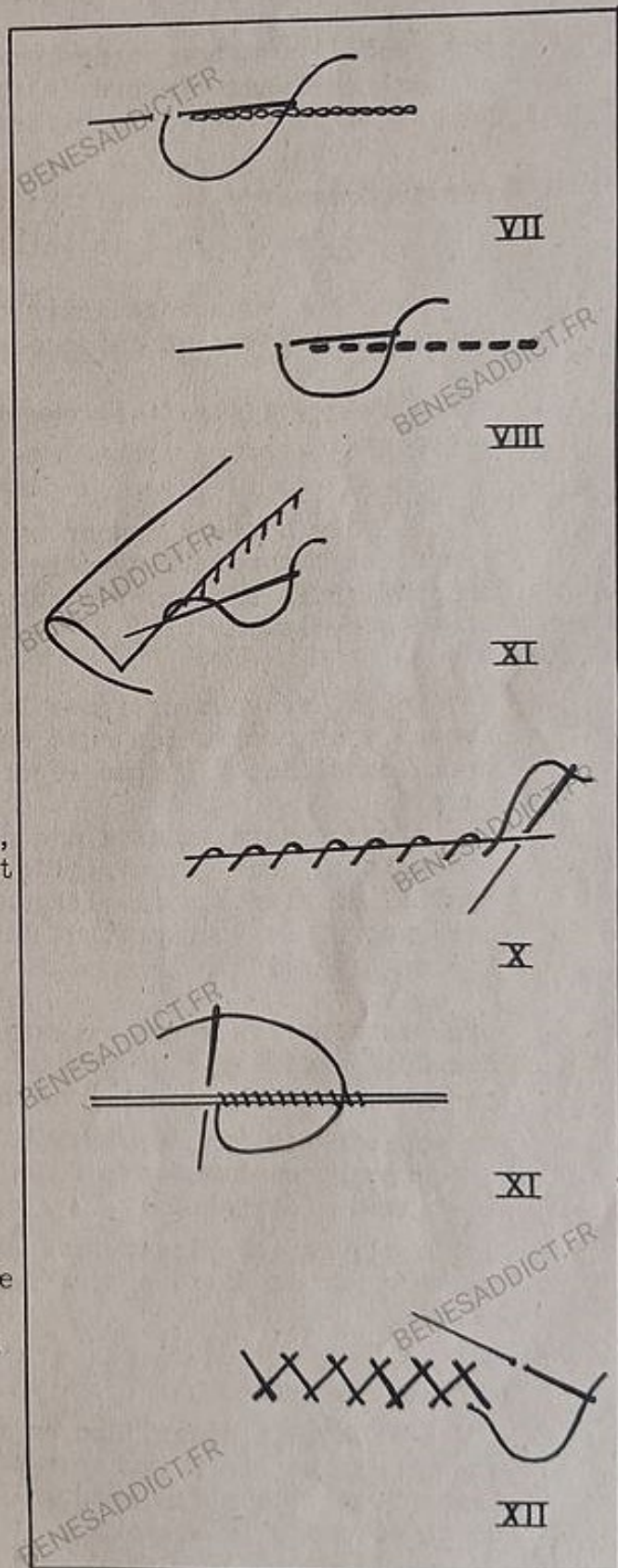

CONSEILS A L'ESSAYAGE

*

TRUC DU GROS GRAIN de JUPE

(Vous aurez eu soin de laisser à l'assemblage des coutures une fente de 18 cms environ au côté gauche)

1°) Pour l'essayage, préparez un gros grain

Prenez d'abord le tour de taille exact de la personne à habiller - un peu serré même - n'oubliez pas que le gros grain se détend à l'usage.

Sur un rentré fait à ses extrémités, cousez rapidement - parce que provisoirement - les agrafes (crochets et portes) *

Mettez-le à la taille et épinglez-y la jupe

Si vous vous habillez vous-même, ayez un gros grain réservé aux essayages. Faites-y un pli que vous pourrez desserrer à l'occasion, si besoin est

*(La propreté des finitions de jupe exige que les agrafes soient cousues en dernier)

2°) Si vous désirez donner un mouvement plongeant à la taille dos (ligne qui apparaît et réapparaît avec les fluctuations de la mode), alors détendez la base du gros grain au fer et à la patte-mouille, en l'étirant en arrondi dans la partie dos seulement (fig 1)

3°) Enfin, si vous craignez les dilatations d'estomac, vous pouvez toujours employer "le gros grain caoutchouc" (piqué légèrement tendu sur la jupe)

ou mieux encore "cousez une double rangée de crochets au gros grain rigide; et quand il le faudra, décaler au plus large - votre jupe tiendra encore, en vous mettant tout simplement à l'aise (fig. 2)

UNE PINCE EST TOUJOURS VALABLE.....
quand, demandée par une poitrine un peu forte
ou une cambrure de taille accentuée,

elle rétablit un aplomb
résorbe un excédent

quand elle embellit la ligne en un mot

que toujours les pinces finissent bien à rien,
pour éviter le moindre soufflet à leur extrémité.

ARRONDI DE JUPE

S'il s'agit d'une jupe en forme taillée dans le plein biais, vous ne parviendrez à un arrondi sûr que si au préalable vous avez laissé se détendre le biais.

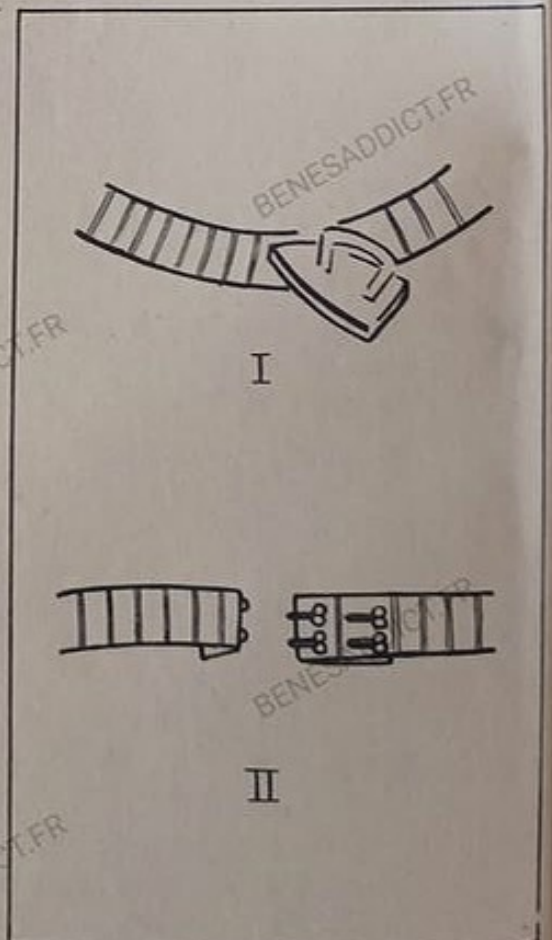

Pour cela, faites pendre la jupe dans un endroit humide de préférence.

Provoquez même l'allongement par des poids légers suspendus au biais (bobines de fil par exemple)

En 48 h. le biais se donnera, et à ce moment vous réglez l'arrondi.

Si vous le faites sur une autre personne (que l'on dénommera désormais cliente) vous aurez peut-être la ressource de l'arrondisseur avec sa tige en métal graduée, présentant la craie tailleur à la hauteur réglée par vous.

A défaut d'arrondisseur, prenez une équerre en bois (également graduée) ou une règle plate, et tenez vous-même la craie en main.

Et si l'arrondi est à faire *soi même sur soi* ?

Ah les arrondis qui vous font perdre toute patience et bonne humeur....

Mais peut-être ne saviez-vous pas que l'on s'accommode très bien d'une pile de livres élevée à hauteur désirée, et devant une glace, tout le plaisir consiste à replier le bas de jupe, de façon à ce qu'il rase l'étage supérieur des livres.

Ou encore, cette façon de tourner contre une table, et craie en main sur le bord de la table, vous déterminez une ligne circulaire d'aplomb à niveau des hanches, qu'il vous suffira ensuite de retracer en parallèle à la longueur désirée.

* * *

Si votre machine pique bruyamment,

Si elle claque,

C'est que la pellicule de graisse qui amortit le frottement des petites pièces d'acier n'est plus.

Huilez sans plus attendre, par tous les petits trous apparents de votre machine;

Laissez-là reposer 1 à 2 jours, et faites absorber l'excédent d'huile qu'elle rendra par un chiffon réservé à vos exercices de piqures.

* * *

*

PRINCIPES de COUTURE

*

LA JUPE.

OURLET

Le plus souvent, un ourlet de jupe se fait au moyen d'un extra-fort; c'est à dire,

qu'après avoir arrondi le bas de jupe
égalisé l'ourlet
bâti en bordure de la
ligne d'arrondi
(d'un point fait sur l'endroit au fil
assorti au tissu - question propreté)
vous bâtissez un extra-fort pour le pi-
quer.

Il sera à rabattre à la main par
un point d'ourlet lâche (tissu à peine
mordu - point souple) de façon à ce
qu'il ne marque pas.

La préparation du rabat se fait,
non par un bâti, mais par des épingles
plantées droites (*fig 1*)

Une autre précaution à prendre pour
que le rabat d'ourlet ne marque pas :
c'est de décatir l'extra-fort avant de
le poser (donc le mouiller et le repas-
ser)

Enfin dernier détail à respecter
pour s'assurer un ourlet invisible,
c'est de ne presser au fer que la pliu-
re même de l'ourlet, sans toucher au ra-
bat.

FENTE DE COTE

se pratique à gauche
sur 18 cms environ

La fermeture de jupe est :
(ou à boutons-pressions
(ou à glissière (fermeture Eclair)

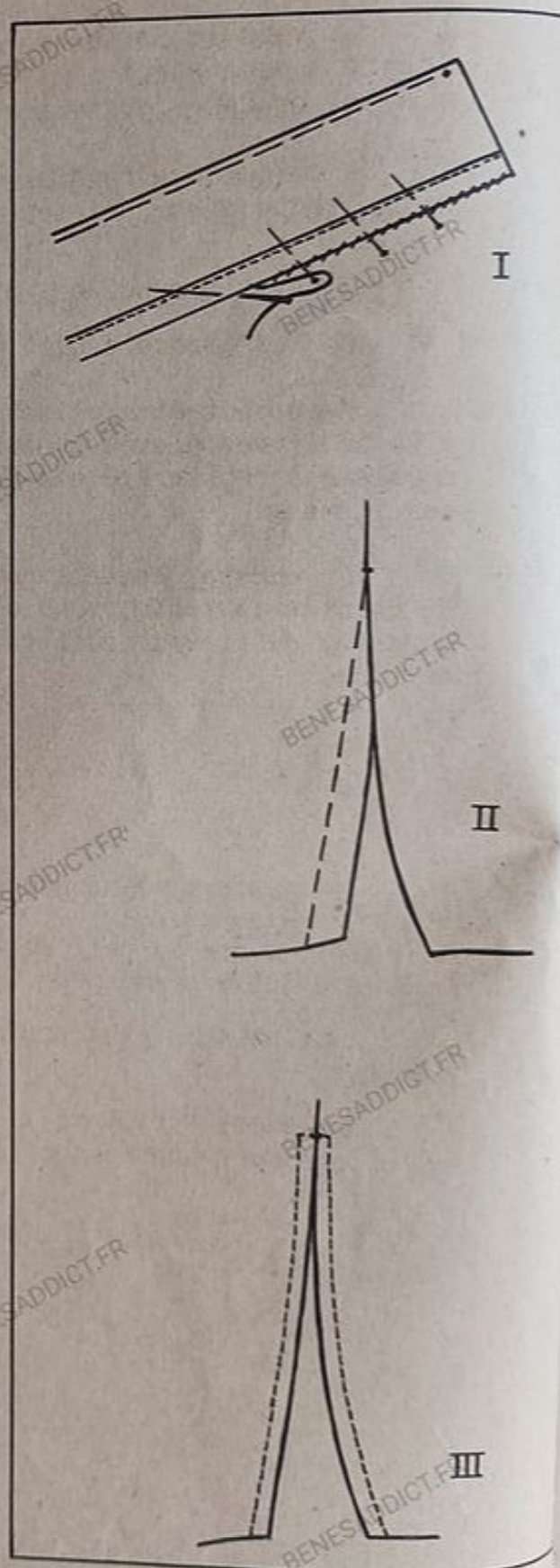

- A) "La fermeture à pressions" demande une patte et une sous-patte
- Patte : au devant - sa pliure est au côté de jupe
Sous-patte : au dos - est faite d'un élargissement du côté que viendra couvrir la patte (fig. 2)

Cette dernière se termine par un extra-fort rabattu au point d'ourlet lâche.

La sous-patte, à élargir de 2 cms en dehors du fil de côté, se trouve à même la jupe, si vous avez pu prévoir une ressource de couture suffisante.

Elle se rapporte par une pique machine dans le cas contraire.

A terminer également par un extra-fort sur l'envers.

La sous-patte à même contrarie alors la couture de côté, là où celle-ci se retrouve piquée et repassée ouverte.

Ne craquez pas pour aplatir cet envers (mesure de précaution) mais laissez un pli se former, jusqu'à ce qu'il se perde sur le bord de couture, et pressez-le au fer.

A l'extrémité de la fente, faites un point d'arrêt sur l'endroit, à la main et discret.

Puis, vous posez le gros grain

- B) "Fermeture à glissière" - Les côtés de jupe font ici les bords de fermeture. Baissez et piquez chacun des bords à un pied de biche soit à 1/2 cms (fig. 3)
- Puis, vous posez le gros grain.

POSE D'UN GROS-GRAIN

Préparez un gros-grain d'une largeur égale (ourlets faits) au tour de taille fixé par l'essayage.

Le petit ourlet de 2 cms environ est piqué

Ainsi ajusté, vous trouverez le gros-grain un peu plus court que la taille de jupe. Celle-ci sera donc à soutenir légèrement (principalement sur le devant) pour éviter qu'elle ne tende.

Vous montez la taille de jupe d'1 cm sur la partie inférieure du gros-grain.

Epinglez par moitié, puis par quart pour répartir l'embu

Baissez au fil assorti au gros-grain

Cachez ce montage en appliquant tendu, un extra-fort à cheval sur jupe et gros grain.

La superposition se fait donc ainsi : jupe sur gros-grain
extra-fort sur jupe (fig 4)

Baissez au fil assorti (à seule fin de pouvoir le laisser après pique)
Et piquez

Les bords du gros-grain se rejoignent au côté gauche sans se croiser.
Repassez en repliant le gros-grain sur l'envers de jupe.
(Sa partie inférieure où fut fait le montage devient donc ici ligne supérieure)

MONTAGE D'UNE CEINTURE.

La ceinture s'ajoute à la jupe et reste droite
Elle donne l'avantage d'une taille plate - s'emploie notamment dans la jupe plissée

Elle a généralement 3 à 4 cms de haut - est double et renferme une toile raide ou un gros-grain.

Vous la montez en couture intérieure

Fixez la toile sur l'envers par un point de chausson à ras de la pique - la hauteur de la toile aura été réglée au préalable - et vous

Rabattez la ceinture au point d'ourlet, sur l'envers, enfermant ainsi la toile (fig. 5 envers de jupe)

FINITIONS

A) d'une fermeture à pressions.

Placez-les à intervalles réguliers (tous les 3 cms environ)

la pointe sur le devant (patte) à 2 mm en retrait du bord
cousez sans percer le trou sur le dos (sous-patte)

Aidez-vous d'épingles pour trouver l'emplacement juste de chacune.

B) d'une fermeture à glissière

C'est la "fermeture Eclair" en métal ou quelque autre matière plus légère montée sur sergé

Choisissez le sergé assorti à votre jupe.

Cousez-le à points arrière à la main perdus dans la pique baguette - le bord du tissu monté sur le bord métal et le couvrant - les 2 bords de jupe se joignent lorsque la fermeture est posée.

Dans le travail, veillez à ne pas soutenir le côté de jupe.

Pour éviter de déchirer la combinaison par le glissement de la fermeture, vous posez dessous une bande de tissu fixée à la couture du dos et bordée d'un extra-fort

AGRAFES

Les agrafes sont cousues solidement à points de boutonnière sur le gros-grain

Crochets : au devant - face endroit et à ras du gros-grain

Portes : au dos - face envers et dépassant de 2 mm le bord du gros grain

(fig. 6 envers de jupe)

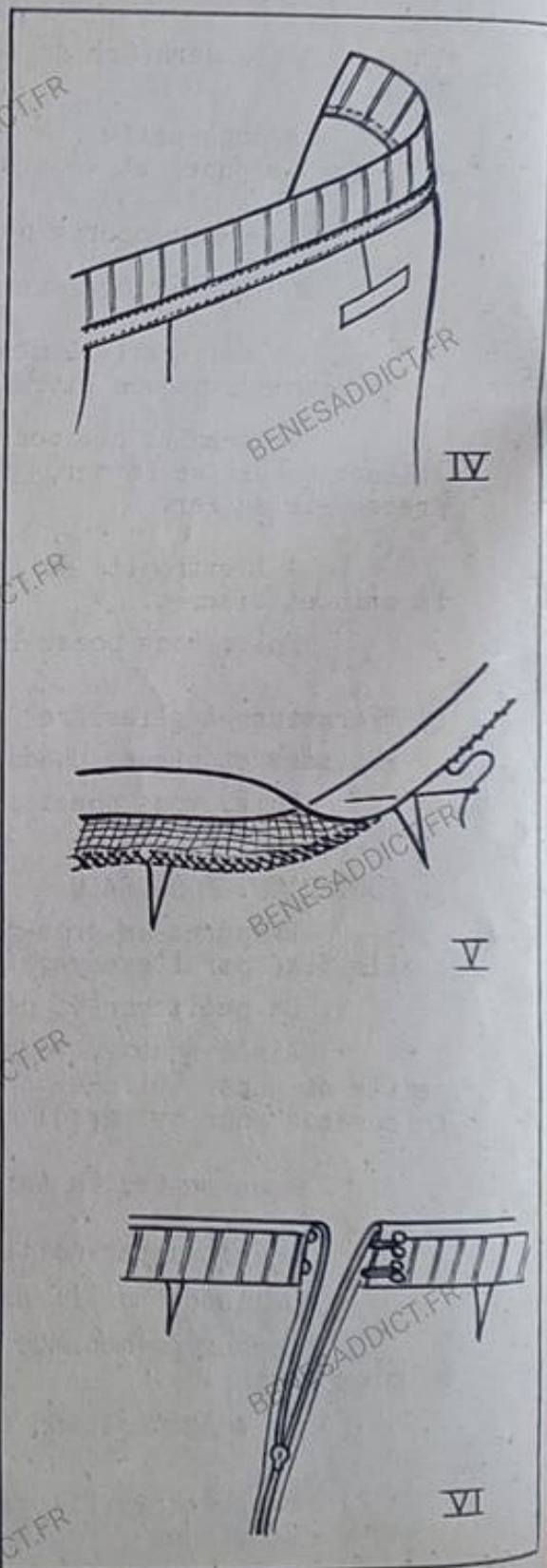

POURQUOI ?

J'ai un pli horizontal au dos de ma jupe, sous la taille ?

Parce que la ligne taille de votre jupe est trop haute et ne s'appuie pas au corps

Vous y remédiez en la creusant sur le milieu dos.

Cette jupe droite remonte tout autour de la taille ?

Parce que les pinces taille sont piquées trop droites pour des hanches un peu rondes.

Décousez-les, lâchez ce qui demande à être sorti, et réépinglez sur le galbe et la longueur qui s'imposent (fig. I)

Les lés évasés de ma jupe en forme ne tombent pas tous pareils ? (fig 2)

C'est qu'ils n'ont pas tous été coupés dans le même sens,

ou faute moins grave et réparable :

ils furent détendus à l'assemblage

Remplacez le patron sur un lé

marquez un repère à hauteur des hanches

un autre à la demi longueur restante

reportez ces repères sur les autres lés par superposition et réassemblez en les respectant.

9

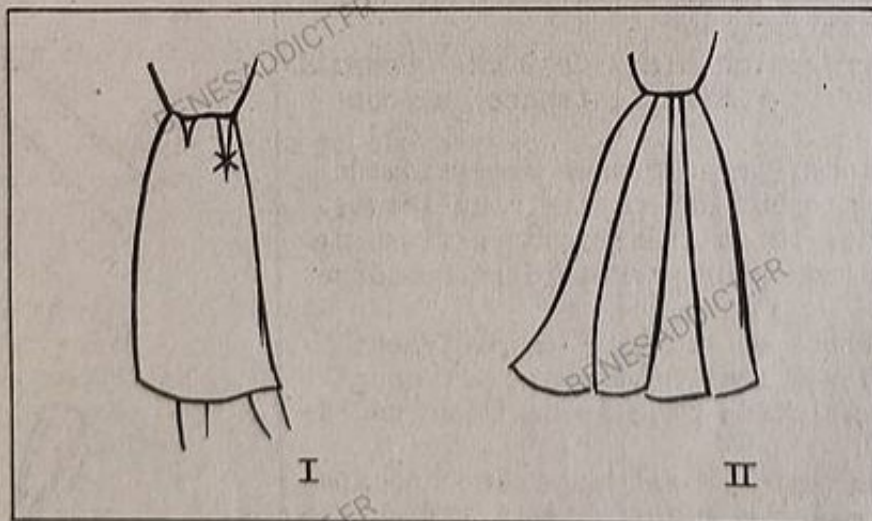

Ma jupe fourreau poche au milieu dos ?

La jupe étroite se déforme facilement, surtout dans un tissu souple.

Il est préférable alors de la doubler d'une soierie :
coupée 1 cm plus étroite que la jupe
et fixée à la taille.

LES BIAIS

Le Biais est la diagonale d'un carré.

Il a la propriété de se prêter - de s'étirer - de tourner, ce qui permet le travail et notamment les finitions des lignes courbes.

Coupez sur la diagonale du carré
(fig. 1)

Coupez ensuite des bandes régulières, et vous obtenez autant de biais à raccorder pour former une longueur.

Chaque biais comporte "un talon et une pointe" dans le droit fil (fig. 2)

Assemblez-les l'un avec l'autre - endroit contre endroit

les pointes dépassent de 1/2 cm,
l'un au-dessus
l'autre au-dessous (fig. 3)

Faites une petite couture et écrasez-la.

BIAIS EN FAUX OURLET

S'emploie dans la terminaison d'une entournure ou d'une encolure sans manche ou sous col, d'un bas de manche.....

Recoupez votre tissu à 1/2 cm de la couture à faire,

Appliquez un biais de 2 cm - endroit contre endroit - sans le tendre, au contraire,

Soutenez-le un peu en prévision du rabat à faire sur une partie plus large,

Piquez-le et crantez votre tissu de place en place pour permettre le retournement.

Le biais se retourne complètement sur l'envers - sans dépassant - et pour cela, est maintenu dans le haut par un bâti:

Rabattez à la main au point d'ourlet, par un rempli que vous faites à l'aiguille tout en travaillant (fig. 4 envers)

BIAIS EN BORDE

S'emploie dans le même cas que le précédent,

en donnant la garniture d'un dépassant.

Recoupez votre tissu à un petit 1/2 centimètre.

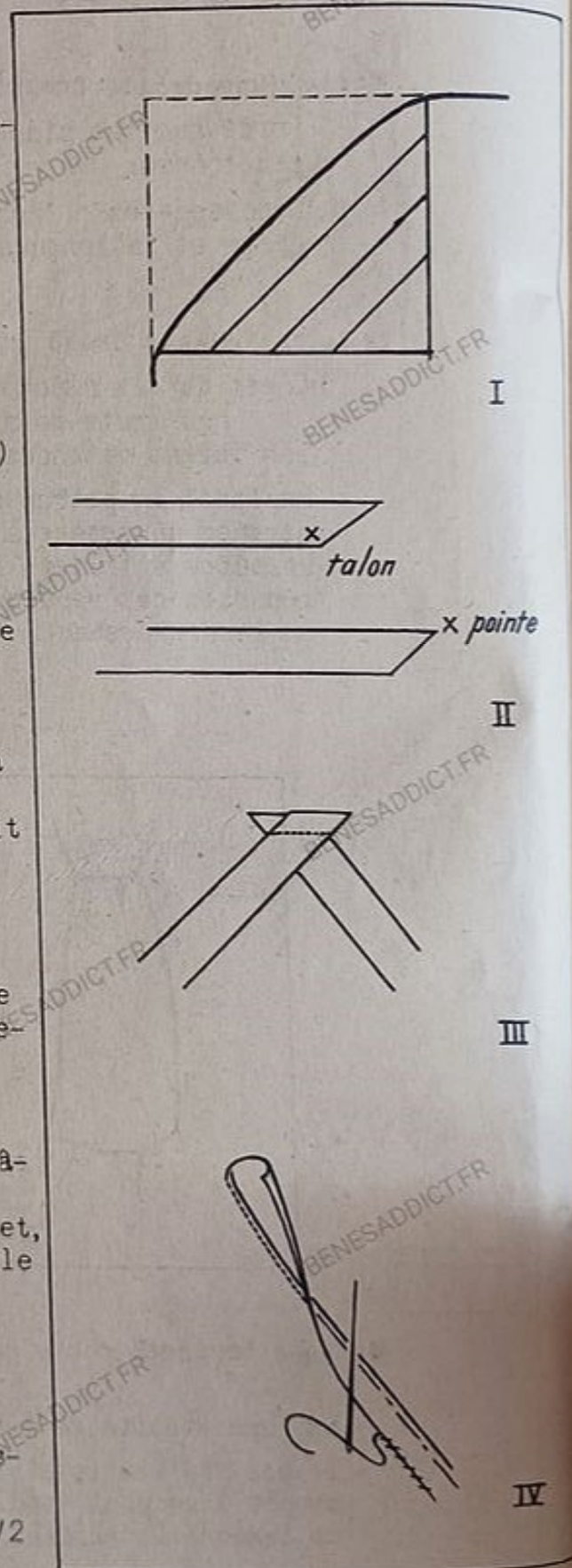

Appliquez un biais de 1 cm 1/2 - endroit contre endroit.
 Piquez et rabattez-le "à cheval" sur l'envers - sans le bâtir.
 C'est-à-dire: rabattez à points d'ourlet dans la pique sans mordre le tissu (*fig. 5 envers*)

Dents rondes et dents pointues

Pour border une dent ronde
 Soutenez le biais

Pour border une dent pointue, comme tout angle :
 Formez un petit pli dans le biais

Pour border un creux:
 Tendez un peu le biais (*fig. 6*)

BIAIS RETOURNE

Pliez un biais à sa moitié
 Piquez-le tendu à 3 mm de sa pliure
 Retournez-le à l'aide d'une aiguille enfilée : fil solide - bien fixé à l'un des bouts.

Faites glisser l'aiguille intérieurement par le chas - le biais suivra pour ressortir par l'autre bout (*fig 7*)

Ce biais retourné appelé "lichette" ou "queue de rat" ou d'autres noms encore, sert à former des brides en tissu, brides de ceinture etc...

ROULEAUTE

Petit ourlet très fin, roulé entre le pouce et l'index.

Pour le coudre, l'aiguille semble enrouler cet ourlet de son fil - sans l'écraser - par un point assez long ne prend qu'un fil de tissu.

S'emploie pour border :

- un volant,
- pochettes
- et
- mouchoirs fins.

* *
 *

Si vous êtes seule, Madame, à connaître l'existence d'un tout petit défaut à la robe que vous avez faite, n'allez pas le mettre sous les yeux de chacun, aucun autre que vous ne le saura jamais.

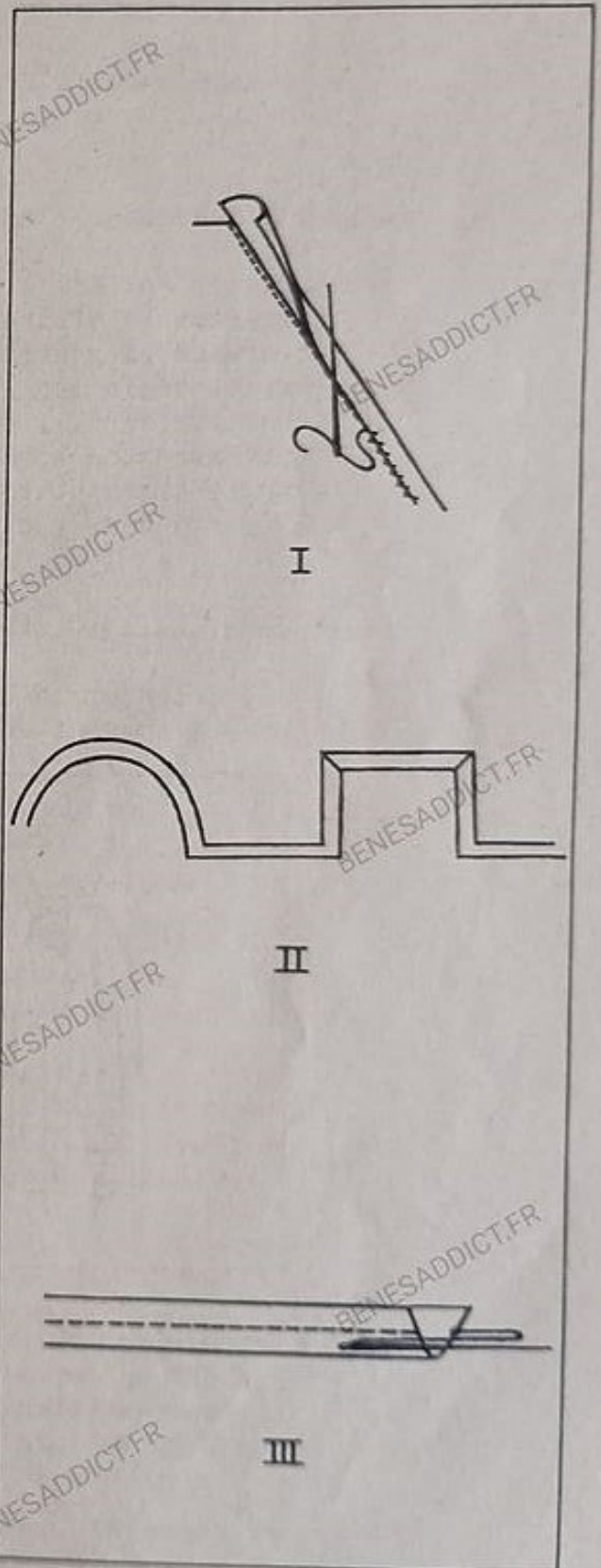

SAVEZ-VOUS QUE...

Pour donner du maintien à une basque amovible ...

Vous la doublerez d'une toile tailleur prise dans le biais

Pour respecter le droit fil, ou plus exactement
le contre fil au bas d'une jupe écossais....

Vous réglerez l'arrondi à l'essayage non au bas, mais par la taille
(fig.1)

On tend à supprimer l'extra-fort dans les ourlets....

Ceux-ci se font à présent dans le lainage et la soierie au point coulé:
Batissez la pliure de l'ourlet sur l'arrondi de jupe

Égalisez et surfilez le bord de l'ourlet

Maintenez-le sur la jupe par des épingles plantées droites à 2 cms environ du surfil,

Retrousssez ce bord sous le pouce gauche, et coulez un point un peu lâche sur le tissu et sur l'ourlet

N'en repassez que la pliure et non le rabat

Pour qu'un montage tricot-tissu ne gondole pas....

Vous détendez le tricot

Le plus souvent celui-ci s'étant resserré, se trouve plus court que la

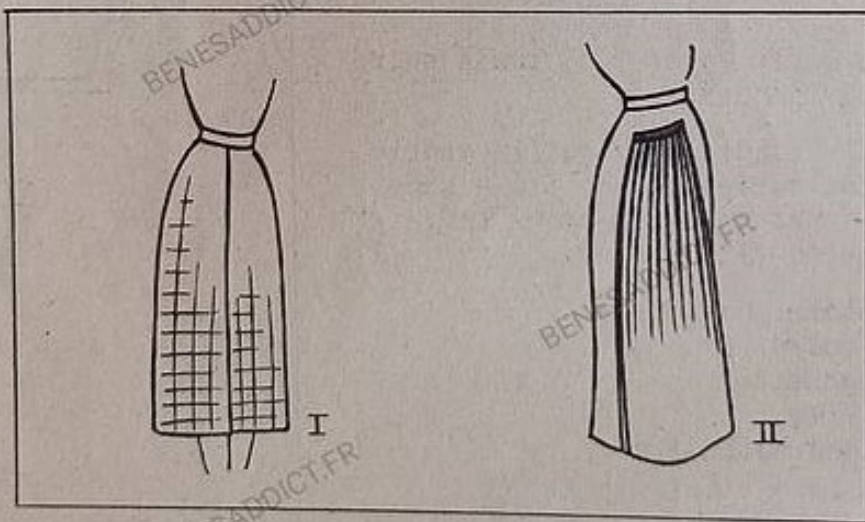

12

partie tissu qui s'y rapporte.

Détendre au fer et à la patte-mouille, le côté opposé au montage des mailles - et bien sécher

Piquez en couture intérieure - surfilez.

Pour maintenir en place les fronces d'un devant de robe ... (fig 2)

Vous les retiendrez par une bande droit fil qui doublera le devant jusque sous les hanches

Sans cette précaution, les fronces risqueraient de s'étaler ou de se gonfler

Il'attendez pas Madame

que votre machine à coudre s'encrasse

du duvet de laine ou de la bourre du tissu,

nettoyez-en souvent les rouages à l'aide d'une petite brosse

* *

Ne laissez pas votre matériel :

- aiguilles

- épingles

- ciseaux

- machine à coudre

dans une pièce humide

il se détériorerait.

* *

Ayez plusieurs aiguilles à machine

et de différents numéros

pour éviter la panne en cas d'accident,

pour adapter l'aiguille à l'épaisseur du tissu

et des coutures à piquer

* *

Si ce soir votre travail vous chagrine,

Si vous tournez à le faire

S'il vous fatigue,

*ne vous obstinez pas - laissez-le - demain il vous paraîtra
beaucoup plus simple.*

* *

*

PRINCIPES de COUTURE

*

LA LINGERIE

JOUR SIMPLE

Tirez 3 ou 5 fils -ou plus- suivant le tissu
Travaillez sur l'envers au fil fin - de gauche à droite

Prenez 3 des fils tirés - l'aiguille dirigée vers la gauche (*fig. 1*)

Croisez le point et piquez le tissu sur 2 fils en profondeur (*fig 2*)

Ce point sera employé dans le linge de maison,
en lingerie
sur chemisiers (lignes ajourées)

JOUR ECHELLE

Il est fait d'un jour simple sur le double rang (*fig.3*)

OURLET A JOUR

Le jour sert parfois à tenir un ourlet
Dans sa réalisation, l'aiguille pique uniquement le rentré d'ourlet et non l'endroit du tissu.

Est employé dans :

l'ourlet des draps, taies d'oreiller, services de table

les hauts et bas de combinaisons Empire des fillettes

Sur chemisiers à petits plis couchés.

POINT DE PARIS

Se travaille sur l'endroit au fil fin (généralement fil à gant)

aiguille assez grosse

Ce point ne demande pas de fil tiré

Il peut donc se réaliser sur toutes lignes : courbes géométriques

L'aiguille se chargera de faire le trou dans le tissu - le fil fin ne l'obstruera pas.

Faites un point de pique - de droite

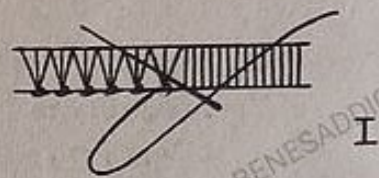

I

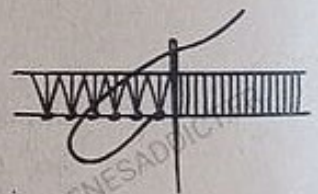

II

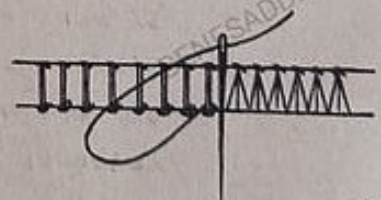

III

à gauche - en retournant deux fois en arrière

La 2ème fois,
ressortez l'aiguille 2 fils au-dessus du dernier trou
repartez dans ce trou et continuez le point de pique (fig. 4)

On peut ainsi coudre un ourlet

Le Point de Paris sert aux applications de motifs sur "lingerie fine et chemisiers"

JOUR TURC

Se travaille sur l'endroit - de droite à gauche,

au fil fin et grosse aiguille

Le point se présente sur un double rang - sans fils tirés, il permet également toutes les courbes.

Points de pique en quinconce, reliés entre eux par de petits obliques

L'aiguille passe 2 fois sur chaque point (fig. 5)

Il est employé en applications.

POINT COCOTTE

Batissez un ourlet de 3 à 4 mm.

Travaillez sur l'envers :

Glissez 3 points de devant sur le rentré d'ourlet, sans percer l'endroit

Faites sur ce 3ème point un petit arrêt en arrière

Prenez l'ourlet en verticale, en ressortant l'aiguille sur le point d'arrêt

Serrez - l'ourlet se fronce

Faites par-dessus un 2ème point semblable

Repartez par 3 points de devant sur le rentré seul, et continuez

(fig. 6)

L'ourlet Cocotte agrémentera, tout en les finissant :

les hauts et bas de combinaison"

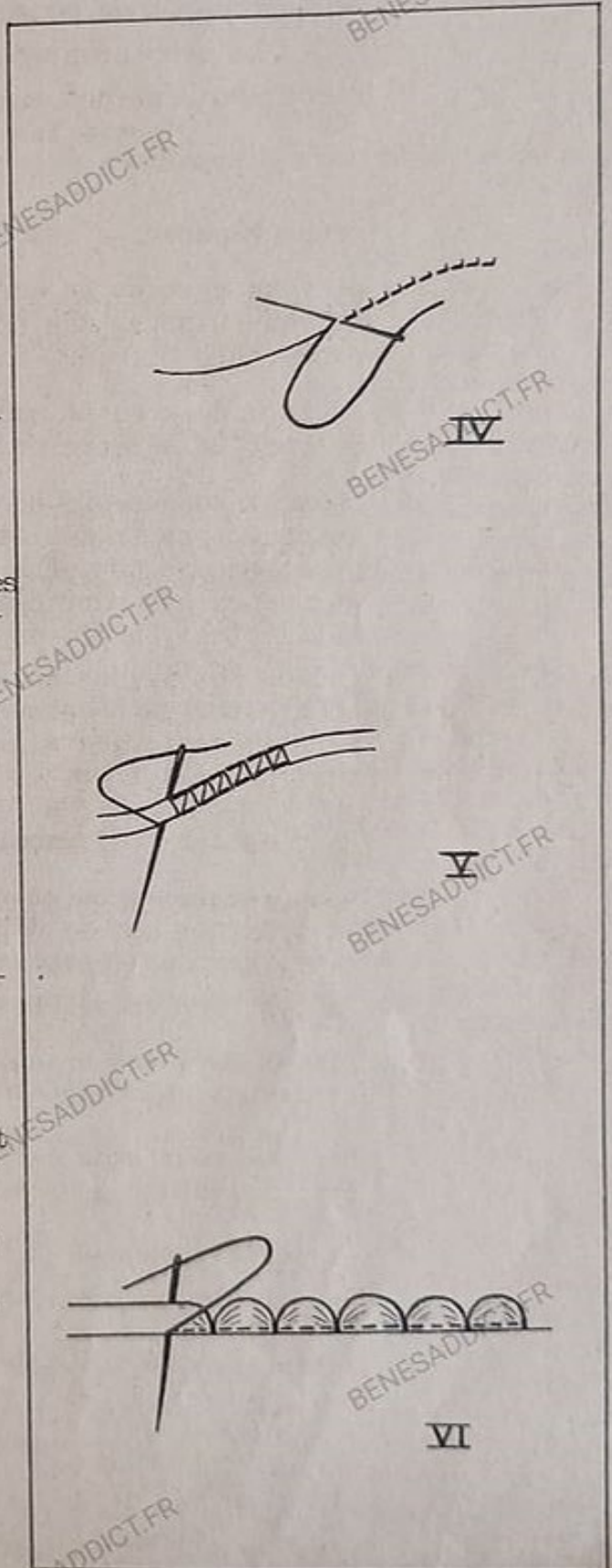

CONSEILS à l'ESSAYAGE

* *

LA MISE d'APLOMB.

Réussir un essayage c'est l'avoir bien préparé.

Le bien préparé :

- 1°) c'est avoir marqué aux fils les contours du patron,
" " porté les repères, notamment un fil sur toute la largeur de
poitrine
sur toute la largeur hanches

Bien préparer, c'est avoir bâti solidement le vêtement entier.

- 2°) si vous essayez un corsage boutonné, épinglez milieu sur milieu
si vous essayez une robe, vous la calerez à la taille de la cliente sur un
gros-grain étroit.
- 3°) si le modèle ou la mode le demande, glissez une épaulette sous chaque épaule.
de part et d'autre de celle-ci - et fixée par des épingles.
- 4°) assurez-vous alors de l'aplomb du vêtement et jugez de sa tombée
ne criez pas trop vite "au tout va bien"
ne soyez pas non plus pessimiste
ne prenez pas pour défaut le petit pli vertical qui part du creux d'entournure : "c'est le pli de souplesse"
Seules les lignes en travers :
affaissements d'entournure,
affaissements de la ligne poitrine - de la ligne hanches ou d'ailleurs
sont à corriger

Et c'est en la "**remontant**" que l'on corrige la partie qui grimace

- 5°) Vous retouchez un côté - généralement le droit -
Ne craignez pas de débâter complètement si besoin est. Vous rétablirez l'aplomb par des épingles.
Mettez "les épingles en perpendiculaire" à la couture retouchée
- 6°) Placez quelques épingles de retouche à gauche, pour éviter que les milieux dos et devant ne soient entraînés et faussent le résultat de l'essayage.

Mais si vous avez décelé chez la cliente un défaut de conformation, retouchez à fond les deux côtés.

Rappelez-vous que "toute pince est valable" dès qu'elle rétablit un aplomb
Rappelez-vous aussi qu'une "certaine souplesse" est recommandée à la taille.

Enfin, faites quitter la robe à la cliente pour passer les fils de retouche.

SAVEZ-VOUS QUE...

Pour donner un mouvement gonflé aux hanches (*fig. 1*)

Vous doublez les plis ou pinces d'une tarlatane posée bien à plat sur l'envers.

Plis et pinces seront formés dans le tissu ainsi doublé

Pour qu'un Boléro décolle à la taille....

Il suffit de faire droite la couture du dessous de bras sans tenir compte du cintrage de taille

Pour qu'il se resserre à la taille

Vous biaiserez la couture du dessous de bras et maintiendrez le bas sur un ruban de gros-grain plus court que le tour du boléro.

Pour garder à cette jupe en soie (élargie de plis couchés) toute soie envolée (*fig. 2*)

Vous doublez le bas de jupe d'une bande de taffetas de 25 cms environ, posée à plat sur l'envers.

Le haut de la bande sera fixé par un point de chausson lâche, et le bas tenu dans la pliure de l'ourlet.

Pour éviter qu'une poche appliquée que l'on veut supprimer ne laisse des traces

Vous doublerez la poche avant de la poser et la fixez sur le vêtement par un point de sous-main serré et non par une piqure machine.

Pour empêcher un bord de boutonnage (tissu mou) de se détendre

Appliquez une petite bande de percale droit fil fixée au point de chausson sur l'envers, contre la pliure, et enfermée entre le devant et la parementure.

15

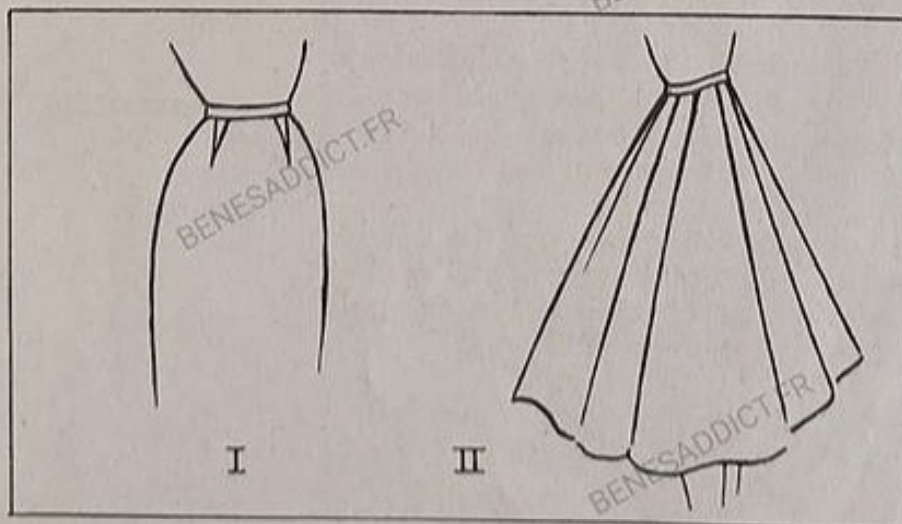

PRINCIPES de COUTURE

* *

LA BOUTONNIERE BRODEE

LA BRIDE

Il existe trois sortes de boutonnieres brodées : la boutonniere de lingerie " de confection tailleur

Toutes trois se travaillent au point de boutonniere (ou le fil forme un noeud- point solide) et non au point de feston (ou le fil forme une boucle - point peu solide)

BOUTONNIERE DE LINGERIE

Elle est appelée ainsi pour sa direction verticale, parallèle au bord de boutonnage des pièces de lingerie : (chemise d'homme - patte de chemise de nuit - chemisier fig.1)

- verticale, parce qu'elle ne fatigue pas
- se termine par 2 arrêts.

Elle se travaille (comme les autres boutonnieres du reste) sur tissu double, donc, sur endroit et parementure en même temps ; et pour ne pas risquer un déplacement du tissu du dessous, faites 2 bâtis :

- l'un sur le bord du croisage,
 - l'autre un peu à l'intérieur.
- C'est entre eux que vous percerez la boutonniere

Dans un chemisier boutonné - petit croisage : 2 cms

Où tailler la boutonniere ? sur le fil même du milieu.

Assurez-vous du côté qui doit recevoir :

- droit pour chemisier dame
 - gauche pour chemise d'homme
- Munissez-vous du bouton pour régler la fente.

Si vous devez en faire plusieurs, répartissez-les à intervalles réguliers. Plantez une épingle, ou pointez très finement au crayon pour marquer le début de chacune.

Réglez leur longueur sur le diamètre du bouton + 2 mm. environ et, munie de bons ciseaux coupant bien de la pointe tissu droit et non replié en 2, taillez net.

Ne repliez pas le tissu pour éviter de fendre en forme d'accent *

* Il existe des ciseaux spéciaux à boutonniere

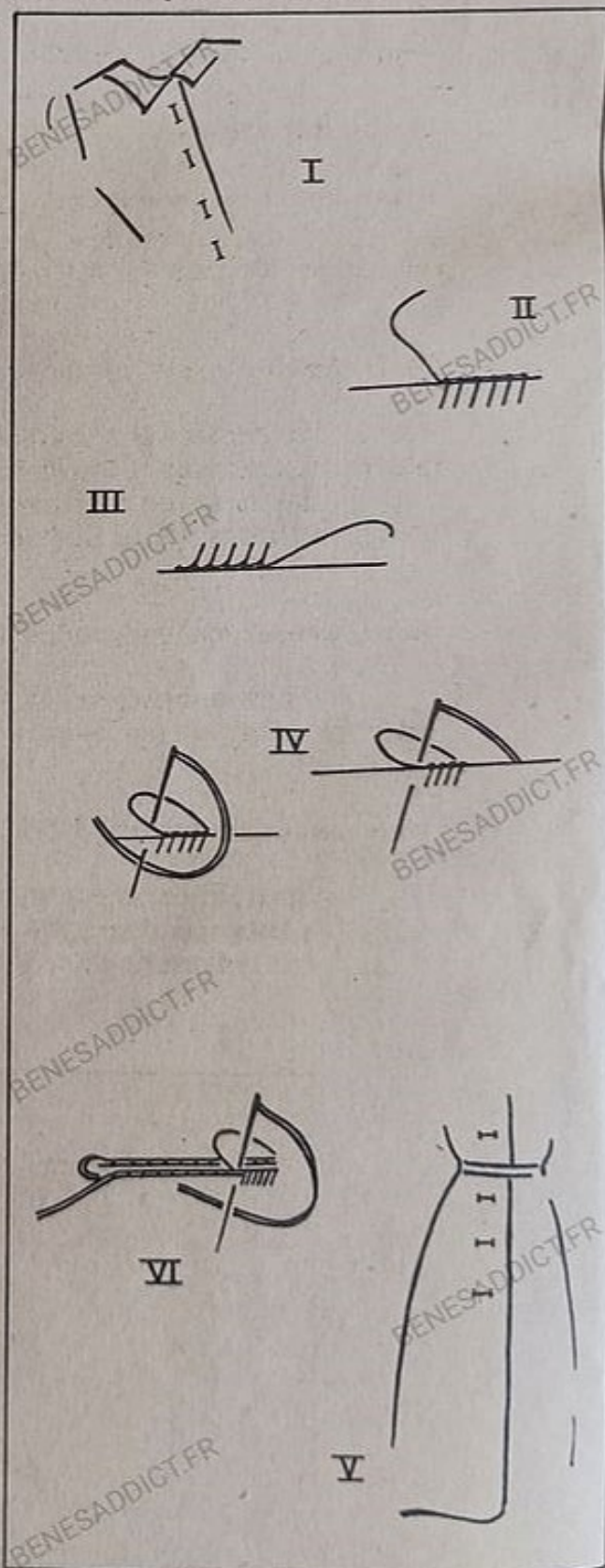

Pour sa solidité :

- surfilez les bords de la boutonnière - de gauche à droite - à petits points à peine mordus pour qu'ils n'apparaissent pas.

Si votre aiguillée de fil est assez longue, vous pouvez alors, sans le couper, repartir au point de boutonnière.

de droite à gauche, donc retourner sur vos pas - employant :

- le simili dans un tissu de soie
- le fil à coudre (cablé) dans une cotonnade en fil simple, mais jamais le coton à broder.

Tenez le tissu, bord fendu en haut (*fig 2*) alors que le feston fait tenir le bord du tissu en bas, vers soi (*fig.3*)

Faites des points peu profonds - le fil du chas passe sous l'aiguille dans un mouvement qui suit le sens de la boutonnière : de droite à gauche (*fig. IV*)

Tirez le fil en l'air pour que le noeud formé se tienne rigide et droit. Espacez les points de la grosseur du fil

A l'extrémité, passez directement sur l'autre bord, vous reviendrez au point d'arrêt une fois la boutonnière finie - elle en sera mieux faite.

Points d'arrêt :

Tendez 2 fils d'un bord à l'autre de la boutonnière et, brodez sur ces fils un point de feston serré pour qu'il ne se soulève pas - ne mordant pas le tissu.

la boucle du feston tournée vers l'intérieur de boutonnière, glissez l'aiguille entre les 2 tissus et ressortez à l'autre extrémité pour refaire de même.

Rappelez-vous qu'une boutonnière bien faite doit rester fermée - Elle se repasse sur l'envers.

ROUTONNIERE DE CONFECTION

Elle se fait au même point que la boutonnière lingerie, mais à l'horizontale, c'est-à-dire perpendiculaire au bord du tissu.

Elle est réservée aux pièces où le boutonnage a tendance à tirer: devant de robe (*fig 5*), de blouse tablier, manchette, pied de col.

Elle présente un coin arrondi (vers le bord de boutonnage, celui qui devra s'user le plus vite) et un point d'arrêt à l'autre bout.

Vous commencerez le travail par le bord intérieur, et non par le coin arrondi.

Dans une blouse boutonnée - petit croisage : 2 cms
Où tailler la boutonnière ?....

Supposons un bouton de 18 mms; boutonnière : 20 mms

Ne pas la tailler également de chaque côté du fil de milieu (c'est-à-dire à 1 cm de part et d'autre)

Mais à distances inégales de ce fil soit : 1/2 cm du milieu vers le croisage et 1 cm 1/2 du milieu vers l'intérieur (totalisant 2 cms)

A seule fin de bien avoir le bouton dans l'axe du milieu lorsque la blouse sera boutonnée.

BOUTONNIERE TAILLEUR

Celle-ci se fait au cordonnet - dans la veste tailleur- et perce à la fois :

- devant du vêtement, toile et parementure
- en perpendiculaire, elle demande également :
un arrondi vers le bord,
le point d'arrêt à l'autre bout

Taillez-la bien droite, à l'aide de bons ciseaux
Enlevez l'arrondi à l'emporte-pièce

A défaut, vous pouvez faire aux ciseaux une petite entaille en forme de V pour obtenir le trou.

Surfilez, à plus forte raison qu'ici vous aurez 3 épaisseurs à maintenir.

Contournez la fente d'une "milanaise" (sorte de ganse) retenue au départ par un point au fil et,

Faites au cordonnet le point de boutonnière (fig VI)

Il se différencie à ce moment de la boutonnière précédente :
dans la façon de tirer l'aiguillée- vous la tirez vers vous et non en l'air,
et le noeud est plus plat
également dans le point d'arrêt - fait simplement de 2 fils tendus d'un bord à l'autre, sans feston

Repassez à la patte-mouille sur l'envers.

LA BRIDE

On distingue : la bride à bouton
la bride à agrafe
la bride d'arrêt

BRIDE A BOUTON

Elle sert au boutonnage en bord à bord d'un devant de robe.
Elle ferme "un colde chemisier une robe d'enfant, un bavoir"

Afin que le bord boutonné ne joue pas, et ne produise d'écart entre les tissus,

- faites votre bride presque à ras du tissu - et par là, suffisamment large pour permettre le passage du bouton. dissimulez le noeud entre les épaisseurs du tissu, et
- lancez 2 à 3 fils (simili ou fil à coudre, suivant la nature du tissu travaillé)
- brodez de droite à gauche au point de boutonnière serré (fig. 7)
- et terminez proprement sur le dessous.

BRIDE A AGRAFE

Dans le flou, on remplace la porte d'agrafe par une bride au fil.

- tendez 3 fils plats - peu espacés - et
- brodez au point de feston, sans mordre le tissu (fig. 8)

BRIDE d'ARRET

C'est la bride des extrémités de boutonnière
Et celle qui consolide le creux d'une fente ourlée
l'arrêt d'un pli

- tendez 2 à 3 fils plats - peu espacés - et
- brodez au point de feston, sans mordre le tissu

L'OEILLET

Il s'emploie à border un trou : (oeillet de ceinture)
(oeillet de laçage)

ou une fente : (pour la coulisse d'un ruban)
(pour la coulisse d'une ganse)

En trou, il se perce sur tissu double, à l'aide d'un poinçon, et se brode au point de boutonnière (fig 9) ou au point de bourdon *

La fente à coulisse est coupée aux ciseaux, sur le 1er tissu d'une partie double (fig.10)

Elle se brode au point de feston ou au point de bourdon.

POSE D'UN BOUTON

Rien de plus simple, pourrait-on croire
- pas si facile pourtant ...

Cherchez le bon emplacement de votre bouton en épinglant le côté boutonnière sur l'autre qui doit le recevoir - milieu sur milieu.

Si vous avez une boutonnière "de lingerie" verticale, plantez par sa fente une épingle pour le bouton, mais dans le haut de la fente (fig.11) faites ainsi pour ceux qui suivent, car pensez que sur vous, la boutonnière glissera et le bouton restera en sa partie supérieure.

Si la boutonnière est "de confection" (horizontale) plantez l'épingle très près du coin arrondi (fig. 12) et non au milieu de la fente, car là encore, la boutonnière glisserait.

Enfin, le bouton se coudra au fil double - non plaqué sur le tissu, mais avec une queue au fil; c'est-à-dire, laissez un petit intervalle de fil entre bouton et tissu (il variera d'après l'épaisseur du tissu), puis enroulez en tournant, et vous aurez une petite queue rigide.

Elle évitera les gonflements ou tiraillements disgracieux d'une boutonnière à une autre.

* * *

*Bourdon - broderie faite d'une suite de points rapprochés et plats, ni noués, ni bouclés.

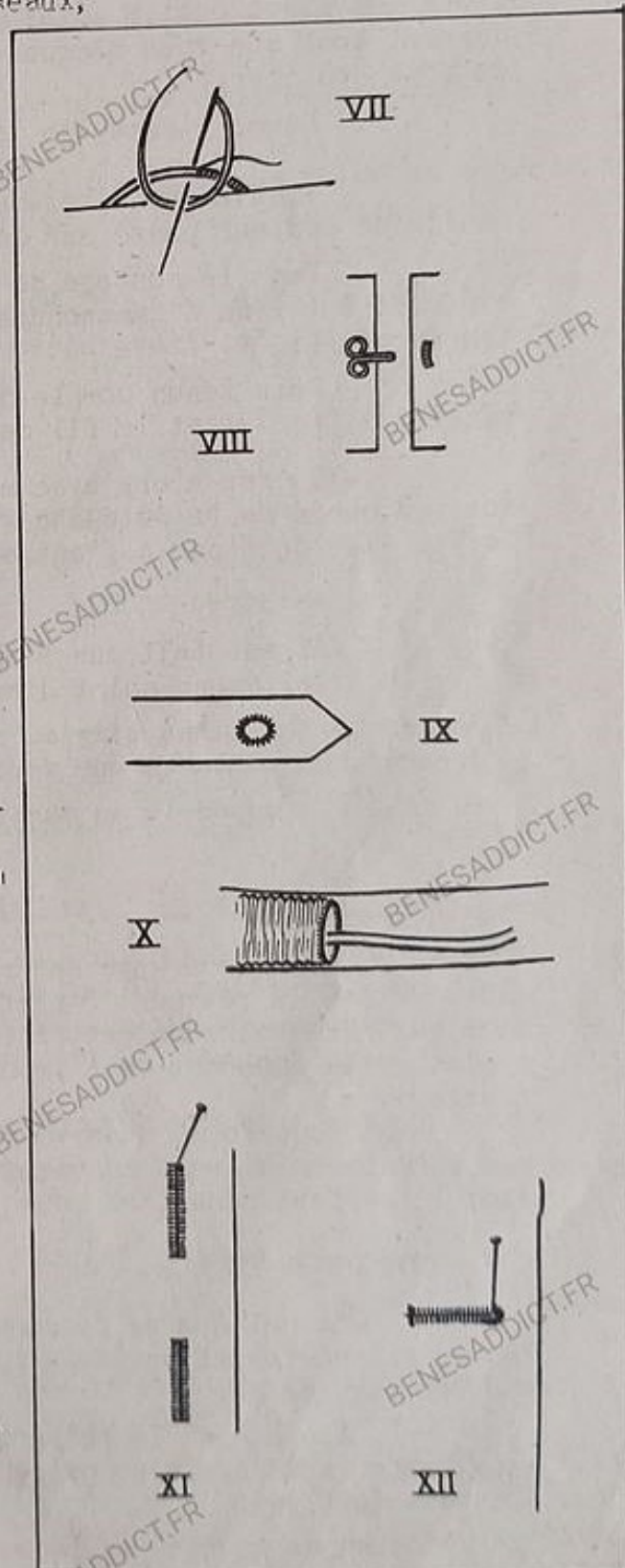

CONSEILS à l'ESSAYAGE

*

LA RETOUCHE

1°) Retouche du côté essayé

Il se peut que certaine ligne du vêtement essayé, telle découpe, soit à corriger, à remonter, à redresser....

Il se peut aussi que l'épaule paraisse un peu longue, et qu'il faille relever le montage de la manche.....

Tous petits détails à régler précisément à l'essayage et qui se produisent tant que vous manquerez d'expérience dans le tracé des patrons, dans l'art de vous habiller.

Donc, l'essayage "a mis au point"

Vous aurez à relever avec précision ce que les épingles ont réglé, par un fil de couleur passé sur les 2 bords de la couture rectifiée.

Dans le montage de manche, par exemple, vous prendrez le haut de manche replié (ligne d'emmanchure) et le bord du corsage où elle arrive (ligne d'entournure) (fig 1)

Mais tenez compte des bosses qui se produisent souvent entre deux épingles (fig.2), et le fil de retouche passé d'emblée manquerait de régularité.

Opérez alors avec méthode, en plaçant d'abord une rangée d'épingles sur les bords de la retouche (fig. 3) - les épingles alignées assureront la régularité - et de l'une à l'autre, vous passerez le seul et définitif fil de retouche.

Il est fait sur l'endroit, mais percez suffisamment l'envers du tissu. Faites un point d'arrêt pour commencer et finir l'aiguillée.

- passez-le sur tissu simple, sans accrocher le dessous des coutures que vous rencontrerez,
- au besoin, coupez-le au passage de ces coutures

2°) MISE A PLAT

Le côté essayé est retouché - il faut alors mettre le vêtement à plat (Il ne sera peut-être pas nécessaire de mettre toutes les parties à plat, cela dépendra de l'importance de la retouche)

Toutefois, dans vos débuts, n'hésitez pas à le faire et vous en viendrez à simplifier dans l'habileté plus tard, avec l'expérience.

3°) RETOUCHE EN DOUBLE

Les pièces se retrouvent à présent telles qu'elles étaient une fois coupées : à plat et bien distinctes.

Alors que "la préparation" vous faisait tracer à la craie et passer des fils sur l'envers du tissu,

"la retouche en double" se fera sur l'endroit.

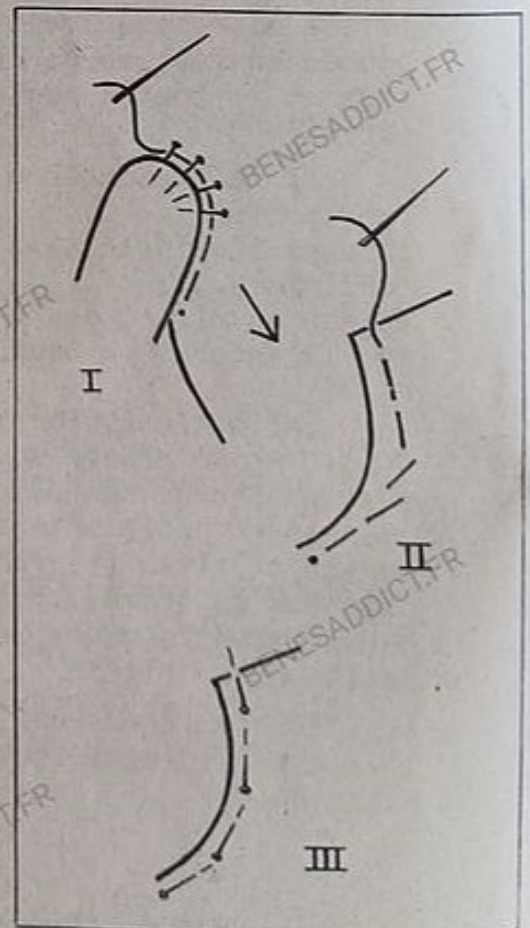

Pour cela :

- "appliquez les tissus (côté droit sur côté gauche) envers contre envers,
- mettez quelques épingles pour fixer les tissus et :
- épinglez en double sur le fil de retouche
- Épinglez en + (croix) aux croisements des lignes
- otez les épingles qui fixaient les tissus pour éviter la confusion, et sur l'autre face, partie à reproduire ,
- procédez exactement comme pour la préparation : fil plat d'épingle en épingle.
- passez les fils d'un bout à l'autre du tissu; les croisements des lignes vous aideront au réassemblage.
- mais vous pouvez, si vous le préférez, employer dans la retouche en double les fils bouclés (revoir : *Principes de Couture "La Préparation"*) recoupez tant que vous êtes sur le double.
- recoupez les 2 tissus en même temps, à 1cm, 5 ou 2 cm du fil de retouche
- faisant tomber ainsi les trop grandes ressources de coutures - et désépinglez.

4°) REMONTAGE

Il vous reste à remonter les pièces entre elles.

Ne piquez à la machine que les coutures dont vous êtes sûre.

En principe, on refait un essayage, coutures rebâties, et l'on pique ensuite.

5°) EPAULETTES

Suivant la mode, on porte ou l'on supprime les épaulettes aux vêtements

A) Vous en trouverez dans le commerce, pour manche montée ou pour toute autre manche.

Vous les choisirez pour robe ou manteau - voire pour manteau d'enfant.

Vous trouverez l'épaulette à soufflet, qui s'affaisse et remonte suivant le poids qui l'appuie - Cette dernière est intéressante, dans la veste qu'accompagne un manteau également épaulé; elle est au-dessous et s'affaisse, évitant un rembourrage exagéré.

D'autre fois, la mode préférera la ligne souple des épaules rondes

Mais vous pouvez les avoir si fuyantes que de tricher un peu les avantagera.

B) A ce moment, faites-vous-même le padding à votre convenance: prenez le galbe de votre épaule à la toile tailleur, que vous pincerez en quelques endroits.

gonflez-la intérieurement de feuilles de ouatine, ou simplement d'ouate à l'épaisseur voulue, la dégradant vers les bords.

Matelassez par des points, à la main, toile et ouatine, en maintenant la forme arrondie de l'épaule.

Repassez les bords pour les rendre bien plats.

Enfin, si le padding est destiné à une robe, recouvrez-le d'une doublure assorti au tissu.

Mais quelles qu'elles soient, placez vos épaulettes pour l'essayage.

C) On peut encore tout simplement, pour maintenir un montage de manche, piquer avec la manche à l'endroit épaule, un petit ruban de gros-grain.

* *

La pédale de votre machine à coudre s'actionne difficilement :

- elle manque de souplesse
- elle est dure : elle est très encrassée

Quelques gouttes de pétrole suffiront à dissoudre les impuretés, huilez ensuite

Ayez de l'huile appropriée - spéciale pour machine à coudre et répandue dans le commerce.

A défaut, faites vous-même, la préparation suivante :

- un mélange en partie égale d'huile d'olive et de pétrole, y ajouter 10% de paraffine.

* *

Lorsque vous dessinez sur patron une courbe à main levée, n'hésitez pas - tracez hardiment, vous la fignolerez ensuite.

*
* *

POURQUOI ?

Mon corsage tend dans le haut du dos ?

- Parce que l'omoplate plus ou moins proéminente, demande à l'épaule dos d'être plus longue que celle du devant, c'est à dire : d'être soutenue sur celle du devant.

Et vous avez laissé glisser le soutenu.

Découpez l'épaule et

Amenez sur la partie dos un "embu" de 1 à 2 cms pour donner le glonflant nécessaire (fig. 1)

Tant de bosses ont accusé l'ourlet de ma jupe en forme ?

- Parce que la grande largeur du bas de jupe vous ayant obligée à coucher des plis dans l'ourlet, ceux-ci ont fait perdre la bonne courbe d'arrondi.

Découpez-le

Rebattissez sur l'endroit le rempli d'ourlet

Egalisez-le à 2 cms et coupez

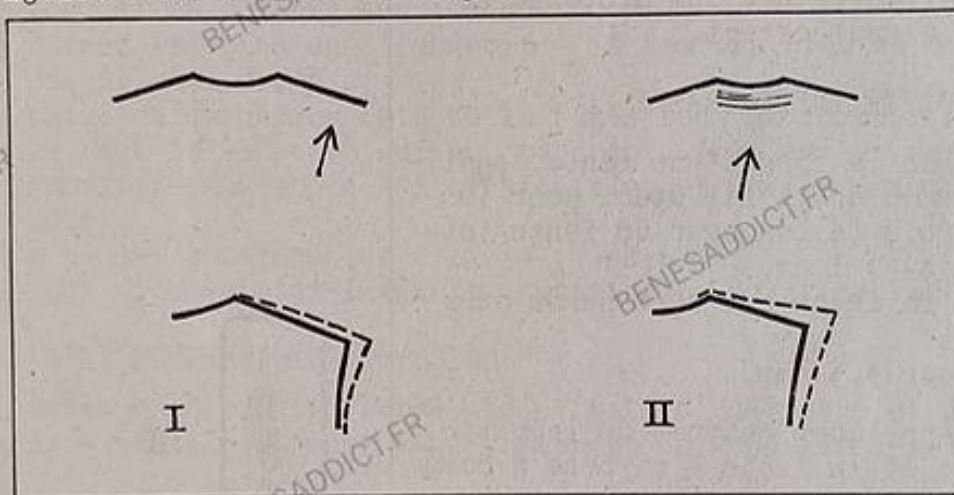

19

Surfilez et rabattez-le au point coulé

Mon col chemisier baille au dos ?

- En raison d'une grande échancrure de l'encolure dos otez le col. Si vous n'avez pas de ressource à l'encolure du corsage, remontez-la par la couture d'épaule.

Le dessous de mon col dépasse malgré les repassages successifs ?

- Parce qu'il est plus long que le dessus

"démontez le col et rendez le dessous plus étroit de quelques mms, il restera à sa place.

J'ai un pli horizontal dans le dos de ma robe sous l'encolure ?

- Parce que le haut de robe manque de souplesse, et s'appuie un peu trop sur le cou.

Découpez l'épaule

Amenez l'embu selon le cas cité plus haut et de plus,

lachez 1 cm sur la hauteur d'épaule à l'entournure (fig. 2)

C'est de cet embu qu'il manquait.

PRINCIPES de COUTURE

*

LES FENTES

et BAS DE MANCHES LONGUES

FENTE OURLEE

Elle est faite à même le tissu, d'un petit rentré de quelques mms - pour en écarter le moins possible les bords - et cousue à points d'ourlet.

Le creux de la fente ne pouvant s'ourler, le renforcer par un point de bourdon ou de feston.

Cette fente se trouve principalement dans le dos d'une robe d'enfant, elle borde l'ouverture qui prolonge le boutonnage d'empiècement.

PATTE INDECHIRABLE

Sur le bord d'une fente, appliquez une bande droit fil ayant pour longueur : 2 fois la longueur de fente (elle a 2 bords) + 1 cm. (en prévision de ce qui sera perdu dans le tournant) et en largeur : 3 cms.

Appliquez endroit de la patte sur endroit de la fente - en bord à bord et

Cousez sur l'envers à 3 mms du bord, sur la partie fendue et non sur la patte. Pour tourner, amenez la couture toute à rien, vers le creux (alors qu'au dessous vous maintenez la patte à 3 mms) et repartez sur l'autre bord.

Couchez la couture sur l'ongle et,

Faites à la main un rabat à cheval (c'est à dire le rabat dans la pique) (fig. 1 - envers)

La patte finie, se présente double sur 1 cm environ de large

Sur l'un des côtés, elle se repliera pour former patte

Sur l'autre, elle restera visible formant sous-patte. Le changement s'opère sans grimace, dans le creux.

Particulièrement solide, ne pouvant se déchirer plus loin, elle est appliquée aux côtés des "culottes, shorts pyjamas"

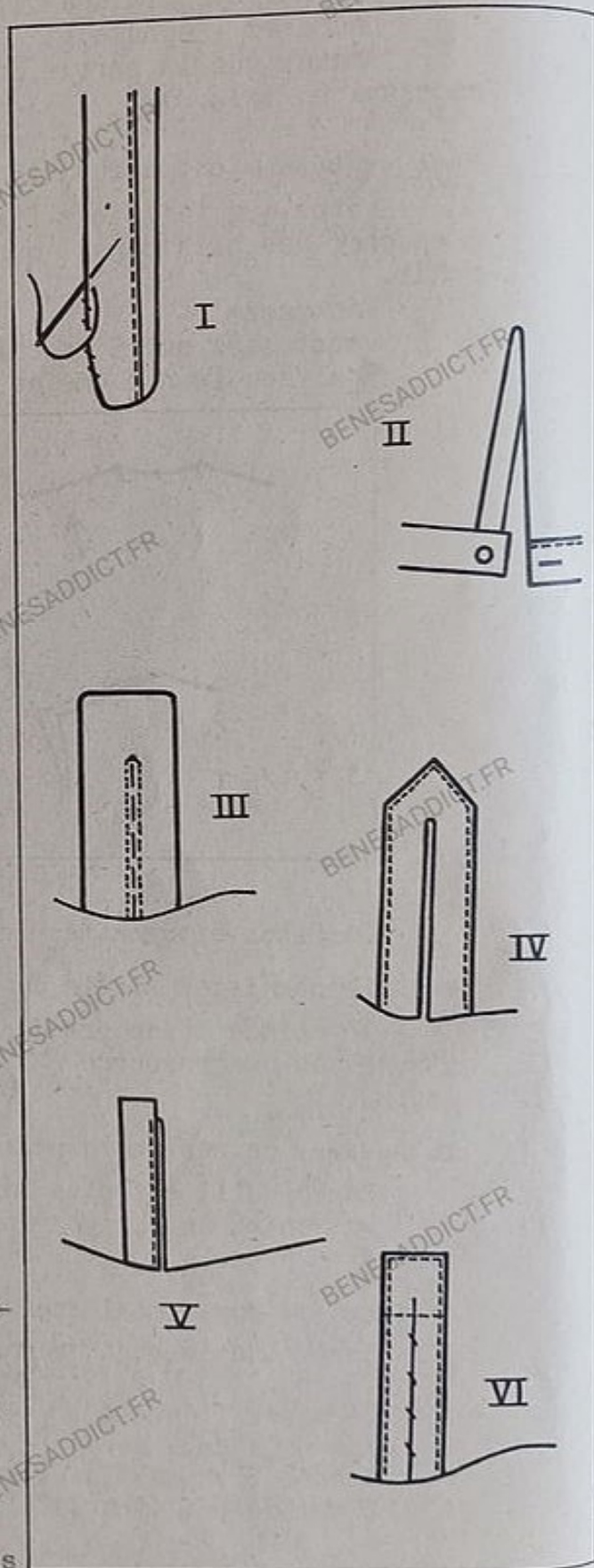

C'est alors au devant qu'elle forme patte,
au dos, sous-patte (*fig. 2- endroit*) et dans ce cas, s'allonge
d'un empiècement ou d'une ceinture où se fera le boutonnage

PATTE PRISE EN FOURREAU

Est employée dans le bas de manche où le poignet se ferme par des boutons
"jumelles"

Il est rappelé ici, que le boutonnage, par conséquent la fente d'une man-
che, se place à l'endroit coude, soit un peu en arrière de la couture de man-
che.

Ne coupez pas à l'avance votre fente, mais

- passez un fil qui peut faire 8 cms de hauteur

prenez un droit fil ayant pour longueur : la longueur de fente + le capucin
(soit 3 cms environ de plus) et en largeur : environ 5 cms

- passez également un fil à la moitié de sa largeur; donc à 2 cm 5

- épinglez endroit de la patte sur envers de manche - fil contre fil-

- bâtissez à 3 mms de chaque côté de ce fil - faites une petite pointe
dans le creux, pour permettre le retournement, et piquez (*fig. 3 envers*)

- coupez dans le milieu jusqu'au bout de la petite pointe

- couchez la couture sur l'ongle

- amenez la patte sur l'endroit - la couture bien en bordure - à maintenir
par un bâti et,

- rabattez de chaque côté de la fente sur une largeur de 2 cms

le haut de la patte est en "capucin". Pour éviter des bavures à la pointe,
rabattez-la d'abord à l'horizontale, et faites ensuite le rentré des obli-
ques

- A piquer à la machine (*fig. 4 - endroit*)

Dans un chemisier lingerie, rabattre au point de Paris

PATTE DE CHEMISIER CLASSIQUE

Enfin existe cette fermeture - faite d'une patte et d'une sous-patte rap-
portées - que l'on trouve dans la manche de "chemise d'homme
du "chemisier de dame et encore sur
un devant de chemise de nuit"

Est réalisable sur tout tissu qui se tient : toile - cotonnade - sur la
popeline notamment.

Prenons pour exemple de réalisation en bas de manche :

Mieux vaut ne pas piquer la couture de la manche - Elle est donc à plat
sur la table, à l'endroit,

La fente est faite bien droite, sur 8 cms environ

Coupez une sous-patte droit fil sur : la longueur de fente + 1 cm
et 3 cms de largeur

L'appliquer endroit contre endroit, sur le petit côté de manche - tissus
en bord à bord.

Le 1 cm d'excédent passe au-dessus de l'extrémité fente.

Faites la couture sur l'envers, à 5 mm du bord, sur la partie manche et
non sur la sous-patte.

Arrêtez-vous à l'extrémité fente (*fig. 5 endroit*)

Crantez à cette extrémité la manche seule sur 1/2 cm à l'horizontale (donc
jusqu'à la couture) pour permettre le retournement.

Couchez la couture sur l'ongle et

Rabattez à cheval : à points d'ourlet dans le point de pique. Laissez la
partie supérieure telle que, inachevée.

La sous-patte finie se présente double sur 1 cm de large

Coupez la patte droit fil sur la longueur de fente + 2 cms et 5 cms⁵ de large,

Appliquez endroit de patte sur envers de manche - tissus en bord à bord
Les 2 cms d'excédent passent au-dessus de l'extrémité fente

Faites la couture sur l'endroit, à 5 mm du bord, sur la partie manche et non sur la patte.

Arrêtez-vous à l'extrémité fente

Crantez à cette extrémité la manche seule sur 1/2 cm à l'horizontale (jusqu'à la couture) pour le retournement

Ecrasez sur l'ongle la couture ouverte

A 13 mm de la couture, faites un bâti amenant le rabat sur l'endroit de la manche

Rentré de 5 mm, et bâtissez la patte sur l'endroit de manche

La couture intérieure faite au préalable, se trouve au milieu de la largeur de patte; et le bord ouvert de patte vient couvrir la sous-patte.

L'extrémité inachevée de celle-ci sera invisible, parce qu'elle se placera juste dans la largeur des 2 crans faits aux ciseaux, et restera enfermée entre la manche et la patte.

Terminez le haut de patte en capucin ou à angle droit - celui-ci étant moins délicat que le premier, quoique tout aussi bien - Evitez toutefois les bavures des coins et piquez tout autour.

Piquez libre le bord de patte qui s'ouvre sur la sous-patte

Piquez un carré dans le haut de patte pour la finition (fig. 6 - endroit couture du milieu vue en transparence)

Enfin, piquez la couture de manche.

POIGNET

Bande droite - en droit fil ou contre fil, suivant le sens des rayures du tissu mais droite de toute façon. Ayant pour longueur : le tour de votre poignet + 6 cms (croisement et coutures compris) et en hauteur : 10 à 12 cms

(coutures comprises (fig. 7))

Repliez en deux sur le sens de la hauteur et

Fermez le poignet à ses extrémités pour obtenir une bande double de 5 à 6 cms de haut (fig 8)

Dégagez le coin des coutures et amenez sur l'endroit

Ecrasez la couture sur l'ongle.

MANCHETTE ou POIGNET MOUSQUETAIRE

Elle peut se faire : boutonnée croisée, ou boutonnée en boutons jumelles

1°) Voici les dimensions d'une "manchette croisée" finie (coutures non comprises) convenant à un poignet de 16 cms:

largeur.....	20 cms
hauteur totale.....	12 cms
hauteur de la patte de boutonnage.....	4 cms
largeur de boutonnage.....	2 cms
largeur aux arrondis.....	18 cms (fig 9)

Elle est à doubler.

Coupez avec 1/2 cm de plus tout autour pour les coutures

Une fois piquée et retournée, faites sur l'endroit un bâti en bordure de la couture. Elle a 2 boutonnières

les boutons se posent sur la patte (à même) de boutonnage

Elle se porte repliée (fig. 10)

2°) Manchette à boutons jumelles

Réctangle d'une largeur de 20 cms hauteur 12 (coutures non comprises)

Est à doubler

Elle a 4 boutonnières:

- 2 boutonnières de confection (horizontales) au premier 1/4 de sa hauteur

et
- 2 boutonnières lingerie (verticales) pour que le bouton ne glisse pas, au dernier 1/4 près de la couture de montage (fig. 11)

Avant de les tailler, monter la manchette sur la manche

Elle se porte repliée (fig. 12)

MONTAGE

Pour un poignet ordinaire, maintenez votre longueur de manche,

Pour un poignet mousquetaire, raccourcissez le bas de manche de 2 ou 3 cms - diminuez au besoin un peu de sa largeur, car il ne doit pas être bouffant.

Repassez ouverte la couture de manche piquée.

Glissez un fil de fronces (sur l'envers de manche) à 1 cm de son bord. Commencez-le à 1 cm de la patte de fermeture.

Passez sur la couture ouverte et répartissez régulièrement la fronce sur toute sa largeur - n'arrêtez pas le fil.

Posez manchette ou poignet par son côté ouvert - endroit contre endroit - chaque bord de poignet sur chaque bord de fermeture - le poignet ne dépasse pas - et

Resserrez la fronce sur la largeur du poignet

Piquez en couture intérieure

Rabattez sur l'envers à la main dans la pique machine

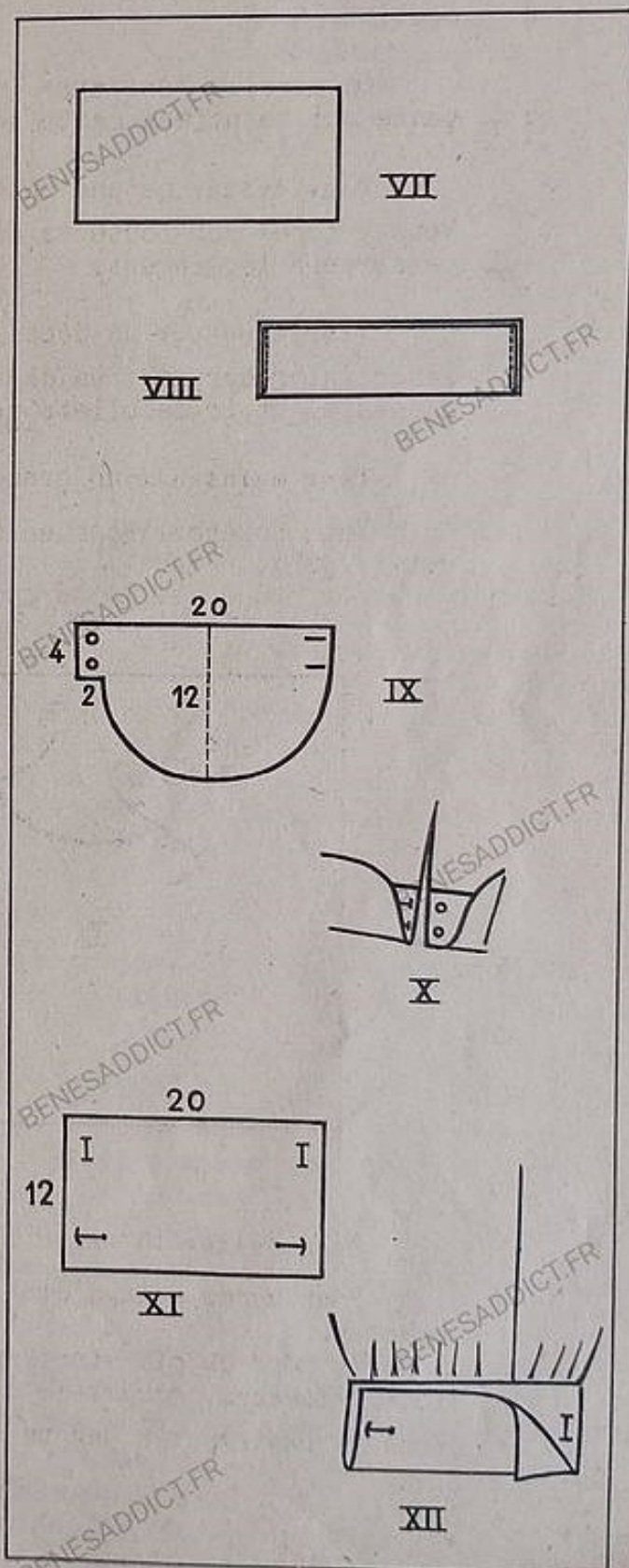

SAVEZ-VOUS QUE...

On appelle "EMBU" le petit excédent de tissu amené dans une couture et destiné à rentrer au fer.

Il a pour effet de gonfler le tissu en quelque endroit voulu

On appelle "**SOUTENU**" le même excédent de tissu qui sera maintenu par un soutien.

On appelle "**SOUTIEN**" (extra-fort de soutien - passément de soutien) la ganse qui maintient certaines coutures ainsi travaillées.

Pour éviter qu'une entournure baïlle au dos.....

Vous y ferez sur toute sa courbe - en bordure - un point de chaînette qui la resserrera légèrement.

Pour empêcher un décolleté bateau de glisser sur l'épaule...

Fixez intérieurement un élastique tendu allant de la couture de côté à celle d'épaule, et le décolleté restera à sa place (*fig. 1*)

Pour maintenir un grand décolleté rond.....

Vous poserez intérieurement sur son bord, un extra-fort qui le retiendra (*fig. 2*)

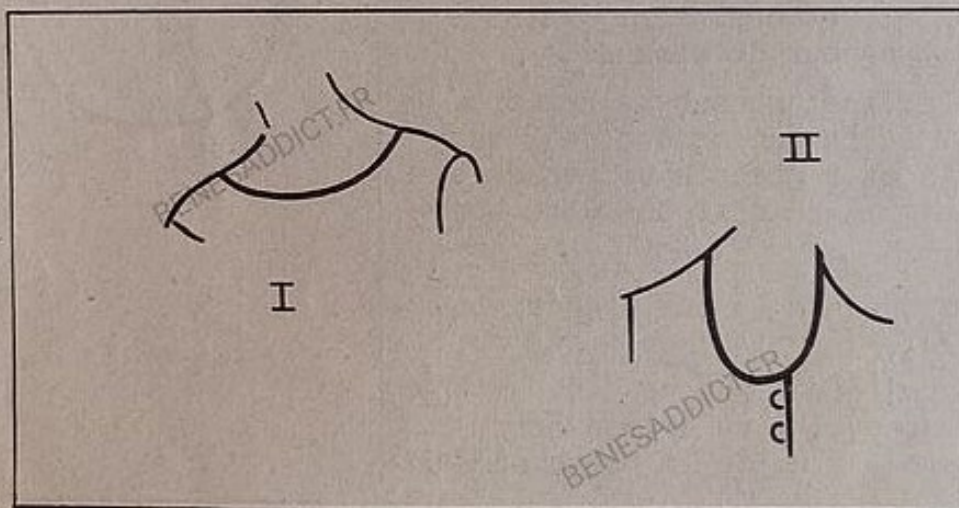

Pour éviter la chute d'un pli de jupe

Vous aurez soin d'établir le contre-fil dans le fond de pli à niveau des hanches.

Le fond de pli étant souvent à dégager dans le haut de jupe pour éviter les épaisseurs, coupez-le de la taille à la ligne où il est lâché, mais, Vous le rattraperez par un extra-fort remontant jusqu'à la taille.

CONSEILS A L'ESSAYAGE

*

LE DETAIL DES VERIFICATIONS

Si votre chemisier ou votre robe est boutonné, respectez l'aplomb du vêtement en épinglant bien :

fil de milieu sur fil de milieu

De là nécessité vous est rappelée de passer à la préparation un fil sur le milieu devant (ligne à l'intérieur du patron) et un fil sur le croisage (bord du patron)

VERIFICATION DES EPAULES

L'épaule dos doit être soutenue de 1 cm à 1cm,5 sur l'épaule devant, pour empêcher le vêtement de tendre à l'endroit omoplate.

La couture d'épaule va légèrement vers le dos à l'entournure, et se dirige vers le devant à l'encolure.

Vous pourrez avoir à la déplacer

à la creuser un peu, suivant le modèle d'épaule de votre cliente

à la lâcher peut-être, selon la grosseur du cou.

VERIFICATION DES COUTURES DE COTE

Elles doivent se trouver un peu en arrière sur le dos

Une couture de côté n'est jamais à mi-corps

Or votre patron leur a donné le bon emplacement

Dans la robe, elles sont cambrées. Veillez toutefois à ne pas biaiser exagérément cette couture sous le prétexte d'une taille fine

VERIFICATION DES ENTOURNURES

Une entournure ne doit pas être trop grande. Si elle pèche par excès d'échancrure, elle entraînera toute la robe au moindre mouvement.

Entournure trop large au devant :

elle s'affaisse, elle baïlle, et proviendra souvent d'une poitrine forte.

Si votre devant comporte une découpe (empiècement, patte d'épaule) débâtessez-la et remontez par des épingles l'excès d'entournure sous la découpe (fig. 1)

Si elle n'en comporte pas,

débâtessez l'épaule, et par là remontez dans un mouvement dirigé vers l'encolure ce qui décale l'épaule vers l'encolure (fig. 2)

Si une ressource trop faible d'épaule emmanchure ne vous permet pas le décalage,

vous pourrez toujours résorber le baïllement par une petite pince au creux d'entournure, en direction de la poitrine -

elle sera courte et prise en couture intérieure (fig 3)

Entournure trop large au dos :

Le même inconvénient peut se produire au dos par suite d'omoplates saillantes ou d'une tenue voûtée :

- en procédant au dos comme sur le devant (*fig. 2*) vous agrandissez la longueur d'épaule qui rentrera : ou bien en soutenu, ou en pince d'omoplate donnant au dos le bombé voulu (*fig. 4*)

Entournure trop étroite :

Vous ne devez pas non plus être gênée au-dessous de bras.

Si la ressource de couture est trop grande, si elle vous bride, crantez au creux du devant - mais restez prudente, et dans la partie dos, notamment, laissez une certaine aisance pour que, bras baissé, se produise un petit pli vertical dit "pli de souplesse".

Il est indispensable aux mouvements du bras.

Vous serez assurée du développement suffisant de l'entournure, si votre tissu ne se replie plus sous le bras baissé, s'il se trouve à ras du dessous de bras.

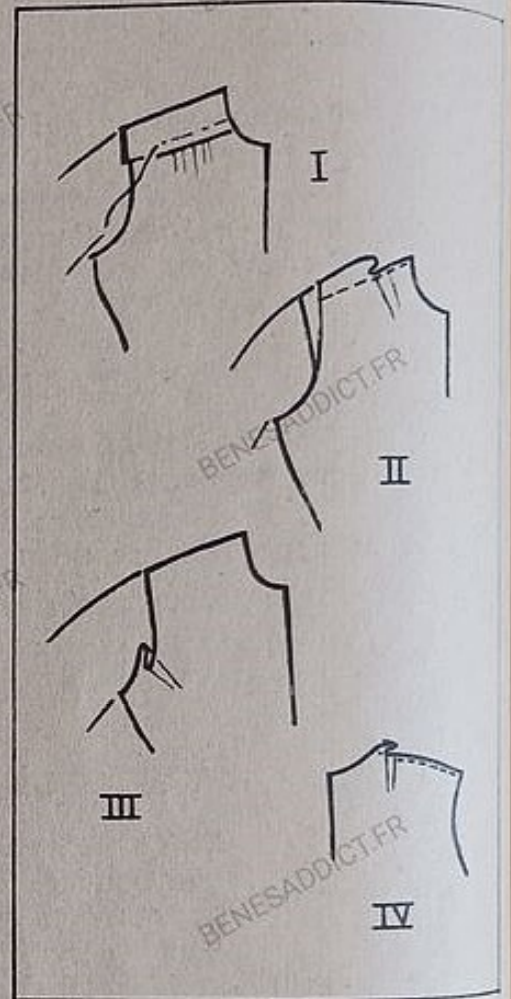

POURQUOI ?...

Un patron type établie à ses propres mesures nécessite un essayage ?

- parce que dans le patron type, certaines lignes sont trouvées proportionnellement à d'autres.

Or, le corps présente souvent quelques parties plus développées que d'autres - et un essayage doit régler les détails.

Votre manche par exemple se trouve un peu basse par suite d'une épaule trop longue ?

- parce que la longueur d'épaule dépend de la largeur du dos.

Or la carrure peut nécessiter une certaine mesure (du fait d'un dos large) et ne plus être proportionnée à votre ligne d'épaule.

Vous rétablirez la manche à sa place sur le sommet d'épaule au moment de l'essayage.

Ma Jaquette allait bien au dernier essayage, et à présent la taille est courte au devant (*fig. 1*)

- parce que le travail toile, doublure, épaississent tant soit peu, et font remonter les lignes. Pour délimiter la taille, placez à l'essayage un caoutchouc qui fait le tour, et marquez le bouton de taille 1 bon centimètre plus bas

Ayant la taille courte, ma robe semble remonter au dos ? (*fig. 2*)

- parce que votre taille un peu courte, réduit la ligne
Il faut chercher à l'allonger et à la caler.

Employez le truc du gros-grain détendu au fer et à la patte-mouille, sur la partie dos seulement (bord inférieur) et à l'essayage, calez la taille dos au bas du gros-grain et la taille devant en son milieu.

Ayant la taille très cambrée, j'accuse toutes mes formes en ajustant ma jupe ?

- parce que le creux de taille fait d'autant plus ressortir la rondeur des hanches trichez un peu en bourrant la face interne du gros-grain d'une petite épaisseur d'ouate et la cambrure paraîtra moins forte.

* *

24

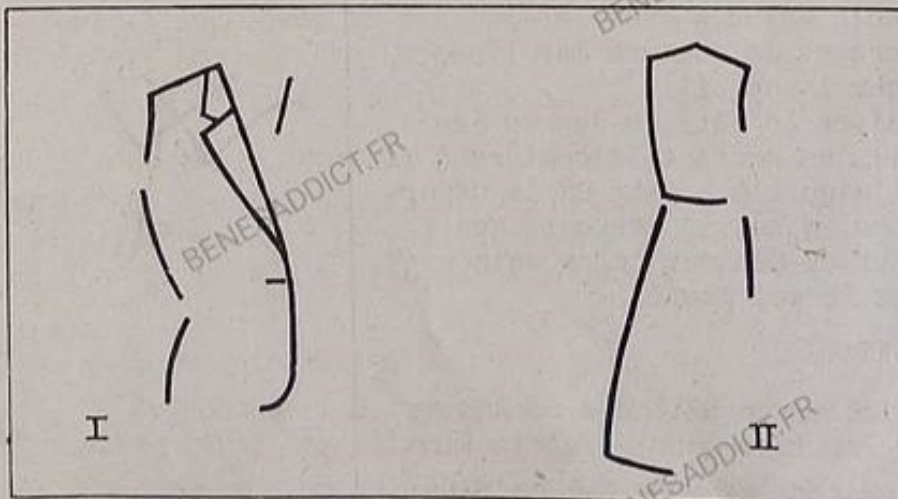

LES COLS

COL CLAUDINE

Se pose sur "robe d'enfant, guimpe, barboteuse" (fig. 1)

Il est plat et est dessiné sur un relevé des encolures dos et devant.

Que le boutonnage de la robe se fasse au devant ou au dos, le col claudine s'arrêtera au milieu devant du corsage, la largeur de croisage devant passer sous l'arrondi de col.

Dans le relevé des encolures que vous ferez d'après les patrons du corsage, prévoyez cependant le tombant de col, c'est-à-dire sa courbe extérieure - à peine plus court que le relevé exact, de façon à ce que le col "ne gode pas" une fois monté

Puis taillez le patron, milieu dos sur le droit fil

- au pli du tissu si la robe est ouverte devant

- avec couture si la robe est ouverte au dos.

Taillez double pour obtenir le col entier.

Reportez votre patron sur un autre droit fil double, pour obtenir un dessous identique au dessus.

Passez des fils bouclés sur les bords de patron d'un seul col (inutile d'en passer sur le dessous)

un fil plat à la pliure s'il y a pli de tissu.

Ouvrez les fils et coupez

Appliquez les 2 cols l'un sur l'autre - endroit contre endroit.

Fixez-les par quelques épingles posées à plat sur la surface du col et,

Bâtissez sur les fils bouclés - Soignez l'arrondi pour l'avoir bien net.

Enlevez les fils bouclés et piquez.

Recoupez assez près de la pique, dans l'arrondi notamment, à quelques mms

Ecrasez la couture sur l'ongle, et amenez sur l'endroit.

Faites le bâti de dessus (au fil assorti), en sortant la couture à la pointe de l'aiguille - mais en la déportant d'un bon mm sur le dessous, ceci, pour empêcher ce dessous de se retrousser une fois le col monté.

MONTAGE

Refaites un bâti des dessus et dessous sur les fils bouclés d'encolure

Otez ceux-ci - Le fil de bâti

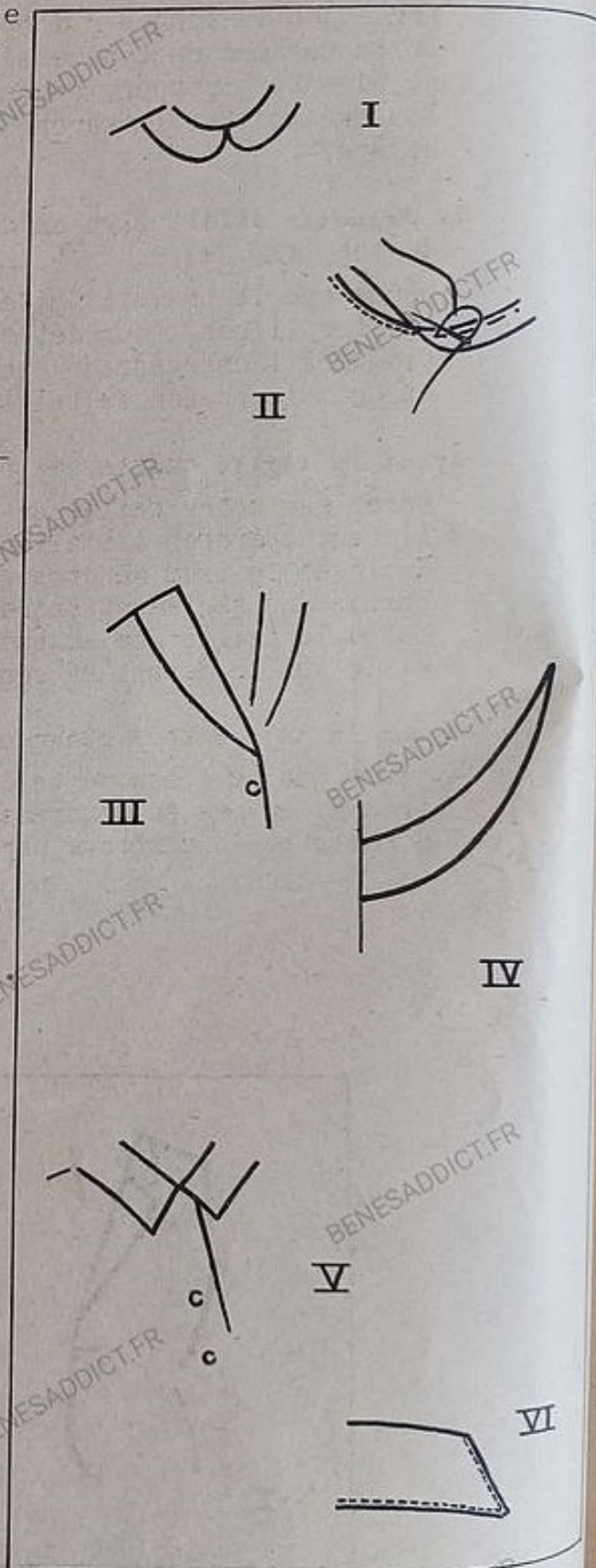

devenant suffisant pour marquer la ligne de montage - et

Montez votre col double - endroit contre endroit - le dessous contre l'encolure : milieu dos sur milieu dos, milieu devant sur milieu devant

Batissez

Coupez un plein biais de 2 cms environ que vous appliquerez sur le bâti précédent et piquez.

Recoupez la couture à 1/2 cm et pour faciliter le retournement du biais : - batissez en haut de la couture pour la bien aplatir - col soulevé - (fig. 2 envers)

Ne pas préparer le rabat, mais rentrez-le à la pointe de l'aiguille et couchez un point d'ourlet.

Si il est bon avant la pose d'un biais, de détendre au fer le bord destiné au rabat, pour qu'il ne tire pas.

Montage sur empiècement double:

dans ce cas, prendre seul, le dessous de col en couture avec l'encolure du corsage - endroit contre endroit.

Repliez la doublure d'empiècement et rabattez-la au point de côté sur le dessus de col.

COL CHALE

Se monte sur "robe de dame" (fig. 3)

Il monte un peu dans le cou et est dessiné lui aussi sur un relevé des encolures, dos et devant du patron.

Appliqué sur un devant boutonné et décolleté, le col sera toujours dessiné jusqu'à l'extrémité du croisage - il croise également.

En faisant le relevé des encolures, prévoyez le tombant de col plus court que le relevé exact; ceci pour qu'il ne gôde pas une fois posé, mais surtout, pour le "faire monter dans le cou"

Coupez, milieu dos au droit fil sur le pli du tissu (fig. 4)

Assemblage et montage :

procédez comme pour le col Claudine avec un biais.

COL CHEMISIER OUVERT : Col Danton.

Un col chemisier monte dans le cou de la moitié de sa hauteur, et se dessine, non plus sur un relevé d'encolure, mais dans un rectangle.

Comme son nom l'indique, il convient à l'encolure des "chemisiers et robes chemisier" (fig. 5)

Il s'arrête au milieu devant de la robe, et le croisage passe sous la pointe du col à gauche.

Sa courbe d'encolure, un peu bombée, sera à peine plus courte que l'encolure de robe où il est posé.

Il est coupé droit fil au milieu dos sur le pli du tissu

Pour l'assemblage, voir le col Claudine.

Dans la couture d'assemblage, vous casserez les pointes par 2 points machine en travers (fig. 6 envers) ce qui vous permettra de faire tomber la pointe aux ciseaux et d'avoir un angle plat sur l'endroit.

Montage :

le faire en couture intérieure.

Seul, le dessous de col en couture avec l'encolure de robe - endroit contre endroit - "partez bien, des milieux devant"

Le dessus sera rabattu sur l'envers de robe dans le point de pique.

Vous aurez au préalable fait la propreté du boutonnage, par une petite couture intérieure allant du bord de croisage au fil de milieu devant.

Montage du col ouvert :

Dans ce cas, l'intérieur est soigné pour faire revers :

- vous prendrez le dessous de col en couture avec l'encolure de robe et le dessus (resté libre) en couture intérieure avec la parementure.

Seule, la largeur encolure dos se rabat à la main dans la pique.

Vous pourrez à volonté fermer au moyen d'une bride invisible sur le bord droit du boutonnage et d'un petit bouton fixé à gauche sous le col.

COL CHEMISIER à PIED DE COL.

C'est celui de "la chemise d'homme, employé aussi sur chemisier de dame" (fig. 7)

Il est montant et enserre bien le cou, puisqu'il est fait d'un pied de col monté sur l'encolure du chemisier, et d'un tombant de col qui se rapporte au pied.

Le "pied de col" fait 1 cm 1/2 à 2 cms de hauteur sur le milieu dos, et va se diminuant vers le devant.

Il se monte sur le bord du croisage, et se ferme par une boutonnière ou petite bride à son extrémité.

Au pied de col s'adapte "le tombant" dont la hauteur fait environ 3 cms au milieu dos et au devant, un arrondi ou une pointe.

Le tombant de col part du milieu devant.

Ce col doit avoir de la tenue : on enferme entre le dessus et le dessous du pied comme du tombant, une triplure, c'est-à-dire une 3ème épaisseur de toile fine (genre percale)

Voici comment l'on procède :

tombant de col :

après avoir coupé les fils bouclés du dessus de col,

- posez-le ouvert, à plat sur la table, endroit du col sur la table
- mettez alors la triplure sur la face envers - épinglez-la et fixez-la au dessus de col par un bâti.
- appliquez dessus sur dessous - endroit contre endroit -
- piquez les trois épaisseurs - triplure sur face extérieure - puis :
- recoupez les coutures et amenez sur l'endroit, la triplure passe ainsi à l'intérieur

Pied de col :

dessus et triplure se renforcent de quelques piques machine dans le sens largeur

Montage du pied de col :

- prendre le haut du dessus en couture sur le tombant de col
- prendre le bas du dessus et le bas du dessous en couture sur l'encolure du chemisier jusqu'au bord du croisage.
- rabattre le haut du dessous sur le tombant de col (fig. 8 - envers côté droit d'un chemisier)

COL OFFICIER

Se monte sur "blouse, robe, veste et manteau de dame" et selon le vêtement auquel il s'adapte, sa hauteur variera entre 2 et 5 cms (*fig. 9*)

Il n'est pas fait d'une bande droite

- La bande droite ferait décoller le haut du col alors qu'il doit suivre la montée du cou.

On donne donc au patron de cette bande (droite au milieu dos) une forme incurvée vers le devant (*fig. 10*)

Elle s'inspire du pied de col précédent.

Pour éviter un affaissement du col,

- mettez une triplure dans les tissus légers de robe,
- une toile tailleur dans le lainage
- montez le col en couture intérieure sur l'endroit;
- le dessous est rabattu à la main dans la pique.

COL à COINS CASSES

S'inspire du col officier auquel vous rabattez la pointe (*fig. 11*)

Vous l'obtiendrez plus important en prolongeant l'angle du devant sur les dimensions désirées (*fig. 12*)

* * *

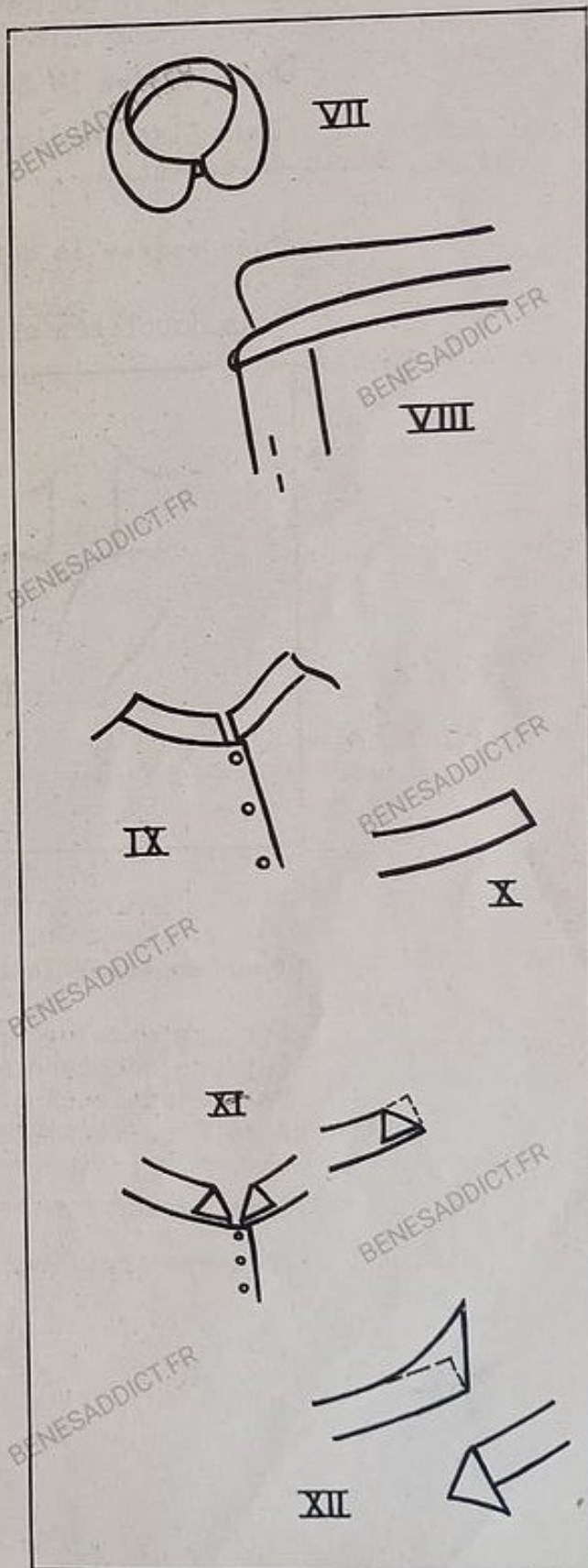

SAVEZ-VOUS QUE...

Pour garder profondeur et souplesse à la pince d'un décolleté fantaisie (fig. 1)

Vous doublerez d'une fine toile bien tendue le haut du corsage, allant du décolleté à la couture du dessous de bras, jusqu'à l'épaule.

Pour tendre le haut de certaines robes légères

Vous fixez quelques petits plombs au creux du décolleté, ou encore à la taille du devant.

Pour éviter la déformation des cols-pattes de décolleté - poche en tissu léger....

Vous doublerez chacune de ces parties d'une percale (décatie au préalable) et prise en couture avec elle.

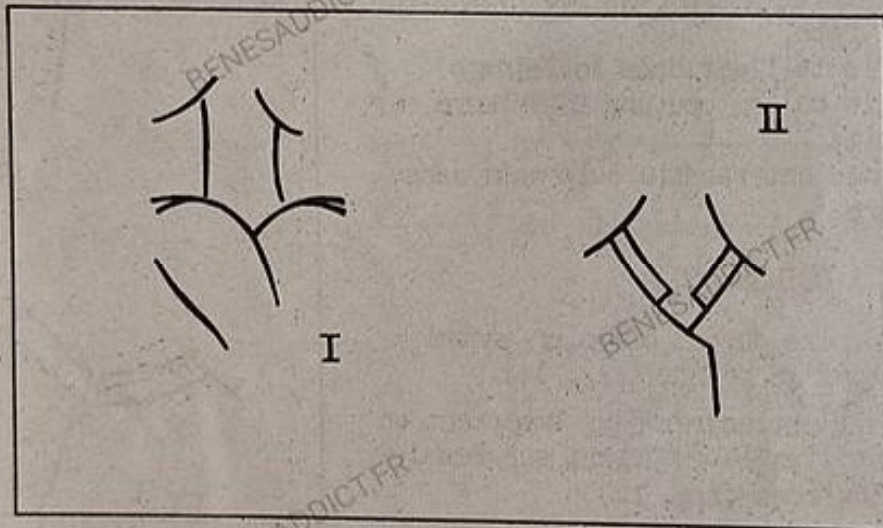

27

Pour empêcher le baïllement d'un col officier sur une encolure creusée (fig. 2)

Sur une encolure ronde, la forme incurvée du col le fera s'appliquer

Sur une encolure en pointe, le haut de col ne s'appuiera plus aussi bien

Maintenez-le en glissant une petite fronce sur ce haut de col que vous rentrerez au fer, et toilez.

Pour éviter que corsage et plastron plissés ne s'ouvrent.....

Vous les doublerez d'une doublure légère taillée juste à vos mesures.

* * *

CONSEILS à l'ESSAYAGE

*

LE DETAIL DES VERIFICATIONS (suite)

VERIFICATION DE L'ENCOLURE

Une encolure classique doit être à ras du cou, et à l'essayage on verra le bord d'encolure monter légèrement vers le cou, pour que, couture prise, le col s'en trouve bien à la base.

Si la ressource de couture tire, si l'épaule visse, lâchez de quelques points l'épaule encolure, et laissez se poser la couture - un cou un peu fort peut demander une aisance.

Votre modèle comportera peut-être une encolure montante - sans col. Vous aurez, pour la réaliser, prolongé l'épaule encolure dos et l'épaule encolure devant (*fig. 1*) et crantez intérieurement au creux de la couture pour lui permettre de se redresser sur le cou.

Une encolure peut encore être profonde : en pointe, en carré, en décolleté bateau, en toutes sortes de lignes qu'apporte la mode.

Vous en dessinez la forme sur votre patron pour la reproduire sur le tissu; mais attention, restez sobre dans votre coup de crayon, attendez pour creuser encore de juger à l'essayage - là, il sera bien temps d'approfondir si vous le désirez, mais impossible de remonter.

VERIFICATION DE LA LARGEUR DE TAILLE

N'oubliez pas que si la jupe est ajustée à la ceinture, la robe elle, doit garder une certaine souplesse. On prévoit généralement 4 cms de jeu à la taille d'une robe (exception faite pour la ligne Princesse)

Si, par suite d'une taille très fine, cambrure de la couture de côté, et pince taille (prévue par vous dans le tracé du patron) ne suffisent pas, sachez qu'avant de renforcer cette cambrure ou cette pince, il est parfois préférable de refaire 1 ou 2 petites pinces là où porte l'excédent de largeur - elles maintiennent l'aplomb.

Vous pouvez également au dos d'un corsage, glisser une fronce à resserrer sur la largeur de jupe (*fig. 2*) quasi invisible dans le flou.

Enfin, pour maintenir à sa place une taille qui tombe, fixez-en la couture sur un gros-grain étroit calculé à votre mesure.

Le gros-grain s'accroche intérieurement par des agrafes.

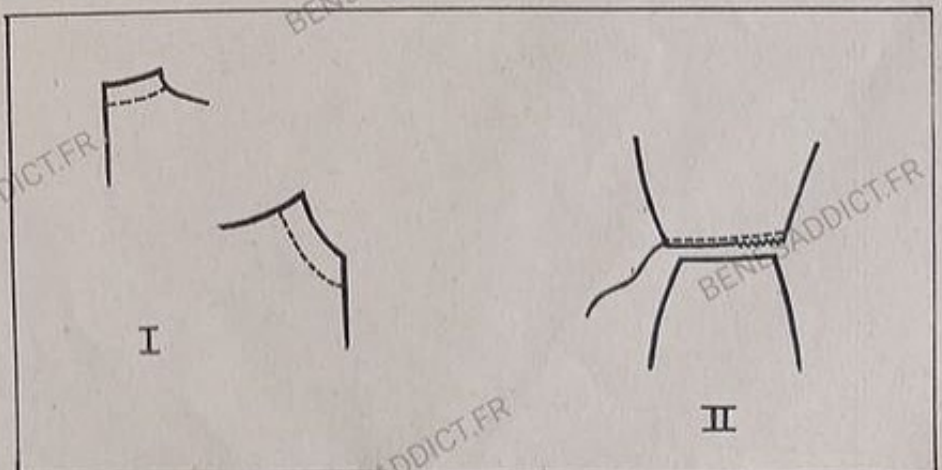

*

VERIFICATION DES PINCES ET DE LEUR DIRECTION

Une pince est toujours valable,

quand elle rétablit un aplomb
résorbe un excès d'ampleur
quand elle moule la ligne

- Mieux vaut une petite pince d'omoplate partant de l'épaule dos, dont l'effet sera de gonfler un haut de robe sur une omoplate saillante, que de voir des tiraillements de ce même corsage sous l'épaule ou un flottement d'entournure.
- Mieux vaut encore une pince au creux de l'entournure devant demandé par une poitrine forte qu'un baflement de cette entournure trop développée.

Or, on ne tire pas une pince à la règle

Elle se trace à main levée dans une forme légèrement incurvée, allant bien à rien vers la partie saillante.

Si vous voyez à l'essayage les points de bâti s'écarter, c'est que la pince est trop longue ou trop profonde. Faites-en sauter quelques points et laissez-la se poser d'elle-même.

Piquez en rendant son extrémité bien fine.

Dans le lainage, coupez le fond de pince

Dans les soieries et cotonnades, ne pas couper, mais l'aplatir au fer.

Enfin certaines pinces se font souples:

- non piquées - non repassées
- un bord étant simplement couché sur l'autre en direction d'un point de hanches, d'un point de poitrine... et cette façon devient garniture du modèle, lorsque la souplesse et la sobriété sont requises à quelque tournant de mode ou de saison.

* * *

Pour travailler aisément,

réservez-vous un petit atelier - si pas la pièce entière, un coin toujours, un coin qui sera vôtre, pouvant même se résumer en une table, où vous retrouverez les pièces que vous y avez posées la veille, sans qu'il n'y ait eu chute d'épingles, ni disparition d'objets.

Un coin où peut-être, vous pourrez jeter sur les épaules du mannequin la veste essayée,

Une table au moins, où vous étalerez la jupe inachevée, mais repassée déjà, et où vous pourrez vous réinstaller au premier moment libre

Coudre ne doit pas être cause de fatigue, de courbatures.

Choisissez un emplacement bien éclairé :

- lumière du jour vous parvenant de gauche, de façon à ce que la main droite ne fasse pas d'ombre.

Appuyez-vous au dossier de la chaise :

- buste droit - travail sur la table et non sur les genoux.

Et lorsque vous recourez à la lumière artificielle, préférez l'éclairage indirect, celui qui tombe sur la table, suffisant mais doux, aux rayons aveuglants.

Aiguille entre le pouce et l'index que l'on pousse sur le majeur en un geste continu, et vous devez vous servir du dé à coudre.

Tant que vous pouvez faire sans dé, vous tenez mal l'aiguille, votre geste est plus long, les points sont moins beaux.

Vous manquez de technique.

Ayez le mètre ruban autour du cou

Ayez aussi une pochette à épingles - que vous aurez faite vous-même dans une chute de lainage, fixée à la taille, côté droit;

ou la pelote qui enserre le bras gauche, et vous connaîtrez pour les essayages l'économie du geste, et vous travaillerez très en harmonie.

* * *

PRINCIPES de COUTURE

*

LES MANCHES COURTES

Un bas de manche courte peut être : plat
 ou resserré en fronces
 Un bas de manche froncée sera resserré sur un bracelet
 sur un biais.

ou sur une broderie de smoks, nids d'abeille (manche ballon d'enfant)

BAS DE MANCHE FRONCÉ sur BRACELET.

La couture de manche a été piquée et repassée ouverte :
 - à 1 cm du bord de manche
 - à 2 ou 3 cms de part et d'autre de la couture,
 passez un fil de fronce

(Rappelez-vous qu'une fronce se glisse sur l'envers du tissu, se commence, non par un noeud, mais par 3 points l'un sur l'autre, et se termine à l'autre bout par une queue au fil, non arrêtée (fig. 1 - envers). On la resserrera et l'arrêtera plus tard, au montage sur la partie plate)

Coupez un droit fil (ou un contre-fil si vous voulez intervertir le sens d'un tissu ligné) sur la grosseur du bras mesuré à l'essayage :

- laissez 1/2 cm à 1 cm de jeu en prévision de l'épaisseur du tissu froncé plus la valeur de la couture,
- coupez sur 6 cms de haut (coutures comprises) la bande est double, elle fera donc 2 cms finie ,
- fermez-la par une pique (fig. 2 - envers) à ouvrir sur l'ongle
- faites le montage en laissant la manche sur son envers,
- introduisez le bracelet à l'intérieur de manche, couture sur couture, endroit contre endroit,
- tendez sur les doigts introduits à l'intérieur du bracelet, et,
- resserrez le fil de fronces sur la largeur de celui-ci
- répartissez régulièrement par une épingle, tissus en bord à bord,
- épinglez sur la fronce
- bâtissez sur les épingles

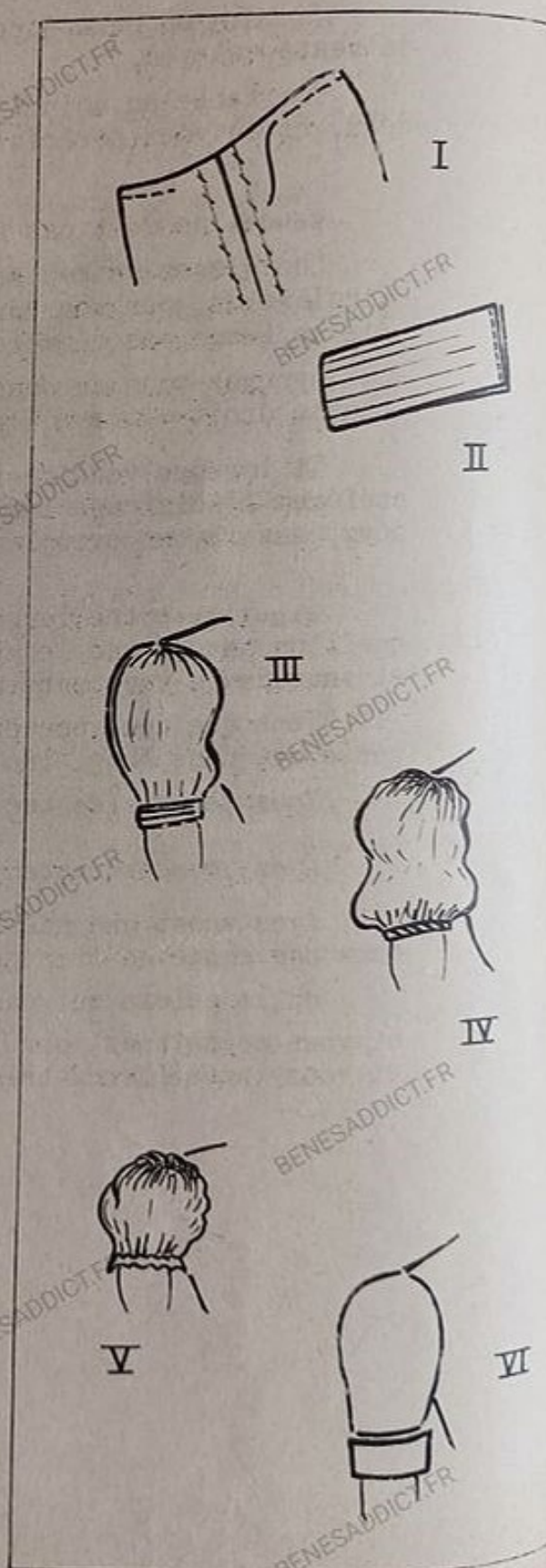

- piquez
- couchez la couture sur l'ongle
- rabattez à points d'ourlet dans la pique machine bande droite à cheval formant ainsi brâcelet (*fig. 3*)- s'emploie sur "blouse, robe de dame "

Il est à conseiller de mesurer la grosseur des 2 bras car on a généralement 1 bras plus fort que l'autre.

BAS DE MANCHE FRONCE SUR BIAIS

Coupez un plein biais sur la grosseur du bras plus couture, et sur 2 cms de haut.

Procédez comme pour la manche précédente

S'emploie le plus couramment sur manche ballon d'enfant (*fig. 4*)

BAS DE MANCHE BRODE SUR TETE DE FRONCES

Se fait sur "robe et guimpe d'enfant" (*fig. 5*)

Plus flatteuse que les 2 modèles précédents, elle a pour effet de rappeler en 2 ou 3 rangs la broderie de smoks ou nids d'abeille, d'un empiècement ou d'une taille de robe.

Pour la travailler, ne fermez pas la couture de manche

Terminez-en le bas par un rouleauté qui le fera se tuyauter une fois fini,

Laissez toujours quelques cms plats au départ de la couture (pour enfant 2 cms de chaque côté)

Faites la préparation d'après la chronique "Smoks ou nids d'abeille" lorsque vous avez brodé,

Fermez la manche en couture simple surfilée, ou en couture anglaise.

Remarque - Nids d'abeille et surtout smoks demandent plus de largeur qu'une fronce ordinaire. Aussi, les préparerez-vous en fronces peu espacées en vue du rétrécissement certain.

Toutefois, lorsque vous oterez les fils de préparation, vous verrez le bas de manche se prêter et se détendre un peu, regagnant quelques cms. Cette finition a l'avantage de garder une certaine élasticité, intéressante dans l'instabilité des mesures d'enfant.

Et c'est pour cette raison que le biais terminant un bas de manche d'enfant sera prévu un peu plus large que le bras lui-même.

Excédent à reprendre par un petit pli au-dessous, que vous serez bien aisé de lâcher plus tard pour donner de l'aisance.

BAS DE MANCHE PLAT

Un bas de manche pour être plat, verra sa couture se biaiser de l'emmanchure vers son bord.

Il est terminé par un biais rapporté en faux ourlet.

BAS DE MANCHE SUR REVERS

Cette terminaison est appliquée sur "robe de dame, sur la veste d'un ensemble" (*fig. 6*)

Selon la nature du tissu employé, il sera fixe (revers de même tissu) ou mobile (revers fantaisie interchangeable)

Ne pas faire le revers dans un rectangle de bande droite, car la man-

che va s'élargissant vers le haut, et un revers droit en se retournant se monterait trop étroit. Donnez-lui donc la forme légèrement évasée que prend la manche.

Voici en exemple les proportions d'un revers :

Rectangle sur la largeur bas de manche ()
et 6 à 7 cms de hauteur () coutures non comprises

En la 1/2 largeur rectangle, élevez de 1 cm et dessinez le haut du revers : A

Et la ligne du bas : D

par une légère courbe

Pour l'évaser, élargissez d'un cm les 2 angles supérieurs du rectangle et retracez la couture d'oblique en lignes B et C (fig. 7)

A couper double

Piquez en A

Ouvrez la couture au fer

Rabattez B sur C. Piquez (fig. 8 envers) et ouvrez la couture au fer

Amenez sur l'endroit en pliant en A et vous aurez le revers double en forme de couronne.

MONTAGE D'UN REVERS FIXE

Faites les bâtis sur endroit pour maintenir dessus et dessous.

le 1er très près de la couture A (fig. 9 endroit)

le 2ème à 1 cm du bas : D

Appliquez ce 2ème bâti sur la manche, endroit contre endroit, couture sur couture .

Bâtissez

Coupez un biais de 2 cms. Appliquez-le par dessus, piquez ensemble et Rabattez le biais à la main sur l'envers de manche

MONTAGE D'UN REVERS-MOBILE

Terminez celui-ci proprement sur un biais à cheval

Terminez le bas de manche par un biais en faux ourlet

Fixez le revers à la manche à longs points rabattant biais sur biais.

MANCHE DROITE - MANCHE GAUCHE

Pour reconnaître les manches, mettez-les à plat sur la table et à l'endroit, le haut de manche vers vous, les coutures se regardant, comme si vous deviez les enfiler; le creux d'emmanchure est toujours sur le devant (fig. 10)

MONTAGE DE LA MANCHE FRONCÉE

- passez un fil de fronces (2 si la manche est très large) sur le fil d'emmanchure et d'un point de repère à un autre (réglés par vous à l'essayage)*

* (Voir la prochaine chronique : Conseils à l'Essayage le montage des manches)

- introduisez la manche dans l'entournure , endroit contre endroit, la couture de manche sur le repère du dessous de bras (réglé à l'essayage) *
- épinglez à plat sur la partie manche, et non à l'extérieur sur le corsage - depuis le dessous, en remontant vers chacun des repères. Ne pas tirer sur la manche, mais soutenez-la tant soit peu.

vous resserrez ensuite la fronce du haut sur la largeur restante d'entournure.

- répartissez à la pointe d'une épingle et épinglez sur la fronce même

Attention encore de ne pas tirer plus qu'il ne faut sur le fil, ce qui ferait froncer le corsage.

- bâtissez sur les épingles
- piquez sur le bâti à l'intérieur de manche
- recoupez à 1 bon cm et surfilez en double.

MONTAGE DE LA MANCHE SOUTENUE

Si une manche n'est pas froncée, elle est pour le moins soutenue.

Et ce soutenu ou embu est à maintenir sur le dessus, d'un repère à l'autre, par des épingles en nombre suffisant et par un bâti à petits points.

Une largeur mal soutenue fera fronce à la pique,

Et ne croyez pas qu'ainsi piquée, elle rentrera au fer.

* (Voir la prochaine chronique :
Conseils à l'Essayage le montage des manches)

* * *

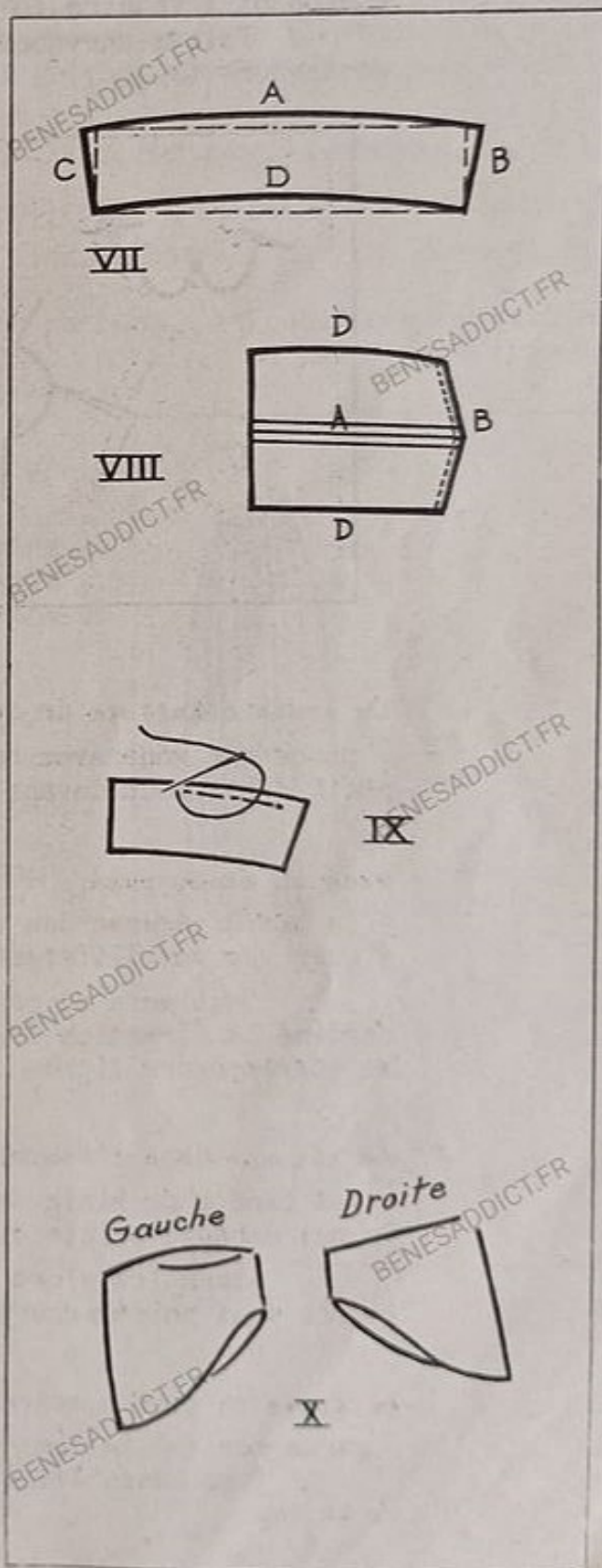

POURQUOI ?

Mon col Claudine gondole sur l'épaule ?

- parce que le tombant de col, ou bord extérieur du col, est plus large que le corsage (*fig. 1*) c'est-à-dire qu'il tourne trop.

Pour y remédier, retracez-le d'après l'encolure des patrons en cherchant à réduire le tombant du col; pour cela,

Faites chevaucher légèrement les épaules des patrons sur le point emmanchure (*fig. 1*)

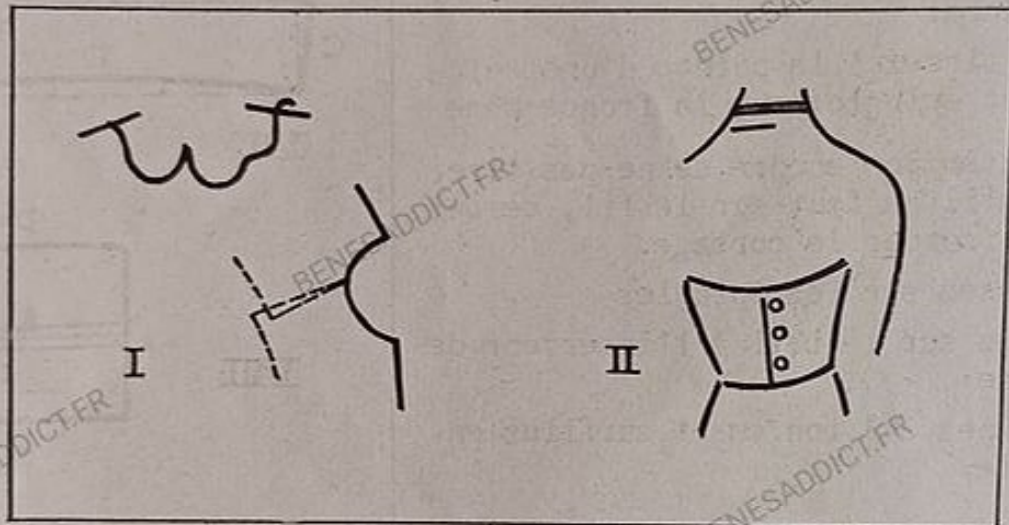

31

Le grand décolleté de ma robe bain de soleil s'ouvre ?

- parce que vous avez omis de glisser dans le faux ourlet qui le borde, un petit caoutchouc devant le tendre du milieu dos au devant (*fig. 2*)

Dans un tissu rayé, je n'ai pu obtenir le dessin chevron que je désirais ?

- le biais réserve des surprises si vous ne prenez pas la précaution d'indiquer sur vos différentes parties de patrons, le sens des lignes à obtenir.

Tout sera au contraire beaucoup plus facile et plus sûr si, ayant dessiné la direction d'une diagonale en chevron, vous n'avez plus qu'à faire correspondre lignes du patron sur lignes du tissu.

Je tâtonne dans l'assemblage des biais sans y réussir ?

- les bandes de biais servant à border, ont leur extrémité sur le droit fil. Ce qui donne 1 pointe et 1 talon.

Assemblez alors les biais : talon de l'un sur pointe de l'autre, et non deux pointes ensemble.

Le tissu se gonfle entre les boutons de mon vêtement ?

- parce que les boutons sont cousus plaqués sur le tissu.

Vous devez laisser une queue au fil qui fera intervalle entre boutons et tissu.

SAVEZ-VOUS QUE...

..

Dans un assemblage de coutures.....

vous épinglerez et vous bâtirez toujours sur la plus grande des pièces à assembler.

Exemple : dans une épaule : sur l'épaule dos et non sur celle du devant
dans un bas de manche: sur le bord de manche froncé et non sur le poignet.
dans un montage : sur l'emmanchure et non sur l'entournure de robe
dans un montage de taille : sur le corsage laissé souple et non sur la jupe .

Afin de répartir comme il se doit le soutenu ou la fronce.

Pour resserrer la taille d'une jupe à petits plis étroits (plissé accordéon)

- le plissé accordéon se voit dans les tissus légers (soierie, mousseline de soie, voire même mousseline de laine)

où les plis très étroits ne peuvent être renforcés pour cintrer la taille, mais vous glisserez 1 ou 2 rangs de fronces, et la taille se resserrera à sa mesure sur la largeur de ceinture ou de corsage (*fig. 1*)

Pour que les hautes ceintures drapées ne s'affaïssent pas.... (*fig. 2*)

- introduisez entre la ceinture prise dans le biais et sa doublure, des petites baleines souples, fixées sur les milieux dos-devant et sur les côtés.

Pour empêcher le plein biais d'une jupe (lignes en chevron) de se déformer.... (*fig. 3*)

- assemblez vos deux parties à petits points pour le raccord des lignes, doublez le haut de jupe - de la taille aux hanches - d'une doublure légère taillée juste à vos mesures.

Pour que le pli de votre jupe droite n'ait pas tendance à s'ouvrir....

- doublez également le haut de jupe, maintenant ainsi le pli couché jusqu'à la hauteur hanches.

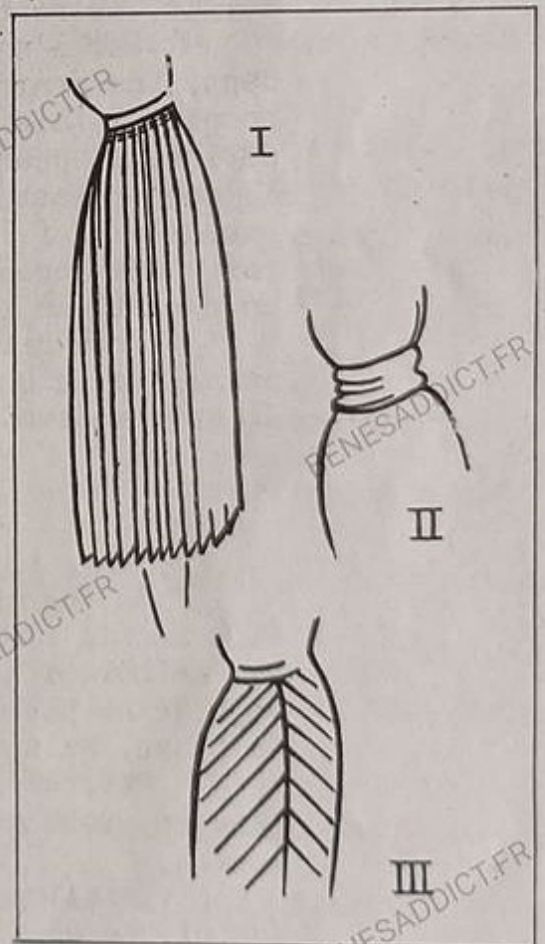

PRINCIPES de COUTURE

*

LES COINS.

COIN ORDINAIRE

C'est celui où dans "un ourlet de mouchoir, de torchon" un bord est rabattu sur l'autre, bien à ras de l'autre et terminé en surjet (*fig. 1- envers*)

COIN EN ONGLET

ou coin capuchon

Plus soigné que le coin ordinaire il se verra dans "le linge de table et de maison: ourlets de nappes, de taies d'oreiller, les angles de poches appliquées, d'empiècements débordants (robe d'enfant)"

Préparez, en le cassant sur les doigts, le rentré d'ourlet - d'1/2 cm.

Sur l'angle portons : A.

depuis ce rentré,

comptez 2 fois la valeur de l'ourlet désiré, et pour connaître l'endroit où il sera rabattu,

passez-y un fil plat (par exemple, comptez 4 cms depuis le rentré replié pour un ourlet que l'on veut de 2 cms fini)

Vous retrouvez un angle droit : B parallèle au bord du tissu.

Il en est donc : à 3 cms pour un ourlet d'1cm 1/2

à 4 cms pour un ourlet de 2 etc... (*fig. 2 - envers*)

Au besoin ce fil plat pourrait être un fil tiré si l'ourlet à faire est un ourlet à jour. Dans ce cas, avoir soin de ne pas tirer le fil jusqu'au bout du tissu, mais de l'arrêter net en B.

Repliez un bord droit fil sur l'autre, vous avez un capuchon (*fig. 3 - envers*)

Rabattez A sur B vous obtenez une pliure de tissu en plein biais : C (*fig. 4*)

Cassez cette pliure sur l'ongle pour bien en voir l'emplacement, lachez et,

Cousez à points de pique (*fig. 5*)

Coupez à 1/2 cm. au-dessus, écrasez sur l'ongle et retournez le capuchon. L'ourlet se place de lui-même. Préparez le par un dernier bâti (*fig. 6*)

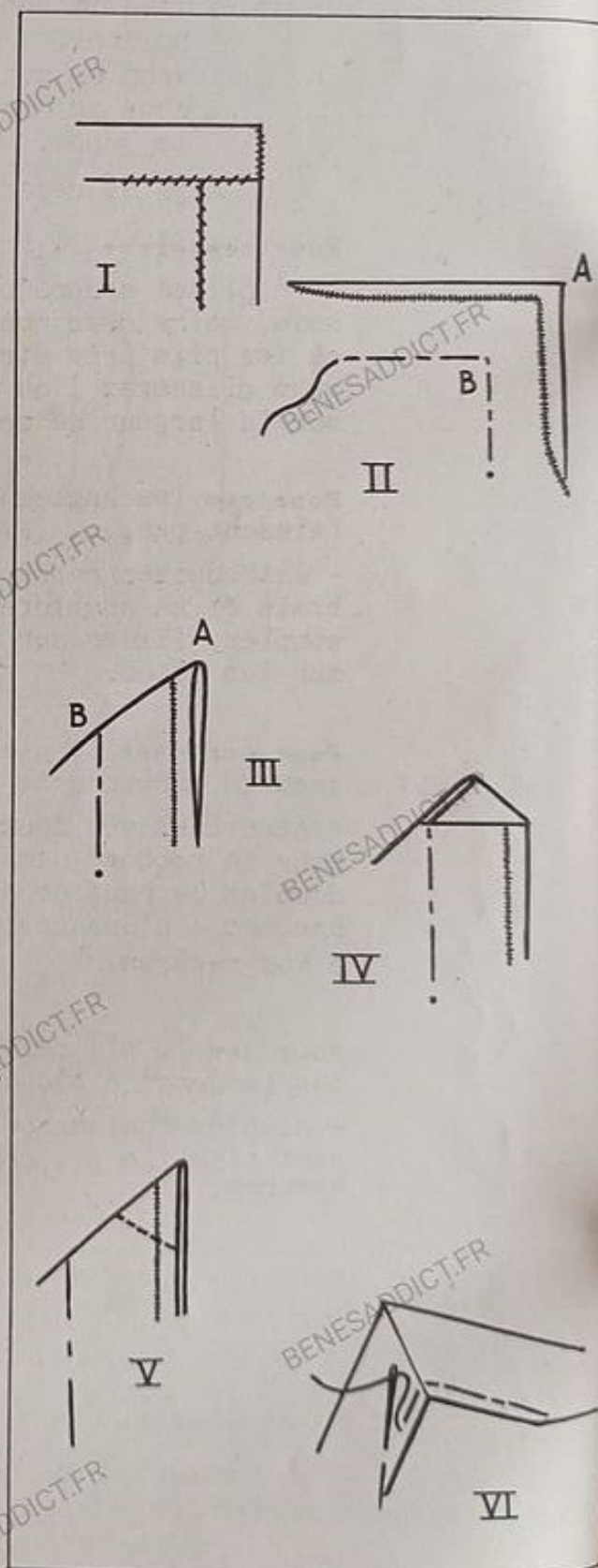

COIN EN ONGLET RABATTU

Au lieu de prendre le coin en couture intérieure, et d'en couper la pointe au-dessus, procédez comme pour un coin ordinaire (*fig. 1*) dégagez le tissu du dessous (celui qui doit être recouvert) biaisez le rabat du dessus pour couper l'angle juste en son milieu, dégagez-en la pointe qui se rentre et rabattez à points d'ourlet

COIN INTERIEUR D'ENCOLURE

Pour l'ourlet à jour des encolures carrées - rencontrées le plus souvent en lingerie "chemise de nuit - chemise d'enfant" coupez des biais dans le creux de l'angle sur 1/2 cm et, préparez le rentré d'ourlet d'1/2 cm sur chaque bord. En son angle portons: A (*fig. 7*)

depuis le rentré, comptez 2 fois la valeur de l'ourlet désiré

Pour connaître l'endroit où il sera rabattu, passez à cette mesure un fil plat, ou tirez un fil, selon le cas.

On obtient un angle droit : B, parallèle à l'angle du rentré, prenez la moitié de la largeur entre le rentré du bord et ce fil. cassez-la sur l'angle ou passez un autre fil, vous avez donc un angle droit intermédiaire : C

fendez de A à C (*fig. 8*)

coupez un triangle de même tissu dont chacun des 2 bords droit fil sera égal à 3 fois environ la valeur de l'ourlet. Le 3ème bord est en diagonale plein biais.

prenez ce bord biais en couture avec le bord fendu : A,C,A .

couchez la couture sur l'ongle - rabattez l'ourlet (*fig. 11*)

COIN INTERIEUR DE DECOUPE

Pour doubler une découpe "de robe, de manteau" faisant angle.

Lorsqu'une couture présente un angle, il vous faut : cranter jusqu'au fil de découpe, pour replier et faire l'applique de découpe sur l'autre partie de vêtement.

couper jusqu'au fil, enlevez par le fait toute solidité au coin qui ne demandera qu'à s'effiloche à l'usage.

Il convient donc de doubler ce cran, cet angle de découpe

Si vous travaillez un tissu léger (soierie, cotonnade) appliquez le coin en même,

Si c'est un lainage, faites le coin dans une doublure assortie

Vous avez coupé comme à l'habitude, à 2 cms du patron et vous obtenez l'angle : A.

Sur le bord du patron, vous avez passé le fil de préparation, formant l'angle intérieur : B.

Appliquez un carré de tissu - endroit contre endroit - en le faisant déborder suffisamment du fil de découpe (*fig. 9 - endroit*)

Appliqué sur l'endroit, il cache ce fil.

Prenez alors le travail sur l'envers et piquez le coin sur le fil de découpe;

vous pouvez pour rendre la couture invisible, piquer un peu en retrait aux départs, mais allez bien sur la pointe de l'angle B (fig. 10 - envers)

Coupez de A à B, les 2 épaisseurs ensemble

Passez sur l'envers - faites le bâti pour l'applique de découpe. La pique faite un peu en retrait se porte d'elle-même sur le dessous, et ne débordera pas.

Le bord intérieur se surfile

(figure 11 : les coins intérieurs vus sur l'envers de l'ourlet)

GOUSSET DE CHEMISE d'HOMME.

Le côté de la chemise a été cousu en couture rabattue.

A l'arrêt de la couture (à 15 ou 20 cms du bas de chemise) vous avez fait un petit cran en biseau pour reprendre sur chaque bord un ourlet à la main.

Coupez un carré de 4 cms de côté

Faites sur chaque bord un petit rentré de quelques mms que vous cassez sur l'ongle.

Repliez en deux (rentrés à l'intérieur) pour obtenir un triangle dont la pliure est en plein biais.

Montez chaque bord droit fil en surjet sur le bord ourlé de la chemise - la pointe du gousset au creux, c'est-à-dire à l'arrêt de la couture rabattue (fig. 12)

*
* *

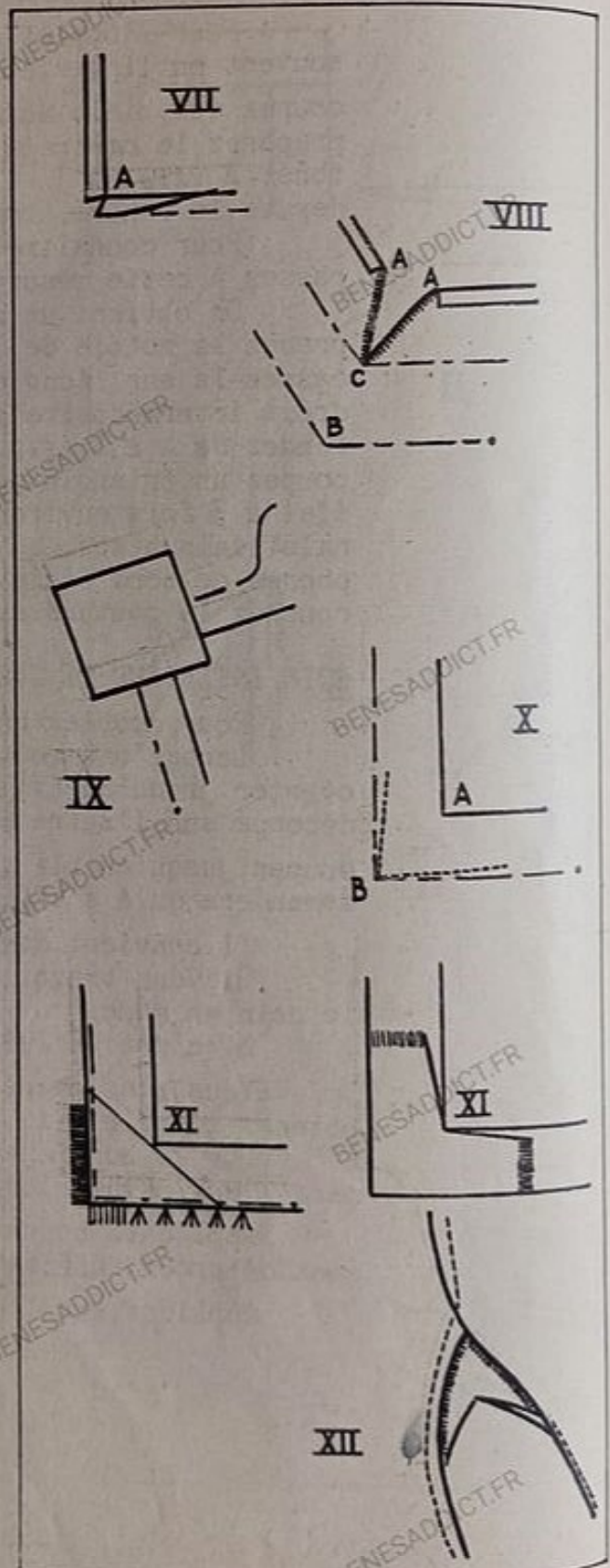

POURQUOI?...

Lorsque je lève les bras ma robe remonte ?

- c'est le défaut de l'entournure trop grande qui entraîne la robe à chacun des mouvements.

Diminuez l'entournure, soit par une petite pince dirigée vers la poitrine, soit en remontant l'épaule.

Mais pensez à rendre au côté sa longueur voulue en descendant la ligne de faille.

Le sens du drapé de ma robe est entraîné ? (fig. 1)

- parce qu'il n'est pas maintenu

Doublez-le d'une soierie posée à plat et prise dans la couture de côté.

J'ai des difficultés à recouvrir de velours cols et poches ?

- parce qu'il a plutôt tendance à gondoler qu'à se poser.

Pour le manier plus aisément, prenez le velours dans le biais et détendez-le légèrement au fer, puis coupez vos garnitures.

Je n'ai pu garder à ma jupe de fin lainage son évasé, sa tenue ? (fig. 2)

- parce qu'elle manquait de maintien.

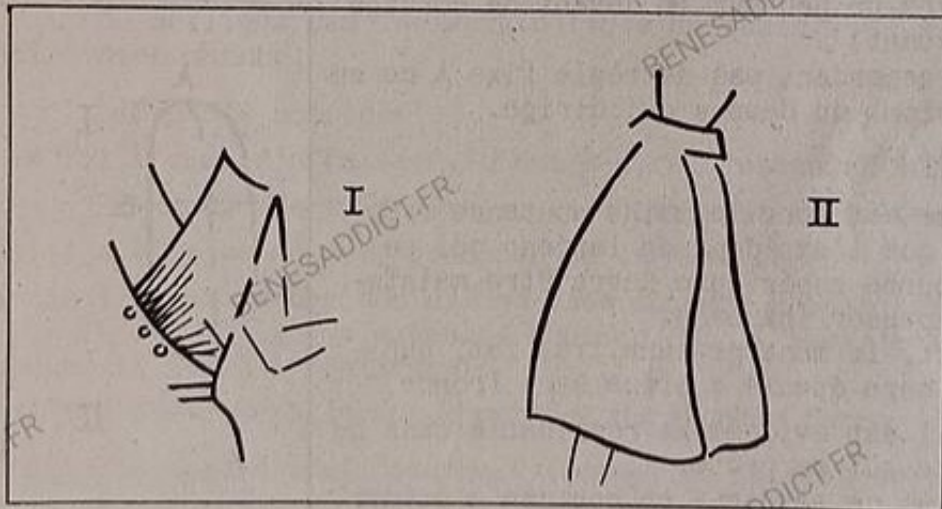

35

N'hésitez pas dans ce cas à la doubler entièrement d'une fine toile décatie, d'une faille parfois.

La doublure est taillée aux dimensions de la jupe, prenez ensemble en couture et le tissu et la doublure,

Prenez-les ensemble dans le montage de ceinture et, Enfermez la doublure dans l'ourlet

Ceci, pour un tissu de jupe qui ne se déforme pas.

Je n'obtiens jamais de mes robes l'effet que je désire ?

- parce que tous les modèles ne nous conviennent pas.

Un effet de ligne rend différemment d'après les silhouettes qui le portent. Etudiez votre type, et permettez-vous autour de ce type toutes les fantaisies. Vous ne serez plus déçue.

LE REGLAGE DES MANCHES.

MANCHE MONTEE

Une manche n'est jamais plate, mais toujours plus large que l'entournure du vêtement auquel elle est épinglée.

Une manche sera pour le moins "soutenue" en d'autres cas elle sera "froncée"

Pour toute manche montée, facilitez votre essayage en passant préalablement un fil plat sur le milieu de manche - dans le sens vertical (fig. 1) (votre patron vous indiquera cette ligne de milieu) point : A et un autre fil partant du dessous de manche - dans le sens horizontal - point B

Ces deux repères vous aideront à trouver l'aplomb de la manche.

Il est toujours préférable d'épingler la manche à l'essayage, plutôt que de la bâtir directement sur le vêtement.

Repérez la manche correspondante à l'entournure (revoir : *Principes de Couture - Les manches courtes*).

Enfilez la droite au bras droit de la cliente.

Le fil A peut ne pas correspondre juste à la couture d'épaule (qui, vous le savez, se porte un peu en arrière) Dans ce cas,

Jugez du vrai milieu épaule pour y épingler le milieu de manche : A *

Mettez une épingle en B sur le devant et sur le dos. Maintenez ce fil à l'horizontale.

Épinglez enfin le dessous. Celui-ci, quoique plat ne saurait être tendu.

Or, le plus souvent, la couture du dessous de manche tombera un peu sur le devant de corsage (1 à 2 cms en avant)

Il n'y a cependant pas de règle fixe à ce sujet, c'est l'aplomb du dessus qui dirige.

1°) MANCHE SOUTENUE

Une manche est pour le moins soutenue. Ce qui veut dire, que l'excédent de largeur qui se trouve en sa courbe supérieure devra être maintenu au point de passer inaperçu.

Ainsi fait, le montage paraîtra plat, quoique épaulé, il sera épaulé quoique sans fronce.

Le travail est évidemment réalisable dans un tissu de lainage qui se prête.

Le tout est de savoir - en couture - guider ce travail

Il sera toujours possible à cet effet de glisser une fronce sur le dessus de manche - de la resserrer légèrement - et de rentrer les petites ondulations qu'elle fournit, au fer et à la patte-mouille.

Travaillez sur une "jeannette"

On voit alors la partie ondulée se rentrer sous l'action de la vapeur - n'appuyez le fer que sur la ligne froncée, au-dessous le tissu non touché, non rentré, reste gonflé

C'est ce mouvement qui épaulera la manche

* Si vous êtes seule, et n'avez pas d'essayeuse, déterminez sur vous, par une épingle, le vrai milieu d'épaule, lors de la vérification de l'entournure. Puis vous montez la manche par un bâti intérieur comme indiqué ci-dessus, et vous l'essayez.

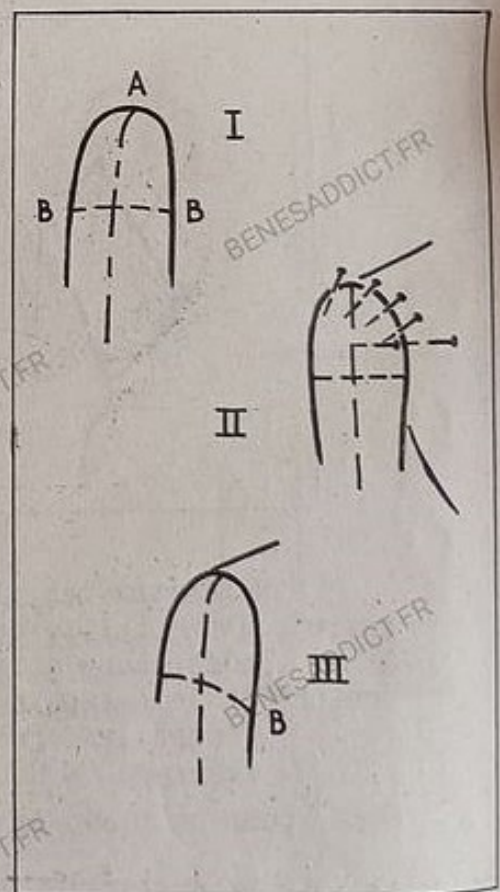

Mais comment trouver l'emplacement à rentrer ?

- C'est à l'essayage que vous le déterminerez.

Lorsque la manche fixée d'aplomb en B, est épinglée au-dessous, il vous reste à répartir l'excédent de : A à B des dos et devant.

Épinglez en nombre suffisant,
Amenez l'embu sur le saillant du bras.

Qu'arriverait-il si l'on montait une manche toute plate, faisant juste l'entournure du corsage ?

- Elle ne serait pas belle, parce que précisément, elle accuserait l'os d'épaule, le gros du bras, et n'en serait pas plus facile à monter.

Or, vous savez qu'une manche doit flotter sur le bras, même la manche ajustée ne peut être collante.

Au départ du soutenu devant,

- mettez 2 épingles (plus droites que celles du montage, pour les discerner), une épingle sur la manche, une autre en face sur l'entournure (fig. 2). Elles ne tombent pas sur le fil B dont l'utilité est autre.

- remettez 2 épingles au dos où vous jugez la fin du soutenu.

A juger à l'oeil. Mais surtout lorsque, essayage terminé, vous passerez le fil de retouche, (voir *Conseils à l'Essayage - La Retouche*)

- passez également un fil sur ces points de rencontre.

- mettez un troisième fil au-dessous d'entournure en face de la couture de manche. Ce troisième fil n'existe pas dans la manche, puisque la couture fait elle-même la rencontre.

Ne négligez pas les points faute desquels vous seriez très en peine pour bâtir votre manche.

Défauts à corriger :

- le fil B peut s'affaisser, c'est-à-dire, descendre sur le devant (fig. 3)

Remontez alors le dessus, en accentuant le soutenu d'emmanchure.

- s'il s'affaise au dos, procédez de la même façon

- mais il peut perdre son aplomb dans le sens opposé, et remonter vers le devant

C'est qu'il y a excès de soutenu, et il faut le laisser glisser pour retrouver le fil à l'horizontale.

- s'il s'élève vers le dos, procédez de la même façon

- enfin la manche peut "tourner" (formation de plis en travers, sur le dessous)

Corrigez en creusant davantage le dessous d'emmanchure.

Remarque Ne pas toucher à l'entournure du vêtement dont le réglage est déjà fait

2°) MANCHE FRONCÉE

"manche de chemisier classique - peu froncée"

"manche ballon - très froncée "

Opérez comme pour la manche soutenue où le dessus, ici plus large sera non plus rentré mais monté sur la fronce.

Réglez l'emplacement des fronces par les points de rencontre.

3°) MANCHE MONTEE BASSE

Comporte une couture au-dessous, comme la manche ordinaire, sans toutefois en avoir la forme, puisqu'elle ne monte pas à l'épaule. C'est l'épaule du vêtement qui se prolonge et tombe sur le bras.

Cette manche ne devant pas épauler le bras, est peu ou pas soutenue - quasi plate (fig. 4)

L'aplomb se trouve comme pour la précédente.

Les points de rencontre à la carrure sont toujours à prendre.

4°) MANCHE TAILLEUR

Manche en 2 pièces, avec couture au coude et couture à la saignée des "vestes et manteaux"

Les 2 coutures donnent à la manche un dessus et un dessous plus étroit (fig. 5)

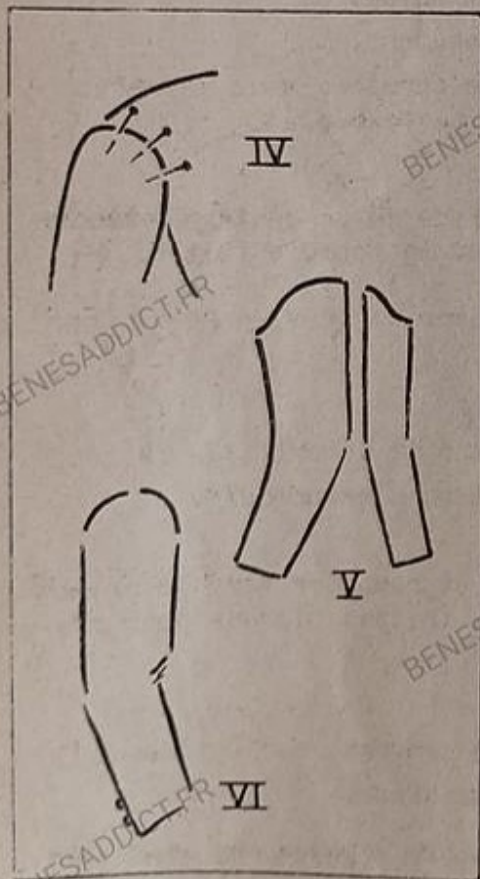

Elle est coudée, c'est-à-dire, que loin de tomber droite, elle prend la forme du coude.

Vous aurez plaisir à l'essayer en la voyant tomber d'elle-même (fig. 6)

La couture coude part de la carrure dos.

La couture soignée, au devant sur le tournant du bras disparaît déjà, bien qu'elle ne soit pas au vrai dessous.

N'oubliez pas les points de rencontre.

A plus forte raison, il est recommandé ici de rentrer l'embu au fer avant le montage.

Cette manche demande une épaulette - à placer pour l'essayage.

Vérification de largeur et longueur de manche:

- essayez la manche tailleur sur une manche de chemisier - voire même de fin lainage.

Le haut de manche exige une certaine aisance, et ne doit en aucun cas s'appuyer sur le bras.

- pliez le coude pour vérifier la longueur.

Ne pas la régler juste à l'attache du poignet, mais laissez le jeu nécessaire aux mouvements et aux plis qui vont se former au creux de saignée.

Le bas de manche comme le montage sera vérifié au 2ème essayage.

MANCHE KIMONO

Elle n'est pas une manche montée - mais est dessinée attenant au patron de corsage.

La couture d'épaule se prolonge en couture de dessus de manche jusqu'au bas.

La couture du dessous de bras se rencontre avec celle du dessous de manche, points B (fig. 7)

Mais toute manoeuvre du bras serait impossible si l'on n'incrustait, d'une couture à l'autre, jusqu'au creux d'entournure point A, un soufflet en plein biais (fig. 7)

- carré de tissu dont chaque bord est en droit fil, et disposé en losange, son milieu appelé à se prêter est donc en plein biais -

Pour l'essayage du Kimono, avoir soin de couper de B en A.
(jusqu'à 1 cm de A pour éviter qu'il ne s'éraïlle)
sinon, vous vous sentiriez bridée.

Conseil de couture pour la pose d'un soufflet.

Vous consolidez les creux en A, où doivent s'incruster 2 points du losange, par un point de bourdon fin et serré.

Les 2 autres points coïncident en B, à l'arrêt des coutures.

Poser le soufflet en surjet (ce qui est plus facile) ou en couture intérieure (plus net)

Repassez-en les coutures ouvertes, et surfilez.

La manche Kimono - manche à même le vêtement, (fig. 8) se porte légèrement épaulée, ou non.

MANCHE RAGLAN

Elle trouve son application dans le vêtement qui nécessite une bonne aisance de carrure :

"manteaux de voyage - gabardines - manteaux d'enfant"

Sous le raglan on pourra porter aisément tricot ou veste à manche montée.

La manche part de l'encolure du vêtement (sur les dos et devant) remplaçant la couture d'épaule en pince.

Cette pince peut s'arrêter juste à l'extrémité d'épaule - attention à la pointe de son extrémité.

Mais elle se prolonge souvent en couture de dessus de manche (fig. 9) ce qui permet de mieux façonner l'épaule.

Au montage de la courbe raglan, vous obtiendrez l'aplomb comme pour une manche montée, et retrouverez ensuite le dessous de bras auquel elle s'adapte normalement.

Se porte avec une légère épaulette spéciale, ou sans.

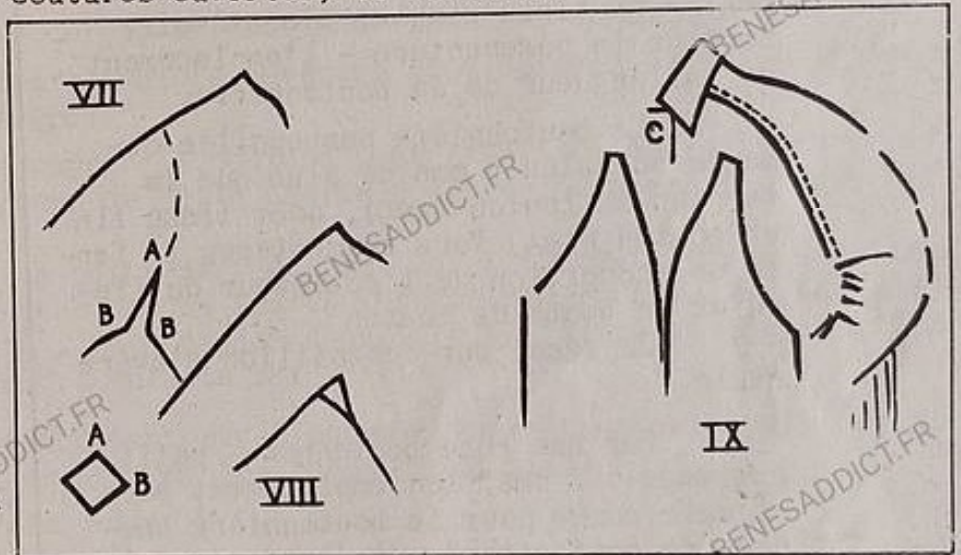

PRINCIPES DE COUTURE

*

LA BOUTONNIERE PASSEPOILEE

1'ABEILLE BRODEE

BOUTONNIERE PASSEPOILEE

Elle est faite d'un tissu rapporté, dont les bords se joignent et s'entr'ouvrent au passage du bouton.

Elle est facilement réalisable dans le lainage, et se pratique sur les vêtements "robes, vestes, manteaux"

Plus délicate à réussir dans la toile et la soie, elle y est aussi employée parfois

Préparez sur l'endroit du vêtement - en tissu simple, c'est-à-dire hors de la parementure - l'emplacement et la longueur de la boutonnière.

La boutonnière passepoilée demande au moins 3 mms de plus que la largeur du bouton (ceci, pour tissu fin et bouton plat) Vous augmenterez la fente en proportion de l'épaisseur du tissu et du bombé du bouton

Un essai sur échantillon s'avère utile.

Sur une robe boutonnée - petit croisage : 2 cms, son emplacement sera calculé comme pour la boutonnière brodée "de confection" - à distances inégales du fil de Milieu (Revoir : Principes de Couture - La boutonnière brodée)

- tracez donc à la craie, d'un trait fin, la longueur de boutonnière, et 2 traits en travers aux extrémités pour en marquer les arrêts.

- passez un fil plat sur ces 3 lignes - croisez les points aux extrémités en coupant le fil sans l'arrêter (pour l'ôter plus facilement ensuite) (fig. 1 - endroit)

- coupez un rectangle de plein biais, assez grand pour couvrir largement le tracé; par exemple : pour une boutonnière de 2 cm5 - plein biais de 5 cmsx6

- appliquez endroit du biais contre endroit du tissu (bien au milieu de boutonnière, en le faisant déborder de façon égale tout autour)

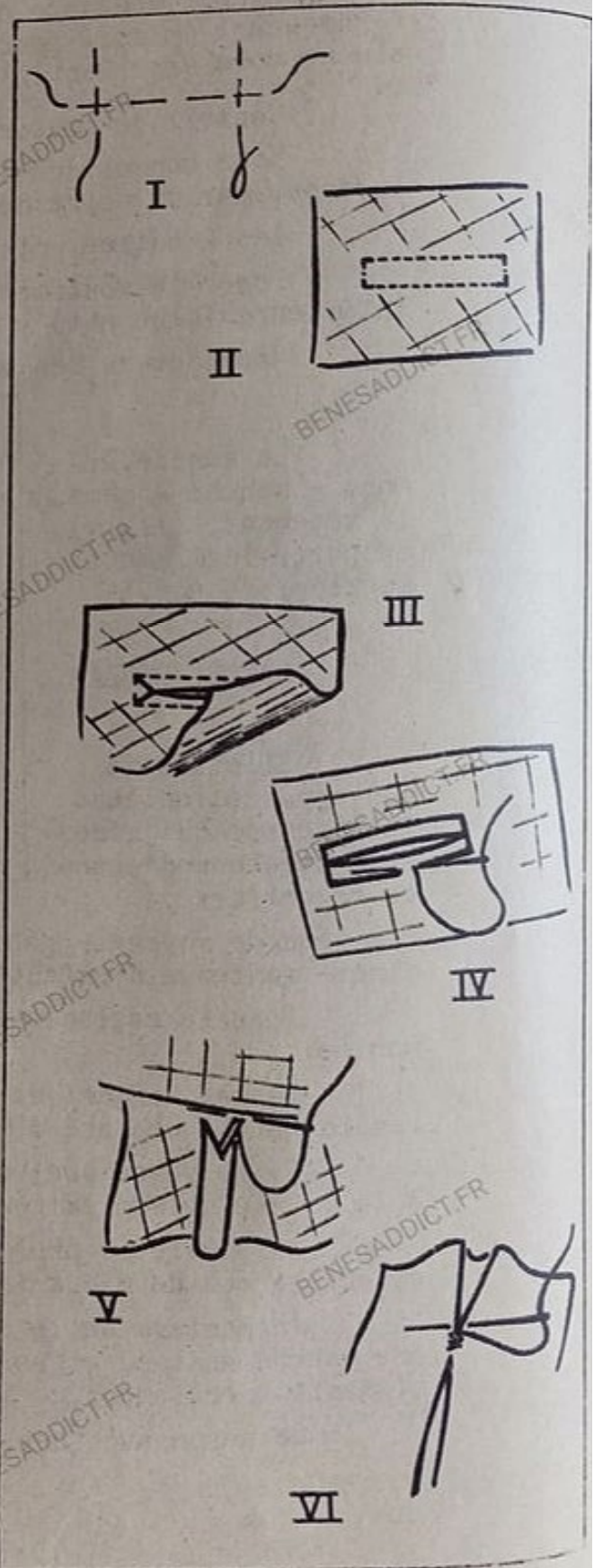

- fixez par une épingle, et sur l'envers,
- faites un bâti à 4 ou 5 mms de chaque côté du fil de milieu
- ne pas dépasser les fils perpendiculaires qui marquent les arrêts
- piquez. Dans les tissus légers, faites le point de pique à la main en prenant soin de ne pas faire friser la couture par des points trop serrés.
- piquez en rectangle régulier - à un point près -

Certains préfèrent ne pas fermer le rectangle et coudre juste les 2 longueurs bâties, en arrêtant le fil aux extrémités. Qu'importe, le résultat définitif sera le même, si l'intervalle entre les 2 piques est régulier (soit environ de 8 mms) (*fig. 2 - endroit du vêtement*)

- coupez dans le milieu, les 2 épaisseurs. Aux extrémités,
- coupez en biseau jusque dans l'angle de la pique (*fig. 3*)

Employez pour cela des ciseaux qui coupent bien des pointes, pour arrêter à temps, mais aller jusqu'au bout cependant.

- faites passer le biais sur l'envers par cette fente (*fig. 3- endroit*)
- ouvrez la couture sur le doigt, et maintenez la ainsi écartée
- rabattez le biais sur cette couture ouverte, vous obtenez un petit dépassant sur l'endroit : "le passepoil"

Il est important d'ouvrir la couture pour répartir les épaisseurs de tissu, et pour que la largeur de cette petite couture fournisse et règle la largeur du passepoil.

- fixez le passepoil par un point arrière fait sur l'endroit, perdu dans la couture intérieure, où vous percez toutes les épaisseurs (*fig. 4- endroit*)
- ne pas s'arrêter au coin, mais passer d'un bord à l'autre et continuer le point arrière, on reviendra ensuite aux arrêts
- les 2 épaisseurs qui se touchent sur l'endroit forment un petit pli creux sur l'envers - il faut rapprocher les bords de ce pli :
- maintenez-le fermé sur le doigt
- passez l'aiguille sur le dessous du travail pour fixer la petite languette; points de pique bien à sa base sur le pli fermé (*fig. 5- dessous de l'envers*)
- puis rapprochez les 2 bords de ce pli par quelques points de surjet (*fig. 6 - envers du tissu*)
- recoupez ici un peu, si nécessaire, et
- repassez. Délustrez à la vapeur si l'épaisseur des extrémités a marqué.

Une boutonnière bien faite doit rester fermée - sans baïller -

Pour la réaliser, vous préférerez l'application d'un seul biais aux 2 droits fil rapportés en bout à bout; vous vous assurez ainsi la régularité du travail. La boutonnière est alors finie sur l'endroit.

L'envers manque de propreté. La parementure était jusqu'à présent restée libre :

- rabattez-la par un bâti en bordure du croisage
- bâtissez tout autour de la boutonnière de façon à ce que la parementure ne glisse pas.
- prenez la longueur de boutonnière en perçant d'une épingle chaque extrémité (*fig. 7- endroit*) et coupez sur l'envers d'une épingle à l'autre, vous refor-

mez 2 petits crans - très petits - et

- rabattez la parementure à la pointe de l'aiguille, sur le dessous du passepoil - ne pas percer (fig. 8 - envers)

Le dessous bien fait reprend la forme de boutonnière et est très propre.

1'ABEILLE BRODEE ou la mouche

Elle fixe l'arrêt d'un pli - d'une découpe - les arrêts d'une poche passepoilée"

Elle sert de garniture, mais elle a aussi son utilité à l'ouverture d'un pli creux.

Dessinez un triangle de 2 cms environ de côté, à la craie.

Fixez les contours par un point de pigure au fil (car le tracé à la craie est plus ou moins fin, et est appelé à s'effacer) Ce point sera ensuite caché par la broderie.

Employez un cordonnet de soie

Vous pouvez la faire de 2 manières :

sens largeur (fig. 9)

- sortez l'aiguille en A
- mordez au sommet de: B à C (le moins de tissu possible pour le premier point)
- plantez en D
- ressortez en A etc....

Ne tirez pas le fil, mais travaillez bien à plat

Le point avance toujours de l'épaisseur d'un fil

Tous les points se touchent
Une croisure se forme dans le milieu.

La mouche est terminée lorsque la croisure a atteint la ligne de base (fig. 10).

2ème manière: sens hauteur (fig. 11)

- sortez l'aiguille en A
- plantez de B à D
de D à C
de C en A (fig. 12) etc...

Pour l'étude préliminaire que vous ferez au besoin sur échantillon, travaillez sur tissu double.

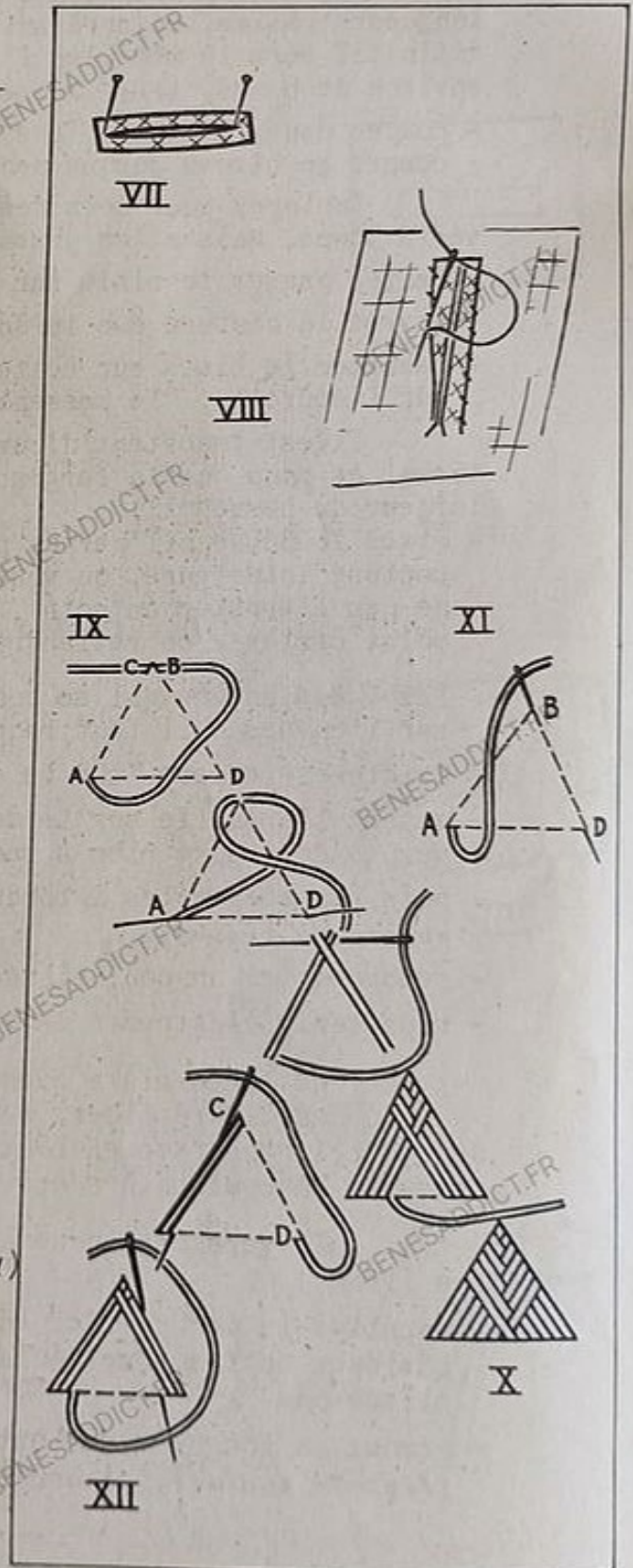

SAVEZ-VOUS QUE...

Pour obtenir le mouvement plongeant à la taille d'une robe

Vous tiendrez compte de 2 facteurs : largeur et hauteur

Le "blousant" sera donné par la largeur de taille légèrement froncée

Le mouvement "plongeant", par un supplément donné à la longueur de taille

Le tout, retenu sur un gros-grain détendu dans la partie dos.

Pour donner du relief aux piqures de garniture d'un tailleur, d'une robe (fig. 1)

Piquez sur une légère feuille de ouatine appliquée sur l'envers, ou si vous avez l'intervalle suffisant entre les piqures, passez une aiguillée de grosse laine spéciale "laine mèche".

Pour donner du relief aux coutures baguette d'un manteau....

Vous avez fait la première piqure en couture intérieure - et l'avez repassée ouverte pour sa netteté,

Couchez ensuite dans le même sens les ressources de couture, soit 3 épaisseurs superposées, et faites la piqure baguette à 1 cm 1/2 environ (fig. 2)

Pour qu'une emmanchure basse ne rentre pas.....

Dans un tissu léger, la couture de montage peut onduler - former des creux. Evitez cela en piquant l'emmanchure avec une bande de toile rigide,

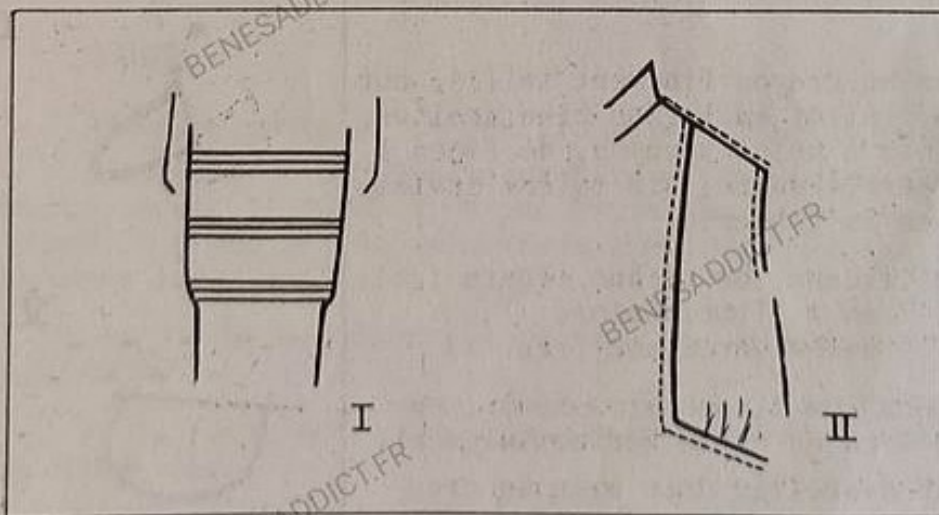

41

posée sur la partie manche

Pour tenir gonflées de volumineuses manches en soie

Doublez-les de tulle taillé et cousu en même temps que la manche

PRINCIPES de COUTURE

*

LES NIDS d'ABEILLE et les SMOKS

fantaisie qui fronce et agrmente "les guimpes, barboteuses, robes d'enfants - les chemises de nuit "

NIDS D'ABEILLE

Si vous utilisez un tissu quadrillé (zéphyr par exemple) où les carreaux et lignes sont généralement petits et réguliers, vous pouvez travailler directement sur l'endroit, dans les mêmes intervalles toujours.

Si votre tissu est uni (tissu de coton ou de soie) vous pouvez pointer sur l'envers du tissu, à la distance indiquée plus bas ; passer sur les points des fils plats, resserrer et travailler sur les fronces

Mais en apportant tout votre soin à la préparation, vous pourrez encore, si le tissu est uni, pointer sur l'endroit, et sans passer de fils, broder directement sur les points.

Le procédé sera plus rapide que le précédent, voici comment vous opérez :

- faites au crayon finement taillé, sur tissu à plat et en lignes bien droites, des points à peine appuyés, de façon à ce que par la suite, ils soient invisibles sous la broderie.

intervalle dans les tissus légers :
environ 7 mm à l'horizontale
5 mm en verticale (fig. 1)

Dans les tissus plus épais, espacez d'1 cm au moins horizontalement.
- le nid d'abeille doit bien se creuser.

Employez 2 fils d'une aiguillée de coton floche (brillanté d'Alger)

Un bon noeud au départ sur le dessous.

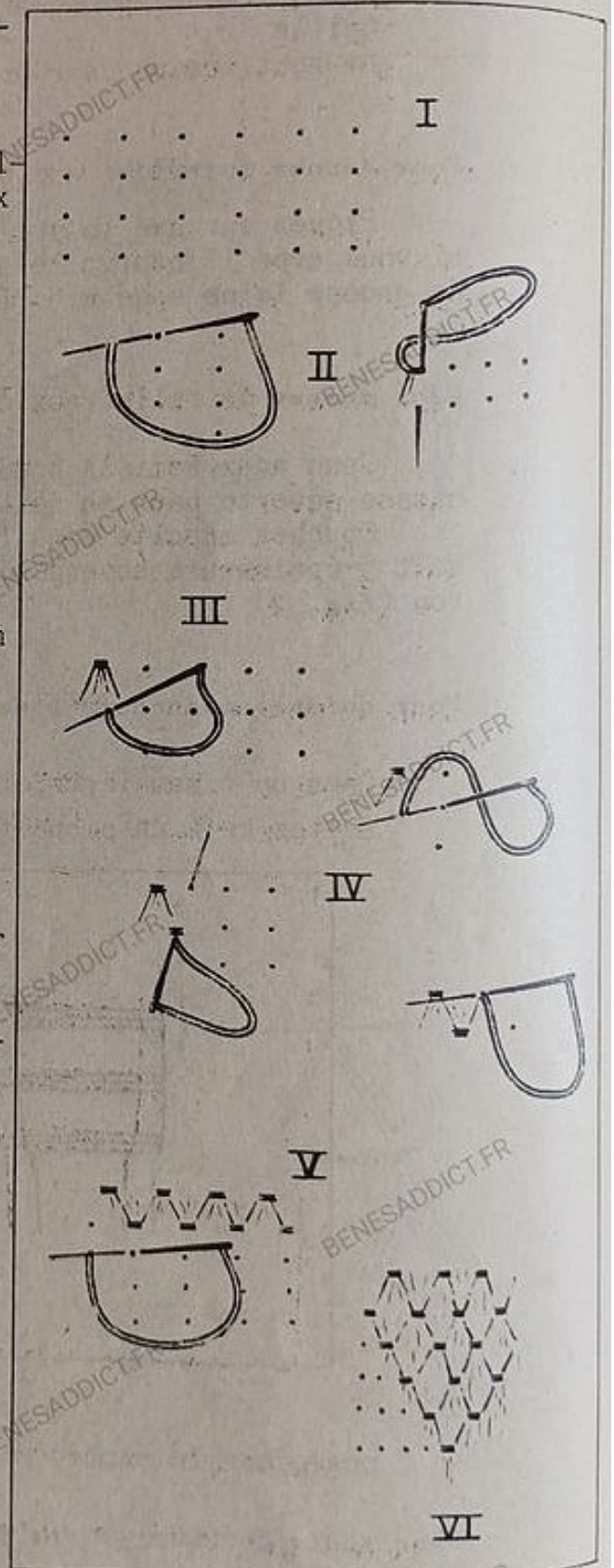

- sortez l'aiguille sur le premier point de gauche
- allez sur le suivant, vers la droite, - sortez en mordant très peu de tissu.
- revenez sur le premier point - très peu de tissu - (*fig. 2*) et serrez
Vous avez un petit pli - un creux se forme.
- repiquez dans le même trou pour,
- sortir l'aiguille sur le point du dessous (2ème rang) bien en face (*fig. 2*)

Sur l'envers, le coton se pose à plat verticalement; mais pour éviter la tendance à le tirer, faites un point sur place où l'aiguille vient de sortir (toujours mordre très peu de tissu) (*fig. 3*); ainsi le fil est arrêté -

Continuez :

- allez sur le suivant vers la droite - revenez sur le précédent - serrez
- repiquez dans le même trou pour,
- sortir l'aiguille sur le point du dessus (1er rang) bien en face (*fig. 4*)
- un point sur place, allez sur le suivant etc....

Lorsque la ligne est terminée, travaillez les 3ème et 4ème rangs de la même façon (*fig. 5*) faites jusqu'à épuisement.

Vous pouvez finir le motif en dégradé; il suffit de laisser à chaque rangée nouvelle, un point inemployé (*fig. 6*)

La broderie terminée doit se montrer souple et élastique.

Les nids d'abeille demandent en tissu environ 3 fois la largeur à broder.

SMOKS

Même préparation que pour les nids d'abeille quant au pointage.

Sensiblement le même intervalle entre les points - Vous pouvez même dans le flou, le réduire un peu "tous les 5 mms" à l'horizontale - étant donné le grand rétrécissement du tissu employé, plus important encore que dans les nids d'abeille.

Les Smoks demandent 3 à 4 fois la largeur à broder (selon l'intervalle laissé)

Vous devez, après pointage, passer des fils plats - même dans un tissu quadrillé.

N'oubliez pas que les fils sont provisoires, et s'enlèvent quand la broderie est faite

- noeud solide pour commencer l'aiguillée à droite
- point long sur l'endroit, mordez peu de tissu sur l'envers.

- coupez le fil à l'extrémité gauche de chaque rang en laissant une queue (fig. 7)

- que l'alignement des points et fils soit minutieusement respecté

- resserrer les fronces en leur accordant un peu de jeu (fig. 8)

Vous pouvez alors arrêter les fils par groupes de 4 sur une épingle, ou les nouer ensemble.

- enfilez 3 brins d'une aiguillée de coton floche (brillanté d'Alger)
- commencez la broderie à gauche - noeud en dessous au départ.

le point est simple, il reviendra toujours au même principe :

- point de tige droit
- point de touche
- point de tige incliné

POINT de TIGE: toujours sortir l'aiguille à gauche du fil (fig. 9) et sur le pli même où vous l'entrez.

POINT de TOUCHE: il est droit - se trouve en quinconce : une fois au-dessus, une fois au-dessous du fil de fronce - il est horizontal; seule l'aiguille s'incline (fig. 9)

Il est à remarquer que l'aiguille avance d'un pli à la fois - ressort toujours sur celui où elle est entrée - qu'elle entre de la droite vers la gauche - pointe dirigée à gauche.

POINT de TIGE INCLINE: part d'un point droit au sommet fait 2 points inclinés ; 1 point droit à la base, remonte de 2 inclinés etc.... (fig. 10)

Ici, il est préférable de compter les plis en travaillant.

D'après ces 3 modes de points, vous ferez toutes les fantaisies possibles et interprétations de tous les genres. Mais pour la symétrie, comptez vos points.

Lorsque le travail est terminé, enlevez les fils de fronces.

La broderie doit se montrer élastique.

Fig. 11 : motif terminé

Fig. 12 : détail du point.

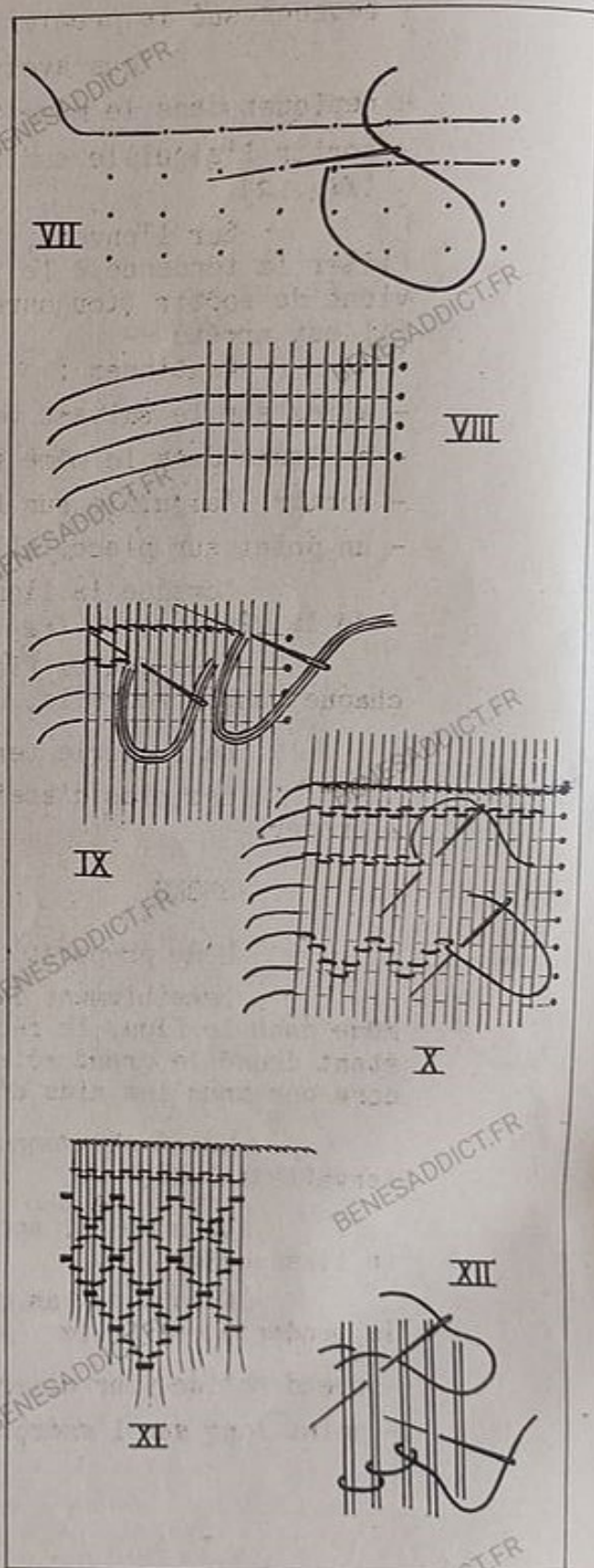

La machine à coudre vient de se dérégler :

elle fait "chainette" - elle fait "des bouclettes"
elle "saute des points" ou "casse le fil"

Vérifiez l'enfilage :

- voyez si le fil ne s'est pas retiré d'un crochet, d'un bras, par où il doit passer

Réglez la tension

- peut-être a-t-elle lâché - dans les vieilles machines notamment où le desserrage se fait quelquefois seul.

Examinez la grosseur du fil de bobine

- certaines machines, un peu fatiguées de tourner, ne supportent que le fil à coudre (cablé) et se refusent à piquer 'au simili (fil sur turbinno)

Veillez surtout à assortir le fil de canette à celui de la bobine

Enfin, si le fil se casse tous les 3 points,

- la tension peut être trop serrée, et le fil ne glisse plus
ou encore
- une pièce est usée.

C'est le cas de la navette (dite boîte à canette ou sabot) de forme allongée, dont le bout pointu s'est usé - elle s'en trouve diminuée. A présent elle joue dans son boîtier au lieu de bien s'enchasser.

Achetez donc un autre sabot chez le dépositaire.

En attendant l'achat, vous pouvez coller un petit carré de sparadrap gommé (2 épaisseurs superposées si nécessaire) sur la face interne du boîtier, et le sabot sera de nouveau calé.

* * *

L'origine de la machine à coudre remonte au XVIIIème siècle.

C'est au français THINONNIER que nous devons les premiers essais de construction.

* *

*

POURQUOI ?

Les bords de ma poche passepoilée restent ouverts? (*fig. 1*)

- parce qu'en piquant fond sur sac de poche, vous avez écarté les passepoils et, finie de la sorte, elle reste entrebâillée.

Il vous reste à dépiquer,

à rapprocher par un surjet les 2 lèvres de la poche et à réappliquer le fond.

Ma jupe tailleur ne me tient plus depuis que je la porte ?

- parce que le gros-grain rigide se détend à l'usage.

Il faut le décatir au préalable et le serrer un peu à l'essayage en prévision de cette légère extension

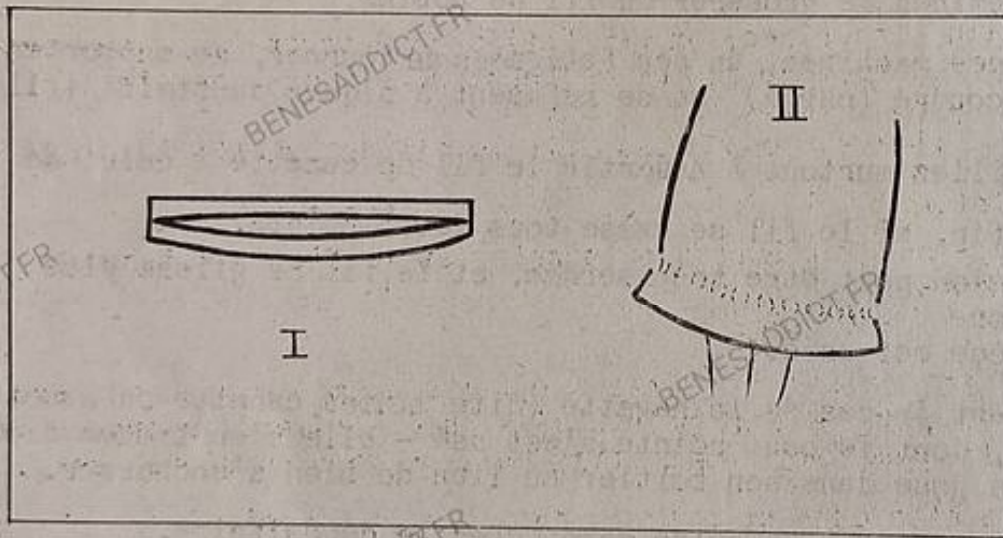

44

L'ourlet de ma robe en lainage marque après repassage : (*fig. 2*)

- parce qu'ayant employé l'extra-fort pour sa terminaison, vous avez omis de le décatir avant de le poser.

Malgré le soin apporté à vos points de rabat, l'ourlet marque, car l'extra-fort s'est resserré au dernier coup de fer, et le tissu de robe frise.

L'ourlet de ma robe en soie marque également après son repassage.

- parce que vous avez eu l'imprudence de repasser la partie rabattue; rabattue par un point coulé sous le surfilage, le tissu s'est lustré au fer, et les points de surfil marquent en transparence.

Il vous faut délustrer et recommencer le rabat.

Le devant de ma veste entoillée frise ?

- parce que la toile que vous y avez mise, se décatit également avant toutes choses. Sans en tenir compte, vous avez repassé au mouillé la jaquette entoillée, et la toile - un peu tard - s'est rétrécie.

Vous devez recommencer l'entoilage.

SAVEZ-VOUS QUE...

Pour donner de la tenue aux robes de mariées....
aux robes à danser..... (fig. 1)

Faites-leur un jupon de tulle coupé en forme, dont vous borderez le bas pour éviter qu'il ne s'accroche.

Pour doubler de fourrure un vêtement, et éviter l'épaisseur....

Ne faites pas le fourrage sur toute la largeur du manteau, mais laissez un intervalle en satin, du dessous de bras jusqu'au bas.

Pour maintenir un décolleté de dentelle.....

Vous donnerez de la tenue au décolleté d'une robe de dentelle en le doublant de tulle.

Ainsi rendu plus ferme, le décolleté restera en place.

Pour maintenir plaqué un décolleté échancré....

Pour tous décolletés de ce genre (fig. 2) carré, en trapèze, en coeur,

fixez intérieurement un caoutchouc d'un bord à l'autre en contournant le dos.

Employez l'élastique à trous - le bouton est cousu sur l'encolure.

Pour rendre amovible une doublure de manteau.....

- doublure de tissu assorti à la robe
- doublure ouatinée pour l'hiver

Doublez le manteau une première fois de soie légère,
- coupez la doublure amovible et assemblez-la en coutures anglaises pour la propreté,

A l'encolure et en bordure de ses devants, faites des boutonnieres.
Cousez les boutons sur la parementure du manteau

45

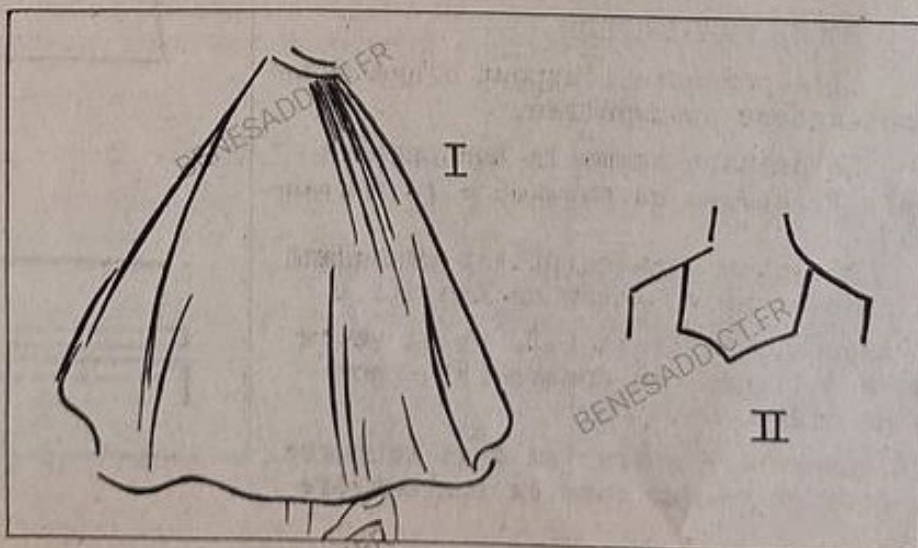

PRINCIPES de COUTURE

*

LES POCHE

POCHE APPLIQUEE.

Faites le patron de la poche appliquée que vous épinglez à l'essayage, pour en connaître l'emplacement sur le vêtement.

En l'épinglant, tenez compte de l'effet produit par la 2ème poche (à gauche). Après l'essayage, relevez par un fil son emplacement, et

- taillez-la

Si le tissu est mou, renforcez intérieurement d'une percale; pour vestes et manteaux, d'une toile plus serrée (au besoin d'une toile tailleur). La toile ne sera pas rempliée, mais coupée juste aux dimensions de la poche.

- faites-le rentré de couture par un bâti (fig. 1 envers)
- dégagez les coins ou arrondis
- repassez - Et le plus souvent, se fait ici une pique baguette sur l'endroit (fig. 2)
- débatissez. Délustrez à la vapeur les marques du bâti si besoin est, et
- doublez la poche à la main

Soierie épinglée bien à plat et rabattue un peu en retrait des bords

- appliquez la poche sur le vêtement, et fixez-la à points glissés - invisibles, mais bien serrés.

Si elle s'agrémente d'un revers à même ou rapporté, procédez de la même façon : toile, doublure, pique baguette.

POCHE PASSEPOILEE

Elle présente l'aspect d'une grande boutonnière passepoilée.

Se prépare comme la boutonnière (revoir Principes de Couture - la boutonnière)

Quelques particularités cependant sont à observer en cours de travail :

- 1°) Passepoil en droit fil, et si votre tissu est ligné : en contre-fil - non plus en biais.
- 2°) L'intervalle entre les deux coutures sera plus grand que dans la boutonnière

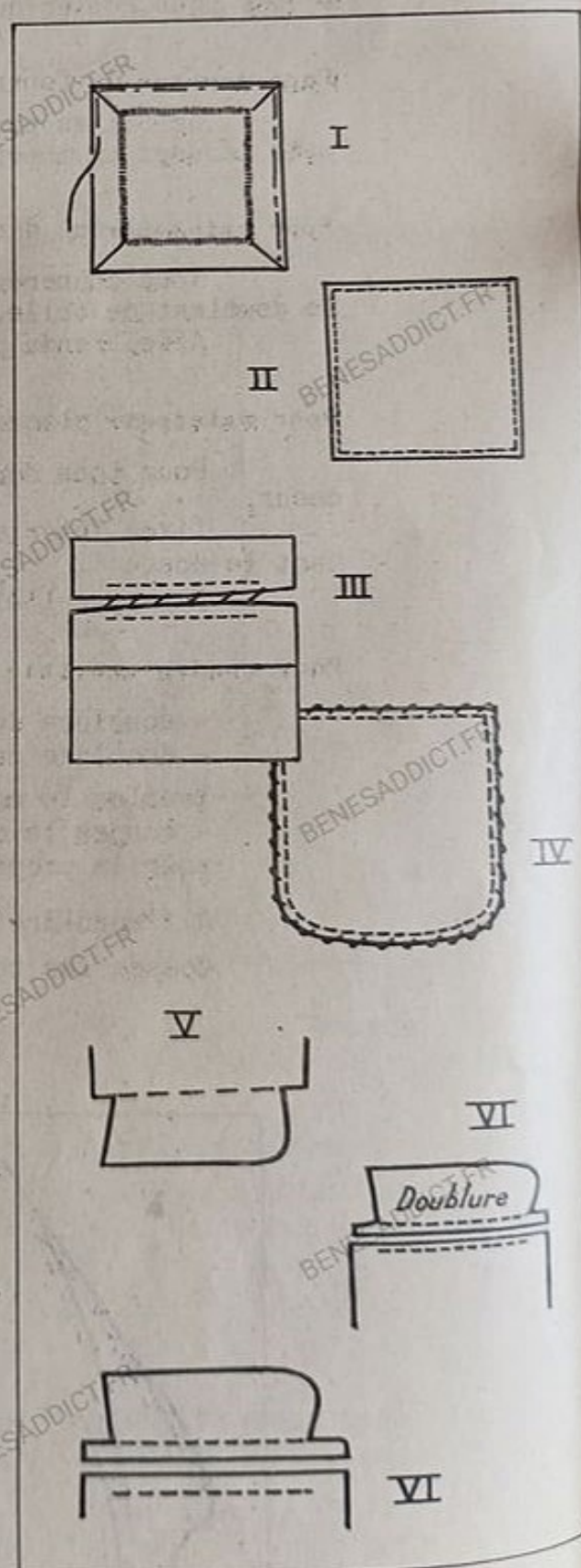

de 10 à 15 mms suivant l'épaisseur du tissu

- piquez alors à la machine - coupez aux ciseaux - les extrémités sont toujours à tailler en biseau sur 1 cm environ.

La languette ainsi obtenue est absolument indispensable à la solidité des coins de la poche, comme elle l'était à la boutonnière.

- ouvrez la couture au fer (celle-ci plus large, et le tissu souvent plus épais imposent le coup de fer)

- introduisez les passepoils sur l'envers.

3°) Les rabattre sur la couture ouverte et les fixer sur l'endroit par un bâti d'abord et une pique machine ensuite, perdue dans la couture intérieure.

Or, vous ferez chacune de ces piques séparément, toutes deux dans le même sens. Enfin, le travail endroit étant fini :

- repassez

TERMINAISON DE LA POCHE.

- rapprochez les passepoils par quelques longs points de surjet sur l'endroit. Ainsi fermée, la poche se finira sans jamais baïller.

Envers :

Au passepoil inférieur s'ajoute le sac de poche en doublure (*fig. 3 - intérieur de poche*)

Toutes les coutures de raccord sont sur l'endroit à l'intérieur d'une poche.

- repassez cette couture ouverte, puis :

- faites l'applique du fond de poche.

Dans la poche passepoilée, le fond sera obligatoirement fait du tissu du vêtement, parce qu'il est appelé à se voir.

Le fond s'applique du passepoil supérieur au bas du sac de poche, et sur la largeur de celui-ci.

On ne peut donner de mesures fixes à ce sujet, si ce n'est que dans la veste de dame : la largeur de fente est d'environ 15 cm
le fond de 12 à 15 cms

- piquez en arrondissant les coins inférieurs

- égalisez si nécessaire. Surfillez si le vêtement n'est pas doublé (*fig. 4 envers*)

Endroit :

Enfin, sur l'endroit aux extrémités de la fente, d'un passepoil à l'autre, tendez 3 fils doubles, légèrement tordus, pour les arrêts

La poche passepoilée peut se faire droite (horizontale, verticale) mais encore oblique ou incurvée en courbe

POCHE A RABAT

Le rabat remplace le passepoil supérieur.

- préparez un rabat sur la largeur de poche désirée, et sur une hauteur proportionnée. Pour une largeur de 15 cms,
hauteur de 5 cms (coutures non comprises)

- prévoir une ressource d'environ 3 cms en hauteur de rabat (pour y fixer plus tard le fond de poche)

En sa base le rabat s'évase très légèrement (de quelques mms) et il a généralement un bord arrondi (*fig. 5*) (bord qui regarde le milieu devant)
le bord du côté de veste est à angle.

- coupez le rabat. Y mettre une légère toile, et le doubler d'après le principe de la poche appliquée.

Mais avant la pose des toile et doublure, vous aurez réglé la hauteur du rabat (éventuellement 5 cms) et aurez cranté horizontalement à cet endroit, pour faire sortir la ressource de couture (*fig. 5*) (à laquelle vous fixerez plus tard le fond de poche)

- posez le rabat à la place du passepoil supérieur - endroit contre endroit du vêtement - doublure en l'air.
- posez le passepoil inférieur en droit fil
- piquez (*fig. 6 endroit*) Intervalle entre piqures : 1 cm environ (*fig. 6 agrandie*)

Il est à remarquer ici que la ressource du rabat sous la piqure est en réalité plus grande que l'indique le dessin de la *fig. 6*. C'est dans le but de laisser voir la piqure du fond de poche que le rabat semble être à ras.

- coupez comme à l'habitude, avec les extrémités en biseau mais, ne coupez en coin qu'une seule épaisseur : le tissu du vêtement, sans cranter rabat un passepoil.
- introduisez le passepoil sur l'envers par la fente, et y basculer la couture du rabat. Celui-ci prend sa position définitive.

TERMINAISON de la POCHE

Comme pour une poche passepoilée - dont le fond peut ici être en doublure, puisqu'il ne sera jamais apparent.

POCHE GILET

C'est la poche de poitrine "d'une veste tailleur"

Elle se fait également sur jupe :

inclinée vers le devant dans le premier cas,

inclinée ou droite dans le second,

on la voit encore en verticale sur certains manteaux (gabardines)

- marquez son emplacement sur le vêtement par un fil, et toujours en perpendiculaire, les fils d'arrêts.

Mesure approximative d'une patte de poche sur veste de dame : 2,5x9 cms

Exemple d'une poche droite

Patte non entoilée

- préparez en double une patte de poche sur les dimensions désirées (coutures en plus) - prévoir une ressource suffisante en profondeur -
- piquez la patte sur 3 côtés sur une hauteur juste de 2 cms⁵. A cet endroit, crantez à l'horizontale jusqu'à la couture .
- Le 4ème côté est laissé ouvert pour permettre le retournement (*fig. 7 envers*)
- amenez sur l'endroit - bâti de dessus; et faire sortir la ressource de couture crantée (à prendre plus tard avec le fond de poche)
- repasser

Remarquez que la patte est faite du même tissu sur les 2 faces.

Patte entoilée :

- procédez comme pour le rabat de la poche à rabat : toile et doublure.
- Dans les 2 cas,
- refaites un bâti sur l'endroit de la patte doublée - à 2cms⁵ (*fig. 8- endroit*)

- placez la sur le vêtement - endroit contre endroit - fil de bâti sur fil de préparation - patte dirigée vers le bas.
- appliquez un fond de poche droit fil - endroit contre endroit - fond dirigé vers le haut. L'un et l'autre sont en bout à bout.
- piquez (*fig. 9, - endroit*) intervalle entre piqures : 1 cm environ (*fig. 9 - agrandie*) - Ici encore la ressource de la patte sous la couture, est en réalité plus grande qu'elle le paraît sur le dessin de la *fig. 9*
- coupez dans le milieu, et en biseau dans les coins : ne coupez ainsi qu'une seule épaisseur : le tissu du vêtement et non la patte.
- basculez le fond de poche et la couture de patte par la fente. La patte retrouve sa place (*fig. 10*) et les 2 bords montants se fixent au vêtement par un point glissé à la main.

Envers :

- maintenez les petites languettes comme dans la boutonnière, et dans la poche passepoilée.

A la ressource de la patte se rapporte le sac de poche, en doublure. A prendre en couture avec le fond, d'après la poche passepoilée.

POCHE DECOLLEE

"Poche d'une jupe - découpe d'une robe" dont la ligne partant au côté se gonfle légèrement.

Interprétation d'une ligne qui cherche à affiner la taille, à garnir la jupe sans risquer d'élargir la silhouette, si toutefois le gonflement du bord de poche n'est pas exagéré, et s'il ne descend pas trop bas sous la ligne de taille.

Toutes considérations dont on tiendra compte pour garder un heureux effet.

La partie supérieure de cette découpe sera donc à couper indépendamment du corps de jupe.

- coupez en laissant à cette partie une profondeur de 10 à 12 cms : fond de poche à même (*fig. 11*)

La partie inférieure, plus large de quelques cms pour le gonflement, est à doubler d'une toile pour sa tenue; puis à doubler du sac de poche (*fig. 12 - toile et doublure vues en transparence*)

- appliquez un bord de découpe sur l'autre d'après pointillé marqué d'une x sur figures 11 et 12.

Fond et sac de poche se ferment par une piqure.

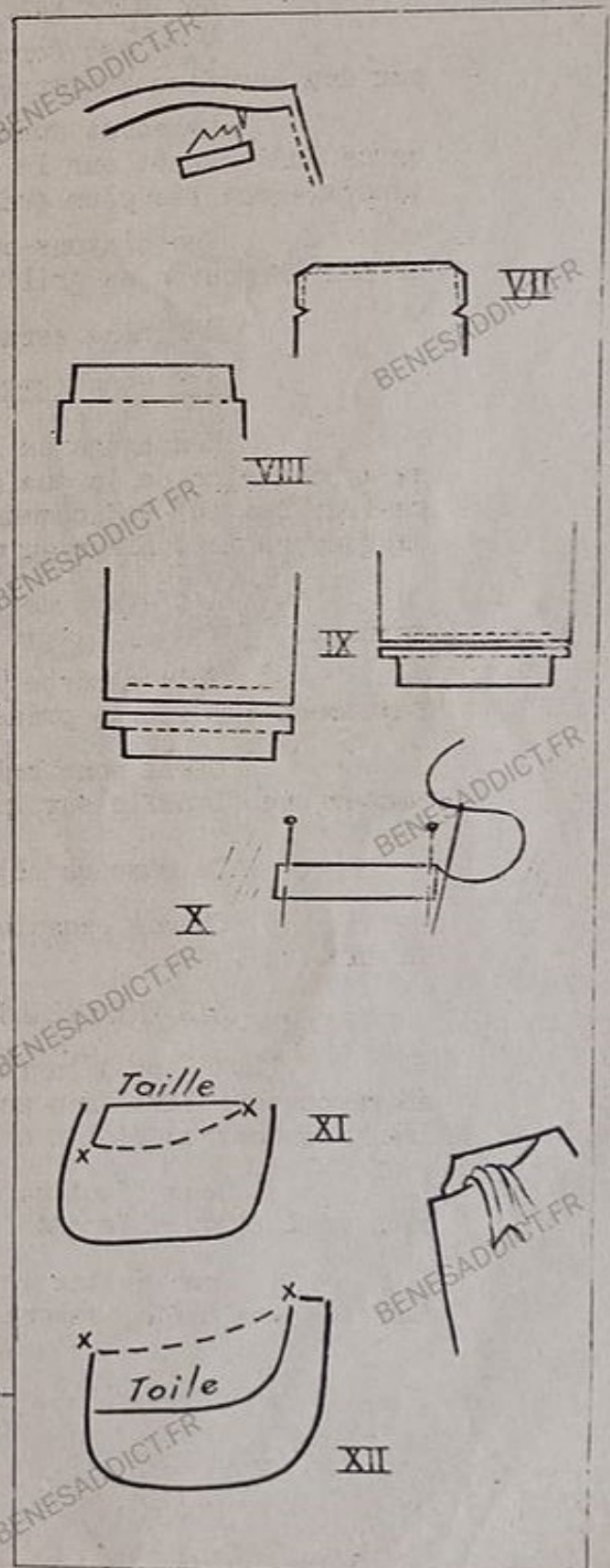

ETUDE des TEXTILES

*

FIBRES ANIMALES

LA LAINE

La laine est la toison du mouton.

Elle est formée de poils fins et élastiques accrochés entre eux par des écailles et imprégnés d'une matière grasse : le suint.

Le suint donne à la laine cette coloration jaunâtre ou brun sale qu'on lui connaît sur le dos du mouton. Et les fibres les plus belles sont généralement les plus grasses.

Que n'avons-nous déjà ramassé un flocon de laine en suint, laissé par le mouton au grillage de l'enclos où il est venu se frotter.

La laine sera lavée avant d'être traitée.

SES PROPRIETES RELATIVES A LA CHALEUR et à l'HUMIDITE.

Les brins de laine renferment une masse d'air qui la rend mauvaise conductrice de la chaleur - ce qui signifie qu'elle retient emprisonnée la chaleur qui lui est communiquée, et qui revient à dire qu'un vêtement de laine gardera la chaleur du corps et par là, le préservera du froid en hiver.

A l'égard de l'humidité, de l'eau, la laine a un grand pouvoir absorbant.

Elle absorbe la transpiration de la peau, et la laisse évaporer si lentement qu'elle ne présente pas les dangers du refroidissement.

C'est pour cela que les personnes de santé délicate ont raison de porter une flanelle sur le corps, même en été.

De même qu'elle peut tenir la moitié de son poids d'eau.

Chaude, souple, facile à colorer, la laine constitue un textile de qualité.

SES PRINCIPALES REACTIONS.

Soumises à la flamme du feu, les fibres de laine brûlent mal, elles se recroquevillent dans une combustion lente, dégagent une odeur de corne brûlée, laissent un résidu charbonneux.

Sous l'action combinée de l'eau et de la chaleur, la laine se durcit, on dit "qu'elle est feutrée."

Pour éviter le feutrage des lainages, les agiter sans les frotter dans une eau tiède, savonnage spécial.

Sous l'action de la soude caustique, elle se dissout.

Et comme les cristaux employés dans la lessive en contiennent tant soit peu, il faut éviter de lessiver les lainages.

Le chlore la détruit.

Mais il peut, employé judicieusement, la rendre irrétrécissable

Depuis longtemps, les hommes s'habillent de laine.

Bien avant que nos grand'mères l'aient filé, ils se vêtissaient de peaux de moutons.

* * *



43

LA SOIE

La soie provient du ver à soie.

C'est la chenille d'un papillon "le bombyx du murier".

Son élevage - au pays du soleil - est délicat et surveillé. S'étant nourri abondamment de feuilles de mûrier, le ver se met ensuite à filer un cocon (accrochant les premiers fils aux brindilles d'une branche) dans lequel il s'enferme.

Il déroule ainsi un fil de soie secrété par ses glandes - fil extrêmement fin et pouvant être très long. Les cocons parfaits sont faits d'un seul fil.

Ils sont alors dévidés à l'eau bouillante.

100 Kgs de cocon fournissent environ 8 Kgs de soie. Ce qui fait de ce textile un produit de luxe.

SES PROPRIETES RELATIVES A LA CHALEUR ET A L'HUMIDITE.

En tant que fibre d'origine animale, la soie, devant ces éléments, se comporte sensiblement comme la laine.

Elle est mauvaise conductrice de la chaleur, donc chaude à porter.

Une doublure de soie a un vêtement a l'avantage de le réchauffer, tout en étant légère.

Elle peut également retenir une grande quantité de vapeur d'eau sans paraître mouillée.

SES REACTIONS.

La résistance d'un fil de soie est très grande à la charge qu'on peut lui faire subir.

On la compare à celle d'un fil de fer de même diamètre.

La soie brûle comme la laine.

Elle se dissout sous l'action de la soude caustique.

On lui épargnera donc la lessive aux cristaux de soude.

Elle est attaquée par les acides purs.

Cependant, lorsque ceux-ci sont minutieusement dosés, ils peuvent dans certains procédés de l'industrie, donner aux soieries leur craquant caractéristique .

A la maison, un peu de vinaigre dans l'eau de rinçage ravive les couleurs ternies,

et l'acide sulfurique très étendue rend à la soie noire, souple et brillant.

Mais le réactif à éviter, est le chlore et son dérivé : l'eau de Javel.

La soie naturelle fut découverte et utilisée bien avant notre ère.

Elle avait la valeur de l'or.

On dit que Septime-Sévère, Empereur du IIème siècle, revêtit à Rome la première chemise de soie.

En France, son industrie se développa sous le règne de Henri IV.

C'est la fibre naturelle la plus résistante et la plus riche dont nous pouvons disposer.

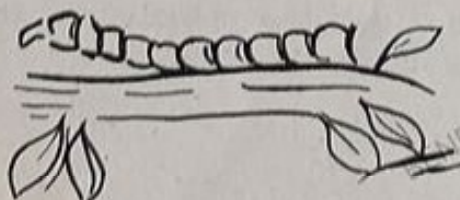

SAVEZ-VOUS QUE...

Pour éviter de coudre et découdre les garnitures interchangeables de bas de manche, d'encolure.....

Fixez-les à la robe par des pressions.

- pressions vendues dans le commerce sur ruban (fig. 1)
- pointes des pressions sur la garniture
- trous des pressions sur la robe

Pour que deux pinces dos, couchées simplement dans la couture de taille, ne s'écartent pas....

Vous doublerez cette partie d'une percale tendue d'une couture de côté à une autre.

Pour que soient nets les plis soulevés.....

Vous doublerez d'une percale posée sur le tissu à plat, et vous couserez ensemble le tissu et la toile.

Pour qu'un pli non cassé reste rond..... (fig. 2)

Soutenez-le en cousant intérieurement et sur toute sa hauteur, une gansé, à points lâches.

Ce soutien contribuera à lui donner le mouvement rond.

Vous ne serez plus gênée dans votre jupe après le repas si.....

Vous la montez sur gros-grain élastique, ou si

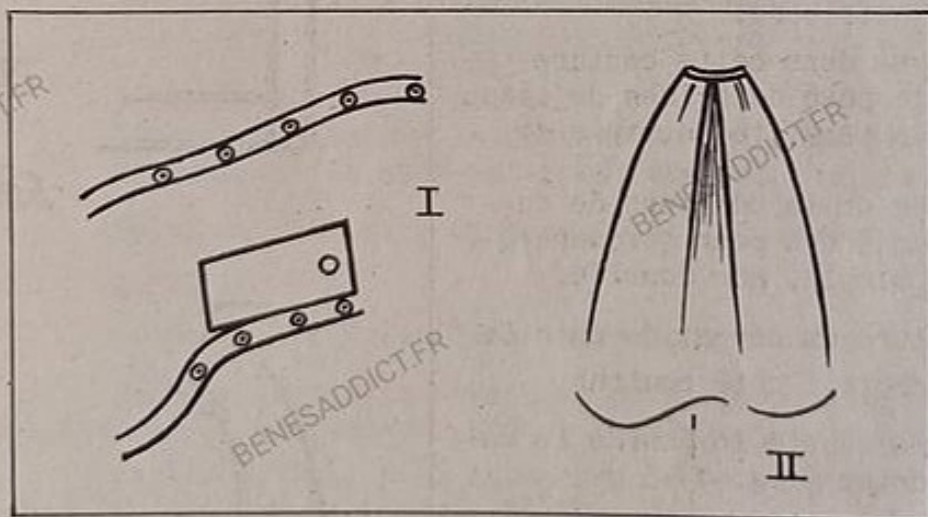

Vous cousez sur le gros-grain rigide un double rang de crochets d'agrafes pour le décalage éventuel, ou si

Vous coupez la partie dos du gros-grain d'un entre-deux caoutchouté de même hauteur.

PRINCIPES de COUTURE

*

LA CULOTTE DE GARÇONNET

LA JUPE PLISSEE

CULOTTE DE GARÇONNET

Coupez la culotte suivant les contours du patron et assemblez-la.

Faites un essayage pour régler la hauteur de jambe, et pour vous assurer de l'aisance du fond, pour ajuster la taille.

La culotte comporte une pince piquée au dos, au devant 1 ou 2 plis couchés sous la ceinture (ils sont couchés vers le milieu devant) et épinglez-y la ceinture.

Après l'essayage, faites vos piqures : la couture du milieu dos les coutures de côté - celles-ci piquées sur 3 cms environ - puis laissées ouvertes pour la fente de poche - et reprises ensuite jusqu'au bas.

Ouverture de poche : 15 cms pour homme - environ 12 pour garçonnet.

- piquez les pinces du dos
- couchez par un bâti celles du devant.
- enfin, piquez la ceinture à la taille, en couture intérieure.

Prévoyez dans cette couture d'assemblage la pose de brides de tissu, où glisser plus tard, la ceinture de cuir.

Hauteur de la ceinture de culotte : environ 3 cms pour garçonnet. Elle se monte simple, non doublée.

Ouverture du devant de culotte.

Côté droit : côté boutons.

- mesurez 4 cms depuis le fond de la culotte et crantez (fig. 1)
- relevez en papier l'ouverture du milieu devant depuis le haut de ceinture jusqu'au cran (fig. 2) pour obtenir la forme de sous-patte à rapporter.
- coupez la sous-patte en tissu
- prenez-la, endroit contre endroit, en couture intérieure. Repassez la couture ouverte.

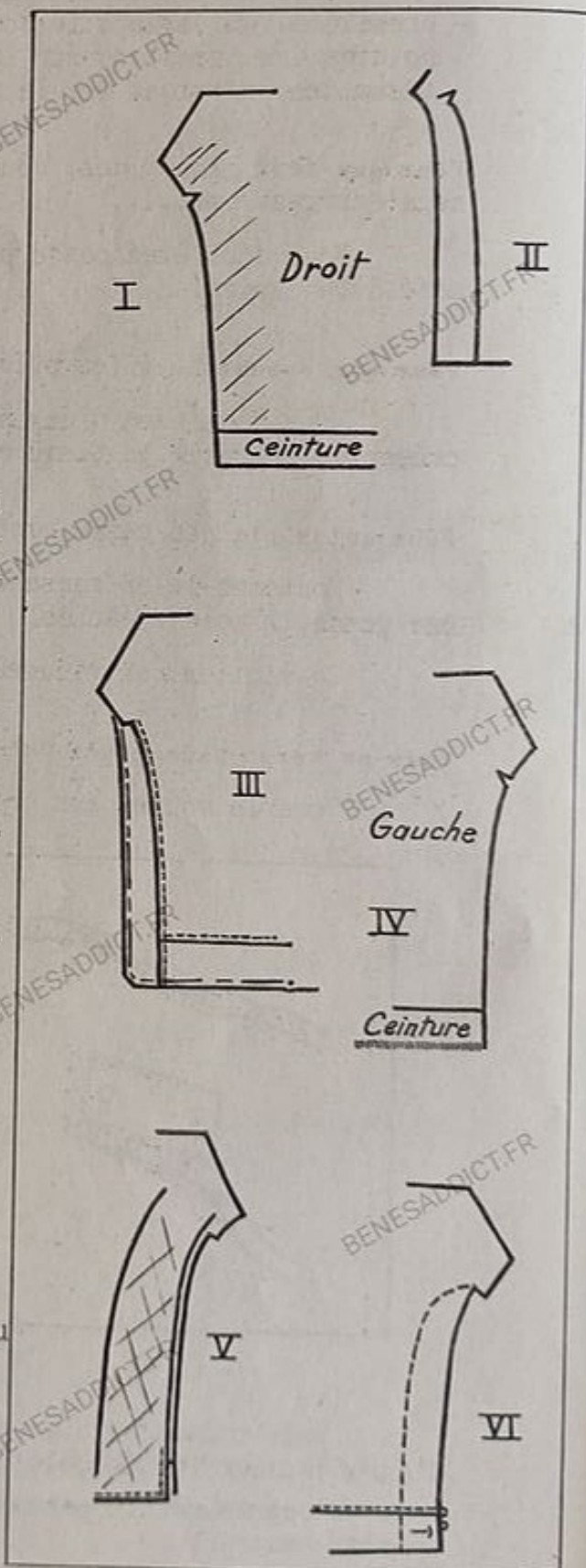

- amenez la sous-patte dans sa position définitive et refaites une pique apparente sur le côté culotte (*fig. 3*)

Largueur de sous-patte à la ceinture : 4 cms
au fond : 2 cms

Posez une petite toile rigide à l'intérieur de ceinture, sur toute sa largeur.

- repliez par un bâti le haut de ceinture sur la toile. Cette dernière n'étant pas repliée, et continuez le rempli sur le bord de sous-patte (*fig. 3*)

Doublez la ceinture d'une doublure (bande droite) posée à la main.

Doublez la sous-patte d'une autre bande de doublure également posée à la main.

Côté gauche : côté bouttonnière.

- mesurez 4 cms depuis le fond et crantez (*fig. 4*)
 - doublez l'ouverture côté gauche d'une doublure allant du bas de la ceinture au cran.
 - reprenez le patron de sous-patte (*fig. 2*) que vous renverserez pour le faire servir au côté gauche.
 - coupez cette pièce en tissu - jusqu'au haut de ceinture - et doublez-la d'une doublure.
 - appliquez cette patte sur le bord de culotte, endroit contre endroit - tissu sur tissu et piquez sur les quelques cms du haut de ceinture et sur le bord d'ouverture jusqu'à 2 cms sous la ceinture (*fig. 5*)
- retournez . La doublure de patte se place contre la doublure d'ouverture. Le haut est donc pris en couture intérieure, sous la ceinture, la patte reste libre pour recevoir les bouttonnières.
- maintenez cette double patte par une pique apparente à 3 cms du bord (*fig. 6*)

Boutonnage - côté gauche.

1 bouttonnière sur la ceinture

1 crochet d'agrafe à la couture de ceinture glissée entre les 2 tissus (*fig. 6*)

Bouttonnières à distance égale sur la patte intérieure (*fig. 7*)

Côté droit :

1 bouton sur la ceinture

1 porte d'agrafe à la couture de ceinture glissée entre les 2 tissus
Boutons sur la sous-patte en face des bouttonnières (*fig. 7*)

Puis, assemblez la couture du milieu devant jusqu'au cran.

POCHE :

La poche est prise dans la couture de côté : (*fig. 8*)

Partie dos : à la ressource de couture, piquez un droit fil en tissu de quelques cms de profondeur, auquel vous ajoutez le sac de poche en doublure.

Partie devant : à la ressource de couture, adaptez également un droit fil, puis la doublure du fond de poche.

Piquez l'un sur l'autre.

Enfin, terminez la culotte par la couture d'entre-jambes.

La culotte sera plus soignée et aura meilleure tenue si vous la doublez complètement d'une doublure taillée d'après le patron.

JUPE PLISSEE

Un "plissé soleil" ou un "plissé accordéon" (petits plis très étroits) se fait faire à la machine.

La jupe à plis égaux de 4 cms peut très bien être faite par vous-même. On compte 2 à 3 hauteurs de jupe, suivant la largeur du tissu employé, et suivant le tour de hanche de la cliente.

Assemblez les hauteurs de jupe - lisière contre lisière - et repassez-les ouvertes.

Il sera plus aisé pour marquer l'emplacement des plis, de laisser la jupe ouverte, c'est-à-dire, de laisser non assemblées les 2 dernières lisières.

- préparez l'ourlet du bas par un bâti.
- passez un fil plat à hauteur des hanches et,
- posez la jupe à plat sur la table.

Prenons en exemple de mesures

(un tour de taille de	70
(un tour de hanches de	100
(une jupe à plisser en plis de	4
(et un tissu d'une largeur de	140

Vous aurez à assembler 2 hauteurs de jupe qui totaliseront une largeur de 280 cms - Coutures prises il restera : 276 cms

Le calcul des plis est toujours à faire d'après le tour de hanches; or l'épaisseur du plissé devant étoffer le tour de la personne, pour que les plis n'aient pas tendance à s'ouvrir il faut prévoir une augmentation au tour de hanches de 4 à 5 cms

soit :

tour de hanches	104
largeur d'un pli	4
Nombre de plis	$104 : 4 = 26$

Connaissant le nombre de plis, et un nombre égal de fonds de plis, il faut à présent chercher la largeur réservée à ces fonds :

largeur du tissu disponible	276
largeur utilisée	104
largeur restante pour les fonds	$276 - 104 = 172$
largeur réservée à 1 fond de pli	$172 : 26 = 6,6 \text{ cms}$

Sur la ligne de hanches (soulignée d'un fil) vous aurez à mesurer alternativement : 4 cms et 6,6 cms, 4 cms etc.....
4 cms de plat, 6,6 cms de fond.

Ne pas négliger les coutures d'assemblage qui doivent absolument être cachées dans un fond de pli.

Pour cette raison, vous serez parfois obligée de porter sur quelques fonds une mesure inférieure à 6 cms 6 et sur les quelques suivants, une mesure plus forte, pour un décalage rendu nécessaire.

Le travail (facile au fond mais minutieux, et qui demande de la patience, car il n'est pas rare de devoir décaler parfois sur une grande largeur

pour une dernière lisière à cacher), se prépare par des épingles plantées sur la ligne de hanches, et reportées au bas de la jupe.

A la taille, elles ne peuvent être en face des autres, en vue du rétrécissement des mesures.

Reste alors à faire la différence entre :

- le tour de taille et le tour de hanches augmenté.
soit : $104 - 70 = 34$ cms d'excédent répartis en 26 plis.

Cherchez l'excédent dont il faudra diminuer chaque pli :

$$34 : 26 = 1 \text{ cm},4$$

Donc à la taille, chaque pli sera moins large de 1 cm,4
chaque fond se renforcera de cette mesure :

$$\text{soit en plat : } 4 - 1,4 = 2 \text{ cms}$$
$$\text{en fond : } 6,6 + 1,4 = 8 \text{ cms (fig.9)}$$

Préparez le repassage en couchant les plis par un bâti à l'horizontale sur les lignes taille-hanches et bas de jupe.

Ils sont couchés en suivant le sens du croisage : de droite vers gauche.

Ne pas les bâtir dans la longueur, mais tendez-les sur votre planche à repasser par des épingles plantées dans le molleton aux lignes : bas de jupe et hanches - repassez cette première partie, puis hanches et taille. Bien tendus, les plis seront droits.

Repassez à la patte-mouille (à peine humide, comme à l'habitude), sur l'endroit.

Piquez la dernière couture d'assemblage dans laquelle vous pratiquez la fente de côté.

Montez la jupe sur une ceinture.

Remarque : Il est bien entendu que les mesures données ici en exemple n'ont absolument rien d'absolu, et ne sont pas valables pour la personne ou l'enfant que vous habillerez.

Elles ont pour seul but de vous exposer d'une façon concrète le calcul à opérer - à refaire vous-même d'après les mesures qui vous sont propres pour le plaisir d'une réalisation juste et précise.

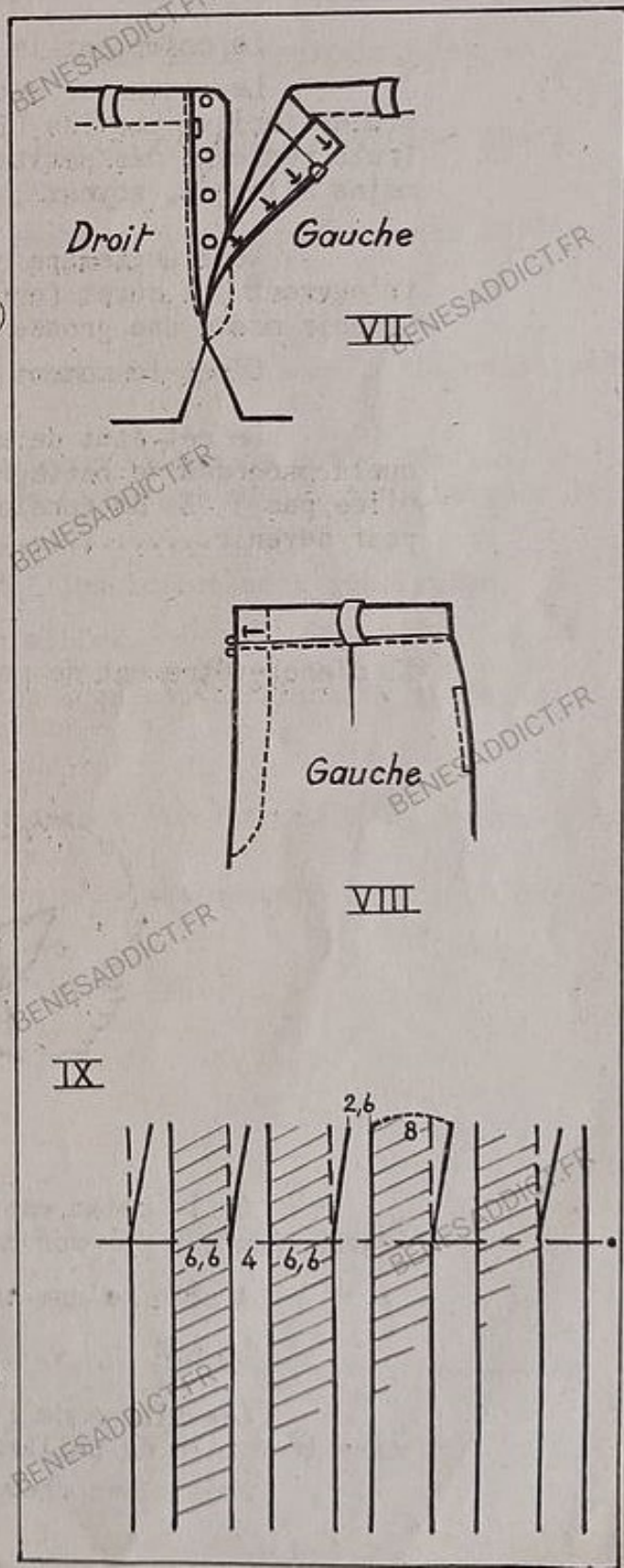

ÉTUDE des TEXTILES

*

FIBRES VEGETALES

LE COTON

Le coton est le duvet entourant les grains du cotonnier.

Le cotonnier est quelque part - dans les pays chauds, arrosé de pluies irrigué par les fleuves - un arbuste qui produit un fruit. Chaque fruit renferme des petites graines recouvertes de nombreux poils plus ou moins allongés, soyeux : le coton.

Vers Septembre ou Octobre, il arrive à maturité. Les capsules s'entr'ouvrent. Le duvet fortement comprimé se détend. Et l'on voit chaque fruit devenir comme une grosse houppe claire, légère, volumineuse.

C'est le moment de faire la cueillette.

De cet état de culture, à la plus gracieuse robe de popeline, par quels procédés de battage, de lissage, de peignage, les fibres ne passeront-elles pas ? Et de torsion pour la solidité, et d'assemblages successifs pour devenir..... un fil

fil à coudre de la machine
coton mercerisé à repriser
brillanté à broder

Et d'enchevêtrement de ces fils pour finalement sortir en.. tissu.



Or le coton est la fibre textile la plus importante, tant par sa production que par son emploi.

A côté d'une telle production, citons encore :

LE LIN

Les fibres de lin sont tenues accolées par une substance gommeuse dans leur tige de paille.

Poésie des champs de lin - lins bleus, ou encore à fleurs blanches

Rouissage des lins dans l'eau de nos rivières, avant d'è partir pour la filature et le tissage d'où sortiront : les belles toiles du linge de maison, des fraîches robes d'été....



LEURS PROPRIETES RELATIVES A LA CHALEUR
et à l'HUMIDITE.

Fraîches, parce que les fibres végétales et particulièrement le lin, sont bonnes conductrices de la chaleur, donc elles laissent partir la chaleur et à travers elles le refroidissement du corps se fait très vite.

De plus, à cette perte de chaleur, il faut ajouter celle qui est d'è à l'évaporation de l'eau et de la sueur.

Le coton cependant, se mouille et se sèche un peu moins vite que le lin.

LEURS REACTIONS

Les fibres végétales renferment toutes une même substance : "la cellulose" qui les fera réagir de la même façon à :

la flamme d'une allumette : brulez quelques fibres de coton, de lin, de chanvre, la flamme est vive, la combustion se fait sans odeur, sans laisser de résidu.

Dans une solution de cristaux de soude, les toiles sont insolubles,
Elle sont inattaquées par les acides faibles.

Soumis à l'action des alcalis, le coton acquiert brillant et solidité.
C'est ainsi que l'on obtient le coton mercerisé.

Conna depuis très longtemps, le coton aurait été introduit en France à l'époque de la Renaissance.

Puis son usage se vulgarisa grâce à son prix de beaucoup inférieur sur le marché à celui des autres textiles naturels.

L'expression "pur fil" se dit d'une toile de lin.

* *

*Si vous êtes fragile de santé,
Si le refroidissement vous guette après la moindre dépense physique,
après la promenade sous l'averse,
ne portez pas de toile sur le corps*

Retenez toutefois que le coton se mouille et se sèche moins vite que le lin et le chanvre.

SAVEZ-VOUS QUE...

Pour réaliser des garnitures de gros-grain sur robe.....

garnitures tournant en arrondi (*fig.1*) ou en angle,

Vous les détendez au fer et à la patte-mouille dans la forme désirée.

Pour permettre à une poche appliquée de jupe de se détacher.... (*fig.2*)

Vous la doublerez d'une percale.

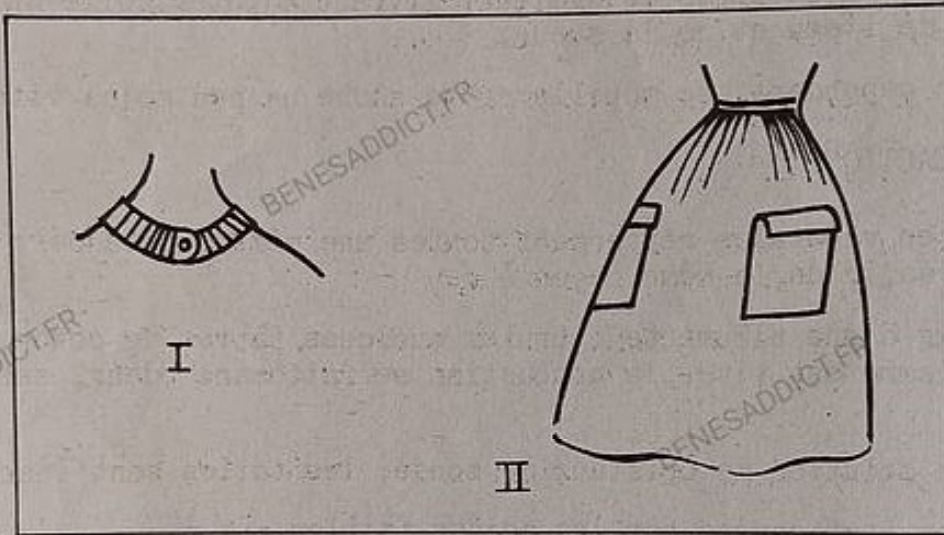

55

Pour fréussir des fentes et ouvertures en biais.....

Maintenez-en le bord sur un extra-fort posé intérieurement.

Pour empêcher un tissu éponge de s'effilochoer en cours de travail....

Vous faites sur chaque bord de la pièce coupée une double pique.

Ou éviter la déformation d'un vêtement ou de quelque endroit délicat d'un vêtement en le doublant.

Pour doubler une jupe ordinaire que l'on veut maintenir....

Vous taillez une doublure aux dimensions de la jupe et vous assemblez les coutures, tissu et doublure en même temps.

Pour doubler une jupe en tissu épais.

Vous faites descendre une bande de doublure droit fil, de 30 cms de largeur qui sera prise dans le montage de taille et rentrée dans le rabat d'ourlet.

Pour doubler une jupe de jersey

Vous taillez une doublure et assemblez ses coutures indépendamment de la jupe.

Laissez se détendre le jersey en suspendant la jupe à un cintre durant 2 jours.

Puis vous montez la taille : doublure et jersey en même temps,
Et rentrez le bas de doublure dans le rabat d'ourlet.

* *
*

Comment fut inventé le métier à filer le coton.

Nous n'avons pas toujours connu la machine à filer le coton.

L'on se servait primitivement d'un bâton autour duquel pendait le fil.
Puis apparut le rouet - travail très long.

Ce n'est qu'en 1764, voyant sa fille *Jenny travailler si laborieusement au rouet* que Thomas Highs eut le premier, l'idée d'un instrument mécanique qui pourrait remplacer avantageusement le travail manuel dans la filature du coton, épargnant temps et peine.

Il s'associa à un horloger, et une année durant, travaillèrent ensemble, éprouvant succès et désillusions, puis enthousiasme et réussite.

Malheureusement, l'horloger livra le secret à un tiers qui le promulga aussitôt un peu partout, et fut reconnu l'inventeur de la machine bien vite en vogue.

* * *

La mode a ses révolutions comme les Empires.....

*Ces réveils viennent du caprice et du goût
de la vanité et des préjugés*

Ils sont infinis et divers.

*

*Le costume est le reflet d'une époque,
la pensée d'une génération....*

* * *

PRINCIPES d'ENTOILAGE

*

L'entoilage est l'application d'une toile sur l'envers d'un tissu, destinée à lui donner de la tenue.

On distingue : l'entoilage de volume
l'entoilage de soutien
l'entoilage tailleur

1'ENTOILAGE DE VOLUME

Il a pour effet de gonfler une forme, d'accentuer cette forme. Sa mise en application est le "jupon", en cercle ou demi cercle, ou froncée, fait de mousseline apprêtée, de taffetas ou de tulle en plusieurs épaisseurs parfois, et destiné à rendre vaporeuse :

une jupe de faille
d'organza
de dentelle....

Le jupon est monté sur ceinture. La fente d'ouverture du côté est ourlée.

Le bas de quelques cms plus courts que celui de la robe est ourlé ou bordé pour la propreté, et éviter qu'il ne se déchire.

1'ENTOILAGE DE SOUTIEN.

Il a pour but de donner du relief à une partie de vêtement que l'on veut souligner telle que : basque

poche appliquée
ou décollée
pince souple....

Il peut encore être destiné au soutien des cols et parements de manches d'un chemisier ou d'une chemise d'homme.

Dans le premier cas, les matériaux employés seront :

la percale pour une soierie,
la toile de coton pour soierie lourde et lainage fin,
la toile de lin pour le lainage (des vestes et manteaux)

En tant que soutien de cols et manchettes, employez la percale ou la triplure (chemiserie d'homme)

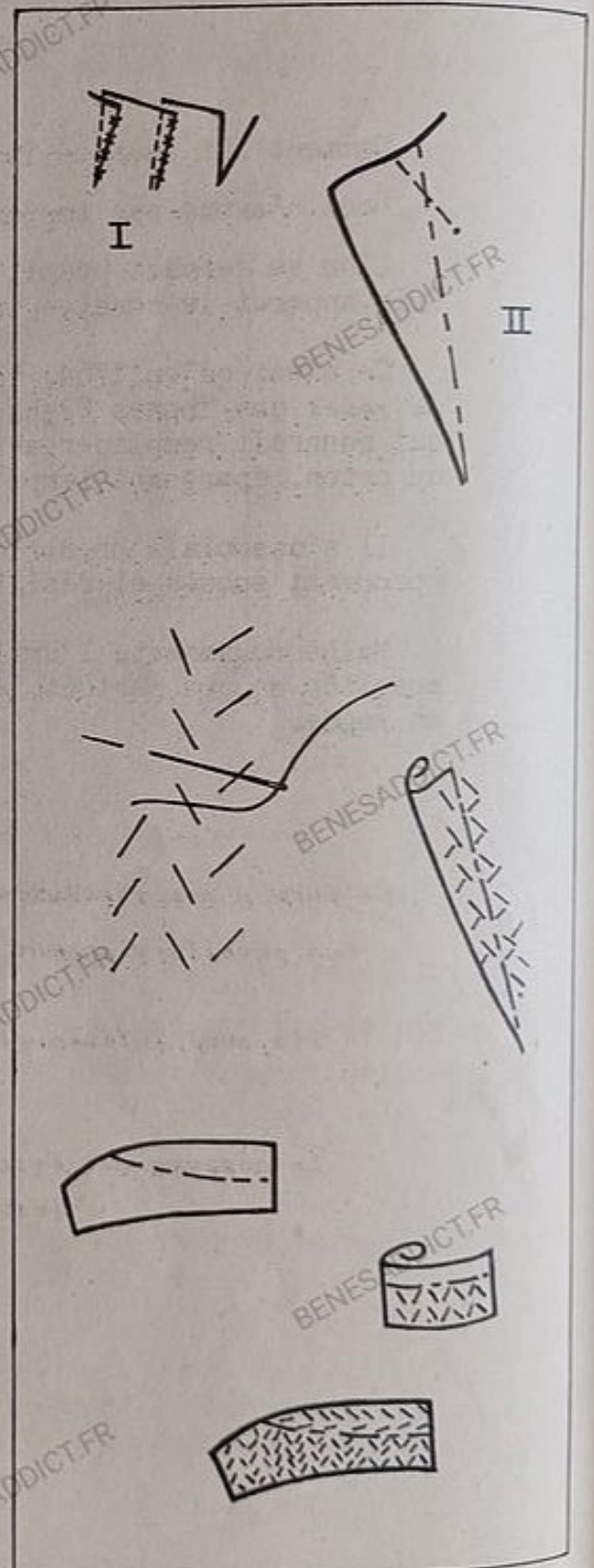

Percalle, toile de coton, toile de lin, sont à décatir avant usage. Or ces toiles sont coupées dans la forme de la partie à soutenir, avec pincés si le vêtement en comporte.

Une pince sur toile ne se prend jamais en couture intérieure, mais vous couperez l'un de ses bords tracés au crayon, et ferez une superposition de la toile sur l'autre bord non découpé par pique et point de chausson (*fig. 1*)

La percale qui soutient les plis ronds d'une jupe sera posée sur le tissu à plat, et prise ensuite avec les plis de la jupe.

La triplure d'un col sera piquée avec le dessous de col.

1' ENTOILAGE TAILLEUR.

C'est celui, fait en toile de lin (toile tailleur bise) remplacé parfois par une toile laine et crin (grise) destiné à maintenir : revers tailleur, col devants de vestes ou de manteaux.

Ces toiles se décatissent.

- les tremper dans l'eau plusieurs heures, laisser égoutter et repasser en les séchant bien, dans le sens du droit fil.

Coupez la toile dans le biais pour mieux la travailler, et coupez-la d'après le patron du revers en laissant une ressource.

Piquez la pince de revers (de la façon indiquée plus haut voir *fig. 1*)

Appliquez la toile sur l'envers du tissu - pince sur pince -

Faites un bâti sur la cassure et sur la pince de revers pour tenir les 2 partis assemblés (*fig. 2*)

La toile n'est retenue sur aucun bord.

Entoilez "en roulé" c'est-à-dire :

- roulez le revers dans la main gauche, et faites, en partant de la cassure, un point de chevron dont vous remplirez tout le revers.

Le "chevron ou point de glaçage" est fait de points obliques, plats, où l'aiguille perce les 2 épaisseurs par un petit point à l'horizontale, à peine visible sur l'endroit (*fig. 3*)

Cette façon de travailler le revers en roulé contribue à lui donner son mouvement (*fig. 4*)

Pour le faire mieux retomber, faites en-deça de la cassure (vers l'intérieur) quelques autres points de chevron - en sens inverse - et finissant à rien aux extrémités (*fig. 4*)

Découpez la toile de façon à dégager à 3 mm environ le fil du revers (fil des contours)

Posez un "passemment de soutien" à cheval sur toile et revers, mais dégageant toujours le fil de revers - à 1 mm -

Le passemment, cousu à points arrière sur la toile (toile seule) rabattu à points de côté sur le revers (à peine percé) à 1 mm en retrait du fil de contour.

A pour but de soutenir ce revers, c'est-à-dire de le faire rentrer un peu.

Le passément soutiendra également la cassure où il est encore posé.

Pliez le revers au fer, sur le haut de la ligne de cassure, sans toutefois en écraser le bas (extrémité boutonnage) où il doit rester souple et retomber de lui-même.

Enfin, doublez le revers en suivant le fil de contour et en donnant au dessus un léger embu pour qu'il ne tire pas.

C O L

Le dessous de col est coupé en plein biais, avec couture au milieu dos. La toile également.

Entoilez séparément chaque moitié de col. La pique d'assemblage sera faite ensuite, après l'essayage.

Un bâti sur la cassure fixe la toile au tissu.- elle n'est retenue sur aucun bord (*fig. 5*)

Chevronnez en roulé dans le sens hauteur jusqu'à la cassure (*fig. 6*)

Chevronnez le pied de col en sens inverse (*fig. 7*)

Assemblez par un bâti, la couture du milieu dos.

Pliez la cassure au fer

Montez le col au vêtement par un bâti, pour l'essayage - cassure du col dans le prolongement de la cassure du revers.

Essayage nécessaire avant de doubler.

Enfin, si celui-ci est juste, terminez le col et doublez-le.

Le dessus de col est en droit fil et demande un léger embu.

* * *

Choisissez ce qui vous convient,

c'est la façon par excellence d'être à la mode.

* *

SAVEZ-VOUS QUE...

Pour rendre plus facile et plus nette la pique d'une découpe....

Vous la préparez par un double bâti :

- une première fois pour remplir le tissu (*fig. 1*)
et coup de fer sur ce rempli
- une deuxième fois pour l'applique de la découpe sur l'autre partie.

Toutes ces préparations de dessus se font au fil assorti
Avant de piquer, otez le premier bâti devenu inutile.

Lorsque vous recouvrez de velours un col de manteau....

Vous posez le velours sur le col monté préalablement

Pour permettre la régularité des boutonnieres brodées, des brides et smoks...

Prévoyez une aiguillée assez longue pour ne pas changer de fil en cours de travail.

Évitez aussi d'interrompre le travail.

Pour situer plus aisément une découpe sur patron....

Vous diviserez en son milieu la figurine du catalogue
(par un pointillé au crayon)

Ce qui permet de trouver un meilleur rapport des lignes entre elles,
Et encore

Vous vérifierez la hauteur d'un décolleté - d'une poche fendue ou de
tout autre ligne, en portant la mesure sur vous au moyen d'un mètre ruban.

Le principe de l'Enforme dans un patron est....

de fendre et faire tourner le patron

c'est-à-dire, permettre à la ligne de remonter (*fig. 2*)

57

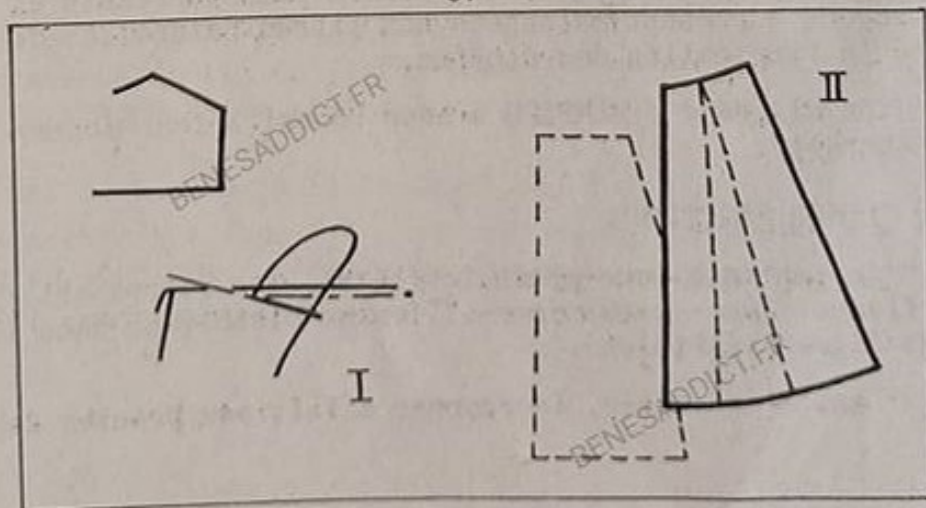

ETUDE des TEXTILES *

FIBRES ARTIFICIELLES et PRODUITS SYNTHETIQUES

SOIES ARTIFICIELLES: Rayonne et Fibranne

Pour pallier au prix élevé des fibres naturelles de 1ère qualité, il a fallu utiliser les déchets de celles-ci, puis entrer dans la fabrication des produits artificiels.

Une fibre artificielle est issue de la transformation d'un produit naturel : "la cellulose".

C'est donc un textile naturel modifié dont la matière première est la cellulose. Or, nous savons que celle-ci est trouvée dans les végétaux (coton, lin, chanvre, entre autres).

Traitée aux acides, acide nitrique - acide sulfurique - oxyde de cuivre, elle fournit une matière visqueuse qui peut être filée.

C'est ainsi qu'apparaissent la rayonne et la fibranne.

La première est formée d'un fil continu.

L'autre, même produit, est sectionnée en brins courts réunis ensuite en fils.

LEURS PROPRIETES RELATIVES à la CHALEUR et à l'HUMIDITE.

Les tissus faits de ces fibres sont bons conducteurs de la chaleur, donc frais à porter.

Ils ne sont pas très résistants à l'humidité.

La rayonne notamment résiste mieux au sec qu'au mouillé.

Ils ont du brillant, de la raideur.

On a cependant cherché à améliorer la fabrication de ces fibres et donner par exemple à certaines rayonnées un "lustre mat".

On a pu les alléger, les rendre plus gonflants et plus souples; et nous les voyons à présent mélangées aux fibres naturelles de la laine et de la soie, dans la fabrication des étoffes.

Un allemand : BEMBERG a même réussi à leur donner le craquant de la soie naturelle.

LEURS REACTIONS

En tant que sous-produit végétal, les fibres artificielles brûlent avec une flamme vive - sans odeur - Elles se dissolvent dans l'acide sulfurique (comme les fibres végétales).

Dans l'industrie, la rayonne a fait ses preuves depuis longtemps dé-

jà , car l'usage des soies artificielles est loin d'être récent. Il n'est pas à confondre avec celui des sous-produits de remplacement, qu'avaient fait naître sans les garder, des années difficiles.

Puis, l'industrie moderne se développant toujours, nous a mis en face de découvertes nouvelles.

LES FIBRES SYNTHÉTIQUES

Une fibre synthétique est un produit issu tout entier de matières chimiques industrielles - elles ne possèdent pas la structure fibreuse.

Les textiles synthétiques allient :

la résistance et l'infroissabilité des matières plastiques à l'élasticité des fibres naturelles.

Parmi eux nous citerons:

- Le Lanital ou laine de caséine , tirée de la caséine du lait. Et,
- le Nylon :

Le Nylon est un dérivé du goudron.

Il est filé à l'état fondu à 280°, puis étiré jusqu'à l'obtention d'un brin plus fin et plus résistant que la soie naturelle

SES PROPRIÉTÉS

Le Nylon n'est pas chaud à porter.

Il se montre insensible à l'humidité, à la moisissure, aux mites.

Fibre extrêmement légère, la plus légère de toutes les fibres connues, elle allie à cette qualité la plus haute résistance.

SES REACTIONS

Grande résistance à la déchirure

" " au poids qu'on peut lui faire subir

" " à l'eau

Facile à laver, aussitôt séché.

Supporte le pliage le plus réduit sans jamais rompre ses fibres

Soumis à la flamme, il ne flambe pas, mais il fond

C'est un isolant électrique

Et il est très apte à la teinture.

Depuis le Nylon, l'industrie a vu naître d'autres nouveaux textiles.... mais nous savons de lui qu'il fut découvert en 1928 par un Américain, et exploité quelques années après, amenant une révolution dans la bonneterie : fabrique du Bas.

Il est sortie de la Filterie en fil à coudre.

Aux premiers tissus Nylon de texture serrée et privée d'air, s'est substitué un nylon aéré qui a conquis la lingerie, la chemiserie d'homme, la couture et disons-le, la Haute couture.

DOUBLAGE d'un MANTEAU

*

Quelle largeur donner à la doublure ?

- Coupez la doublure d'après le patron de la veste ou du manteau.

DEVANT

Supprimez la largeur de croisage et avancez le milieu devant du patron sur les lisières de la doublure repliée en double.

Si le manteau est droit, donner au bas de la doublure la largeur du patron.

Si le manteau est vague ou à plis, se contenter de la largeur disponible : 80 à 90 cms - soit 40 ou 45 par demi-devant.

S'il est à découper, rapprocher les différentes parties du patron pour supprimer les découpes.

DOS

Épinglez le milieu dos à 2 cms du pli du tissu, et faites le long du patron un bâti au fil assorti.

Pli à lâcher plus tard, lorsque la doublure sera posée, ménageant une aisance sur toute la hauteur.

Dos et devant se taillent avec la ressource habituelle des coutures : ressource normale de 2 cms aux côtés, " plus grande aux épaules en prévision de l'épaisseur des épaulettes.

MANCHES

Se taillent d'après le patron, avec ressource normale de coutures, et ressource plus grande sur le haut d'emmanchure en prévision de l'épaulette à recouvrir.

- piquez les coutures de côté du corps - non celles d'épaule.
- piquez les coutures de manches - les repasser ouvertes.

Repasser toute la doublure et le pli du milieu dos.

POSE DE LA DOUBLURE.

Marquez les coutures de côtés, c'est-à-dire, placez couture de doublure sur couture de manteau - envers contre envers

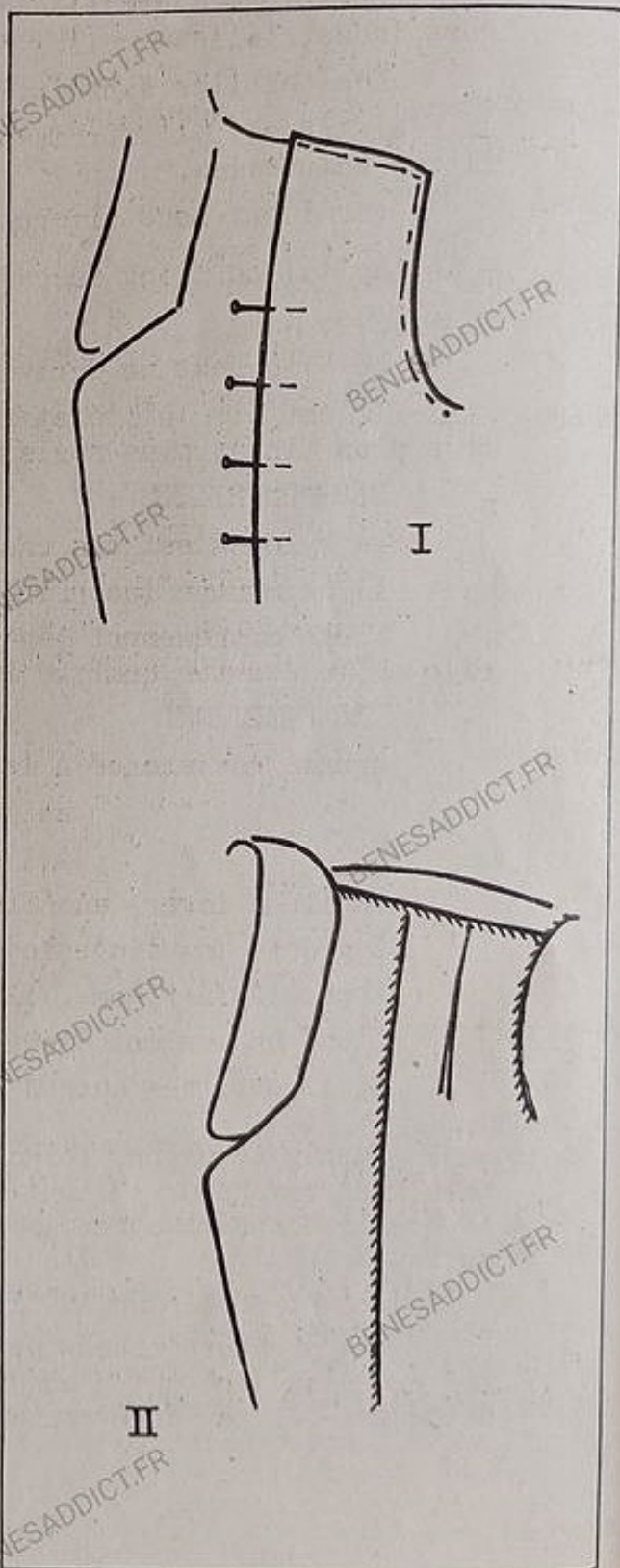

et maintenez-les intérieurement par un long point à la main.

- rabattez la doublure vers le bord de parementure.

Pour garder l'aplomb, veillez à ce qu'elle ne glisse pas, mais maintenez le contre fil à la poitrine et aux hanches.

- épinglées à intervalles réguliers, perpendiculaires au rabattage.

- l'entournure devant suit celle du vêtement,
atteint l'épaule,
recouvre l'épaulette en sa moitié où elle est cousue à longs points.

- mais la doublure dégage l'épaule encolure du manteau pour se rabattre sur le bord de parementure (fig. 1)

Le dos de la doublure, par sa couture de côté, se trouve déjà fixé au manteau.

L'entournure dos s'épingle également sur la ressource de l'autre, atteint l'épaule où elle s'applique sur le devant.

Et la doublure recouvre l'épaule encolure du manteau,

- se rabat dans la partie dos sur le dessus de col (fig. 2)

- son pli de milieu sur le milieu dos du vêtement.

Les entournures sont maintenues à longs points en attendant le rebattage de la manche.

Reproduire les pinces poitrine et taille, s'il y a lieu, en un pli souple, tenu par un point à la main.

Au bas, rabattre la doublure, si sa largeur est égale à celle du manteau

- lui laisser un peu de souplesse pour qu'elle ne tende pas -

- la finir par un ourlet libre, fait à la main, si étant plus étroite, elle doit rester flottante.

Dans ce cas, l'ourlet du manteau est à terminer proprement par un extra-fort.

LES MANCHES.

Amenez les manches sur l'envers, celles du manteau et celle de la doublure.

Faites-les correspondre entre elles, c'est-à-dire :

- l'une (doublure) sur l'autre (tissu) - envers contre envers- les coutures et dessous de bras de chacune devant correspondre.

Baguez les coutures. Dans une manche tailleur, baguez la couture de saignée, dans une manche droite, la couture de dessous.

Enfilez la main par le haut de manche de doublure, pour venir prendre, le bas de manche tissu, et faites glisser, amenant ainsi le tissu à l'intérieur, et la doublure à l'endroit sur l'extérieur.

Épinglez le bas sur l'ourlet de manche

Épinglez l'emmanchure sur l'entournure - les coutures baguées assurent l'aplomb.

Vous trouverez un petit embu d'emmanchure, à répartir sur le dessus.

Rabattez à points serrés (fig. 2)

Enfin, lâchez le pli du milieu dos pour la souplesse.

Il n'est maintenu qu'en ses extrémités (encolure et bas) par le rabattage.

PARLONS FOURRURE

*

Travailler la fourrure peut paraître long, mais n'est guère difficile. Vous pouvez essayer dans un vêtement de fourrure usagé ou démodé, de faire vous-même des garnitures pour un manteau de lainage.

Commencez par dédoubler votre fourrure et otez la ouatine qui la garnit.

Dégraissiez la au moyen de sable chaud.

Pour cela, faites chauffer du sable fin à une température telle que vous puissiez le supporter dans la main, et frottez-en le poil dans tous les sens.

Puis tapez la fourrure pour le faire sortir.

Comme vous taillez dans un vêtement ayant déjà servi, et qu'il faudra peut-être éviter certaines parties usées,

- découpez soigneusement toute la pièce, coutures et pinces, et dans ces coupes, disposez les patrons de votre réalisation nouvelle.
 - tracez-en les contours à la craie, avec une ressource d'1 cm
 - coupez sur le tracé à l'aide d'une lame ou d'un bistouri à manier avec précaution pour ouvrir seulement la peau sans entailler les poils.
 - tracez le patron au crayon sur une table de bois blanc, avec la même ressource d'1 cm.
 - vous mouillez alors le cuir avec une éponge ou un chiffon imbibé d'eau; il sera à faire sécher tendu sur le tracé de la table.
- La fourrure est pour cela clouée, poils contre la table, par des fines pointes ou de grosses épingles.
- Laissez sécher loin du soleil et du feu pour éviter le durcissement de la peau.
- lorsqu'elle est bien sèche, déclouez-la pour y retracer les contours du patron - contours justes cette fois - à découper à la lame.
- Les coutures d'assemblage se font à petits points de surjet, au fil solide.
- sur les bords de la fourrure, cousez un extra-fort.
 - sur toute la surface de la peau, appliquez une feuille de ouatine où sera rabattu l'extra-fort.
 - enfin doublez d'une soierie.

SENS DU POIL.

Dans un manteau, le poil est généralement montant.

Dans un col avec couture au milieu dos, le poil est couché vers la couture de milieu.

Dans un revers de manche, il est couché vers le dos

Observez encore le poil dans les coutures de raccords.

FOURRAGE

Vous apprécierez en hiver un manteau de lainage, fourré fourrure.

Il est évidemment confortable et vous en serez satisfaite si vous observez quelques règles.

La disposition du poil -

il sera descendant - sans cette précaution le frottement d'un fourrage à poil montant ferait remonter votre jupe à la marche.

Vous éviterez l'élargissement de la silhouette si, les bords de fourrure ne se rejoignant pas sur les coutures de côté, vous intercalez à cet endroit une bande de satin du dessous de bras jusqu'au bas. Le satin aura été doublé de ouatine.

Les manches seront doublées de satin également garni de ouatine - sauf à l'endroit du dessous de bras, où celle-ci aura été dégagée.

Le fourrage sera lui-même doublé d'un tissu léger quelconque, pour éviter le frottement des coutures du cuir sur le lainage.

Enfin, il pourra être amovible..

ENTRETIEN DES FOURRURES.

Quand reparait la belle saison, le moment est également venu de soigner sa fourrure - son vêtement de fourrure.

Il est bon de le porter de temps en temps au fourreur pour un dégraissage et un relustrage des poils que les temps humides ont rendu nécessaires.

Le fourreur est à même de rendre à votre vêtement brillant et souple. Il est également agencé pour le garder en été.

Mais si votre fourrure ne nécessite pas cette année de soins spéciaux, vous la garderez vous-même.

Après l'avoir exposée au soleil plusieurs jours de suite,

" " battue, visitée et pliée en évitant les faux plis,

Elle sera enfermée dans un linge fermé et cousu,

protégé lui-même d'une 2ème enveloppe hermétiquement fermée au papier collé.

* * *

ETUDE des TEXTILES

*

CARACTERES TIRES DE L'OBSERVATION DES FIBRES.

Il est bon de savoir reconnaître à l'achat la qualité d'un tissu, la nature des fibres qui le composent.

POUR RECONNAITRE la QUALITE d'UN "PUR LAINE"

L'étoffe prise en main reste-t-elle froncée ?

Le fil de trame (perpendiculaire à la lisière) est-il solide, et la lisière droite ?

L'étoffe regardée en transparence apparaît-elle régulière ? ou au contraire, pointillée de défauts, de noeuds, de fils cassés ?

La teinture est-elle unie ?

EST-CE UN "PEIGNE" 1ère QUALITE ou un "CARDE" ?

Effilochez quelques fibres dans les deux sens du tissu - détendez-les :
si elles se présentent longues, lisses avec peu de duvet, elles sont peignées
si au contraire, elles sont courtes et frisées, elles ne sont que cardées.

Or, certains cotons moelleux, duveteux peuvent donner l'impression de la laine.

POUR IDENTIFIER LA PRESENCE DU COTON DANS UN TISSU DE LAINE

Effilochez quelques brins de tissu dans chaque sens et brûlez-les séparément à l'allumette.

Si les uns brûlent mal, laissant un résidu charbonneux, ils sont "pur laine"

Si les autres brûlent vite et complètement, ils sont de coton.

VOULEZ-VOUS RECONNAITRE LES FIBRES VEGETALES ENTRE ELLES ?

Le lin est plus résistant à la traction que le coton,
il est plus sec au toucher et est sans duvet

Le lin se déchire mal, avec un son aigu

Le coton se déchire avec un son assourdi et le coin se fronce.

UNE TOILE EST-ELLE DE LIN OU DE COTON ?

Versez une goutte de glycérine : la tache est transparente sur le lin, elle n'est pas absorbée par le coton, ou encore, trempez la toile dans une solution de potasse caustique : le lin jaunit, le coton reste blanc.

UNE TOILE EST-ELLE "PUR FIL" (c'est-à-dire pur lin)
ou mélangée de coton ?

Laissez tomber une goutte d'encre.

Si l'encre s'étend dans 2 directions opposées, la toile contient du
coton,

Si elle se propage dans toutes les directions, elle est "pur fil"

POUR RECONNAITRE UNE DENTELLE de FIL, d'UNE DENTELLE de COTON

Plongez un échantillon dans l'eau bouillante.

La dentelle de fil garde sa fermeté, la dentelle de coton se ramollit.

VOULEZ-VOUS RECONNAITRE UNE SOIE NATURELLE d'UNE SOIE ARTIFICIELLE ?

Généralement, le grain d'un "naturel" est plus fin que celui d'un tissu
de soie artificielle, il est aussi plus souple au toucher.

La soie artificielle brûle comme les fibres végétales.

Si donc vous voyez brûler des fibres de soie avec une flamme vive sans
dégager l'odeur caractéristique des fibres animales, sans laisser de résidu
charbonneux, elles sont assurément de soie artificielle.

MAIS VOULEZ-VOUS SAVOIR SI UNE SOIE NATURELLE EST PURE ?

Faites bouillir un morceau d'étoffe dans une solution alcaline (10 grs
de soude et de potasse pour 100 Grs d'eau) la soie pure se dissout.

Enfin, rappelons que :

dans l'acide sulfurique : la soie artificielle se dissout
la soie naturelle est moins attaquée

dans la soude caustique : la laine et la soie naturelle se dissolvent
le coton reste intact.

* *

A PROPOS de NYLON

*

1*) Comment le couper.

Le nylon ne se déchire pas ; il est trop résistant .

De le couper aux ciseaux, il s'effilochera si vite que le surfilage ne tiendra pas , et les coutures seront à faire double.

Le moyen le meilleur est de le couper à chaud, à l'aide d'une pointe chauffée électriquement, que l'on promène sur le tissu comme un crayon.

Puisque le tissu fond à la chaleur, ses bords se durcissent un peu, formant lisière. Vous obtenez en même temps la propreté de la couture.

A défaut de cet appareil vendu dans le commerce, faites chauffer à la flamme du gaz une pointe quelconque (pointe de ciseaux sacrifiés)

2*) Comment le coudre

Un fil de nylon ne se casse pas, mais se coupe.

Si le tissu a été coupé aux ciseaux ordinaires, faites des coutures anglaises aux larges rentrés.

A la machine à coudre, faites une canette assez molle, pour que le fil puisse se dévider facilement.

Augmentez progressivement la tension du fil de bobine - quasi nulle au début - jusqu'à ce que le point devienne beau, sans être trop serré. Essayez-vous sur un échantillon.

Si votre machine dispose de pièces pour tissus légers, employez-les et diminuez la pression du pied de biche.

Piquez en glissant une feuille de papier de soie sous le tissu et la couture sera plus nette.

3*) Comment le laver.

Le nylon peut être lavé indéfiniment.

La malpropreté y adhère peu.

Employez le savon de Marseille dans une eau tiède ou froide.

Rincez abondamment à l'eau claire.

Il est recommandé par exemple de ne pas oublier des bas de nylon dans l'eau savonneuse.

Pressez un peu sans tordre.

Faites sécher en étirant le tissu

Point, ou peu de repassage (suivant la composition du tissu)

Si un léger coup de fer s'impose, qu'il soit donné au fer tiède.

4*) Comment le détacher.

Vous emploierez les détachants habituels des tissus ordinaires, suivant la nature des taches.

SACHONS REPASSER

*

MATERIEL DE REPASSAGE.

- Un Fer Fer à feu (fer plein, en fonte, de ménage)
- Fer à gaz (fer creux, se fait chauffer debout sur un petit réchaud spécial, économie de chaleur)
- Fer électrique ordinaire
- Fer à température réglable (suivant la nature du tissu à repasser)
- Fer à jets de vapeur (qui projette de la vapeur sur le tissu)

Patte-mouille : linge à mouiller

linge fin sec : à intercaler entre patte-mouille et tissu délicat.

- Planche à repasser* (à défaut la table) { garnie d'un molleton, lui-même recouvert d'une toile fine
- Jeannette* {
- molleton épais...* non recouvert pour tricots de laine
- éponge* pour humidifier le linge trop sec

Facultativement :

Tête de coq..... pour les hauts de manches (pouvant au besoin être remplacés par :

Coussin de tailleur pour certaines parties rondes (une manche en mousseline rembourrée (ou un rouleau rembourré, faits par vous.

IL FAUT REPASSER :

- Toile de coton* légèrement humides
- Toile pur fil* à l'endroit, très humide, fer très chaud.
- Toiles et tissus damassés* fer à peine chaud.
- Soies artificielles* à l'endroit
- Soieries à grain fin* (crêpes de chine, toiles de soie)
- Satins, taffetas, crêpes et soies à reflets* sur l'envers
- Certaines rayonnées et toiles de fibranne* demandent à être repassées légèrement humides, sinon les coutures restent gonflées.
- Tissus lainage* sur l'envers à la patte-mouille.

Le tissu de laine vendu non décati, rentrera à la vapeur.

Il faut donc le décatir complètement à la patte-mouille avant de le travailler.

L'inconvénient est qu'il peut perdre de son maintien, mais il évite celui plus grave, d'un vêtement devenu trop cours lorsqu'il est fini; si le tissu ne doit pas rentrer, ou très peu, (un essai sur échantillon vous renseignera) gardez-lui son aspect de neuf en évitant le décatissage, mais repassez les coutures à la patte-mouille à peine humide, appliqué sur un linge sec intercalé entre elle et le tissu.

Le tailleur

glisse un fer très lourd sur les coutures de son costume; celles-ci sont à peine humidifiées par une éponge ou un petit pinceau fait d'un assemblage de chutes de tissu.

De plus, il glace l'envers de sa couture à la paraffine ou au savon gras pour la rendre très nette sur l'endroit.

**Dans l'emploi
du fer à va-
peur**

on se passera du linge pour le repassage envers, et non pour le repassage endroit, en raison du lustrage.

D'une façon générale :

sécher les coutures dans le repassage envers.

ne pas sécher complètement ce qui est repassé à l'endroit pour éviter le lustrage.

ne pas plier un vêtement encore imprégné de vapeur.

**Délustrer à
la vapeur**

les parties luisantes (fer trop appuyé)

ou les marques d'un relief (bords de plis- fonds de plis- rabats de poches)

patte-mouille sous un fer chaud - à peine posé

**En couture
repasser....**

séparément et à fond chaque partie d'un vêtement avant de le monter au vêtement, afin de ne pas chiffonner celui-ci par un détail.

**Pour le linge
repasser**

chemise d'homme, chemisier en commençant par : cols, manchettes, puis manches et corps.

Le Bias

Jupes, corsages taillés dans le biais, sont à repasser dans le sens du droit fil pour éviter la déformation.

La laine

sur molleton à la patte-mouille

**Dentelle, bou-
tonnières bro-
dées - brode-
ries (feston
bourdon)**

sur molleton à l'envers

Velours

2 personnes tiennent la couture à son extrémité, promener le fer sur l'envers de la couture tendue

Ou au moyen d'une planche spéciale garnie de petites pointes très serrées, endroit du velours sur les pointes, ou encore velours sur velours, les poils devant rentrer les uns dans les autres. Faire un essai au préalable.

Nylon

ne se repasse pas
ou au fer tiède

Pour faire disparaître la trace jaunie d'un fer trop chaud:

Passez sur la partie roussie un chiffon trempé dans une eau additionnée d'une pincée de borax. Aussitôt après, rincez à l'eau pure. Laissez sécher ou presque avant de repasser.

Enfin, pour repasser sans fer :

**Pochettes,
dentelles,
cols etc..**

Lavez-les le soir et appliquez-les trempées sur la vitre très propre de la fenêtre : le lendemain, vous les décollez impeccables.

**Le rideau
de la vitre**

Posez-les mouillés et tendus. Ils sécheront nets.

**Nids d'abeil-
le et smoks
d'une robe**

Tendez le motif par des épingles sur un molleton.
Il séchera net, et vous repasserez le bas de robe.

* *

LINGE et DÉTACHANTS

*

1° ENTRETIEN

1°) du Linge

Evitez le jaunissement du linge dans l'armoire en le passant après rinçage au bleu de lessive - où vous aurez ajouté une poignée de gros sel par 6 litres d'eau.

Rangez-le enveloppé d'une toile fortement azurée, ou de papier bleu.

Vous avez une blouse blanche en linon, dont la marque se renforce d'un "ne se fripe pas".

Gardez-vous de la faire bouillir vous détruiriez l'effet du traitement qui la rend infroissable.

2°) des lainages

Ne tordez pas les lainages
ne tordez pas les tissus de soie

Mais lavez-les à l'eau savonneuse tiède - savonnage spécial.

Quelques gouttes d'ammoniaque ou de vinaigre dans l'eau de rinçage conservent aux soies de couleur, leurs teintes vives, à la soie blanche qui a tendance à jaunir, sa blancheur.

Le séchage à l'air se fera à l'abri du grand soleil. comme de beaux clairs de lune qui attaquent les couleurs.

Les lainages de plusieurs teintes fragiles seront séchés à plat pour éviter que l'eau qu'ils contiennent encore ne coule, en délayant les couleurs.

Le séchage des pulls, gilets, unis se fait sur un cintre de bois blanc...
- repassez si nécessaire, avant qu'ils ne soient tout à fait secs

Pour entretenir un châle de laine blanche, frottez-le souvent au talc ou au blanc d'Espagne, puis vous le battez, le secouez, il restera propre.

Mais si votre châle blanc a jauni par le temps :

- lavez-le soigneusement, comme vous feriez d'autres lainages, dans un bon savonnage à une température voisine de 37°.
- pressez sans frotter ni tordre, et faites sécher à plat.
- pour le blanchir, exposez-le dans un endroit bien clos où vous aurez fait brûler du soufre.

Pour éviter le feutrage d'un lainage :

- vous prendrez une eau de pluie tiède, additionnée d'ammoniaque et d'eau d'oléine (pour 1 litre d'eau : 2 cuillérées à soupe d'ammoniaque et 1 d'oléine)

Après avoir bien agité le mélange, vous y trempez le lainage 10 minutes, le pressez entre les mains à plusieurs reprises sans frotter, et le rincez à l'eau

tiède sans tordre, jusqu'à ce que l'eau de rinçage soit claire.

Vous le laissez égoutter 1 h. à l'air, et le posez à plat en lui donnant sa forme primitive pour le faire sécher.

Et pour remettre en état un lainage feutré (lainage pure laine) - mesurez dans une eau savonneuse tiède : 2 cuillerées d'esprit de sel, 1 de térébenthine, 1 d'alcool.

(il faut 8 parties d'eau pour 1 du mélange)

Vous y laissez tremper le lainage 36 heures.

Rincez plusieurs fois à l'eau tiède et faites sécher à l'air.

Si le procédé n'a pas réussi la 1ère fois, il faut recommencer.

3°) des vêtements

Vous éviterez de froisser les vêtements dans une malle, en mettant du papier de soie à chaque pli du vêtement rangé

Vous ferez disparaître les traces brillantes d'un costume noir, par un mélange d'ammoniaque et d'eau (2 parties d'ammoniaque pour 1 d'eau) dont vous frotterez les traces avec une flanelle.

A sécher avec un linge et à repasser à la patte-mouille.

Il faut réparer un accroc : prenez une feuille très mince de "gutta-percha". Vous l'appliquez à l'envers du tissu dont les bords ont été rejoints, et la passez au fer chaud. La Gutta-Percha fond à 40°, elle se dissout et colle solidement les parties en contact.

Mais vous venez de déchirer votre jupe : elle ne mérite pas un stoppage vous n'avez pas de gutta-percha sous la main.

Prenez donc le "sparadrap gommé" du pharmacien, que vous appliquez sur l'envers de la déchirure.

Les 2 bords réunis du tissu y adhéreront également bien.

Vous devez imperméabiliser de la toile.

Plongez le tissu dans une solution chaude d'alun à 10%; puis dans une eau savonneuse à 3% de savon. Recommencez plusieurs fois. Finalement, essorez l'étoffe et faites-la sécher.

Lorsque votre manteau de fourrure a été mouillé: laissez-le sécher loin du feu. Saupoudrez-le de borax, frottez, secouez, il reprendra son brillant.

LES TACHES

Pour enlever sur blouse en soie....

une tache de transpiration : Frottez-la avec un mélange d'alcool et d'éther (en partie égale).

Mais ayez soin d'opérer loin du feu, et près d'une fenêtre ouverte.

une tache d'huile : Si la tache est ancienne, la rafraichir en y versant une nouvelle goutte d'huile. Laissez imbiber, et nettoyez à l'essence de térébenthine avec une flanelle.

une tache de café : Employez l'eau froide. Mais si la tache est tenace, délayez un jaune d'oeuf dans très peu d'eau tiède, frottez légèrement et essorez.

S'il restait une trace grasseuse due au jaune d'oeuf, enlevez-la à l'alcool

Des taches d'humidité : Trempez dans une eau froide un morceau d'étoffe blanche. Le tordre fortement. Y étendre la soie, et rouler les 2 tissus en formant le moins de plis possible.

Enveloppez le tout dans un torchon que vous déposerez à la cave durant 24 h. Au bout de ce temps, déroulez la soie, les taches seront fixées sur l'étoffe blanche, et il ne restera qu'un bon coup de fer à donner à la soie pour lui rendre son brillant.

Sur tissus divers vous constatez....

une tache de vin rouge : enlevez-la à l'eau ammoniacale.

de fruits sur un tissu lavable. frottez au sel, ou lavez la tache au vin blanc.

d'herbe sur un tissu non lavable : humectez d'alcool à 90° et épongez avec un linge propre.

de peinture : tache difficile à enlever, mais essayez de la recouvrir d'un corps gras, saindoux par exemple, durant 24 h., puis frottez à l'essence de térébenthine.

taches de graisse, vin, encre sur tissus aux couleurs fragiles : peuvent se traiter à l'eau de cuisson de haricots, vous y trempez le tissu ou simplement la partie tachée, et frottez sans savon. (Obtenir cette eau en faisant cuire complètement et sans sel, 200 grs de haricots blancs dans 1 litre d'eau)

Si votre robe de lainage

est tachée de liqueur : employez l'eau ammoniacale (1 cuil. à café pour 1 verre d'eau)

de boue : n'usez pas d'eau vinaigrée, bonne seulement pour imperméables et parapluies. Mais imbibe la tache d'eau - recouvrez la de crème de tartre en poudre, laissez en contact 5 minutes et lavez à l'eau.

par la transpiration : lavez la partie tachée avec une solution légère d'acide oxalique. Rincez bien à l'eau claire.

une tache d'encre sur un mouchoir de fil s'efface. En la trempant successivement dans du lait, puis du jus de citron, jusqu'à disparition complète.

l'encre du crayon à bille se dissout. Avec un tampon imbibé d'alcool à 90° ou encore d'alcool à brûler.

A éviter sur un tissu artificiel dont les fibres seraient attaquées par l'alcool.

une tache de sang sur chemisier s'enlève : à l'eau froide savonneuse, ou eau froide salée - jamais à l'eau chaude.

une tache de graisse ancienne sur imperméable se nettoie : à l'essence de térébenthine que vous recouvrez ensuite d'une poudre absorbante.

de goudron sur toile peut s'effacer: si elle est imprégnée de beurre pendant 1 heure et savonnée ensuite à l'eau tiède.

Enfin pour nettoyer un costume d'homme : frottez largement les taches à la benzine avec une flanelle, puis frottez tout le costume. Vous l'étendez ensuite à plat pour le recouvrir de terre de sommières ou de terre à foulon, elle absorbe la benzine et les taches. A laisser ainsi 24 h. . Secouez et brossez. A défaut de benzine, on peut employer l'essence minérale.

Voulez-vous lutter contre la moiteur des mains ? Lavez-les souvent à l'eau vinaigrée et poudrez. Vous pouvez également tremper les mains tous les soirs dans une eau additionnée d'une cuillerée de tanin en poudre.

SOMMAIRE

INTRODUCTION	page	3
RAPPELEZ-VOUS QUE.....	"	4
LES BONS OUTILS DE LA COUPEUSE.....	"	5
APPRENEZ A BIEN CONNAITRE LE TISSU QUE VOUS UTILISEZ.....	"	6
LES SENS D'UN TISSU.....	"	9
PRINCIPES DE COUTURE.....	pages 10-16-20-24-28-36-44-52-58 -66-70 -76 -84	
CONSEILS A L'ESSAYAGE.....	pages 14+26-32-41-49-62	
POURQUOI ?.....	pages 19-35-43-56-61-74	
SAVEZ-VOUS QUE.....	pages 22-27-40-48-57-69-75-83-90-95	
ETUDES DES TEXTILES.....	pages 80-88-96-102	
PRINCIPES D'ENTOILAGE	pages 92-93-94	
DOUBLAGE D'UN MANTEAU.....	pages 98-99	
PARLONS FOURRURE.....	pages 100-101	
A PROPOS DE NYLON.....	page 104	
SACHONS REPASSER	pages 105-106-107	
LINGE ET DETACHANTS	pages 108-109-110	

• W •

Tous droits de reproduction, de traduction ou d'adaptation réservés pour la France et l'Etranger. EDITIONS P.C.H. 2 Bld Magenta à PARIS X^e

Dépot Légal 1^{er} Trimestre 1954 - I. n° 110

TABLE des MATIÈRES

*

PRINCIPES DE COUTURE

LA PREPARATION : tracé, fils plats, fils bouclés ou points de tailleur, point de bâti ou faufil, point de côté et bâti sur l'endroit au point de côté, point de devant, point de pique, point arrière, point d'ourlet, point de surfil, point de surjet, point de chausson.....	10
LA JUPE : Ourlet, fente de côté, pose d'un gros-grain, montage d'une ceinture, finitions, agrafes.....	16
LES BIAIS : Biais en faux ourlet, biais en bordé, biais retourné, rouleauté.....	20
LA LINGERIE : Jour simple, jour échelle, ourlet à jour, point de Paris, jour turc, point cocotte.....	24
LA BOUTONNIERE BRODEE : boutonnière de lingerie, boutonnière de confection, boutonnière tailleur	28
LA BRIDE : à bouton, à agrafe, d'arrêt.....	30
L'OEILLET : Pose d'un bouton.....	31
LES FENTES ET BAS DE MANCHES LONGUES : fente ourlée, patte indéchirable, patte prise en foureau, patte de chemisier classique, poignet, manchette et poignet mousquetaire, montage.....	36
LES COLS : col claudine, col châle, col chemisier ouvert, col chemisier à pied de col, col officier, col à coins cassés.....	44
LES MANCHES COURTES : Bas de manche froncé sur bracelet, bas de manche froncé sur biais, bas de manche brodé sur tête de fronces, bas de manche plat, bas de manche sur revers, montage d'un revers fixe, montage d'un revers mobile, manche droite, manche gauche, montage de la manche froncée, montage de la manche soutenue.....	52
LES COINS : coin ordinaire, coin en onglet, coin en onglet rabattu, coin intérieur d'encolure, coin intérieur de découpe, gousset de chemise d'homme	58
LA BOUTONNIERE PASSEPOILEE, L'ABEILLE BRODEE	66
LES NIDS d'ABEILLE : nids d'abeille, smoks, point de tige, point de touche, point de tige incliné.....	70
LES POCHEs : poche appliquée, poche passepoilée, terminaison de la poche, poche à rabat, poche gilet, poche décollée.....	76
LA CULOTTE de GARCONNET, LA JUPE PLISSEE	84

* *

CONSEILS A L'ESSAYAGE

TRUC du GROS-GRAIN de JUPE, UNE PINCE EST TOUJOURS VALABLE, ARRONDI de JUPE.....	14
LA MISE d'APLOMB.....	26
LA RETOUCHE : Mise à plat, retouche en double, remontage, épaulettes.....	32
LE DETAIL DES VERIFICATIONS : Vérification des épaules, vérification des coutures de côté, vérification des entourures, vérification de l'encolure, vérification de la largeur de taille, vérification des pinces et de leur direction.....	41
LE REGLAGE DES MANCHES : Manche montée, manche soutenue, manche froncée, manche montée basse, manche tailleur, manche Kimono, manche raglan.....	49
	62

* *

POURQUOI ?

J'ai un pli horizontal au dos de ma jupe, sous la taille?..	
Cette jupe droite remonte tout autour de la taille ?.....	
Les lés évasés de ma jupe en forme ne retombent pas tous pareils ?	19
Ma jupe fourreau poche au milieu du dos ?.....	
Mon corsage tend dans le haut du dos ?	
Tant de bosses ont accusé l'ourlet de ma jupe en forme ?..	
Mon col chemisier baille au dos ?.....	
Le dessous de mon col dépasse, malgré les repassages successifs ?.....	35
J'ai un pli horizontal dans le dos de ma robe, sous l'encolure ?.....	
Un patron-type établi à ses propres mesures nécessite un essayage ?.....	
Votre manche, par exemple, se trouve un peu basse par suite d'une épaule trop longue ?.....	
Ma jaquette allait bien au dernier essayage et à présent la taille est courte au devant ?.....	43
Ayant la taille courte, ma robe semble remonter au dos ?...	
Ayant la taille très cambrée, j'accuse toutes mes formes en ajustant ma jupe.....	

Mon col claudine gondole sur l'épaule ?.....
 Le grand décolleté de ma robe bain de soleil s'ouvre ?.....
 Dans un tissu rayé, je n'ai su obtenir le dessin chevron
 que je désirais ?.....
 J'e tâtonne dans l'assemblage des biais sans y réussir?...
 Le tissu se gonfle entre les boutonsnières de mon vêtement?
 , 53
 Lorsque je lève les bras, ma robe remonte ?.....
 Le sens du drapé de ma robe est entraîné ?.....
 J'ai des difficultés à recouvrir de velours cols et poches?
 Je n'ai pu garder à ma jupe de fin lainage, son évasé, sa
 tenue ?.....
 Je n'obtiens jamais de mes robes l'effet que je désire?...
 Les bords de ma poche passepoilée restent ouverts ?.....
 Ma jupe tailleur ne me tient plus depuis que je la porte?.
 L'ourlet de ma robe en lainage marque après repassage ?...
 L'ourlet de ma robe en soie marque également après le re-
 passage ?.....
 Le devant de ma veste entoillée frise ?.....

54

61

74

* *

SAVEZ-VOUS QUE.....

Pour donner du maintien à une basque amovible.....
 Pour respecter le droit fil, ou plus exactement le contre-
 fil au bas d'une jupe écossais.....
 On tend à supprimer l'extra-fort dans les ourlets.....
 Pour qu'un montage tricot-tissu ne gondole pas.....
 Pour maintenir en place les fronces d'un devant de robe...
 Pour donner un mouvement gonflé aux hanches.....
 Pour qu'un boléro décolle à la taille.....
 Pour qu'il se resserre à la taille.....
 Pour garder à cette jupe en soie (élargie de plis couchés)
 toute son envolée.....
 Pour éviter qu'une poche appliquée qu'on veut supprimer ne
 laisse des traces.....
 Pour empêcher un bord de boutonnage (tissu mou) de se dé-
 tendre.....
 On appelle "embu".....
 On appelle "soutenu".....
 On appelle "soutien".....

22

27

40

Pour éviter qu'une entournure baille au dos.....	40
Pour empêcher un décolleté bateau de glisser sur l'épaule....	
Pour maintenir un grand décolleté rond.....	
Pour éviter la chute d'un pli de jupe.....	
Pour garder profondeur et souplesse à la pince d'un décolleté fantaisie.....	
Pour tendre le haut de certaines robes légères.....	
Pour éviter la déformation des cols, pattes de décolleté, poche en tissu léger etc.....	48
Pour empêcher le baillement d'un col officier sur une encolure creusée.....	
Pour éviter que corsage et plastron plissés ne s'ouvrent.....	
Dans un assemblage de coutures, vous épinglerez et vous battirez.....	
Pour resserrer la taille d'une jupe à petits plis étroits (plissé accordéon).....	
Pour que les hautes ceintures drapées ne s'affaissent pas....	57
Pour empêcher le plein biais d'une jupe (lignes en chevrons) de se déformer.....	
Pour que le pli de votre jupe droite n'ait pas tendance à s'ouvrir.....	
Pour obtenir le mouvement plongeant à la taille d'une robe...	
Pour donner du relief aux piqures de garnitures d'un tailleur, d'une robe, etc.....	
Pour donner du relief aux coutures baguettes d'un manteau....	69
Pour qu'une emmanchure basse ne rentre pas.....	
Pour tenir gonflées de volumineuses manches en soie.....	
Pour donner de la tenue aux robes de mariées, aux robes à danser.....	
Pour doubler de fourrure un vêtement et éviter l'épaisseur...	
Pour maintenir un décolleté de dentelles.....	75
Pour maintenir plaqué un décolleté échancré.....	
Pour rendre amovible une doublure de manteau.....	
Pour éviter de coudre et découdre les garnitures interchangeables de bas de manche, d'encolure.....	83
Pour que deux pinces dos, couchées simplement dans la couture de taille, ne s'écartent pas.....	
Pour que soient nets les plis soulevés.....	
Pour qu'un pli non cassé reste rond.....	
Vous ne serez plus gênée dans votre jupe après le repas si....	

Pour réaliser des garnitures de gros grain sur robe.....	
Pour permettre à une poche appliquée de jupe de se détacher	
Pour réussir des fentes et ouvertures en biais.....	
Pour empêcher un tissu éponge de s'effiloche en cours de travail.....	90
Pour doubler une jupe ordinaire que l'on veut maintenir...	
Pour doubler une jupe en tissu épais.....	
Pour doubler une jupe de jersey.....	
Pour rendre plus facile et plus nette la pique d'une découpe.....	
Lorsque vous recouvrez de velours un col de manteau.....	
Pour permettre la régularité des boutonnières brodées, des brides, des smoks.....	95
Pour situer plus aisément une découpe sur patron.....	
Le principe de l'enforme dans un patron est.....	

* *

ETUDE DES TEXTILES

Fibres animales

LA LAINE : ses propriétés relatives à la chaleur et à l'humidité, ses principales réactions.....	80
LA SOIE : ses propriétés relatives à la chaleur et à l'humidité, ses réactions.....	81

Fibres végétales

LE COTON, LE LIN : leurs propriétés relatives à la chaleur et à l'humidité, leurs réactions.....	88
--	----

Fibres artificielles et produits synthétiques

SOIES ARTIFICIELLES : rayonne et fibranne : leurs propriétés relatives à la chaleur et à l'humidité, leurs réactions.....	96
LES FIBRES SYNTHÉTIQUES : le Nylon : ses propriétés, ses réactions	97

CARACTÈRES TIRÉS de l'OBSERVATION des FIBRES : Pour reconnaître la qualité d'un "pur laine" - Est-ce un "peigné" lère qualité ou un "Cardé" ? - Pour identifier la présence du coton dans un tissu de laine - Voulez-vous reconnaître les fibres végétales entre elles ? - Une toile est-elle de lin ou de coton ? - Une toile est-elle "pur fil" ? Pour reconnaître une dentelle de fil, d'une dentelle de coton ? - Voulez-vous reconnaître une soie naturelle d'une soie artificielle ? - Mais voulez-vous savoir si une soie naturelle est pure .

* * *

Achévé d'imprimer
sur les presses
des

Impressions Henri Legrand

le 20 Janvier 1954