

La  
Coupe  
Moderne

[www.benesaddict.fr](http://www.benesaddict.fr)

ÉDITEUR-PROPRIÉTAIRE  
LÉON CLAUDE  
5, Rue M... PARIS - 9<sup>e</sup>  
Téléphone 11 TRUDAINE 61-47  
TRUDAINE 46-52

# LES ÉDITIONS LÉON CLAUDE

5, RUE MAYRAN (SQUARE MONTHOLON), PARIS 9<sup>e</sup>

L'Homme Moderne  
-:- Ambiances -:-  
-:- Paris - Tailor -:-  
-:- La Coquette -:-  
- Façon Tailleur -

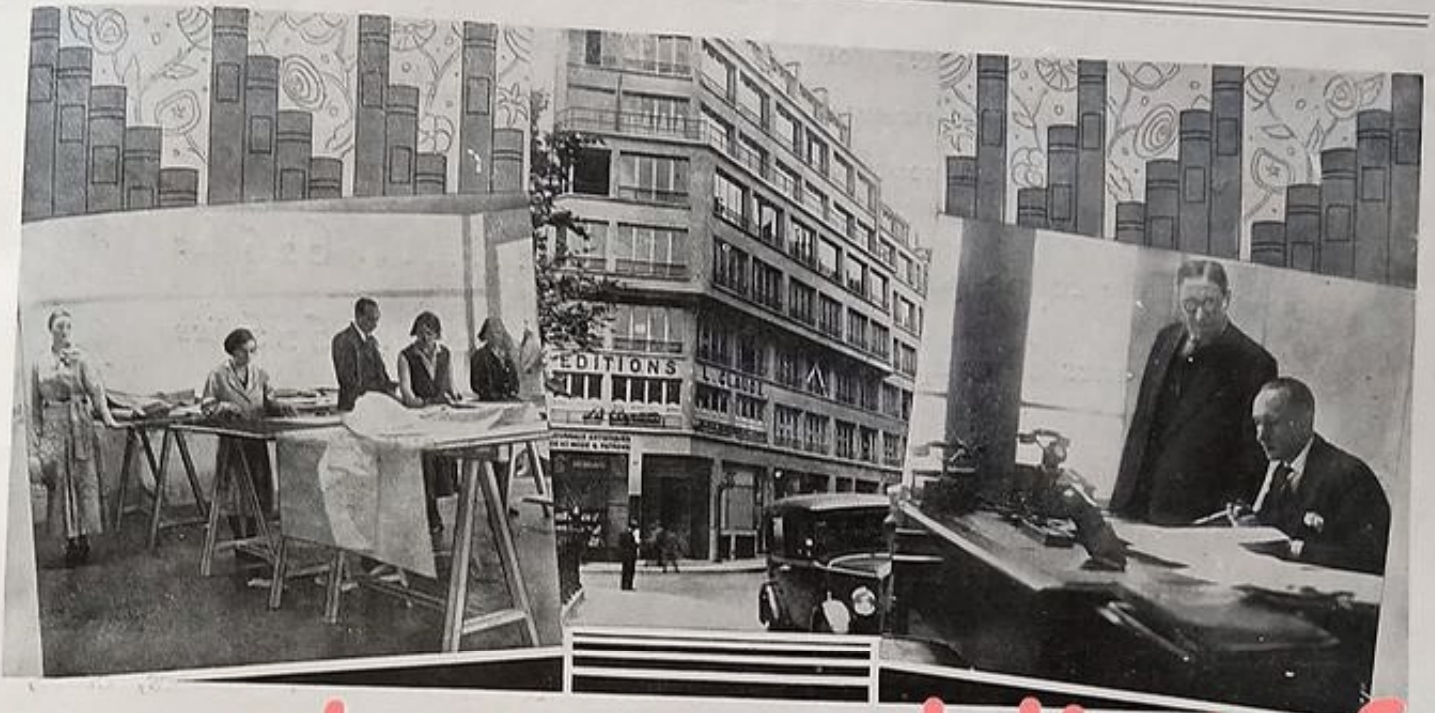

[www.benesaddict.fr](http://www.benesaddict.fr)

Nous avons l'honneur de vous annoncer l'ouverture d'un

## Institut de Coupe Moderne

dans nos locaux, 5, RUE MAYRAN -- (Square Montholon), Paris-9<sup>e</sup>. --  
Journal "LA COQUETTE". Nous attirons votre attention sur le programme de nos cours, qui répond aux connaissances nécessaires à la profession de tailleur pour hommes et dames. Notre nouvelle méthode de coupe est d'une grande simplicité et d'une rigoureuse exactitude. Elle s'adresse aux jeunes gens ayant du goût et le sens artistique indispensable à tout coupeur.

Les méthodes compliquées qui ne laissent aucune initiative au cachet personnel ne formeront jamais un coupeur vraiment capable.

Il est indispensable, dans l'intérêt de sa profession, que le coupeur ait également une bonne notion de vendeur, qu'il connaisse les tissus et l'art de les présenter à l'étalage. Ces points ont été trop souvent négligés et cependant leur connaissance devient indispensable pour la réussite du futur marchand tailleur, à une époque où la concurrence est plus grande.

Les élèves seront fortement instruits sur ce sujet, à l'aide de conférences. Nos cours sont donnés, non seulement par des techniciens, mais par des praticiens qui ont fait leurs preuves dans les meilleures maisons de Paris. — Les prix de nos cours complets sont à forfait :

Cours de coupe pour hommes ..... 625 frs

Nos Cours de coupe spécialement pour dames. . . . 525 frs

Pour les élèves qui désirent apprendre la coupe pour hommes et dames, le prix des cours pour hommes est majoré de 150 francs, soit pour les cours complets hommes et dames : 775 frs.

[www.benesaddict.fr](http://www.benesaddict.fr)

Ces prix ne comprennent aucune surprise ou supplément. Nous mettons à la disposition des élèves les fournitures ou accessoires nécessaires : papiers, craie, etc. Les cours pour dames et jeunes filles sont absolument indépendants des cours pour messieurs.

Les cours se complètent par des leçons d'essayage.

Des concours ont lieu entre les élèves et un diplôme est remis lorsque le professeur estime que l'élève est apte à pouvoir exercer le métier de coupeur avec succès. Nous avons également un service spécial les aidant à se placer.

Dans l'espoir, Madame, Monsieur, que vous voudrez bien prendre en considération cette circulaire et nous recommander, le cas échéant, nous vous adressons l'expression de nos sentiments dévoués.

LA DIRECTION.



[www.benesaddict.fr](http://www.benesaddict.fr)

## Introduction

*M'appuyant sur la pratique et l'expérience qu'au cours des années j'ai acquises dans la coupe, je me permets de présenter aux intéressés cette méthode retouchée et corrigée. Je souligne que, avec l'aide des gens du métier particulièrement capables, j'ai essayé ce système tant pratiquement que théoriquement, et qu'en le publiant je réponds au désir pressant de mes nombreux élèves. Dans ce livre, je me suis efforcé de pourvoir aux exigences multiples de la coupe féminine moderne : toutes les connaissances de cette Coupe sont contenues dans des textes brefs et clairs, sans explications superflues. Comme la plupart des défauts d'un vêtement proviennent, presque toujours, de mesures prises à la légère, les lecteurs et lectrices de ce livre, s'habitueront, avant de procéder au bâtissage de la coupe, à prendre d'abord les justes mesures de leur cliente. Je livre donc cet ouvrage à tous les jeunes gens du métier, en exprimant le vœu sincère qu'il puisse leur être de grande utilité, en aidant à la perfection et au succès de leur travail.*



[www.benesaddict.fr](http://www.benesaddict.fr)

# TABLE DES MATIÈRES



[www.benesaddict.fr](http://www.benesaddict.fr)

Introduction . . . . .	Page	I
Table des Matières. . . . .	»	3
Manière de prendre les Mesures . . . . .	»	5
Bâtissage base de la Blouse . . . . .	»	7
Blouse et Manche pour Blouse. . . . .	»	9
Doublure de la Taille et Manche. . . . .	»	11
Robe pour Forme Droite . . . . .	»	13
Robe Princesse — Manche. . . . .	»	15
Jupe Droite. . . . .	»	17
Jupe pour Dame forte . . . . .	»	19
Jupe à Empiècement. . . . .	»	21
Bâtissage base de la Jaquette . . . . .	»	23
Jaquette Croisée — Manche. . . . .	»	25
Jaquette Smoking — Manche. . . . .	»	27
Jaquette Anglaise . . . . .	»	29
Bâtissage base du Manteau . . . . .	»	31
Le Manteau — Manche . . . . .	»	33
Manteau Raglan — Manche. . . . .	»	35
Manteau pratique — Manche . . . . .	»	37
Manteau de Pluie . . . . .	»	39
Manteau Kimono . . . . .	»	41
Cape. . . . .	»	43
Gilets . . . . .	»	45
Culottes Breeches . . . . .	»	47
Culottes Knickerbocker, Pantalon de ski et de pyjama . . . . .	»	49
Modification de la Coupe Normale pour mise en forme . . . . .	»	51
Contrôle des Mesures. . . . .	»	53
Modification de la Coupe Normale pour Figures anormales . . . . .	»	55

# PRISE DES MESURES

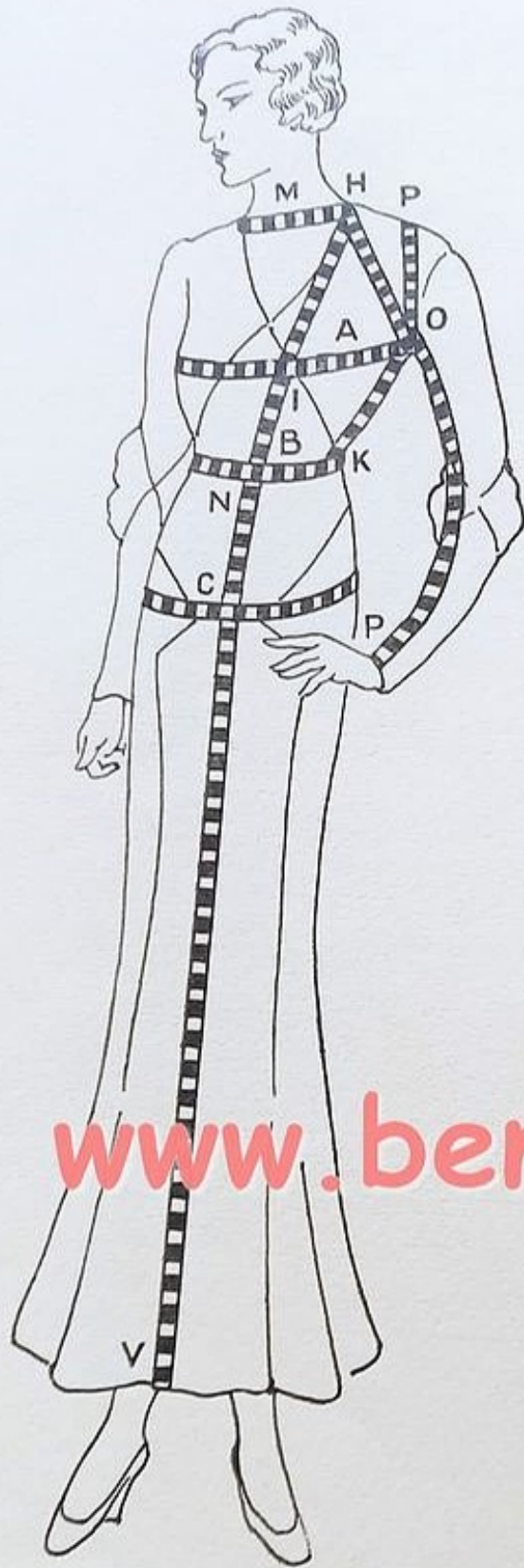

Fig. 1

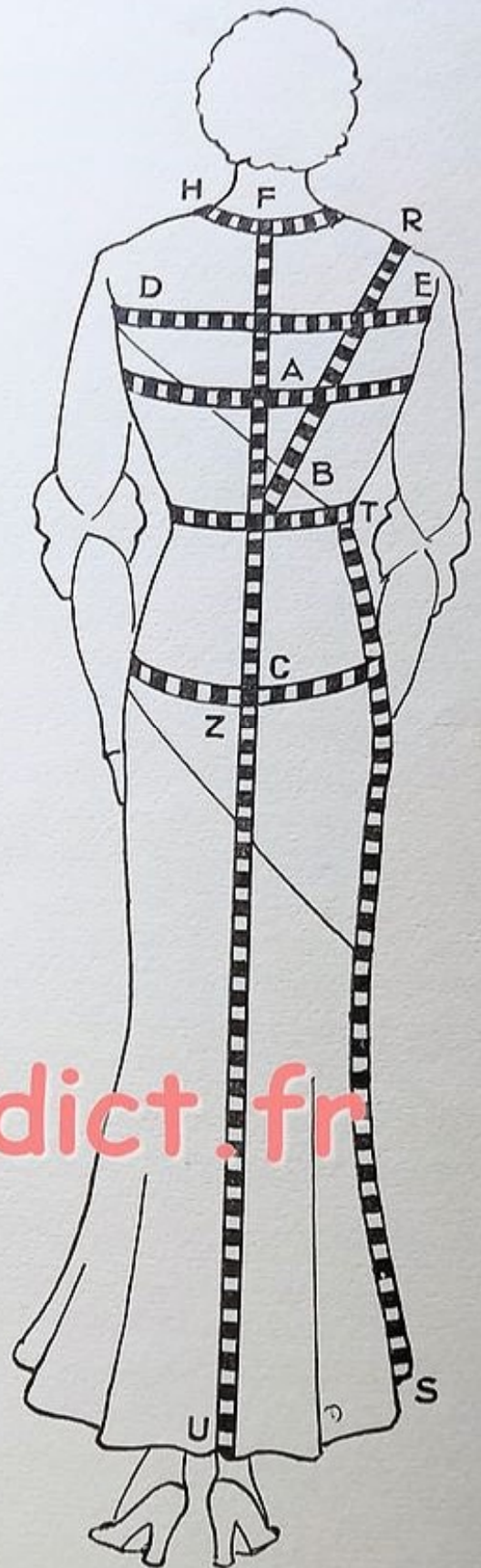

Fig. 2

[www.benesaddict.fr](http://www.benesaddict.fr)

# MANIÈRE DE PRENDRE LES MESURES

[www.benesaddict.fr](http://www.benesaddict.fr)

Avant de prendre les mesures, on examinera attentivement la cliente, afin de bien se rendre compte de son maintien habituel et de pouvoir, au besoin, déguiser quelque disgrâce de la nature. Le premier devoir d'un couturier comme d'une couturière, c'est de façonner l'habillement à l'avantage d'un corps, fût-il plus ou moins bien conformé. Plus un corps dévient de la normale et plus minutieusement on prendra ses mesures exactes, pour s'assurer des défauts auxquels il faudra remédier. On cherchera à établir si la tenue est inclinée, si la poitrine est plate et le dos voûté, ou si, au contraire, la poitrine est rebondie et le dos plat, et voir si les épaules sont hautes ou tombantes, si la silhouette est élancée ou trapue.

L'habillement de personnes bossues est particulièrement difficile et on n'obtiendra un résultat satisfaisant qu'en prenant une méticuleuse mesure. Toutefois il faut avouer que certains gens du métier arrivent à la perfection du travail, malgré un mesurage purement superficiel : ces personnes-là sont non seulement spécialement douées, mais elles possèdent une routine gagnée dans l'exercice d'une longue pratique.

## 1. LA LARGEUR DE POITRINE.

De toutes les mesures, elle est la plus importante. Pour prendre cette mesure, on se tient devant la cliente, on pose le mètre par-dessus le buste (ligne a, fig. 1) et l'on mesure sous le bras, par-dessus les omoplates (ligne 1, fig. 2). On prend cette mesure à plat.

## 2. LA LARGEUR DE TAILLE.

Se prend horizontalement autour du corps dans la terminaison de la taille et directement au-dessus de l'os de la hanche, en tendant un peu le mètre (ligne b, fig. 1 et 2).

## 3. LA LARGEUR DES HANCHES.

Se mesure par-dessus le plus fort point des hanches, selon la taille de la cliente, environ 18 à 20 cm. sous la terminaison de la taille (ligne c, fig. 1 et 2).

## 4. LA LONGUEUR DE TAILLE (dite aussi longueur du dos).

Cette mesure comprend la longueur partant de la nuque jusqu'au creux de la taille. Pour mesurer exactement la longueur de taille, nous appliquons tout d'abord le mètre horizontalement autour du corps et nous piquons des épingles au-dessus du ruban de mesures, dans la terminaison de la taille (point z, fig. 2) à l'os de la hanche (point k, fig. 1), de même à la longueur du devant (point n, fig. 1); afin de pouvoir le plier, nous recommandons un ruban de mesure pour la taille. Après quoi, nous appliquons le mètre à la nuque (point f, fig. 2) pour mesurer la longueur de taille en descendant dans le milieu jusqu'au point z, fig. 2; puis, maintenant le mètre à cet endroit, nous mesurons, vers le bas, la longueur des jaquettes, manteaux et robes.

## 5. LA CARRURE.

Pour établir exactement la largeur de carrure, on cherche à l'épaule l'attache du bras puis on mesure la largeur du dos en allant du point D à E, fig. 2 environ 6 cm. au-dessous de la hauteur d'épaule; on emploie la moitié de la largeur de carrure au bâtissage de la coupe.

## 6. LA PROFONDEUR D'EMMANCHURE.

On applique une petite règle sous le bras de la cliente : il faut que le bras reste plat contre le corps; puis on mesure la profondeur de l'emmanchure en partant de la nuque (point f, fig. 2) et en passant à côté du point h, fig. 1 et 2 jusqu'à la règle (point o, fig. 1), puis on mesure la longueur de côté en allant plus loin jusqu'au creux de la taille (point k, fig. 1). On nomme ces deux mesures réunies : la longueur de devant du buste; la profondeur d'emmanchure est toujours déduite de la longueur de devant du buste, par exemple :

Longueur de devant du buste..	50 cm.
Profondeur d'emmanchure .....	29 »
Reste hauteur de côté .....	21 »

## 7. LA PROFONDEUR DU BUSTE.

Maintenez le mètre à la nuque (point f, fig. 2) puis, mesurez la profondeur du buste en passant à côté du point h, fig. 1 et 2 jusqu'au plus profond point du buste (point i, fig. 1) et, allant jusqu'au contour de la taille (point n, fig. 1) mesurez la longueur de devant.

## 8. LA LONGUEUR INTÉRIEURE DE LA MANCHE.

On la mesure en partant de l'attache du bras (point o, fig. 1) jusqu'au poignet (point p, fig. 1).

## 9. LA LARGEUR DU COU.

Nous est montrée par la ligne h, fig. 1 et 2; on la prend en appliquant le mètre à plat autour du cou.

## 10. LA HAUTEUR D'ÉPAULE.

On mesure cette hauteur qui nous sert de contrôle au bâtissage en partant du point z, fig. 2, par-dessus l'épaule (point r, fig. 2 et 1) jusqu'au point o, fig. 1 : elle nous sert à établir la position de l'épaule et aussi à établir les épaules hautes ou tombantes.

## II. LA LONGUEUR DE ROBE.

Nous mesurons la longueur de devant de la robe en partant du point n, fig. 1, jusqu'au point v, fig. 1. Nous établissons la longueur de côté de la robe, en partant du point t, fig. 2, jusqu'au point s, fig. 2, et nous mesurons la longueur de derrière de la robe, en partant du point z, fig. 2, jusqu'au point u, fig. 2. On conseille, toutefois, de mesurer les longueurs d'une robe jusque sur le plancher et de compter ensuite la différence entre la longueur et le sol.

# BÂTISSAGE BASE DE LA BLOUSE

www.benesaddict.fr

## MESURES :

Largeur de poitrine .....	96 cm.
Largeur de taille .....	74 »
Largeur de hanches .....	104 »
Demi-carrure .....	17 »
Longueur de taille .....	39 »
Profondeur d'emmanchure ....	29 »
Hauteur de côté .....	21 »
Longueur de devant .....	52 »

Pour l'esquisse du bâtissage base, nous dessinons d'abord un angle droit et nommons son point vertical A.

A—B = demi-largeur de poitrine + 2 cm. (50 cm.).

C = la moitié de A et B (25 cm.).

D = la moitié de B et C (12 cm. 5).

D—U = 1 cm. pour les blouses avec pince ou petit ourlet.

Si l'épaule doit être sans pince, nous mesurons du point D, 1 cm. vers la droite sur une largeur de poitrine allant jusqu'à 100 cm.; sur 100-110 cm. nous mesurons 2 cm. et sur 110-20 cm. de largeur de poitrine, 3 cm.

A—E = demi-carrure (17 cm.).

A—F = 1/3 de la demi-carrure + 1 cm. (6,7 cm.).

A—Z = la même valeur.

Z—G = la profondeur d'emmanchure (29 cm.).

G—H = la hauteur de côté (21 cm.).

H—J = la longueur de taille (39 cm.).

H—K = la longueur du bas ou de la basque de la blouse (environ 12-18 cm.) selon la grandeur de

taille et selon la mode, pour la taille haute cette basque se fait courte, pour la taille basse elle se fait longue.

Tirez des points trouvés des lignes d'équerre.

B—o = pour la profondeur de l'encolure, est le 1/3 de la demi-carrure + 1 cm. (6,7 cm.).

De o, tirez une ligne d'équerre jusqu'à s.

M—N = 4 cm. Pour l'avancement d'emmanchure sur ce point tirer une ligne d'équerre dans les 2 sens, allant jusqu'à la ligne des hanches, point O.

Pour garder le milieu de devant, nous mesurons de o à W le 1/10 de la demi-largeur de poitrine, moins 1 cm. (3,8 cm.), nous relierons ensuite W à V et prolongeons la ligne jusqu'à P.

H—X = 2 cm., X relié à J et la ligne prolongée jusqu'en bas donnent le point Y et le milieu du dos

a—b = 2 cm.

r—f = 3 cm., b relié à f donne la ligne de l'épaulette du dos. En reliant U à s, nous obtenons la ligne de construction pour l'épaulette du devant.

m = le milieu de U et n, en reliant m à o, nous obtenons la ligne de construction pour l'encolure.

Pour établir la profondeur du buste et la longueur de devant nous mesurons l'encolure du dos de b jusqu'à J, nous laissons dépasser cette valeur de U vers le haut et, partant de ce point dans la direction V, nous mesurons la profondeur du buste et jusqu'à Q, la longueur de devant.



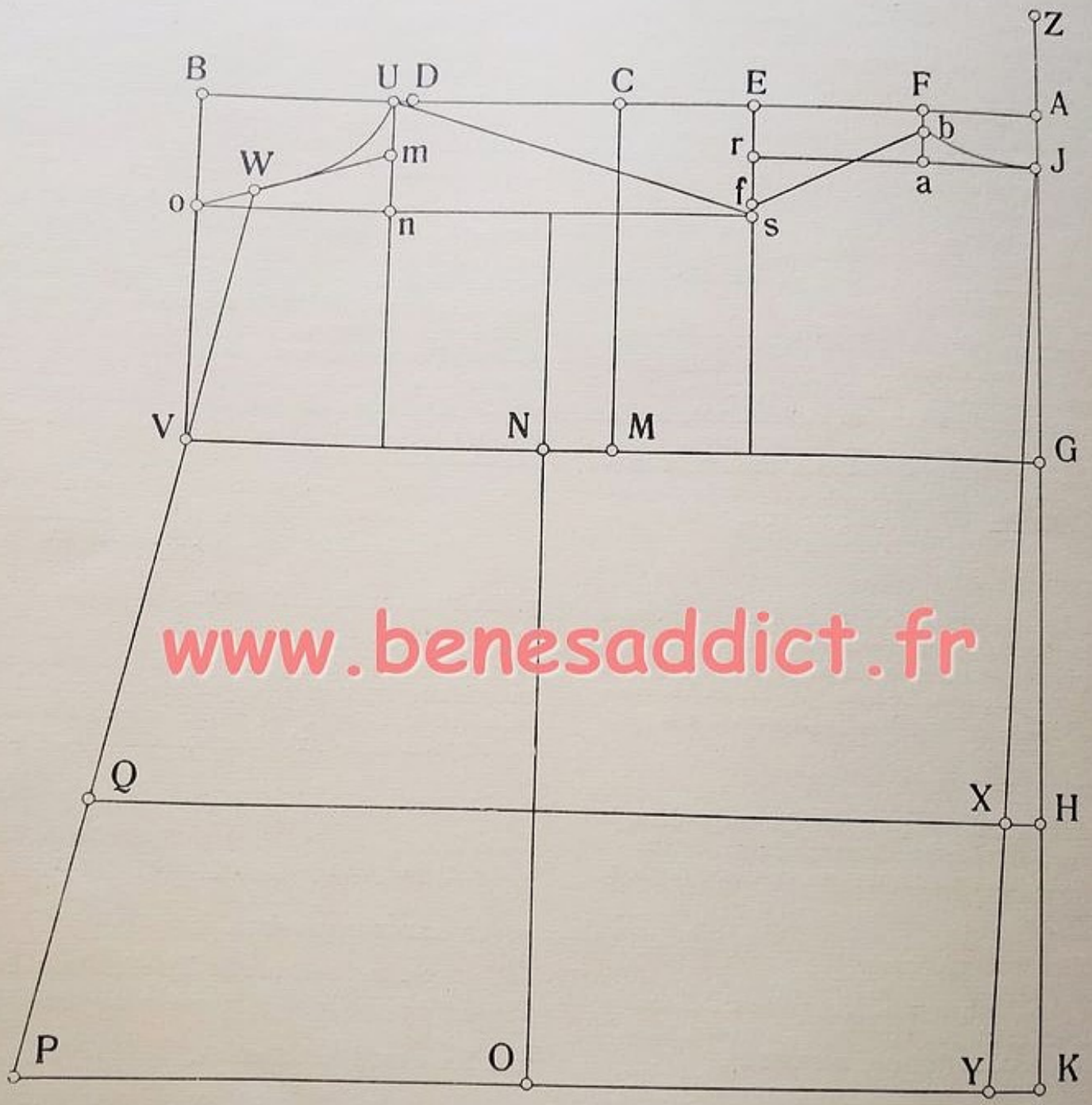

Fig. 3

# BLOUSE

pouvant en même temps servir pour le patron de coupe d'une robe

## MESURES :

Largeur de poitrine . . . . .	108 cm.
Largeur de taille . . . . .	86 cm.
Largeur de hanches . . . . .	116 »
Demi-carrure . . . . .	19 »
Longueur de taille . . . . .	41 »
Profondeur d'emmanchure . . . . .	31 cm. 5
Hauteur de côté . . . . .	22 »

Par exemple : 1/2 carrure . . . . . 19 cm.  
1/8 largeur du haut . . . . . 19,5 »

Nous enlevons le surplus de cette valeur à j et posons également à j la valeur manquante; après cela nous établissons la largeur à hauteur des hanches. Il faut que la largeur du vêtement comporte pour le moins la demi-largeur de hanches + 4 cm. On ajoute ou on supprime la différence de chaque côté du point S.

Pour terminer le bas, mesurez de P à Q 3 à 5 cm. pour que la blouse ne devienne pas trop longue devant, puis tracez les lignes d'après le modèle. Pour les blouses ajustées, on mesure de T 2 à 3 cm. vers la droite et 2 à 3 cm. vers la gauche, puis on se dirige d'après les lignes ponctuées.

On peut tracer le col de la blouse ou de la robe de différentes manières. Nous trouverons le bâtissage des cols aux jaquettes et manteaux. Si, maintenant, nous voulons couper une robe selon cette coupe base, nous traçons d'abord le devant, les ourlets ou la forme souhaitée d'après la gravure de mode, et nous prenons, pour la robe, une pièce de tissu droite répondant à la longueur de la robe sur une largeur d'une demi-largeur de hanches + 4 cm.; à part cela, pour chaque pli simple, environ 6 cm., et pour chaque pli double, environ 12 cm.

Pour une robe à cloche nous coupons d'abord un morceau de papier de la largeur que doit comporter le haut de la cloche, puis nous mesurons la longueur et coupons le modèle de papier en bandes, larges pour une petite cloche et étroites pour une grande cloche; puis, dans le bas, nous écartons le papier jusqu'à ce que nous ayons atteint la largeur souhaitée, après quoi nous coupons le tissu. De cette manière on obtient, sans difficulté, un quart, une demie ou une cloche entière. Nous trouverons une description détaillée aux pages 50 et 51.

Les coutures sont à donner en plus.

## Bâtissage de coupe pour manche à couture pour blouse ou robe.

### MESURES :

Largeur de poitrine . . . . .	92 cm.
Demi-carrure . . . . .	17 »
Longueur intérieure de la manche . . . . .	42 »

Nous traçons tout d'abord les lignes d'équerre a-b et a-h.  
a-b = 1/2 carrure + 2 à 3 cm., selon la grosseur du bras (19-20 cm.); tirez de b une ligne verticale vers le bas.

c = la moitié de a-b (9-5 à 10 cm.).  
b-d = 1/8 de la largeur de poitrine = 11,5 cm.  
d-e = la longueur intérieure de la manche = 42 cm.  
f = la moitié de d-e = 21 cm.

e-g = 4 cm. Nous tirons des lignes d'équerre de tous les points, et, dans l'angle droit, au-dessus de la ligne d, nous traçons deux diagonales en partant des angles droits. Après quoi, nous commençons le tracé de la manche de dessus.

a-z = 2 à 3 cm.  
s-r = 2,5 cm., la tête de la manche va en partant de z à travers c et r jusqu'à d.

f-i = 4 cm.  
e-m = 3 cm.; relient d à i et m, par quoi nous obtenons la couture de devant de la manche; m relié à h donne la limite du bas de la manche. La ligne partant de h par k jusqu'à z montre le milieu de la manche, qui doit se poser à la cassure du tissu; après quoi, nous traçons le dessous de manche.

d-u = 2 cm., I est le milieu de d et o. De z à travers I, u et i, puis plus loin que les lignes à la manche de dessus, nous traçons la manche de dessous.

m-n = environ 10 cm. Ceci compte pour une manche étroite au poignet.

Les coutures sont à donner en plus.

Nous dessinons un angle droit avec le point vertical A.  
A-B = demi-largeur de poitrine + 2 cm. = 56 cm.

C = la moitié de A et B = 28 cm.

D = la moitié de B et C = 14 cm.

D-U = 1 cm. avec une largeur de poitrine allant jusqu'à 110 cm.; 2 cm. avec 100 à 110 cm., et 3 cm. avec 110 à 120 cm. de largeur de poitrine.

A-E = demi-carrure = 19 cm.

E-F = la largeur d'encolure du dos, est 1/3 de la demi-carrure + 1 cm. = 7,3 cm.

A-Z = la même valeur.

Z-G = la profondeur d'emmanchure = 31,5 cm.

G-H = la hauteur de côté = 22 cm.

H-J = la longueur de taille = 41 cm.

H-K = la profondeur de hanche normale = 18 cm.

Tirez des lignes d'équerre sur chacun des points trouvés.

B-o = pour la profondeur d'encolure, est le 1/3 de la demi-carrure + 1 cm. = 7,3 cm. Tirez une ligne d'équerre de o à s, reliez U à s et vous obtenez la ligne de construction pour l'épaulette du devant.

M-N = 4 cm. pour l'avancement d'emmanchure sur le point N dans les deux sens: tirer une ligne d'équerre qui donne le point o sur la ligne de hanches.

Afin de conserver le milieu du devant, nous mesurons de o à W 1/10 de la demi-largeur de poitrine moins 1 cm. = 4,4 cm., puis nous relient W en passant par V jusqu'à P. On pose cette ligne toujours sur le pli du tissu. Après avoir terminé l'esquisse base, nous commençons le tracé de la blouse.

H-X = 2 cm. J, relié à Y par X, donne le milieu du dos: on pose celui-ci sur le pli du tissu.

a-b = 2 cm.

r-f = 3 cm. Pour l'épaule du dos, nous relient b à f et prolongeons d'un centimètre la ligne de f à g. La longueur totale comprend maintenant 14 cm.; en rapport à l'épaule du dos on raccourcit l'épaule de devant de 1 cm. 1/2 partant U à c comprend 13 cm.

c-e = 1 cm. Pour dessiner l'emmanchure, nous mesurons 5 cm. de N à k; R à i comporte 2 à 4 cm., puis nous traçons l'emmanchure d'après le modèle. Pour l'encolure, nous partageons de moitié la valeur de U à n points m, puis nous tirons une ligne de construction de m à o.

Si nous voulons tracer une épaulette avec pince, il faut que nous donnions en supplément la valeur de la pince: les 2/3 de la valeur de la pince de U vers la gauche, la même valeur de w vers la gauche (autrement l'encolure deviendrait trop étroite) et le 1/3 de la valeur de la pince de e vers la droite.

Nous obtenons la position de la couture, pour les coutures de côté, en partageant dans j la moitié de la distance N-R. On mesure la valeur de j à l et on la reporte de Y + 1 cm. vers S.

Nous conseillons de toujours couper le bas du dos un peu plus large, ce qui produit une bonne position de couture. Pour que le vêtement ne devienne ni trop large, ni trop étroit, nous contrôlons la prééminence du bras, et nous devons avoir de 1 à 2 cm. 1/2 de largeur du dos + 1/8 de largeur de poitrine.

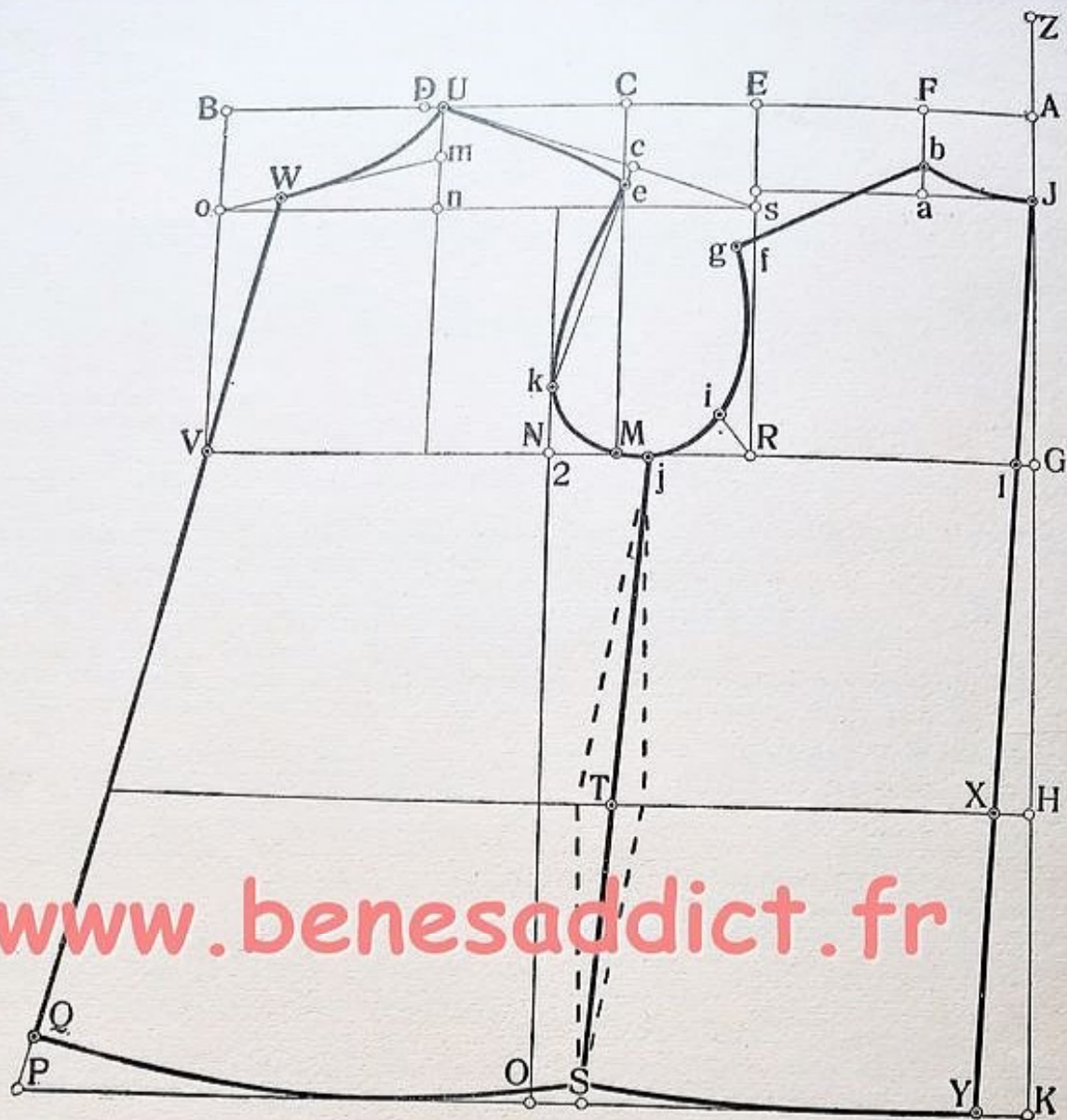

Fig. 4

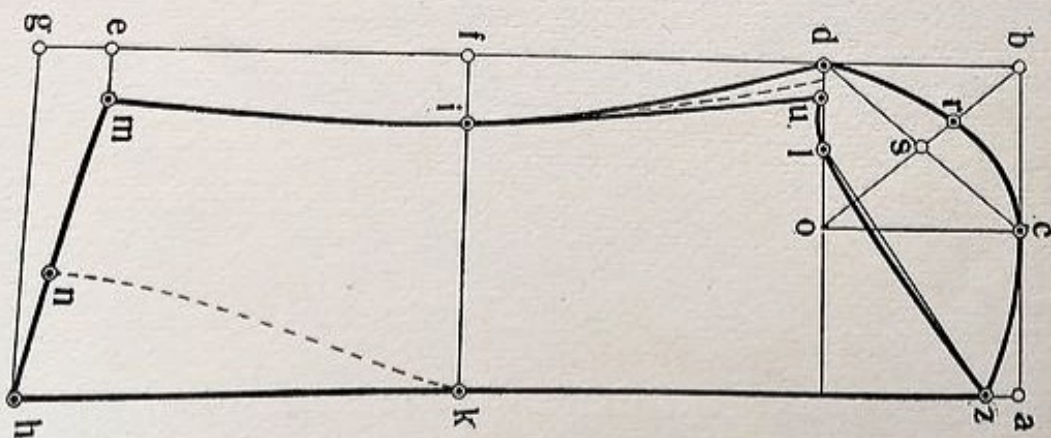

Fig. 5

www.benesaddict.fr

# DOUBLURE DE LA TAILLE

## www.benesaddict.fr

### MESURES :

Largeur de poitrine . . . . .	100 cm.
Largeur de la taille . . . . .	80 »
Largeur de hanches . . . . .	108 »
Demi-carrure . . . . .	17 cm. 5
Longueur de la taille . . . . .	40 »
Profondeur d'emmanchure . . . . .	30 »
Hauteur de côté . . . . .	21 cm. 5
Longueur intérieure de la manche . . . . .	44 »

Nous commençons par deux lignes d'équerre. A est le point vertical.

A-B = demi-largeur de poitrine + 2 = 52 cm.  
 C = la moitié A et B = 26 cm.  
 D = la pointe d'épaule et se trouve au milieu de B et C, moins 1 cm. = 12 cm.

A-E = demi-carrure = 17,5 cm.  
 A-F = la largeur d'encolure du dos, est le 1/3 de la demi-carrure + 1 cm. = 6,8 cm.

A-Z = la même valeur.  
 Z-G = la profondeur d'emmanchure = 30 cm.  
 G-H = la hauteur du côté = 21,5 cm.  
 H-J = la longueur de taille = 40 cm.  
 H-K = la longueur de la basque = 12-15 cm. Tirons des lignes d'équerre des points trouvés.

B-o, pour la profondeur de l'encolure, est 1/3 de la demi-carrure + 1 cm. = 6,8 cm. Tirez une ligne d'équerre de o à f.

o-h = 2-3 cm., pour que l'encolure ne devienne pas trop profonde.

h-V = 1/10 de la demi-largeur de poitrine, moins 1 cm. = 4 cm.

V relié à W, et la ligne prolongée vers le bas, donnent le milieu de devant, que l'on pose contre le pli du tissu, et nous obtenons les points P et U.

M-N = 4 cm. pour l'avancement d'emmanchure; une verticale partant de N la ligne de taille donne le point O.

N-S = 4-5 cm.; une ligne d'équerre partant de S donne le point T.

T-X = 1/3 de la ligne T-S = 7,7 cm.

X-Y = la même valeur. Après avoir terminé l'esquisse base, nous dessinons la taille.

H-q = 2 cm.

K-L = 1 cm. L, relié à q et J, donne le milieu du dos.

d-e = 2 cm.

r-f = 3 cm.

Dessinez l'épaule du dos de e-f et prolongez d'un centimètre de f-g; la longueur totale comprend maintenant 13 cm.

e-s = 1/3 de l'épaule du dos = 4,3 cm.

s-t = 1/2 cm., que nous ajouterons à nouveau de g vers la gauche.

Par rapport à l'épaule du dos, on raccourcit l'épaule du devant d'un centimètre.

D-v = 1/3 de l'épaule du dos = 4,3 cm.

v-w = 1/10 de la demi-largeur de poitrine = 5 cm. pour la pince que nous traçons jusqu'à X; w-X et X-v doivent comporter la même longueur.

w-i = 2/3 de l'épaule du dos moins 1 cm. = 7,6 cm.

Pour dessiner l'emmanchure nous mesurons de i-j = 1,5 cm., N-k = 5 cm., R-u = 3-4 cm.; puis nous relierons les points trouvés comme il est montré au modèle.

Nous arrivons maintenant à la division de la largeur de taille. De -P-O nous devons avoir 1/4 de la largeur de taille = 20 cm. Mais P-O comportant 26,6 cm., soit 6,6 cm. de trop, on enlève ceux-ci par deux pinces au devant comme suit :

O-4 = 1/8 de la largeur de taille = 10 cm.

P-1 = toujours 4 cm.

1-2 et 4-3 = chacune 3,3 cm. pour les pinces, la valeur 2-3 se donne d'elle-même.

O-q doit être également le 1/4 de la largeur de taille, soit 20 cm.; mais cette distance ayant 28 cm., soit 8 cm. de trop, on enlève ces derniers, d'une manière égale, des trois pinces, avec chaque fois 2,7 cm.

q-9 = toujours 4 cm. : il manque maintenant encore 16 cm. au 1/4 de la largeur de taille.

9-8 et o à 5 ont chacune 2,7 cm., pour les pinces, ce qui est 1/3 des 8 cm. qui sont de trop.

5-6 et 8-7 sont chacune la moitié des 16 cm. manquants au 1/4 de la largeur de taille, soit 8 cm.; des points 6 à 7 il reste donc encore 2,7 cm. pour la troisième pince.

Nous tirons du milieu de chaque pince des lignes d'équerre vers le bas, par quoi nous obtenons les points x, y et z.

Pour la largeur du bas, nous mesurons de U-Q = 4 cm., soit la valeur de P-1.

Q-a = la même valeur que 1-2 = 3,3 cm.

a-b = la même valeur que 2-3 = 6 cm.

b-c = la même valeur que 3-4 = 3,3 cm.

U-Q, a-b et c-L comportent ensemble 51 cm. Mais nous avons besoin de la valeur de la demi-largeur de hanches = 54 cm. : sur x et y on partage, d'une manière égale, les 3 cm. manquants.

Nous avons donné tous les points et pouvons terminer la doublure de la taille d'après le modèle.

On donne les coutures en plus.

Aux examens on demande principalement le tracé de cette coupe.

### La manche

Tirez des lignes d'équerre :

a-b = 1/2 carrure + 2 cm. = 19,5 cm.

c = la moitié de a-b = 9,8 cm.

b-d = 1/8 largeur de poitrine = 12,5 cm.

d-e = la longueur intérieure de la manche = 44 cm.

f = la moitié de d-e = 22 cm.

e-g = 3 cm. A l'exception de e, nous tirons, de tous les autres points, des lignes d'équerre. Dans les deux angles droits qui se sont formés au-dessus de la ligne d, nous tirons, partant des angles droits, chaque fois, deux diagonales; après quoi nous commençons le tracé du dessus de manche.

a-k = 3 cm.

i-j = 2-3 cm. La tête de la manche va en partant de k à travers c et j jusqu'à d.

f-s = 4 cm.; en reliant d à s et à e, nous obtenons le milieu du devant de la manche.

e-h = 1/8 de la largeur de poitrine (12,5 cm.) = demi-largeur du bas de manche; à la droite de la ligne de bâtissage, on relie h à y jusqu'à k. Après quoi nous finissons le tracé de la manche de dessous.

Tirons de k une ligne d'équerre jusqu'à n.

o = la moitié de d et m; partant de n, on dessine la manche de dessous jusqu'à d.

y-z = 3 cm.

h-w = 2 cm., reliez n à z et w.

On déplace la couture de devant de la manche, en sorte qu'elle vienne se poser sous le bras. De d-q, s-r et e-u, on élargit la manche de dessous de 2 cm.; pour la manche de dessous, nous enlevons la même valeur de d-p, s-t et e-v.

Il faut donner les coutures en plus.

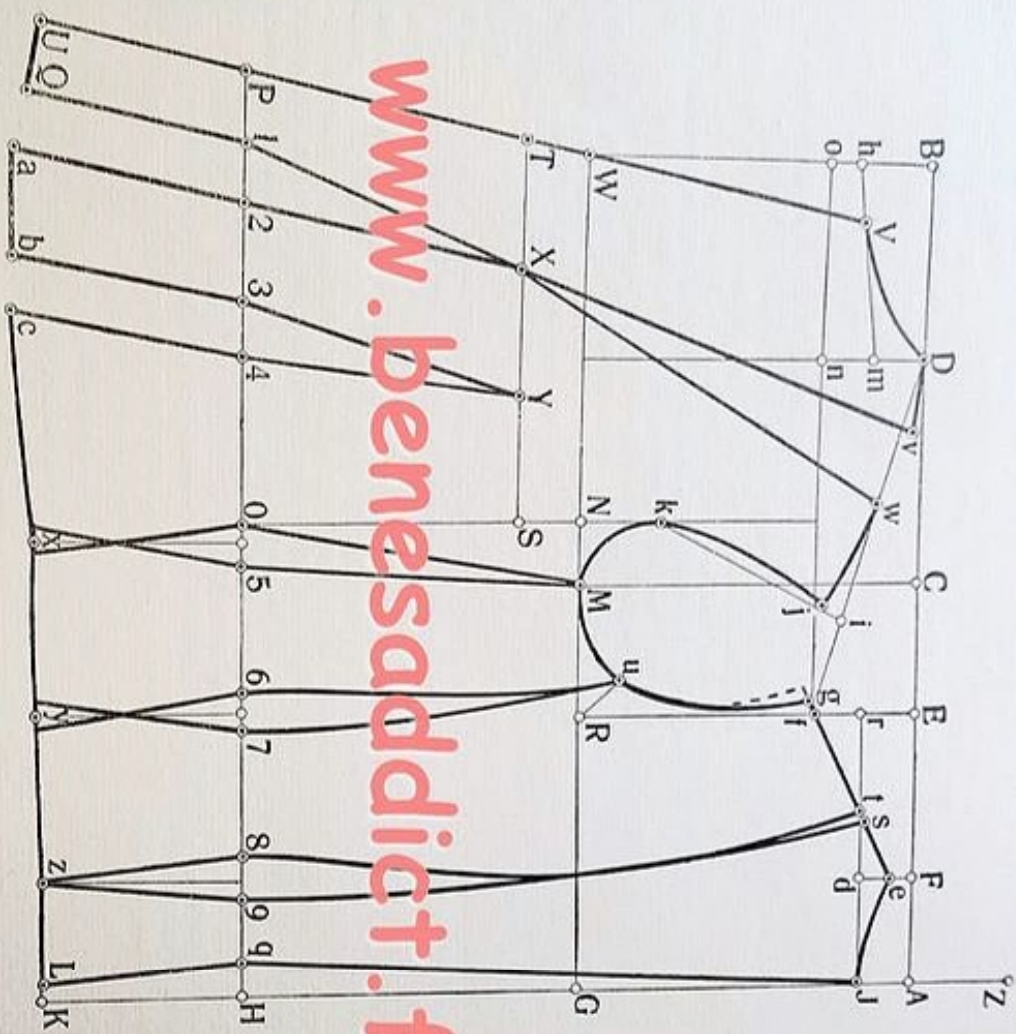

Fig. 6

[www.benesaddict.fr](http://www.benesaddict.fr)

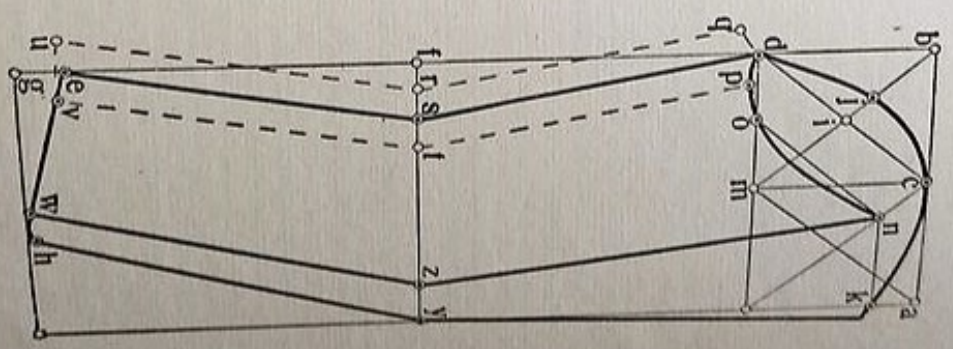

Fig. 7

# ROBES POUR FORMES DROITES

## www.benesaddict.fr

### MESURES :

Largeur de poitrine .....	104 cm.
Largeur de la taille.....	80 »
Largeur de hanches .....	116 »
1/2 carrure .....	18 »
Longueur de taille .....	41 »
Longueur de la robe .....	105 »
Profondeur d'emmanchure ....	31 »
Hauteur de côté .....	22 »

Nous commençons par deux lignes d'équerre; A est le point vertical.

A—B = 1/2 largeur de poitrine + 2 cm. = 54 cm.

C = la moitié de A et B = (27 cm.).

D = la pointe d'épaule se trouve dans le milieu de B et C, moins 1 cm. = (12, 5 cm.) apposé en descendant de B.

A—E = 1/2 carrure = (18 cm.).

A—F = la largeur d'encolure du dos = 1/3 demi-carrure + 1 cm. = (7 cm.).

Z—G = la profondeur d'emmanchure = (31 cm.).

A—Z = la même valeur.

G—H = la hauteur de côté = (22 cm.).

H—J = la longueur de taille = (41 cm.).

J—L = la longueur totale = (105 cm.).

H—K = la profondeur de hanches = (18 cm.). Tirez des lignes d'équerre des points trouvés.

B—O pour la profondeur d'encolure = 1/3 de la demi-carrure + 1 cm. = (7 cm.).

De o, tirez une ligne d'équerre jusqu'à f.

M—N = 4 cm. pour l'avancement d'emmanchure. Sur le point N dans les deux sens, tirer une ligne d'équerre, ce qui sur la ligne de hanche donne le point O.

O—P = 1/4 de la largeur totale des hanches moins 1 cm. = (28 cm.).

P relié à V et la ligne prolongée vers le haut et vers le bas, donnent le milieu de devant, on pose ce milieu sur le pli du tissu et nous obtenons les points W, X et Q.

Après avoir achevé l'esquisse base, nous faisons le tracé de robe.

a—b = 2 cm., r—f = 3 cm., tracez l'épaule du dos de b—f et prolongez d'un centimètre de f—g. La longueur totale comprend maintenant 13 cm.

Par rapport à l'épaule du dos, on raccourcit l'épaule de devant d'un centimètre.

Nous mesurons de D—v le 1/3 de l'épaule du dos = 4,3 cm., v—w 1/10 de la demi-largeur de poitrine =

5,2 cm., w—c = 2/3 de l'épaule du dos, moins 1 cm. = 7,7 cm.

V—X = environ 4—5 cm. pour la profondeur du buste. Après avoir mesuré cette dernière, nous laissons dépasser la valeur de l'encolure du dos b à J, de D vers le haut et, partant de ce point, nous mesurons la profondeur du buste jusqu'à Y. Partant de X, nous tirons, parallèle à la ligne V—G, une ligne jusqu'à T.

X—Y = le 1/3 de la ligne X—T + 1 à 3 cm. Après quoi nous pouvons dessiner la pince. w—Y et Y—v doivent comporter la même longueur. Pour dessiner l'emmanchure, nous mesurons de c—e = 1,5 cm., N—k = 5 cm., R—i = 3—4 cm., puis nous relient les points trouvés comme il est montré au modèle.

Nous arrivons, maintenant, aux coutures de côté; partageons dans j la valeur N—R, et tirons de j une verticale à la ligne de hanches, ce qui donne S.

A hauteur de hanches, la largeur de la robe doit comprendre 1/2 largeur de hanches + 4 cm., soit 62 cm. Mais comme nous n'avons que 59 cm., nous partageons, d'une manière égale, la valeur manquante de S—p et de S—q. Après quoi, nous traçons les coutures de côté. p—x et q—y sont chacune d'un centimètre plus courte que la distance de K—L. Pour l'encolure nous partageons la valeur D—n de moitié dans m, mesurons de o—s, 1-2 cm. (pour robe à fermeture montante) relient m à s et traçons l'encolure de D—W, en arrondissant le long de la ligne M—S.

De W à D tracer une ligne droite prolongée vers le haut.

D—U = le 1/3 de la demi-carrure + 1 cm. = (7 cm.).

De U—W nous devons avoir la demi-largeur du cou + 1 cm., par quoi W vient se placer plus vers la droite ou plus vers la gauche selon la grosseur ou la minceur du cou; si nous négligeons ce détail, l'encolure peut devenir trop grande ou trop petite.

Sur ce tracé, on peut achever la robe selon le modèle et lui donner les variations suivant la gravure de mode. Avant tout pourtant, il faut qu'elle soit seyante et embrasse bien la silhouette de la cliente. Pour une échancreuse ronde ou en pointe, nous coupons la robe d'après la coupe base et dessinons la forme choisie à l'essayage.

Le col de la robe peut se tracer de différentes manières: nous trouverons le bâtissage du col aux jaquettes et manteaux.

On donne les coutures en plus. Voyez le bâtissage de la manche aux clichés 5, 7 ou 10.

## www.benesaddict.fr

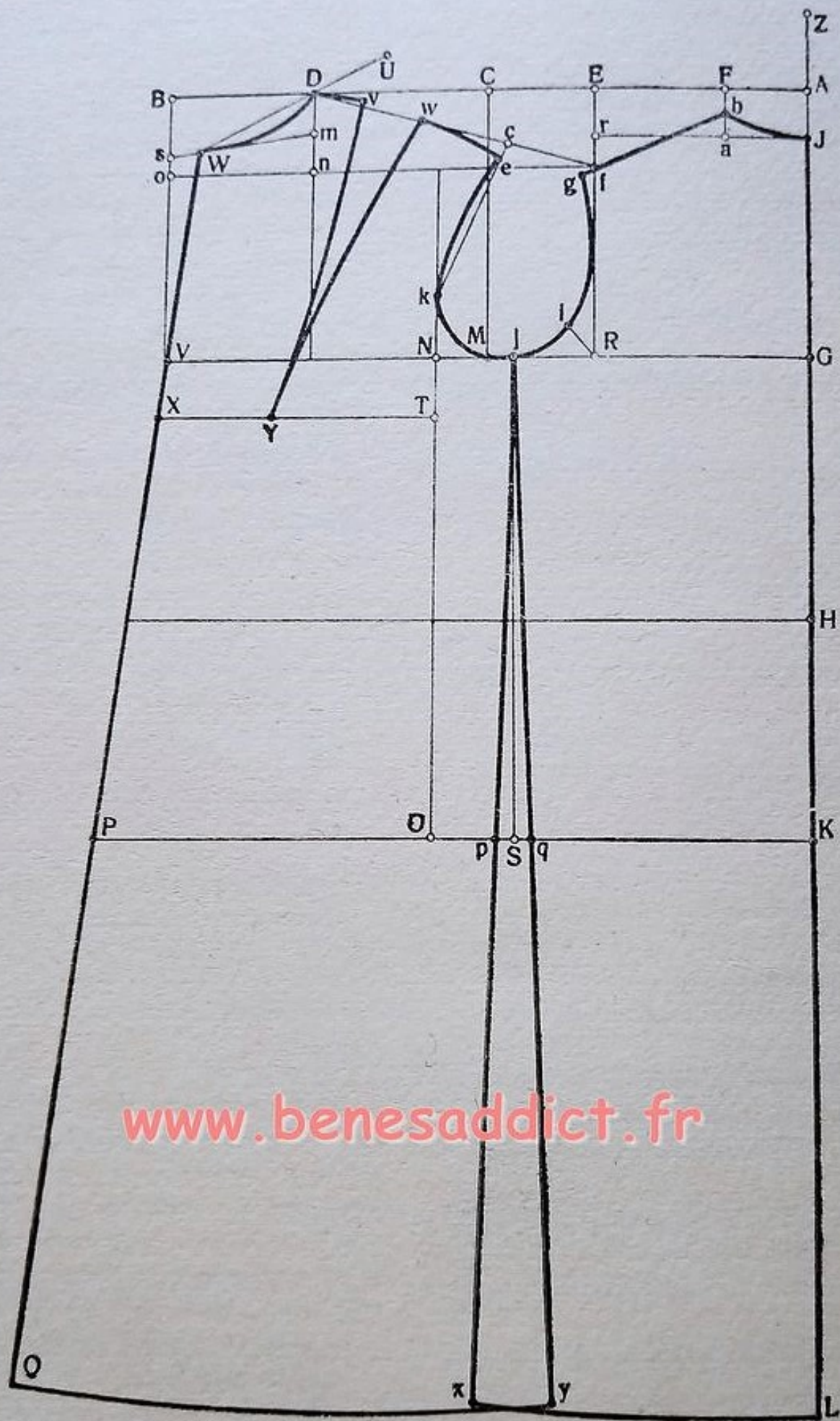

[www.benesaddict.fr](http://www.benesaddict.fr)

Fig. 8

# ROBE PRINCESSE A MANCHE ÉTROITE AVEC COUTURE

www.benesaddict.fr

## MESURES :

Largeur de poitrine . . . . .	108 cm.
Largeur de taille . . . . .	86 »
Largeur de hanches . . . . .	114 »
Demi-carrure . . . . .	18 cm. 5
Longueur de taille . . . . .	40 »
Longueur de robe . . . . .	102 »
Profondeur d'emmanchure . . . . .	31 cm. 5
Hauteur de côté . . . . .	21 »
Longueur intérieure de la manche . . . . .	46 »
Largeur du bas de manche . . . . .	17 »

Nous traçons deux lignes d'équerre et nommons le point verticale A.

A-B = demi-largeur de poitrine + 2 cm. = 56 cm.

C = la moitié de A et B = 28 cm.

D = la pointe d'épaule et se trouve au milieu de B et C, moins 1 cm. = 13 cm. Apposer en descendant de B.

A-E = demi-carrure = 18,5 cm.

A-F = la largeur d'encolure du dos = 1/3 de la demi-carrure + 1 cm. = 7,2 cm.

A-Z = la même valeur.

Z-G = la profondeur d'emmanchure = 31 cm. 5.

G-H = la hauteur de côté = 21,5 cm.

H-J = la longueur de taille = 40 cm.

J-L = la longueur totale = 102 cm.

H-K = la profondeur de hanches = 18 cm. Tirons des lignes d'équerre des points trouvés.

B-o pour la profondeur d'encolure = le 1/3 de la demi-carrure + 1 cm. = 7,2 cm. Tirez une ligne d'équerre de o à p.

M-N = 4 cm. pour l'avancement d'emmanchure. Sur le point N, dans les deux sens tirer une ligne d'équerre, ce qui donne sur la ligne de hanche le point o.

O-P = 1/4 de la largeur totale des hanches, moins 1 cm. = 27,5 cm.

P relié à V et la ligne prolongée vers le haut et vers le bas donnent le milieu du devant, ainsi nous obtenons les points Q et W.

Après avoir achevé l'esquisse base, nous dessinons la robe.

H-r = 2 cm., J relié à r et la ligne prolongée jusqu'à 3 vers le bas donnent le milieu du dos. L-3 = 2 cm.

a-b = 2 cm., r-f = 3 cm.; dessinez l'épaule du dos de b-f et prolongez d'un centimètre de f-g. La longueur totale comprend maintenant 14 cm.

Par rapport à l'épaule du dos, l'épaule du devant est raccourcie d'un centimètre. Partant de D, nous mesurons la valeur de l'épaule du dos, moins 1 cm.; mais nous donnons alors 1/10 de la demi-largeur de poitrine pour les pinces ou les ourlets et nous obtenons le point c.

Pour dessiner l'emmanchure, nous mesurons de c-e 1 cm., N-k = 5 cm., R-1 = 3-4 cm.; puis nous relierons les points trouvés comme il est montré au modèle. Nous arrivons maintenant aux coutures des côtés: partageons de

moitié la valeur M-R dans j et tirons, de j, une verticale à la ligne de hanches, par quoi nous obtenons les points u et S. A hauteur des hanches, la largeur de la robe doit comporter la demi-largeur de hanches + 4 cm. Entre P-2, nous répartissons également la valeur manquante à 61 cm. (57 + 4); mais, comme nous n'avons que 57,5 cm., nous donnons de S à x 1,7 cm. et de S à y 1,7 cm. Dans la taille nous enlevons, chaque fois, 1 cm. de u-v et de u-w, et donnons une jolie forme aux coutures des côtés.

x-4 et y-5 ont chacune 1 cm. de moins que la distance de 2-3. Pour l'encolure, nous partageons en deux la distance D-n dans m. Mesurons de o-s 2 cm. — pour robe à fermeture montante — relierons m à s et dessinons l'encolure.

D-U = 1/3 de la demi-carrure + 1 cm. = 7,2 cm. Il faut que nous ayons de U-W la demi-largeur du cou, moins 1 cm.: par cela W vient se placer plus vers la droite ou plus vers la gauche, selon la grosseur ou la minceur du cou. Si nous négligeons ce détail, l'encolure devient facilement ou trop grande ou trop petite: d'après cela nous terminons la robe selon le modèle.

Si nous voulons faire la robe avec coutures transversales dans le dos et sur le milieu du dos, nous nous dirigeons d'abord d'après la gravure de mode, en observant bien à quel endroit de l'épaule commencent les coutures, puis nous ferons en sorte que les coutures soient parallèles au milieu du devant comme au milieu du dos.

Il faut donner les coutures en plus.

## Manche étroite avec une couture

Après avoir tiré les lignes d'équerre a-b et a-d, nous mesurons de a-b = 1/2 carrure + 2 cm. = 20,5 cm.

c = la moitié de a-b = 10,3 cm., a-d = la même valeur 10,3 cm.

a-e = 1/8 de la largeur de poitrine = 13,5 cm.

e-f = la longueur intérieure de la manche = 46 cm.

h = la moitié de e-f = 23 cm.

f-s = 4 cm. Nous tirons des lignes d'équerre de tous les points, à l'exception du point f; puis nous relierons a à j et g à e, c et d, après quoi nous dessinons la manche.

b-k et d-m ont chacune 3 cm.; tirons de m une ligne d'équerre vers la gauche et vers la droite.

m-o comporte la même valeur que m-n.

i est la moitié de e et j.

p-x = 2 à 3 cm. De k nous pouvons maintenant aller à travers c et x en frôlant e, et, plus loin, à travers i à o, pour dessiner la tête de la manche et tracer le pointillé de la manche de dessous. Pour la largeur de la manche, nous appliquons de f-r et de f-t, chaque fois 1/2 largeur du bas de manche = 8,5 cm. On relie alors t à k et r à o, ce qui nous donne les points y et v.

v-w et y-u comporte chacune 2 cm. 1/2, selon la largeur du coude.

Comme au modèle, si nous relierons alors k à t, passant par w, et p à o, passant par u, la manche est terminée.

Il faut donner les coutures en plus.



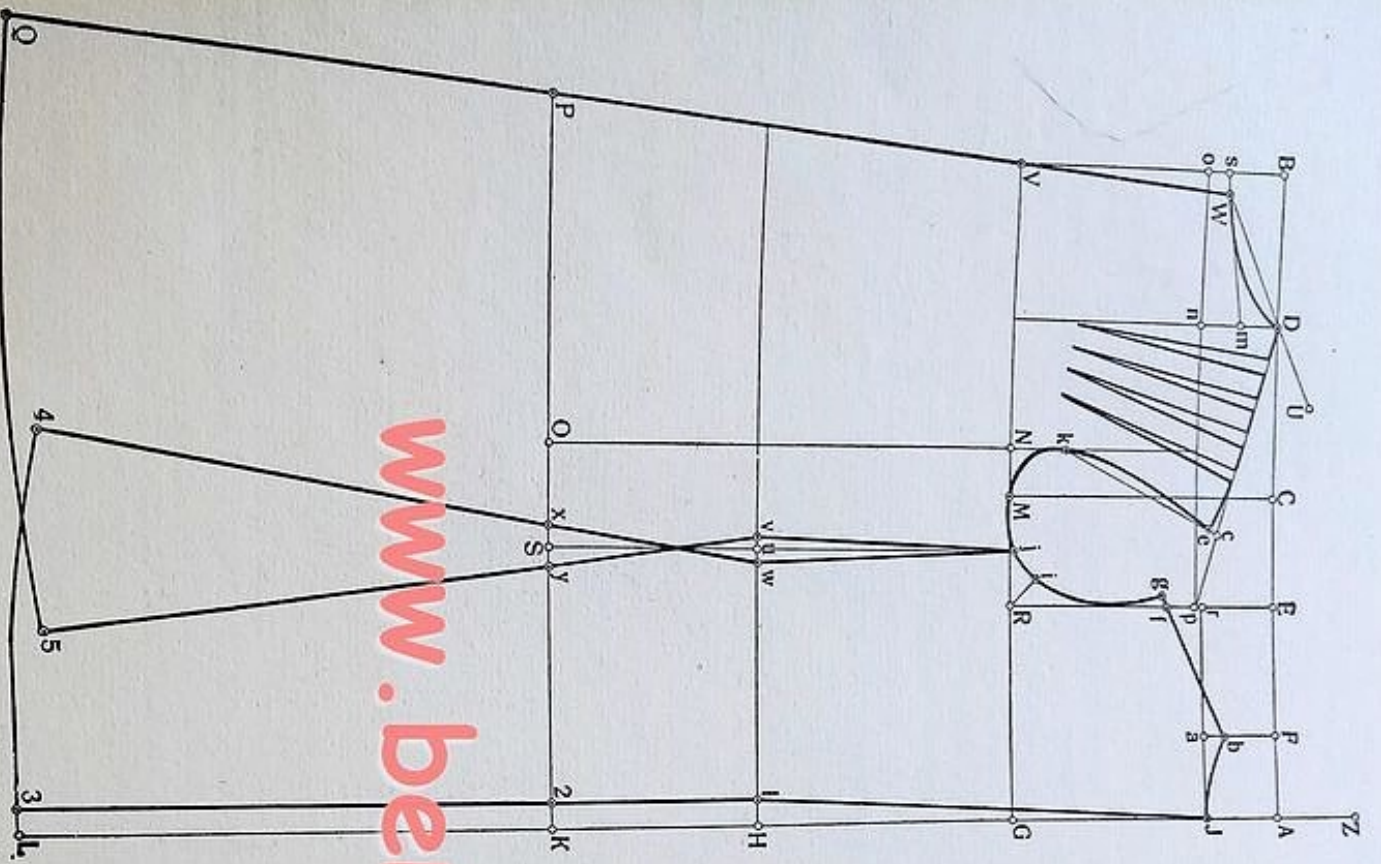

Fig. 9

[www.benesaddict.fr](http://www.benesaddict.fr)

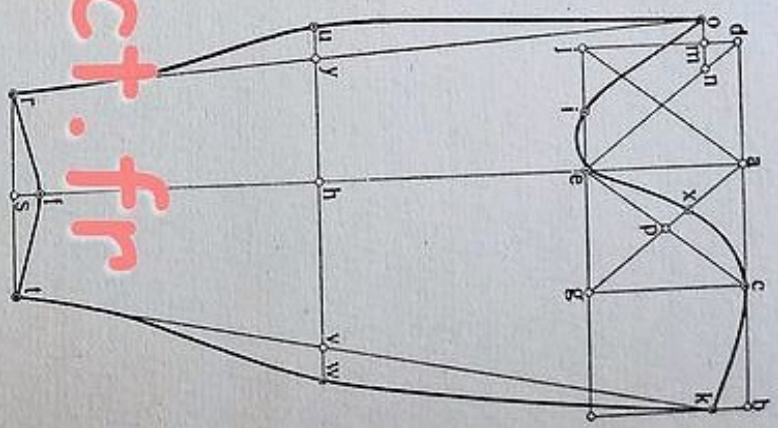

Fig. 10

# JUPE DROITE MODERNE

[www.benesaddict.fr](http://www.benesaddict.fr)

## MESURES :

Longueur de devant de la robe.	65 cm.
Longueur de côté de la robe . .	66 »
Longueur de derrière de la robe.	68 »
Largeur de taille . . . . .	78 »
Largeur de hanches . . . . .	104 »

Nous commençons par deux lignes d'équerre et nommons le point vertical a.

a—b = la profondeur de hanche normale = 18 cm.

a—c = la longueur de devant de la robe = 65 cm.

Tirez des lignes d'équerre sur b et c.

b—d =  $\frac{1}{2}$  de la largeur de hanches + 4 cm. = 56 cm.

b—e =  $\frac{1}{4}$  de la largeur de hanches = 26 cm.  
comme point de repère pour la couture de côté, mais nous pouvons déplacer cette dernière selon la pose des plis et selon la mode. De e et d, tirez une verticale vers le haut et vers le bas.

s—f = la longueur de côté de la robe = 66 cm.

I—h = la longueur de derrière de la robe = 68 cm.

Il nous reste maintenant à répartir la largeur de taille. Il nous faut de a—h,  $\frac{1}{2}$  largeur de taille = 39 cm.; cependant nous en avons 55 cm. et devons supprimer le surplus de 16 cm. dans une pince ou rentrer le surplus en fronces légères. Sur ce dessin on fait une pince de 5 cm. à f, 5,5 cm. à g, et on rentre en fronces les autres 5,5 cm. Nous avons dessiné la ceinture de 2,5 cm. par les lignes hachurées au-dessus de a et h. Si on veut faire la robe avec plis, il faut donner aux points où doivent se poser ces plis, une valeur de 12 à 24 cm. de supplément pour chaque pli.

La ligne a—c compte comme milieu de devant.

La ligne h—I compte comme milieu de derrière. On pose ceux-ci sur le pli du tissu.

Il faut donner les coutures en plus.

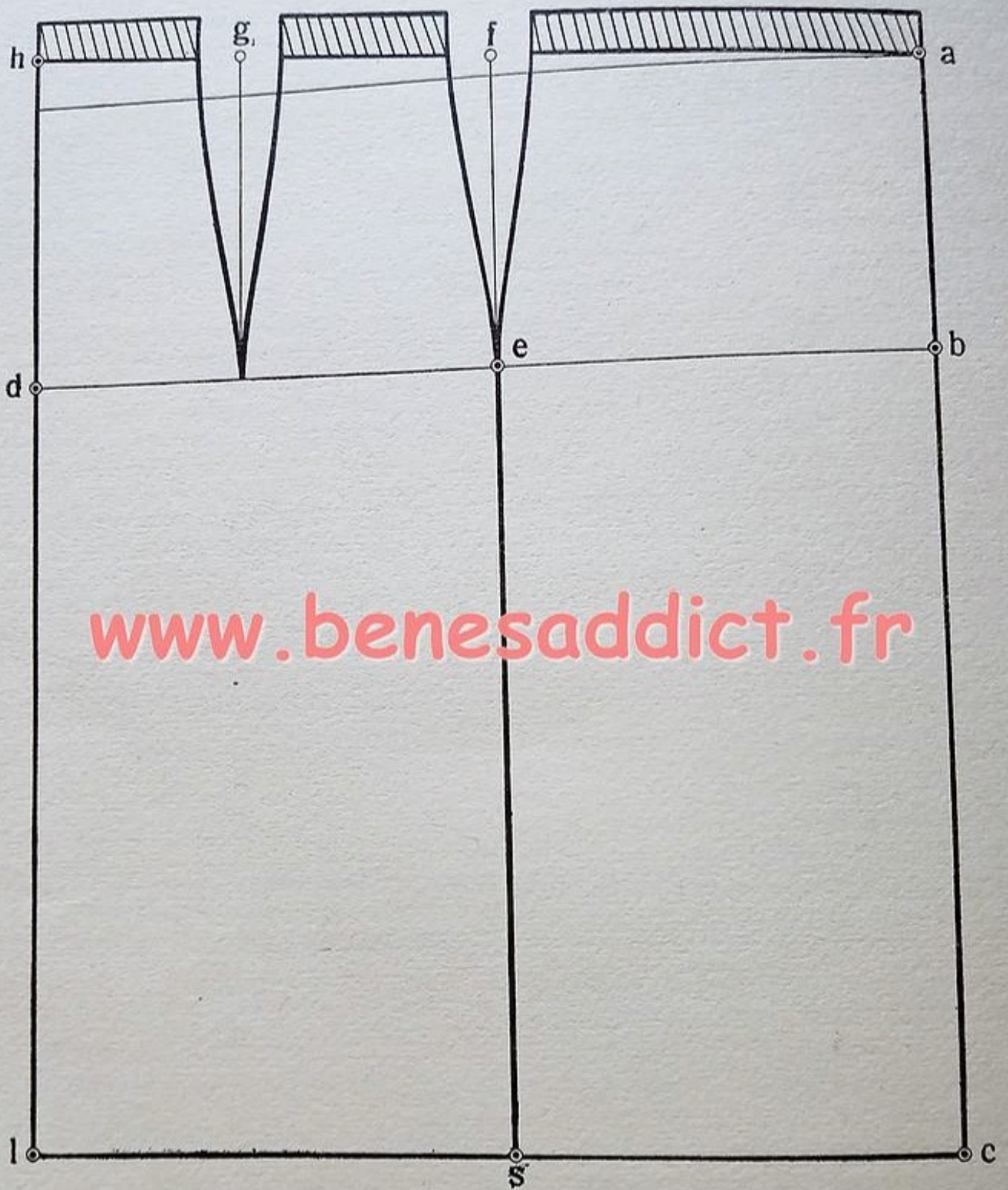

[www.benesaddict.fr](http://www.benesaddict.fr)

Fig. 11

# JUPE POUR DAMES FORTES

## MESURES :

Longueur de devant de la robe.	90 cm.
Longueur de derrière la robe...	89 »
Longueur de côté de la robe...	90 »
Largeur de taille .....	100 »
Largeur de hanches .....	128 »

Nous commençons par les lignes d'équerres a—d et a—g. a—z,  $\frac{1}{2}$  largeur de taille = 50 cm.

Les distances a—b et z—g sont égales à la différence entre le  $\frac{1}{4}$  de la largeur de hanches et le  $\frac{1}{4}$  de la largeur de taille. Par exemple : le  $\frac{1}{4}$  de la largeur de hanches = 32 cm., le  $\frac{1}{4}$  de la largeur de taille = 25 cm., différence = 7 cm., Reliez g à b.

h = la moitié de b et g = 28,5 cm.

e se trouve dans le milieu de a et b = 3,5 cm.

b—c, h—i et g—j = la profondeur de hanches = 18 cm.

c—j = la demi-largeur de hanches = 64 cm.

b—d = la longueur de devant de la robe = 90 cm.

h—s = la longueur de côté de la robe = 90 cm.

g—v = la longueur de derrière de la robe = 89 cm.

e à d, est le milieu de devant, g à v est le milieu du derrière, on applique ces deux lignes sur le pli de l'étoffe.

Nous arrivons aux coutures.

e—m =  $\frac{1}{8}$  de la largeur de taille = 12,5 cm.

c—c =  $\frac{1}{8}$  de la largeur de taille + 1 cm. = 13,5 cm.; m relié à o et la ligne prolongée vers le bas donnent q.

g—n =  $\frac{1}{4}$  de la largeur de taille = 25 cm.

j—r =  $\frac{1}{4}$  de la largeur de taille + 2 cm. = 27 cm.; n relié à r et la ligne prolongée vers le bas, donnent t.

On peut également déplacer les coutures à volonté, si la silhouette le permet, une couture peut suffire et on peut alors tracer cette couture de h—s.

Pour les pinces, nous mesurons d'abord la distance e—g, il nous faut là, la demi-largeur de taille = 50 cm., mais comme nous avons 57 cm., nous répartissons le surplus, d'une manière égale, en partant de m et n vers la droite et vers la gauche, avec chaque fois 3,5 cm.

Quand le ventre est fort et pour que la robe ne relève pas, nous prenons de q—p encore la valeur de a—e, ce qui est la moitié de la différence entre le  $\frac{1}{4}$  de la largeur de hanches et le  $\frac{1}{4}$  de la largeur de taille = 3,5 cm.; nous donnons ces 3,5 cm. de nouveau de t—u et de v—w, sans quoi la robe deviendrait trop étroite dans le bas.

Il faut donner les coutures en plus.

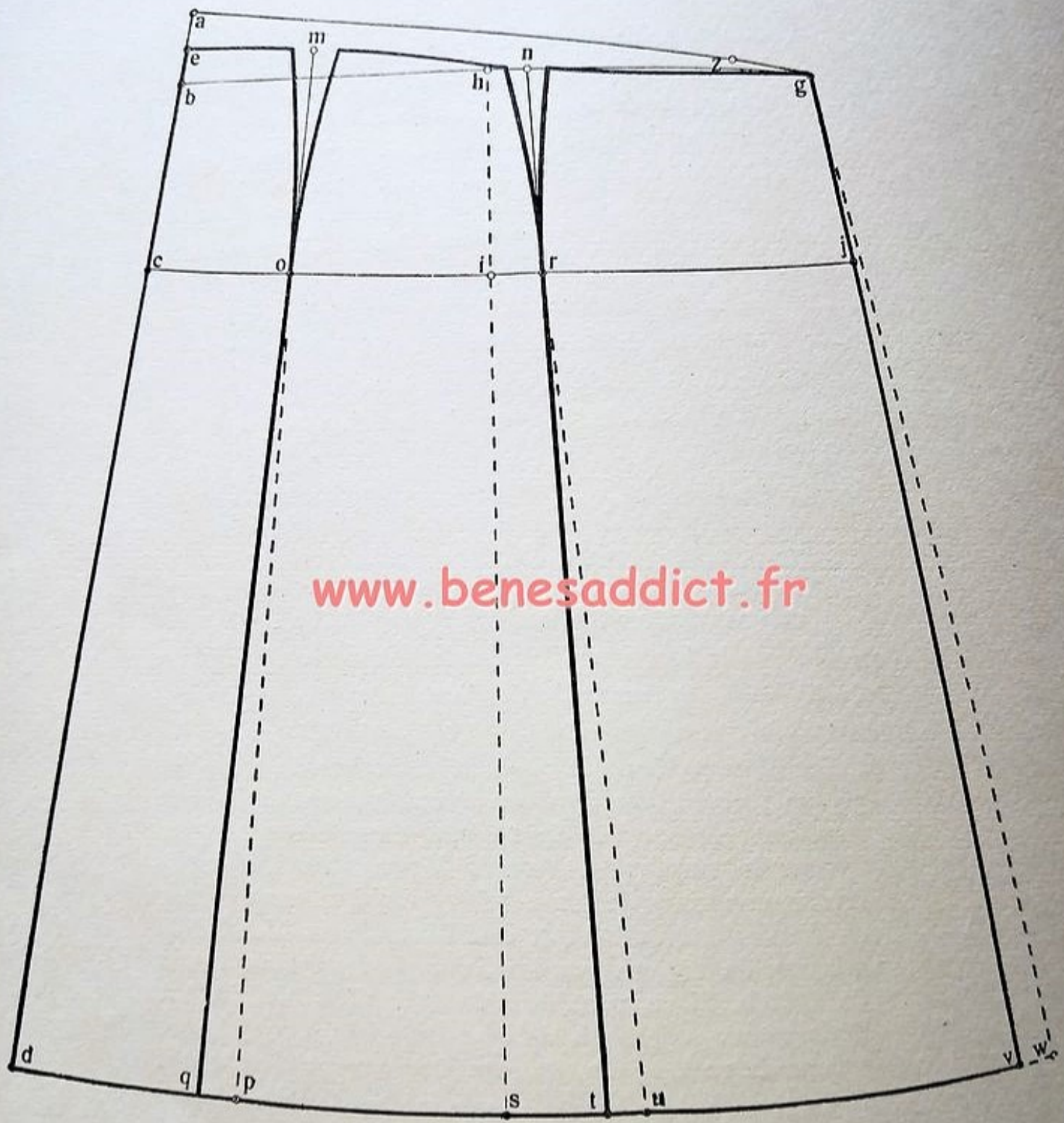

www.benesaddict.fr

Fig. 12

## JUPES A EMPIÈCEMENT

www.benesaddict.fr

### MESURES :

Longueur de devant de la robe.	68 cm.
Longueur de côté .....	70 »
Longueur de derrière .....	69 »
Largeur de taille .....	91 »
Largeur de hanches .....	96 »

Avant de commencer le bâtissage, nous voulons faire remarquer que, pour dames fortes, il faut choisir, de préférence, des tissus unis ou très légèrement imprimés; il faut également écarter les étoffes rugueuses et prendre garde que la robe ne soit pas trop étroite sur les hanches. Pour les petites tailles, on fait les robes un peu plus longues et plus larges; on fait également des garnitures en longueur, derrière et sur les côtés. La robe à cloche ou à empiècement est fort seyante aux silhouettes élancées.

Pour le tracé, nous commençons par deux lignes d'équerre avec le point vertical a.

a—b = la longueur du devant de la robe = 68 cm.

Tirons de b une ligne d'équerre vers la gauche.

b—c =  $1/4$  de la largeur de hanches = 24 cm.

b—d =  $1/2$  de la largeur de hanches + 4 cm. = 52 cm. Tirez sur c et d des lignes d'équerres vers le haut.

c—e = la longueur de côté de la robe = 70 cm.

d—f = la longueur de derrière de la robe = 69 cm.

La place de l'empiècement se trouve environ à hauteur de hanches: pour taille normale elle comprend 18 cm., pour une grande taille 1—2 cm. de plus, pour petite taille 1—2 cm. de moins.

Ici, les distances a—g et f—h ont chacune 15 cm.

g—i = la place pour la pointe de l'empiècement qu'on dessine d'après la gravure de mode et qui se trouve environ 6—12 cm. de g vers la gauche.

i—j = la longueur de la pointe, soit 6—8 cm. Pour le pli, tirons de j une ligne parallèle à la ligne de devant a à b: ici, nous coupons le patron et, selon la profondeur du pli, nous l'écartons d'environ 20 à 30 cm. On dessine l'empiècement même, de j—g et de j—h. Pour une robe à cloche avec empiècement, nous mesurons d'abord de nouveau la hauteur de l'empiècement; pour mieux pouvoir juger l'ensemble, cette hauteur est ponctuée et dessinée un peu plus bas.

a—o et f—r = 21 cm. Nous relions o à r et coupons le patron tous les 6—8 cm. (voyez les lignes ponctuées); puis nous l'écartons dans le bas selon la grosseur des cloches de 6—10 cm: par cela, nous obtenons, dans le haut et le bas, l'arrondi nécessaire. Nous trouvons la description détaillée de la cloche à la page 50 et 51.

Nous arrivons maintenant à la largeur de la taille. La distance a—f comprend 50 cm. Mais nous ne devons pas avoir plus que la demi-largeur de taille = 35,5 cm. Nous enlevons le surplus de 14,5 cm. à parties égales, et avec 7,3 cm., de e—m et e—n. Mais nous pouvons aussi n'enlever que 10 cm. de la pince et rentrer le reste entre m et f. Il faut surtout que les points m et n soient joints ensemble, et seulement après cet arrondi on coupera l'empiècement et la robe: autrement la robe deviendrait trop longue sur le côté.

Il faut donner les coutures en plus.

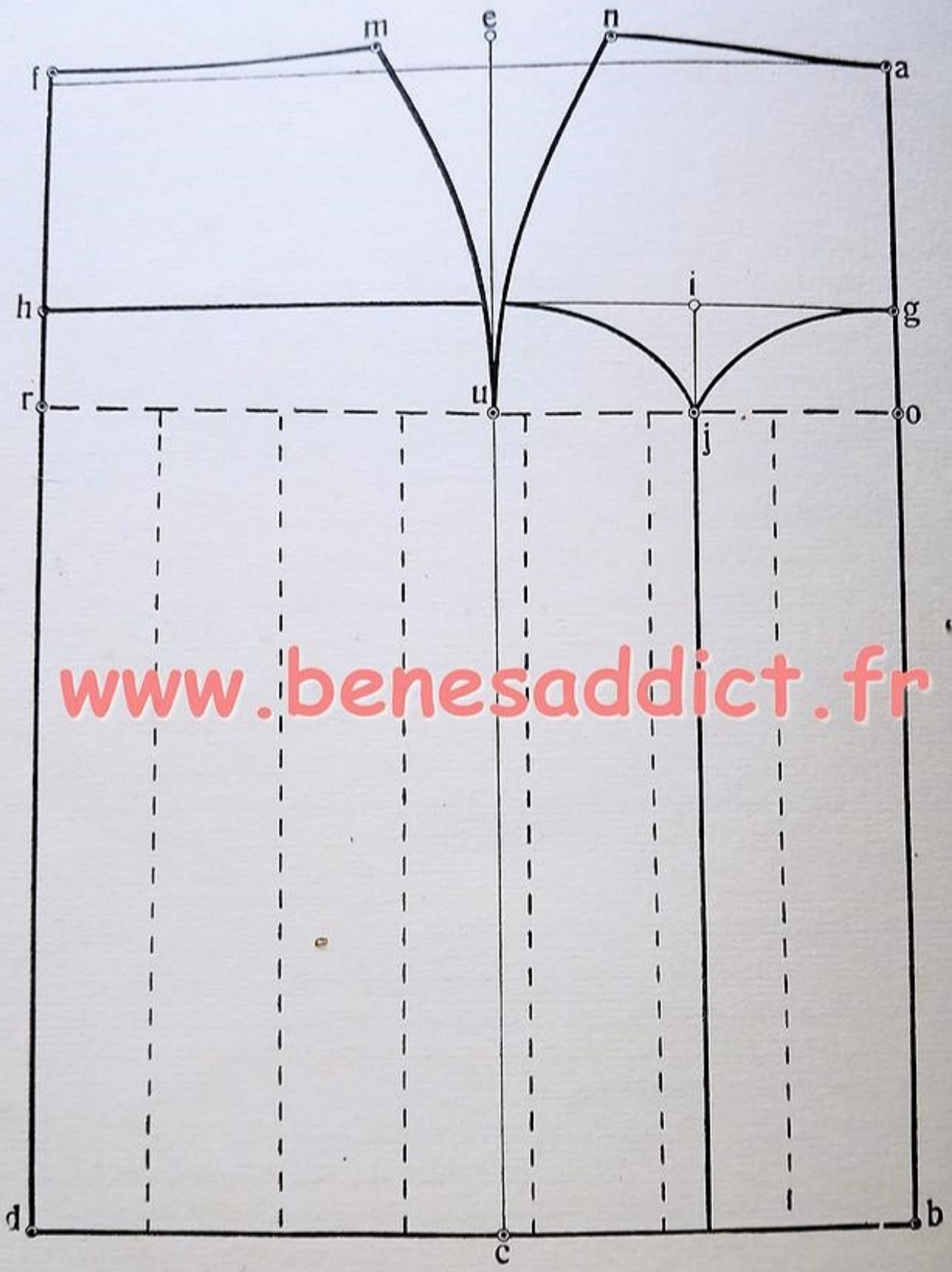

[www.benesaddict.fr](http://www.benesaddict.fr)

Fig. 13

## BATISSAGE BASE DE LA JAQUETTE

www.benesaddict.fr

### MESURES :

Largeur de poitrine .....	104 cm.
Largeur de taille .....	82 »
Largeur de hanches .....	112 »
1/2 carrure .....	18 »
Longueur de taille .....	41 »
Profondeur d'emmanchure .....	31 »
Hauteur de côté .....	22 »
Longueur de devant .....	56 »

Nous dessinons d'abord un angle droit et nommons son point vertical A.

A—B = 1/2 de la largeur de poitrine + 4 cm. = 56 cm.

C = la moitié de A et B = 28 cm.

D = la moitié de B et C = 14 cm.

D—U = 1 cm. pour jaquette avec pince d'épaule; sans pince d'épaule, nous mesurons de D 2 à 3 cm. vers la droite.

A—E = 1/2 carrure = 18 cm.

A—F = largeur d'encolure du dos, soit 1/3 de la 1/2 carrure + 1 cm. = 7 cm.

A—Z = la même valeur.

Z—G = la profondeur d'emmanchure = 31 cm.

G—H = la hauteur de côté = 22 cm.

H—J = la longueur de taille = 41 cm.

J—L = la longueur de la jaquette: cette longueur s'établit selon la mode et la taille de la silhouette.

H—K = la profondeur de hanches: pour tailles normales 18 cm., pour grandes tailles 1—2 cm. de plus, pour petites tailles 12— cm de moins.

Tirez des lignes d'équerre en partant des points trouvés.

B—o, pour la profondeur d'encolure, soit 1/3 de la demi-carrure + 1 cm. = 7 cm.

De o tirez une ligne d'équerre à s.

M—N = 4 cm. pour l'avancement d'emmanchure. Sur le point N dans les deux sens, tracer une ligne d'équerre, ce qui nous donne le point o sur la ligne de hanches.

O—P = 1/4 de la largeur de hanches.

P relié à V et la ligne prolongée vers le haut et vers le bas donnent le milieu de devant.

H—I = 2 cm.; I relié à J et la ligne prolongée vers le bas donnent le milieu du dos.

a—b = 2 cm.

r—f = 3 cm.; b relié à f nous donne la ligne de construction pour l'épaule du dos. U relié à s donne la ligne de construction pour l'épaule de devant.

m = le milieu de U et n.

o—p = 1 à 4 cm. selon la mode. De la longueur du col en tirant de m une ligne à p, nous obtenons la ligne de construction pour l'encolure.

Pour établir la profondeur du buste et la longueur de devant, nous mesurons l'encolure du dos, de b à J, laissons dépasser cette valeur de U vers le haut, et, partant du point obtenu, nous mesurons dans la direction de V la profondeur du buste, et jusqu'à Q la longueur de devant.



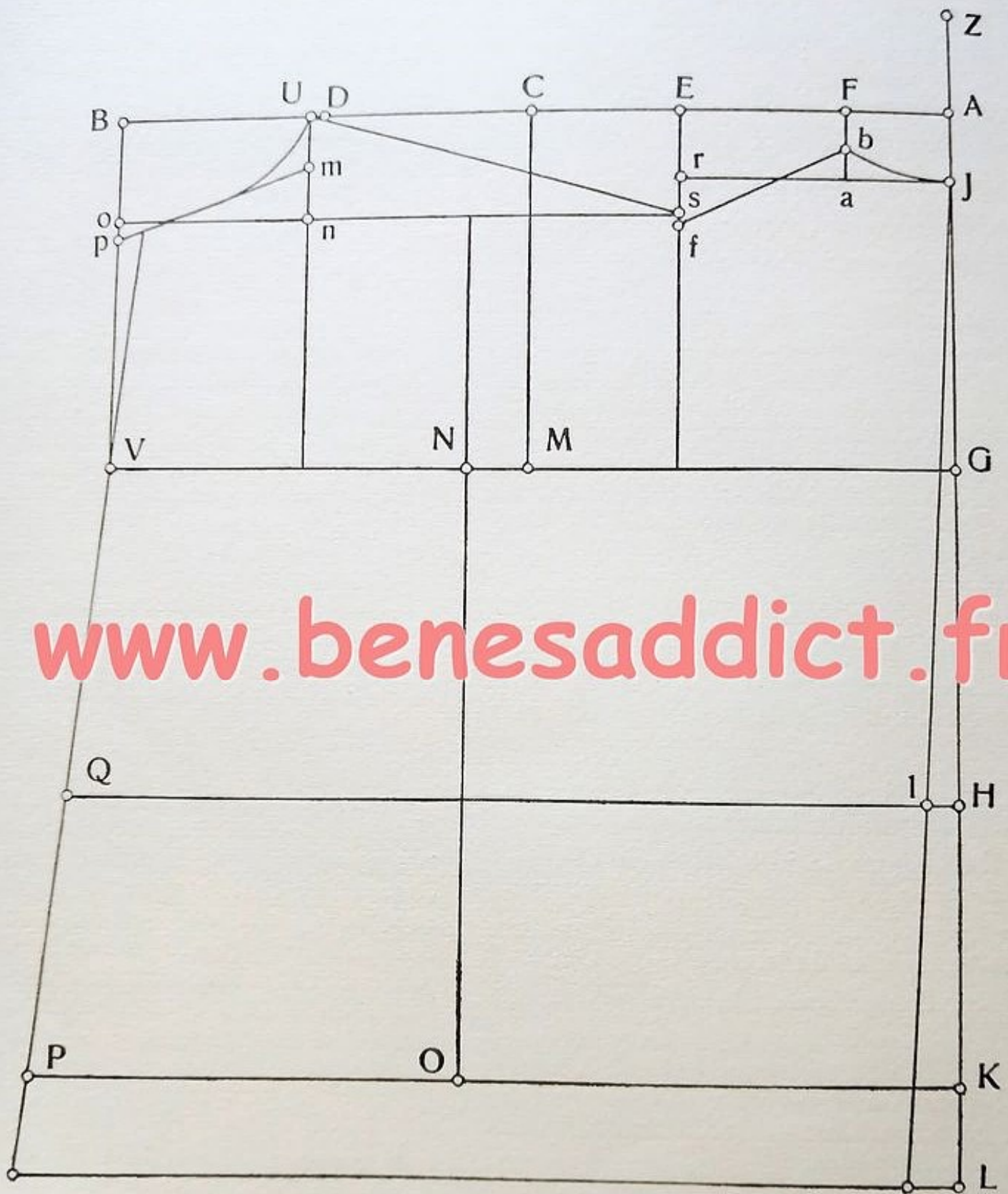

Fig. 14

# JAQUETTE CROISÉE ET DEMI-AJUSTÉE

avec description d'une Jaquette de Sport droite et lâche

www.benesaddict.fr

## MESURES :

Largeur de poitrine .....	92 cm.
Largeur de taille .....	70 »
Largeur de hanches .....	100 »
1/2 carrure .....	16 »
Longueur de taille .....	38 »
Longueur de la jaquette .....	65 »
Profondeur d'emmanchure .....	28 »
Hauteur de côté .....	20 »

On commence le bâtissage avec les lignes d'équerres

A-B et A-L.

A-B = 1/2 de la largeur de poitrine + 4 cm. = 50 cm.

C = la moitié de A-B = 25 cm.

D = la pointe d'épaule, se trouve au milieu de B et C, moins 1 cm. = 11,5 cm. Pour jaquette sans pince d'épaule, nous nous basons sur le bâtissage tracé pour la jaquette smoking (p. 26 et 27).

A-E = 1/2 carrure = 16 cm.

A-F = largeur d'encolure du dos = 1/3 de la 1/2 carrure + 1 cm. = 6,3 cm.

A-Z = la même valeur.

Z-G = profondeur d'emmanchure = 28 cm.

G-H = la hauteur de côté = 20 cm.

H-J = la longueur de taille = 38 cm.

J-L = la longueur de la jaquette = 65 cm.

H-K = la hauteur de hanches = 16 cm.

Tirez des lignes d'équerre sur les points trouvés.

Pour la profondeur d'encolure B-o = 1/3 de la 1/2 carrure + 1 cm. = 6,3 cm. Tirez une ligne d'équerre de o à f.

M-N = 4 cm. pour l'avancement d'emmanchure. Sur ce point, une ligne d'équerre dans les deux sens, ce qui nous donne le point o sur la ligne de hanches.

O-T = 1/4 de la largeur totale des hanches 25 cm. V relié à T et la ligne prolongée jusqu'à U donnent le milieu de devant. Après avoir terminé l'esquisse base, nous arrivons au tracé de la jaquette.

H-1, K-2 = 2 cm.

L-3 = 2 cm., J relié à 1 et 3 par 2 donne le milieu du dos.

I-h = 2 cm., r-f = 3 cm.; tracez l'épaule du dos de h-f et prolongez-la de f-g d'un centimètre. La longueur totale comprend maintenant 12 cm.

Par rapport à l'épaule du dos, on raccourcit l'épaule de devant d'un centimètre.

De M-v nous mesurons 1/3 de l'épaule du dos = 4 cm., pour la pince v-w = 1/10 de la 1/2 largeur de poitrine = 4,6 cm., w-d = 2/3 de l'épaule du dos moins 1 cm. = 7 cm.

V-W = environ 4 à 5 cm. pour la profondeur du buste. Après avoir mesuré cette dernière, nous laissons dépasser de D vers le haut la valeur de l'encolure du dos h à J, et, partant de ce point jusqu'à Q, nous mesurons la profondeur du buste. Partant du point W, tirons, parallèle à la ligne V-G, une ligne jusqu'au point 4.

W-Q = 1/3 de la ligne W-4 + 2 cm. = 9 cm., après quoi nous traçons la pince; w-Q et Q-v doivent comporter la même longueur.

Pour dessiner l'emmanchure, nous appliquons de d-e = 1,5 cm., N-k = 5 cm., R-i = 3 cm., puis nous relient les points trouvés comme il est montré sur le modèle.

Nous arrivons maintenant aux coutures de côté; dans j, nous partageons, de moitié, la valeur M-R et tirons de j une verticale à la ligne de hanches, ainsi nous obtenons S.

A hauteur de hanches, la largeur de la jaquette doit comporter la 1/2 de la largeur de hanches + 4 cm. = 54 cm. Mais comme nous n'avons que 51 cm. de T à 2 nous répartissons les 3 cm. manquants de S-x et S-q avec chaque fois 1,5 cm. A hauteur de taille, nous enlevons de chaque côté 1 à 2 cm. et traçons les coutures de côté selon le modèle. x-y et q-z ont chacune 1 cm. de moins que la distance de 2 à 3.

Pour la croisure, nous comptons 8-10 cm. de U-X et de 5-Y, puis nous dessinons de Y-a la ligne du revers: a se trouve à 2 cm. de la gauche de D.

Pour l'encolure, nous divisons dans m la distance D-n en deux parties; puis mesurant de o-s 1 cm., nous relient m à s et traçons l'encolure. Du point trouvé P, nous mesurons jusqu'à s la largeur de surface du col = 5-7 cm.

s-p = 5-7 cm. Reliez p à V.

a-u = 1/3 de la 1/2 carrure + 1 cm. = 6,3 cm.

u-b = 2/3 cm.: la hauteur du pied de col.

u-c = 4-5 cm.; à c., on dessine le milieu du col d'un centimètre plus haut.

s-t = 4,6 cm.

Après avoir trouvé tous ces points, on peut terminer la jaquette selon le modèle.

Il faut donner toutes les coutures en plus. Si nous voulons tracer une jaquette de sport, nous ne dessinerons que l'empiècement et la position des plis.

Nous mesurons la hauteur de l'empiècement du dos en partant des points G et R, avec chaque fois, 4 à 6 cm. et, dans la partie de devant, en partant des points N et V, avec chaque fois 3 à 4 cm. vers le haut.

Les pointes de l'empiècement se trouvent environ dans le milieu de N et V, et environ 6 cm. vers la gauche de G. Partant de ces points, nous dessinons la position des plis, parallèles au milieu de la partie de devant et de derrière, où nous coupons le patron et, à la coupure, nous donnons à ces endroits la valeur pour la profondeur des plis: environ 8 à 12 cm.

Si la jaquette se fait non ajustée, nous n'avons qu'à tirer pour le dos deux lignes droites du point j, à travers le point x, et pour la partie de devant à travers le point q.

Pour une croisure droite, nous mesurons des points U jusqu'à X, et 5 jusqu'à Y, seulement 3 à 5 cm., et relient les lignes aux points nouvellement découverts.

Toutes les coutures sont à donner en plus.

Voyez le bâtissage de la manche à la page 24.

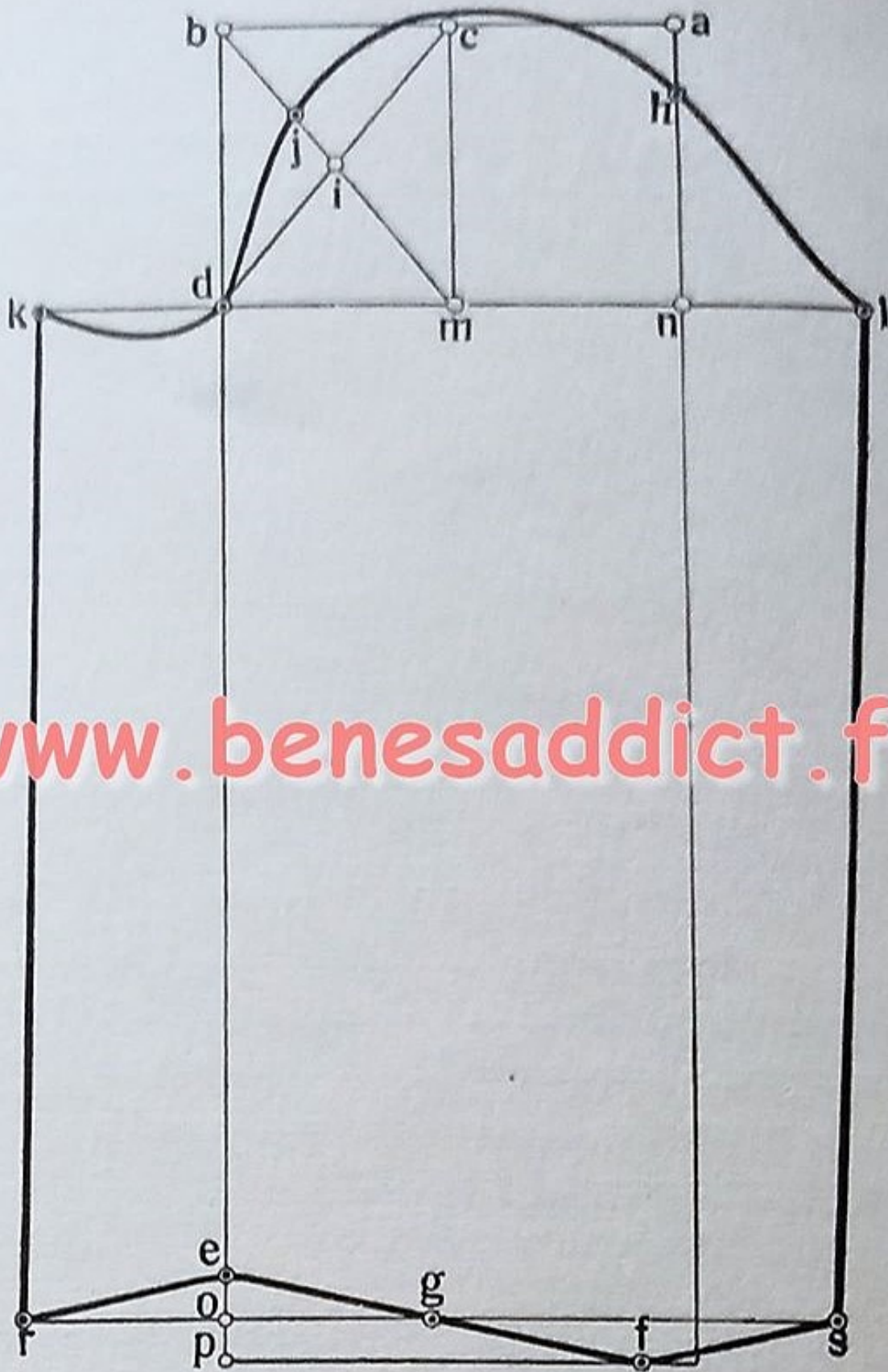

[www.benesaddict.fr](http://www.benesaddict.fr)

Fig. 16

# MANCHE AVEC UNE COUTURE

[www.benesaddict.fr](http://www.benesaddict.fr)

## MESURES :

- Largeur de poitrine . . . . . 100 cm.
- 1/2 carrure . . . . . 17 cm. 5
- Longueur intérieure de la manche . . . . . 44 cm.

Nous traçons un angle droit et nommons son point vertical a.

a-b = 1/2 carrure + 3 cm. = 20,5 cm. Tirez une ligne verticale sur b.

c = la moitié de a et b = 10,3 cm.

b-d = 1/8 de la largeur de poitrine = 12,5 cm.

d-e = la longueur intérieure de la manche = 44 cm.  
e-o et o-p ont chacun 2 cm. Nous tirons des lignes d'équerre sur tous les points, à l'exception du point e, puis nous relierons c à d et b à m. De d-k et de n-l, nous mesurons la valeur m-n, diminuée de 2 cm. = 8,3 cm.; après quoi nous dessinons la manche.

a-h = 3-4 cm.

b-j = 1/2 de b-i + 1 cm. = 5,4 cm. Le dessous de la manche comme la tête de la manche va de l à travers h au point c, à travers j et d jusqu'à i.

e-f = 12-16 cm. = demi-largeur du bas de manche, g est le milieu de e et f = 6-8 cm. On reporte la valeur de e-g à e-r, et la valeur de g-f à f-s. Il reste maintenant à relier les points trouvés comme il est montré au modèle et la manche est finie. D'après ce dessin, on peut facilement faire la manche du manteau, ou celle de la robe.

Nous mesurons de a-b 1/2 largeur du dos + 4 pour les manteaux.

b-d = 1/8 de la largeur de poitrine + 1 cm.

d-k et n-l sont la valeur entière de m-n.

e-f = 16 à 20 cm. de demi-largeur de bas de manche. Nous trouvons tous les autres points comme à cette manche dessinée.

Il faut donner les coutures en plus.

Pour les robes nous mesurons de a-b la 1/2 carrure + 2 cm.  
d-k et n-l sont la valeur de m-n diminuée de 2 cm.

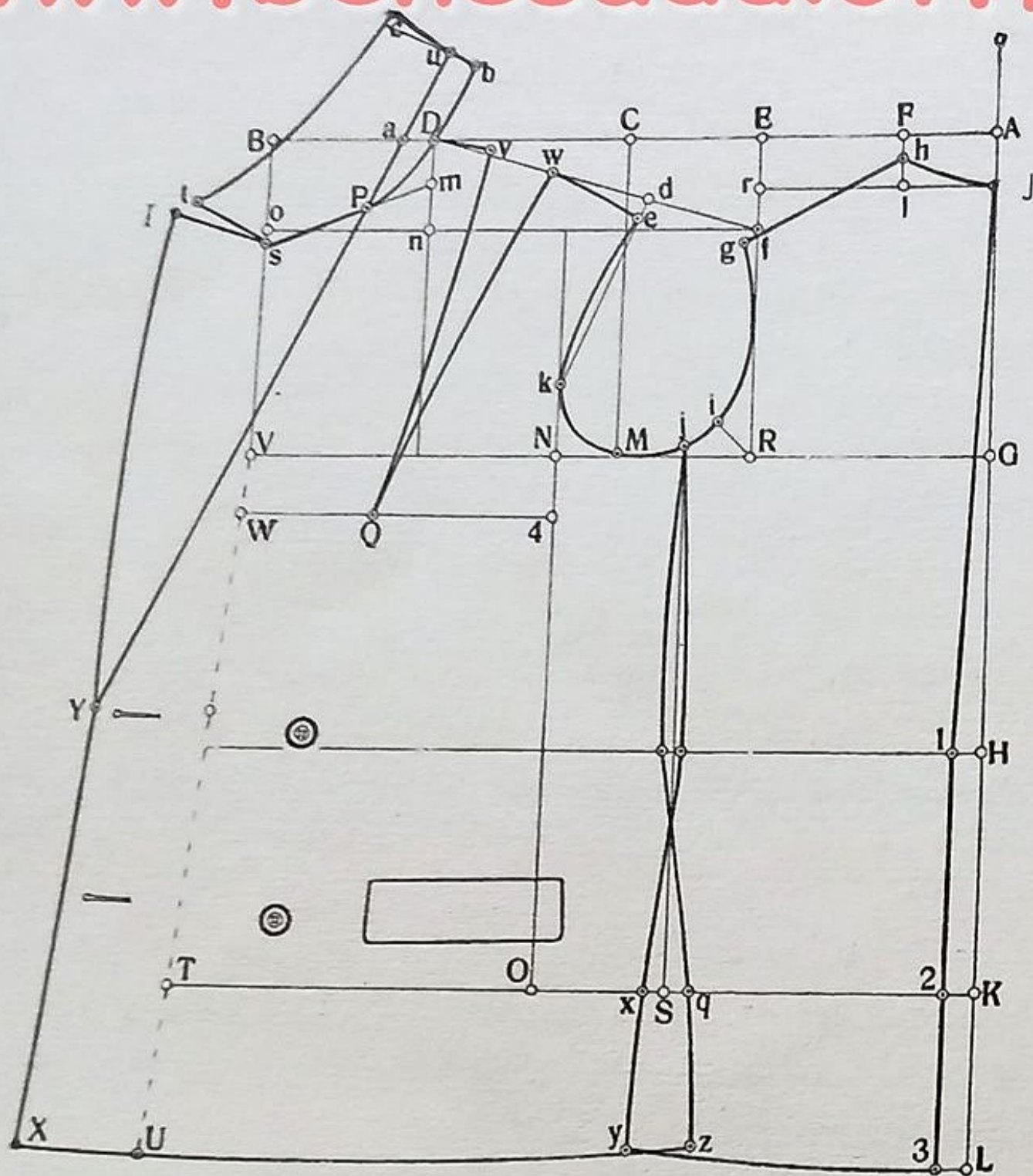

Fig. 15

# LA JAQUETTE SMOKING

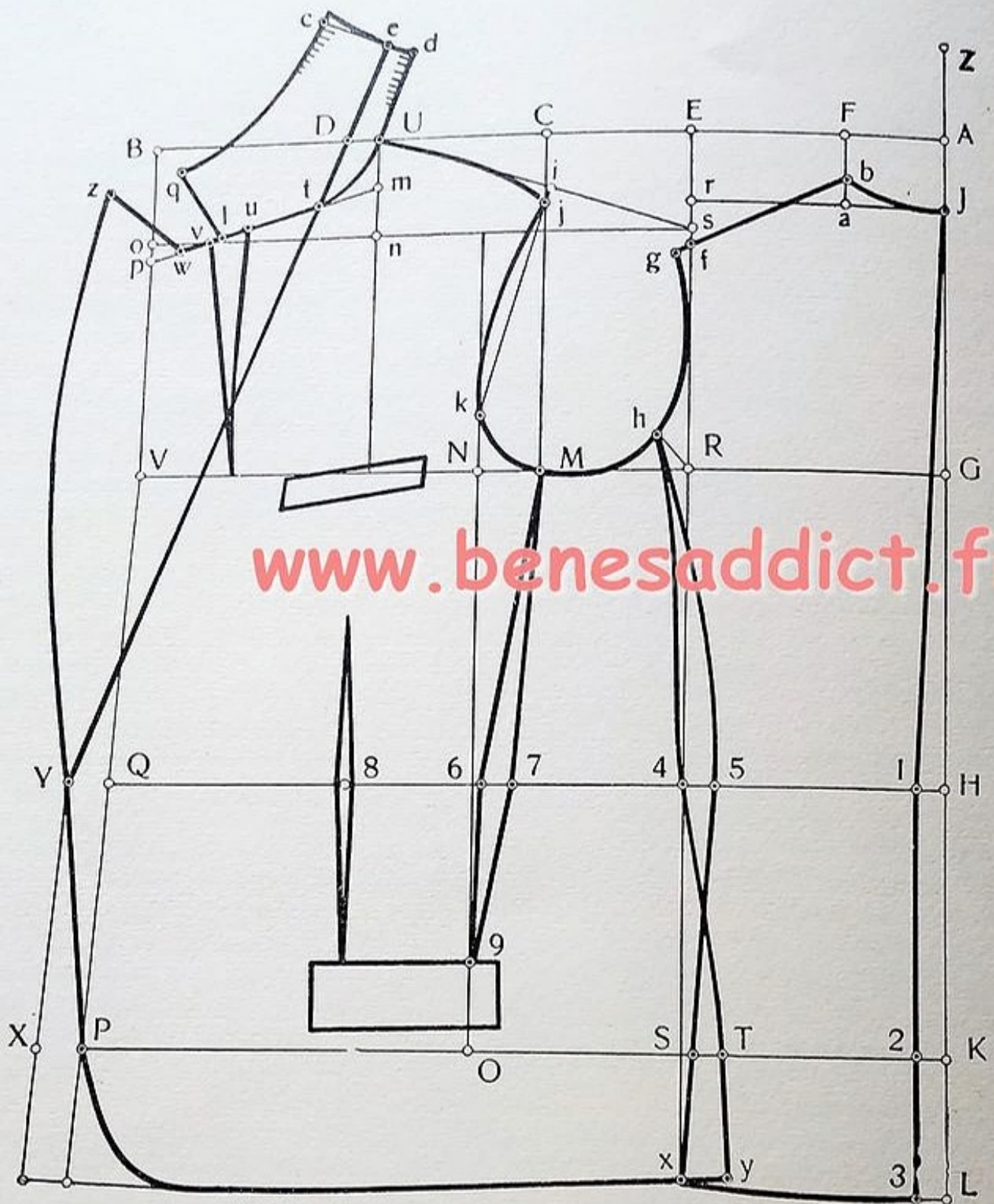
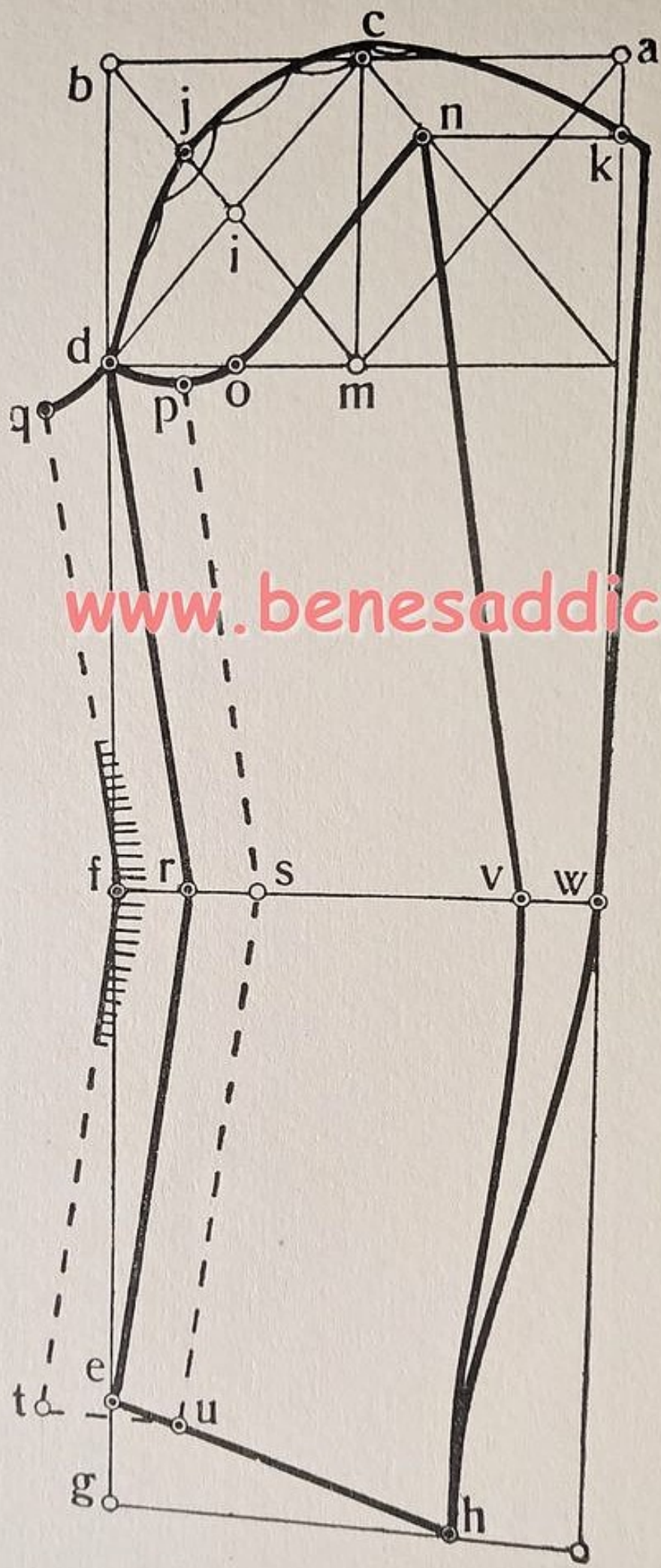

Fig. 17



www.benesaddict.fr

Fig. 18

MESURES :  
[www.benesaddict.fr](http://www.benesaddict.fr)

Largeur de poitrine . . . . .	104	cm.
Largeur de taille . . . . .	80	»
Largeur des hanches. . . . .	112	»
1/2 carrure. . . . .	18	»
Longueur de taille. . . . .	41	»
Longueur de la jaquette. . . . .	68	»
Profond. d'emmanchure . . . . .	31	»
Hauteur de côté . . . . .	22	»

On commence le bâtissage avec deux lignes d'équerre.

A est le point vertical.

A-B = 1/2 de la largeur de poitrine + 4 cm. = 56 cm.

C = la moitié de A-B = 28 cm.

D = la moitié de B et C = 14 cm .

D-U = pour la pointe d'épaule de 1 à 3 cm. pour jaquette sans pince d'épaule.



A-E = 1/2 carrure = 18 cm.

A-F, pour l'encolure du dos, est le 1/3 de la 1/2 carrure + 1 cm. = 7 cm.

A-Z = la même valeur.

Z-G = la profondeur d'emmanchure = 31 cm.

G-H = la hauteur de côté = 22 cm.

H-J = la longueur de taille = 41 cm.

J-L = la longueur de la jaquette = 68 cm.

H-K = la profondeur de hanches normales = 18 cm. Tirons des lignes d'équerre des points trouvés.

B-O, pour la profondeur d'encolure, le 1/3 de la 1/2 carrure + 1 cm. = 7 cm. Tirez une ligne d'équerre de o à s.

M-N = 4 cm. pour l'avancement de l'emmanchure. Sur ce point, une ligne d'équerre dans les deux sens, ce qui nous donne le point o sur la ligne de manches.

O-P = 1/4 de la largeur de hanches = 28 cm. P relié à V et la ligne prolongée vers le bas donnent le milieu de devant.

H-1 = 2 cm.

L-3 = 2 cm.; j relié à i et 3 donne le milieu dos et le point 2.

Après l'esquisse basse, nous dessinons la jaquette.

a-b = 2 cm.

r-f = 3 cm. Dessinez, de b à f, l'épaule du dos et prolongez d'un centimètre de f à g. La longueur totale comprend maintenant 13 cm. On raccourcit par rapport à l'épaule du dos l'épaule du devant d'un centimètre : partant, nous mesurons de U à i = 12 cm.

i-j = 1,5 cm. Pour dessiner l'emmanchure, nous cherchons les points restants.

N-K = 5 cm.

R-h = 2 à 4 cm. On relie k à i par une ligne de construction, puis on dessine l'emmanchure d'après le modèle. Nous arrivons maintenant aux coutures de côté. Par la verticale de R, nous avons obtenu les points 4 et x.

4-5 = 2 cm.; h, relié à 5 et à x, donne la couture de côté du dos et le point S. Après quoi nous devons établir, à hauteur de hanches, la largeur de la jaquette. De P à z la demi-largeur de la jaquette doit comporter 1/2 largeur de hanches + 4 cm. = 59 cm.; mais, comme nous n'avons que 57 cm., nous mesurons les 2 cm. manquants de S à T et dessinons la couture de côté de la partie de devant, de h à travers 4 et T jusqu'à y.

S-x et 1 à y sont, chacune, d'un centimètre plus courtes que la distance de z à 3. Pour la croisure, nous comptons 2 à 3 cm. de P à X et de Q à Y. De Y, on dessine la ligne du revers jusqu'à D, selon la hauteur du pied de col : ce point se trouve toujours de 2 à 3 cm. de U vers la gauche. C'est la mode qui établit la longueur du revers, ainsi, pour le revers court, le point Y vient se placer au-dessus, et, pour les revers longs, juste à la ligne de taille.

Pour l'encolure, nous divisons en deux la valeur U à n dans m, et relions m à p; le point p se trouve 1 à 4 cm. au-dessus du point o.

Du point trouvé t, nous mesurons la largeur de surface du revers.

t-u = 3 à 5 cm.

u-v = 3 à 4 cm. pour la pince : celle-ci ne doit pas se dessiner trop vers la droite, sans quoi la couture ne serait pas couverte par le revers.

v-w = 2 à 4 cm.

w-z = 5 à 9 cm., mesurés en biais, vers le haut. On dessine le bord de devant, de z à travers Y et P; puis, plus loin, dans un joli arrondi. On peut également dessiner cette ligne en descendant tout droit de Y.

D-e = 1/3 de la 1/2 carrure + 1 cm. = 7 cm. Pour le col, tracez de e une ligne d'équerre vers la droite et vers la gauche, à la ligne du revers.

e-d = 2 à 3 cm., la hauteur du pied de col.

e-c = 4 à 6 cm. de largeur du col; à c, on hausse le milieu du col d'un centimètre.

t-l = la même valeur que t-u et v-w = 5 à 7 cm.

r-q = 4 à 6 cm. Aux endroits hachurés, on tend le col au fer.

O-9 = 5 à 7 cm., hauteur de poche : cette dernière se pose également selon la mode et la taille de la cliente. L'ouverture de la poche comprend 12 à 14 cm., les pattes de la poche ont 4 à 6 cm. de largeur, il faut que la poche du haut soit éloignée d'au moins 3 cm. de l'avancement d'emmanchure (point N), sa grosseur comprend 8 à 10 cm. et sa largeur 2 cm. De M à 9. On dessine la pince sous le bras.

Nous enlevons, des points 6 et 7, environ 1 cm. dans la taille; on dessine la pince de devant d'après la gravure de mode et on enlève environ 1/2 cm. au point 8. Maintenant tous les points ont été donnés et l'on peut achever la jaquette selon le modèle. Voyez le façonnage de la jaquette à la page 53. Toutes les coutures sont à donner en plus.

## Bâtissage pour la manche de la Jaquette

### MESURES :

Largeur de poitrine . . . . . 96 cm.

Demi-carrure . . . . . 17 »

Longueur intérieure de la manche . . . . . 44 »

Tirons d'abord un angle droit, a est le point vertical.

a-b = 1/2 carrure + 3 cm. (20 cm.).

c = la moitié de a-b = 10 cm.

b-d = 1/8 de la largeur de poitrine = 12 cm.

d-e = la longueur intérieure de la manche = 44 cm.

i = la moitié de d-e = 22 cm.

e-g = 4 cm. Tirons des lignes d'équerre de tous les points, point e excepté. Dans les deux angles droits qui se sont formés au-dessus de la ligne d, nous tirons, en partant des angles droits, chaque fois deux diagonales. Après quoi, nous dessinons la manche de dessus.

a-k = 3 cm.

j = 1/2 de b et i + 1 cm. La tête de la manche va de k au point c. 1/2 cm. au-dessus de la ligne de bâtissage, à travers j à d.

f-r = 3 cm. Reliez d à r et e, par quoi nous obtenons le milieu du devant de la manche.

e-h = 12 à 15 cm. demi-largeur du bas de la manche.

On relie h à w jusqu'à k, 1 cm. à la droite de la ligne de bâtissage, après quoi nous dessinons la manche de dessous. Tirons de k une ligne d'équerre à n.

o = la moitié de d et m. De n, on dessine le pointillé de la manche de dessous, jusqu'à d à travers o.

v-w = 3 cm., la couture de derrière du dessous de manche va de n à travers v jusqu'à h. Pour qu'elle arrive à se poser sous le bras, on déplace la couture de devant de la manche. On élargit le dessus de manche de d-q, r-f et e-t de 3 cm. puis nous enlevons, pour la manche de dessous, la même valeur de d-p, r-s et e-u.

On tend la manche de dessus entre t et q, ce que nous avons souligné par une ligne ponctuée; on retient la tête de la manche marquée par une ligne courbe. Ce façonnage compte pour toutes les manches.

Il faut donner toutes les coutures en plus.

## JAQUETTE ANGLAISE

s'emploie également comme la jaquette d'équitation

### MESURES :

Largeur de poitrine .....	108	cm.
Largeur de hanches .....	50 1/2	»
Longueur de taille .....	40	»
Profondeur d'emmanchure .....	31 1/2	»
Largeur de taille .....	88	»
1/2 carrure .....	18 1/2	»
Longueur de jaquette .....	72	»
Hauteur de côté .....	28	»

Le bâtissage du patron de coupe commence avec les lignes d'équerre A-B et A-L.

A-B = 1/2 de la largeur de poitrine + 4 cm. = 58 cm.

C = la moitié de A-B = 29 cm.

D = la pointe d'épaule. Se trouve dans le milieu de B et C, moins 1 cm. = 13,5 cm.

A-E = 1/2 carrure = 18,5 cm.

A-F = la largeur d'encolure du dos = 1/3 de la 1/2 carrure + 1 cm. = 7,2 cm.

A-Z = la même valeur.

Z-G = la profondeur d'emmanchure = 31,5 cm.

G-H = la hauteur de côté = 21,5 cm.

H-J = la longueur de taille = 40 cm.

J-L = la longueur de la jaquette = 72 cm.

H-K = la profondeur de hanches = 18 cm. Tirez des lignes d'équerres des points trouvés.

B-o, pour la profondeur d'encolure = 1/3 de la demi-carrure + 1 cm. = 7,2 cm.

De o tirez une ligne d'équerre à h.

M-N = 4 cm. pour l'avancement d'emmanchure. Sur ce point une ligne d'équerre dans les deux sens, ce qui nous donne le point o sur la ligne des hanches.

Pour le milieu de devant, nous mesurons d'abord de o-V = 1/10 de la 1/2 largeur de poitrine = 5,4 cm., relierons ensuite V à W et prolongeons la ligne vers le bas, nous obtenons par cela les points Q et U.

Après avoir achevé l'esquisse base, nous dessinons la jaquette. H-1, K-2, L-3 ont chacune 2 cm.; J relié à 1 et 3 par 2 donne le milieu du dos.

d-e = 2 cm., r-f = 3 cm. Dessinez l'épaule du dos de e-f et prolongez d'un centimètre, de f-g. La longueur totale comprend maintenant 13,5 cm. Par rapport à l'épaule du dos, on raccourcit l'épaule de devant d'un centimètre. Mesurons de D-v = 1/3 de l'épaule du dos = 4,5 cm., pour la pince v-w = 1/10 de la 1/2 largeur de poitrine = 5,4 cm., w-i 2/3 de l'épaule du dos moins 1 cm. = 8 cm.

W-T et N-S comprennent environ 4-5 cm. pour la profondeur du buste après avoir mesuré cette dernière, nous laissons dépasser la valeur de l'encolure du dos e-J de D vers le haut et, partant de ce point, nous mesurons dans la direction Bu la profondeur du buste. On relie T et S par une ligne.

T-Eu = 1/3 de la ligne T à S + 1 cm. = 10 cm.

après quoi nous tracerons la pince. w-Bu et Bu-v doivent comporter la même longueur.

Q-4 = 1 cm. de plus que la distance T-Bu = 11 cm.

De Q-O, il nous faut 1/4 de la largeur des hanches, moins 2 cm. = 26 cm.; mais comme nous avons 37 cm. nous enlevons, le surplus de 11 cm., de 4-5. Pour dessiner l'emmanchure, nous mesurons de i-j = 1,5 cm., N-k = 5 cm., R-p = 3-5 cm., p-q = 1-2 cm. et relierons les points découverts d'après le modèle. Nous arrivons, maintenant aux coutures de côté.

1-8 = 1/2 carrure moins 6 cm. = 12,5 cm.

On relie q à 8 par R, de même M à 6. De 1-6 il faut qu'il y ait le 1/4 de largeur de taille + 2 cm. = 24 cm.; mais comme nous avons 31 cm., soit 7 cm., de trop, nous enlevons ceux-ci avec 3,5 cm., de 6-7 et de 8-9. Du milieu, entre 6 et 7, et 8 et 9, nous tirons, chaque fois, une ligne de construction verticale à la ligne des hanches et établissons la largeur de la jaquette à hauteur des hanches.

De Q-4 et de 5-2 il nous faut une 1/2 largeur des hanches + 6 cm. = 62 cm., mais comme nous n'avons que 58 cm., nous donnons à x et y les 4 cm. manquants avec chaque fois, 2 cm. de supplément, après quoi nous dessinons les coutures. On règle la limite du bas de la jaquette, en appliquant l'équerre contre les coutures. Pour la croisure nous comptons de U-X, 3 à 4 cm., tirons de X-Y une ligne parallèle au milieu de devant, et dessinons de Y-a la ligne de revers; a se trouve 2 cm. de D vers la gauche; partageons dans m la valeur D-n en deux parties; tirons de m, dans la direction de o, une ligne aidante et dessinons l'encolure. Du point trouvé P, nous mesurons, avec 5-7 cm. la largeur de tombant du col jusqu'à s.

s-z = 5-7 cm., mesurés de biais, vers le haut. On relie z à Y.

a-h = 1/3 de la 1/2 carrure + 1 cm. = 7,2 cm.

h-b = 2-3 cm. hauteur du pied de col.

h-c = 4-6 cm.; à c, on hausse le milieu du col d'un centimètre.

s-t = 4-6 cm.

Tous les points étant donnés, nous pouvons terminer la jaquette selon le modèle.

Pour la jaquette d'équitation pour dame, il faut élargir la partie de devant et la partie du côté gauche pour que la jaquette ne s'écarte pas quand l'amazone est assise à cheval. Du point 5, nous donnons encore spécialement environ 10-12 cm. vers le devant, et relierons le point trouvé à Bu. De x, nous donnons en extra 6-8 cm. vers la gauche et 4-6 cm. vers la droite; puis nous dessinons les coutures en lignes élégantes.

Toutes les coutures sont à donner en plus.

Voyez le bâtissage de la manche au cliché 18.

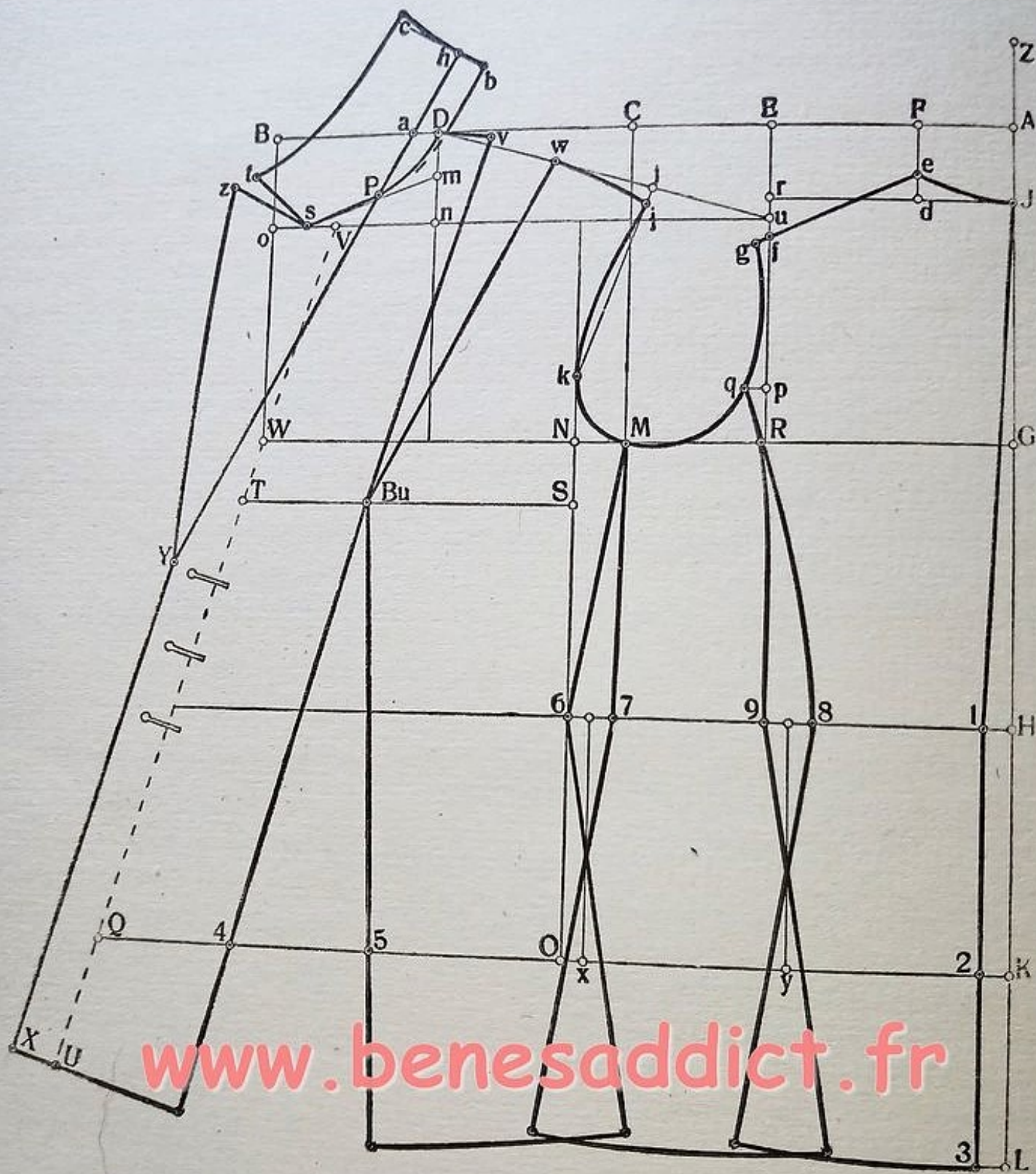

Fig. 19

[www.benesaddict.fr](http://www.benesaddict.fr)

## BATISSAGE BASE DU MANTEAU

[www.benesaddict.fr](http://www.benesaddict.fr)

MESURES :

Largeur de poitrine .....	100	cm.
Largeur de la taille .....	78	»
Largeur des hanches .....	108	»
1/2 carrure .....	17	1/2 »
Longueur de taille .....	40	»
Profondeur d'emmanchure .....	30	»
Hauteur de côté .....	21	1/2 »
Longueur du devant .....	54	»

Pour l'esquisse du bâtissage base, nous traçons d'abord un angle droit et nommons A son point vertical.

A-B = 1/2 de la largeur de poitrine + 4 cm. = 54 cm.

C = la moitié de A-B = 27 cm.

D = la moitié de B-C = 13,5 cm.

U-D = 1 cm. pour manteaux avec pince d'épaule ;  
pour manteaux sans pince d'épaule, nous mesurons de D, 2 à 3 cm. vers la droite.

A-F = 1/2 carrure = 17,5 cm.

A-E, pour la largeur d'encolure du dos, soit 1/3 de la demi-carrure + 1 cm. = 6,8 cm.

A-Z = la même valeur.

Z-G = la profondeur d'emmanchure = 30 cm.

G-H = la hauteur de côté = 21,5 cm.

H-J = la longueur de taille = 40 cm.

J-L = la longueur du manteau : cette dernière s'établit d'après la mode et la taille de la cliente.

H-K = la profondeur des hanches pour tailles nor-

males 18 cm. ; pour grandes tailles 1 à 2 cm. de plus, pour petites tailles 1 à 2 cm. de moins.

Tirez des lignes d'équerre des points trouvés.

B-b, pour la profondeur d'encolure, est 1/3 de la 1/2 carrure + 1 cm. = 6,8 cm.

De b, tirez une ligne d'équerre à s.

M-N = 4 cm. pour l'avancement d'emmanchure.

N-o, o-x et R-y ont, chacun, 1 cm., de façon à agrandir l'emmanchure du manteau. Sur le point N tracer une ligne d'équerre dans les deux sens, ce qui nous donne le point o sur la ligne de hanches.

O-P = 1/4 de largeur de hanches + 1 cm. = 28 cm.

u-V = 1 cm. ; V relié à P et la ligne prolongée vers le haut et vers le bas donnent le milieu de devant.

H-I = 2 cm., I relié à J et la ligne prolongée vers le bas, donnent le milieu du dos.

a-e = 2 cm.

r-f = 3 cm. Nous relient e à f et obtenons la ligne de construction pour l'épaule de devant ; m = le milieu de U et n.

b-p = 1 à 4 cm. selon la mode de la longueur du col.

Pour la ligne de construction de l'encolure, tirez une ligne de m à p.

Pour fixer la profondeur du buste et la longueur de devant, nous mesurons l'encolure du dos, de e à J. Laisser dépasser cette valeur de U vers le haut, et partant de ce point, nous mesurons, dans la direction V, la profondeur du buste et jusqu'à Q, la longueur de devant.



www.benesaddict.fr

Fig. 20

# LE MANTEAU

## MESURES :

Largeur de poitrine . . . . .	100 cm.
Largeur de taille . . . . .	78 »
Largeur des hanches . . . . .	108 »
1/2 carrure . . . . .	17 cm. 5
Longueur de taille . . . . .	40 »
Longueur du manteau . . . . .	105 »
Profondeur d'emmanchure . . . . .	30 »
Hauteur de côté . . . . .	21 cm. 5

Le cliché page 32 nous montre un manteau tout simple et tombant droit; mais, d'après cette construction, il est facile d'exécuter n'importe quelle forme de manteau: il suffit de se diriger d'après la gravure de mode choisie et de dessiner sur le patron de coupe les endroits concernant les plis, cloches, nervures, et autres variations, en leur donnant la valeur nécessaire, et on pourra sans difficulté, réaliser le modèle le plus compliqué. Nous avons dessiné la forme base du manteau, parce que ce dessin est la condition capitale pour un vêtement épousant bien la forme.

Nous commençons le bâtissage par deux lignes d'équerre.

A est le point vertical.

A-B = 1/2 largeur de poitrine + 4 cm. = 54 cm.

C = la moitié de A-B = 27 cm.

D = la pointe d'épaule se trouve au milieu de B et C, plus 1 cm. = 14,5 pour tous les manteaux avec pince.

Pour les manteaux sans pince d'épaule, nous nous dirigerons d'après la construction du raglan, cliché 24.

A-F = 1/2 carrure = 17,5.

A-E = la largeur d'encolure du dos = 1/3 de la 1/2 carrure + 1 cm. = 6,8 cm.

A-Z = la même valeur.

Z-G = la profondeur d'emmanchure = 30 cm.

G-H = la hauteur de côté = 21,5 cm.

H-J = la longueur de taille = 40 cm.

J-L = la longueur du manteau = 105 cm.

H-K = la profondeur de hanche normale = 18 cm. Tirons des lignes d'équerre en partant des points trouvés.

Pour la profondeur d'encolure, B-b = 1/3 de la 1/2 carrure + 1 cm. = 6,8 cm. Tirons une ligne d'équerre de b à f.

M-N = 4 cm. pour l'avancement d'emmanchure.

N-o, o-x et R-y ont, chacune, 1 cm.; une ligne d'équerre dans les deux sens sur N à la ligne de hanches donne O.

O-Vm = 1/4 de la largeur de hanches + 1 cm. = 28 cm.

u-V = 1 cm.

V relié à Vm et la ligne prolongée vers le bas donnent le milieu de devant et les points Vo et U.

Après avoir terminé l'esquisse base nous dessinons le manteau.

H-I = 2 cm.; i relié à J et la ligne prolongée vers le bas donnent le milieu du dos et les points 2 et 3.

e-h = 2 cm., r-g = 3 cm. Dessinez l'épaule du dos h-g et prolongez d'un centimètre de g-j. La longueur totale comprend maintenant 13 cm. Par rapport à l'épaule du dos, on raccourcit l'épaule de devant d'un centimètre.

Nous mesurons de D-v 1/3 de l'épaule du dos = 4,3 cm., pour la pince v-w = 1/10 de la demi-largeur de poitrine = 5 cm., w-c = 2/3 de l'épaule du dos moins 1 cm. = 7,7 cm.

V-W et N-T ont environ 4-5 cm. pour la profondeur du buste: après avoir mesuré cette dernière, nous laissons dépasser la valeur de l'encolure du dos h-J, de D vers le haut et, partant de ce point, nous mesurons la profondeur du buste dans la direction Qu. On relie W et T par une ligne.

W-Q = 1/3 de W-T + 1 cm. = 9,3 cm.; après quoi nous pouvons dessiner la pince; w-Q et Q-v doivent comporter la même longueur. Pour dessiner l'emmanchure, nous mesurons de c-i = 1,5 cm., o-k = 5 cm., y-t = 3,5 cm. et relions les points trouvés selon le modèle.

Nous arrivons, maintenant, aux coutures de côté. Dans z nous partageons en deux la valeur de x-y et tirons de z une ligne verticale jusqu'à S. A hauteur des hanches, la largeur du manteau doit comporter la moitié de la largeur des hanches + 6 cm. = 60 cm.; mais comme nous n'avons que 56 cm. de Vm-2, nous répartissons les 4 cm. manquants avec 2,5 cm. de S-Se, puis nous dessinons les coutures de côté; s-1 et Ig ont chacune 1 cm. de moins que la distance 2-3.

Pour la croisure, nous comptons 6-8 cm. de Vo-Fa et de U-Ue, puis nous dessinons la ligne du revers de Fa à b; d se trouve à 2 cm. vers la gauche de D.

Pour l'encolure, nous partageons en deux la distance D-n dans m, tirons de m une ligne de constructions et restons 1 cm. au dessous b.

Partant du point trouvé P, nous mesurons jusqu'à a, avec 12-16 cm., la largeur du revers, puis nous relions a à Fa.

Il faut donner toutes les coutures en plus.

## La construction du col.

On la commence par les lignes d'équerre a-b et a-c.

a-b = la valeur de l'encolure du manteau a-D + h-j, plus 1 cm. = 29 cm.

a-c = 18-20 cm.; tirez une ligne d'équerre de c jusqu'à e. e-ee = 1 cm.; la ligne ponctuée d-f nous montre le milieu du col.

Nous replions le col dans cette ligne et obtenons ainsi le col droit et double.

Les coutures ne sont pas comprises.

## Construction du patron de coupe pour la manche à deux coutures

### MESURES :

Largeur de poitrine . . . . .	100 cm.
1/2 carrure . . . . .	17 cm. 5
Longueur intérieure de la manche . . . . .	46 cm.

Le bâtissage commence par deux lignes d'équerre; a est le point vertical.

a-b = 1/2 carrure + 4 cm. = 21,5-22,5 cm.

c = la moitié de a-b = 10,8-11,2 cm.

b-d = 1/8 de la largeur de poitrine + 1 cm. = 13,5 cm.

d-e = la longueur intérieure de la manche = 46 cm.

f = la moitié de d-e = 23 cm.

e-g = 4 cm. Sauf au point e, nous tirons des lignes d'équerre de tous les autres points. Dans les deux angles droits qui se sont formés au-dessus de la ligne d, nous tirons, en partant des angles droits, deux diagonales. Après quoi, nous dessinons la manche de dessus.

a-k = 3 cm.

j = 1/2 de b et i + 1 cm. Au point c, la tête de la manche va de k par-dessus la ligne de bâtissage à travers j à d.

f-r = 2 à 3 cm. Relions d à r et e, par quoi nous obtenons le milieu du devant de la manche.

e-h = 15 à 18 cm. de demi-largeur du bas de manche, 1 cm. à droite de la ligne de bâtissage. On relie h à w jusqu'à k. Après quoi nous dessinons la manche de dessous. Tirons une ligne d'équerre à n.

o = la moitié de d et m. Partant de n, on dessine le pointillé de la manche de dessous jusqu'à d à travers o.

w-v = 3 cm. La couture de derrière du dessous de manche va de n jusqu'à H. On déplace la couture du dessus de manche, pour que cette couture vienne se placer sous le bras. De d-q, r-f et e-t, on élargit le dessus de manche de 3 cm. Pour le dessous de manche, nous enlevons la même valeur de d-p, r-s et e-u.

Voyez le façonnage de la manche aux pages 26 et 27. Les coutures ne sont pas comprises.

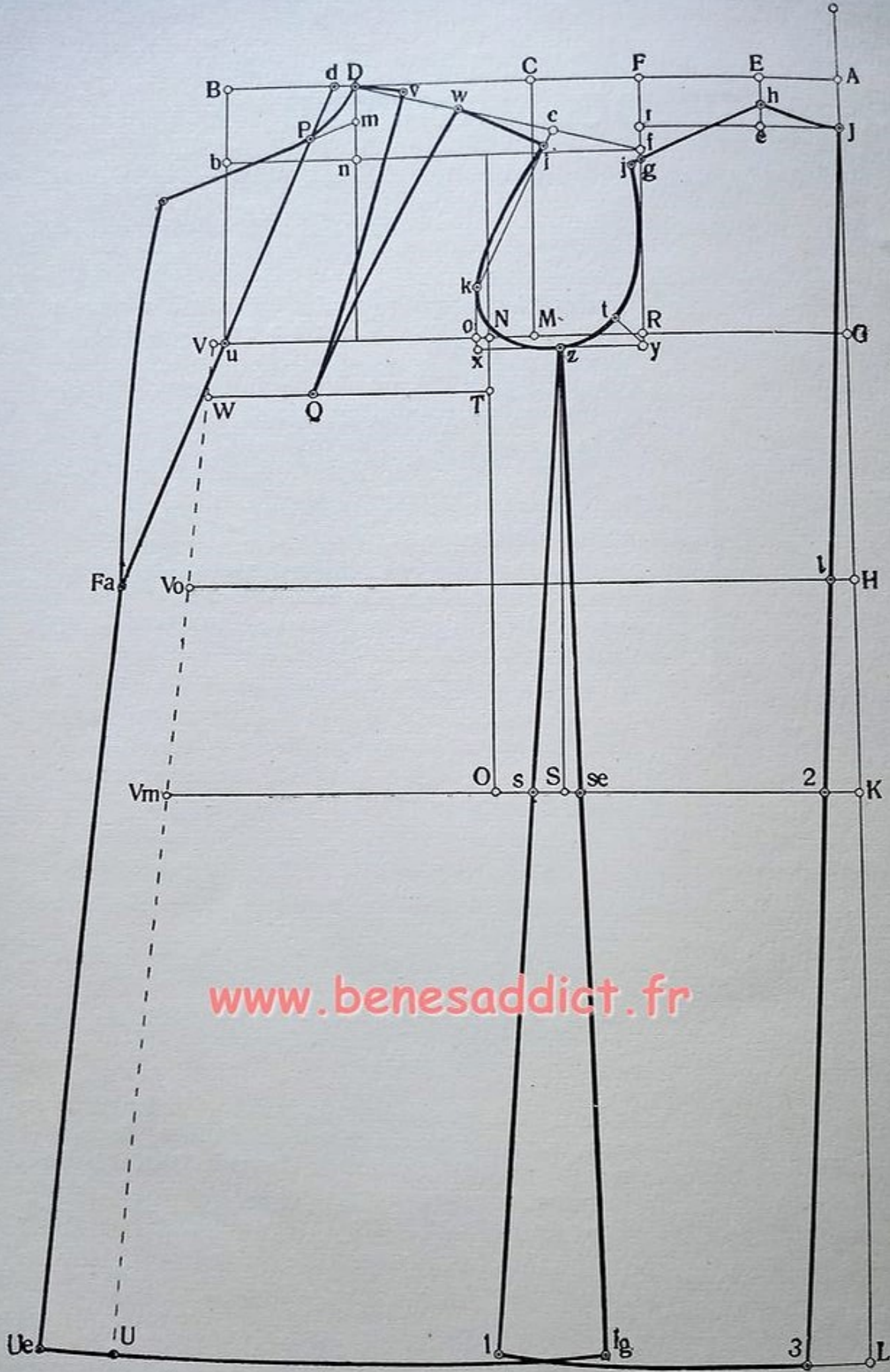
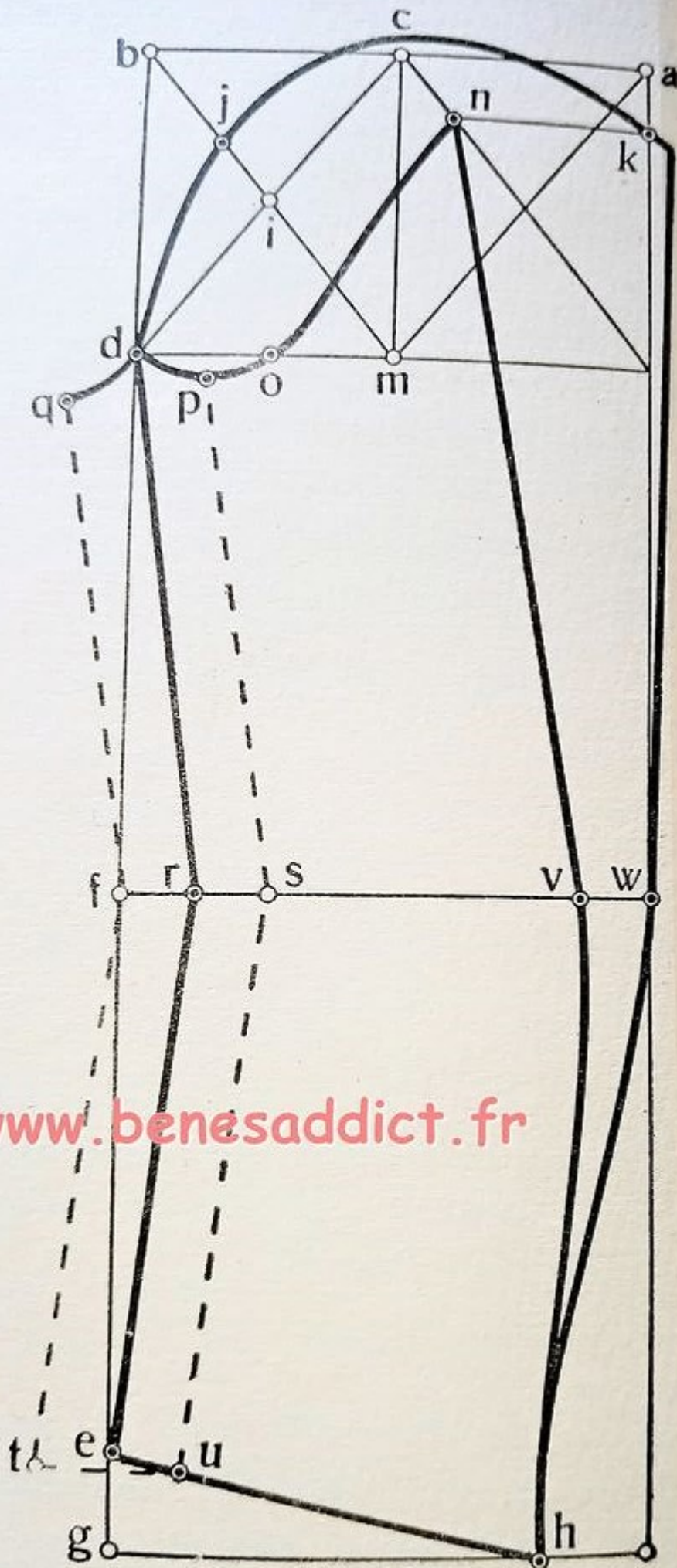

Fig. 21



[www.benesaddict.fr](http://www.benesaddict.fr)

Fig. 22



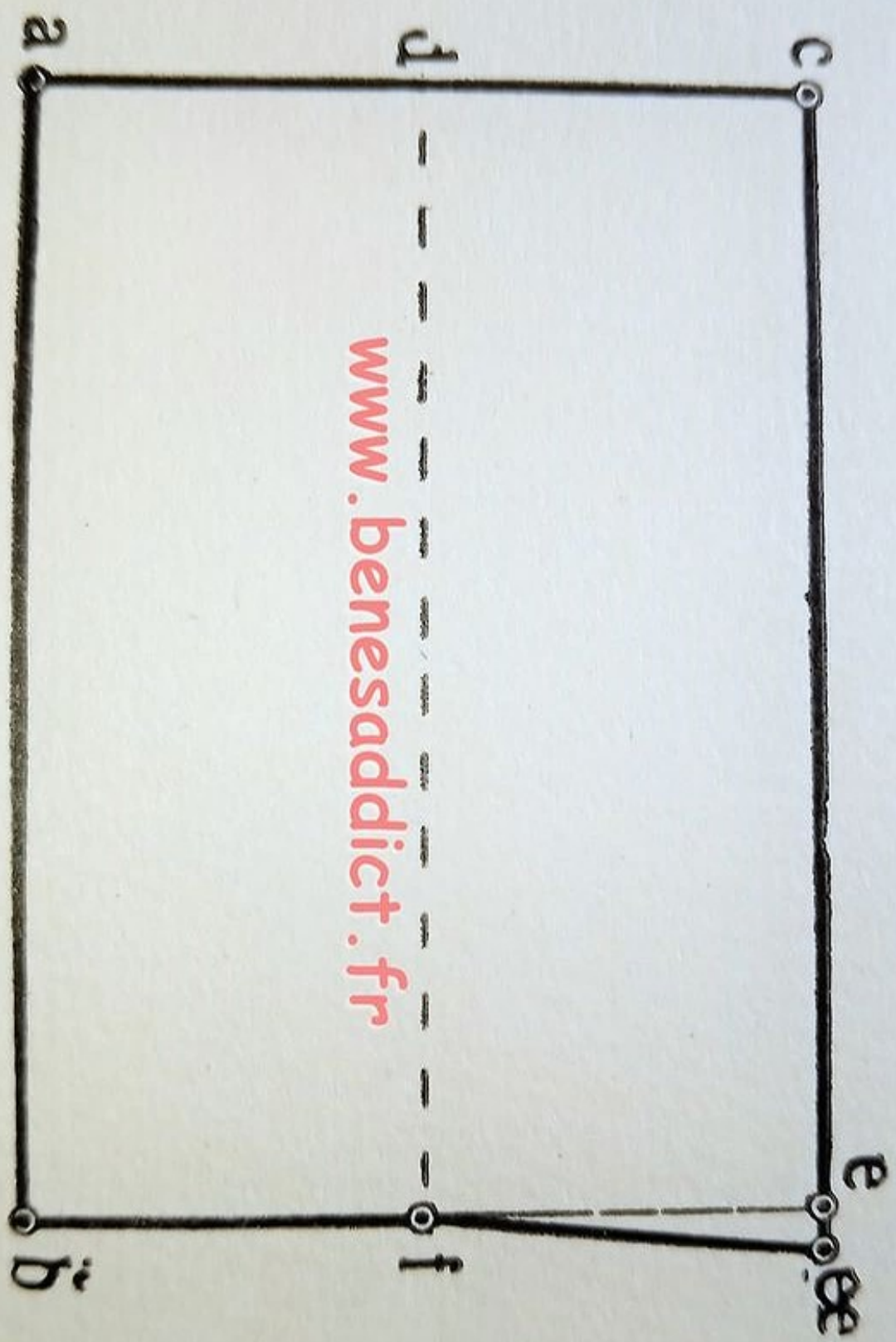

Fig. 23

# MANTEAU-RAGLAN

www.benesaddict.fr

## MESURES :

Largeur de poitrine. . . . .	104 cm.
Largeur de la taille. . . . .	82 »
Largeur des hanches. . . . .	108 »
1/2 carrure. . . . .	18 »

Le raglan est toujours très en faveur; fort pratique pour le voyage et le sport, on peut également lui donner une forme des plus élégantes.

Nous commençons le bâtissage par deux lignes d'équerre dont A est le point vertical.

- A-B = 1/2 largeur de poitrine + 4 cm. = 56 cm.
- C = la moitié de A-B = 28 cm.
- D = le milieu de B-C = 14 cm.
- d = la pointe d'épaule, se trouve 1 cm. vers la droite de D.

- A-F = 1/2 carrure = 18 cm.
- A-E = la largeur d'encolure du dos = 1/3 de la demi-carrure + 1 cm. = 7 cm.

- A-Z = la même valeur.
- Z-G = la profondeur d'emmanchure = 31 cm.
- G-H = la hauteur de côté = 22 cm.
- H-J = la longueur de taille = 40 cm.
- J-L = la longueur du manteau = 105 cm.
- H-K = la profondeur de hanches normales = 18 cm. Tirez des lignes d'équerre des points trouvés.

Pour la profondeur d'encolure B-b = 1/3 de la 1/2 carrure + 1 cm. = 7 cm. Tirez de b une ligne d'équerre à f. M-N = 4 cm. pour l'avancement d'emmanchure. Sur ce point une ligne d'équerre dans les deux sens nous donne, sur la ligne de hanches, le point O.

- O-Vm = 1/4 de la largeur totale des hanches + 1 cm. = 28 cm.
- i-V = 1 cm.

V relié à Vm et la ligne prolongée vers le bas donnent le milieu de devant et les points Vo et U.

Après avoir achevé l'esquisse base, nous dessinons le manteau.

- H-I = 2 cm.; i relié à J et la ligne prolongée vers le bas donnent le milieu du dos et les points 2 et 3.

e-W = 2 cm. Pour dessiner l'emmanchure, nous enlevons de W-w et de d-o, chaque fois 2 cm.; cette valeur est de nouveau remplacée au bâtissage de la manche.

Mesurons de R-r 4 cm. et de N-T, 3 cm., et tirons de o, à travers N à x, et de w, à travers r à y, chaque fois, une ligne aidante, après quoi nous pouvons terminer l'emmanchure d'après le modèle. Mesurons la distance N-o, soit 25 cm., qu'il nous faut pour la construction de la manche.

Pour les coutures de côté, nous divisons, dans z, la valeur x-y en deux. La verticale de z donne S sur la ligne des hanches. Pour fixer la largeur du manteau, nous mesurons la distance Vm-2, soit 57 cm., mais comme il nous faut, pour le moins, 1/2 largeur des hanches + 6 cm. = 60 cm., nous répartissons les 3 cm. manquants de S-s et S-se avec, chaque fois, 1,5 cm.

S-I et s-Ig = 1 cm. de moins que la valeur de 2-3.

Pour la croisure du manteau, nous comptons de Vo-Fa et de U-Ue avec, chaque fois, 10-12 cm., et dessinons de Fa-D la ligne du revers.

Pour l'encolure, nous divisons en deux parties, la distance d-h dans m, et relions m à b par une ligne aidante. P-p = 5-7 cm. de largeur de surface du col.

p-u = 3 cm. pour la pince.

u-Br = 7-9 cm. mesurés en biais, vers le haut; puis on relie Br à Fa.

On fixe la hauteur de la poche selon la taille. Du point O, mesurez environ 5 à 7 cm. vers le haut. L'ouverture de la poche comprend 12-14 cm. et la profondeur de la poche 18-20 cm. Les boutons se font à 2-3 cm. du bord et ont 3-4 cm.

Il faut donner toutes les coutures en plus.

## La Construction du Col

Nous commençons par les lignes d'équerre a-b-c. a-b = la valeur de l'encolure du manteau p-d, en plus W-j + 1 cm. = 5 cm.

b-g = la largeur de surface du col = 5-7 cm.

a-d = 1/2 cm.

b-e = 1/2 cm.

d-f = 3 cm. de hauteur de pied de col.

f-c = 6-8 cm. de largeur tombant du col.

e-h = la même valeur.

h-i = 4-6. Tous les points ayant été établis, nous pouvons achever le col selon le modèle.

Il faut donner les coutures en plus.

## Le bâtissage de la Manche Raglan

### MESURES :

Largeur de poitrine. . . . .	104 cm.
1/2 carrure. . . . .	18 »
Longueur intérieure de la manche. . . . .	46 »
Valeur de l'emmanchure N-o. . . . .	25 »

Traçons deux lignes d'équerre. A est le point vertical.

- A-B = 4 cm.
- B-C = 3 cm.
- C-D = 1/2 carrure = 18 cm.
- E = le milieu de B et D = 9 cm.
- D-F = 1/8 de la largeur de poitrine + 1 cm. = 14 cm.

Juste pour robes et jaquettes.

- F-G = la longueur de la manche = 46 cm.
- H = la moitié de F et G = 23 cm.
- G-J = 4 à 6 cm. Tirez des lignes d'équerre. Tracez de D et de E une verticale vers le haut.

F-K = la valeur de l'emmanchure N-o + 1 cm. = 26 cm.

Juste pour robes et jaquettes.

- K-L = 3 cm. Reliez L à F.
- L-M = 2 cm., ce qui est la valeur enlevée à l'encolure du manteau d-o. Reliez M à E.

E-N = la même distance que E-M.

- N-O = 1 cm.
- O-P = 2 cm., ce qui est la valeur enlevée à l'encolure du manteau W-w. Reliez P à w; w; se trouve 3 cm. au-dessus du point A.

H-3 = 3 cm. Reliez F à 3 et à G, par quoi nous obtenons le milieu de devant de la manche.

G-R = 16-18 cm. = demi-largeur du bas de manche. Reliez R à w en passant devant T; après quoi, nous dessinons la manche de dessous.

- C-v = 3 cm.
- u = la moitié de F et z.
- T-7 = 3 cm.

Reliez v-R par 7, et v à F par u. On déplace la couture de devant de la manche, pour que cette couture vienne se placer sous le bras. De F à 1, 3 à H et G à 5, on élargit le dessus de manche de 3 cm. De F-2, 3-4 et G-6, nous enlevons la même valeur pour le dessous de manche. Si nous voulons avoir au dessus de manche une couture allant de l'épaule jusqu'au poignet, nous divisons, tout d'abord, dans y la valeur de F à Z; dans x, y à 3, et dans S, G à R.

La couture du dessous de manche commence à S, va à travers x, à 2 cm. de z, vers la droite, par E et K jusqu'à M. Si nous relions O à E, puis plus loin, de z, 1 cm. vers la droite à travers x à S, nous obtenons l'autre couture du dessous de manche. Il faut donner les coutures en plus.

Ce tracé peut aussi servir pour les robes et jaquettes. Il suffira de respecter les proportions de ces dernières soit :

Pour les robes, la 1/2 poitrine + 2 cm. et le 1/4 des hanches moins 1 cm.

Pour les jaquettes, la 1/2 poitrine + 4 et le 1/4 des hanches.

De même pour le kimono page 41.

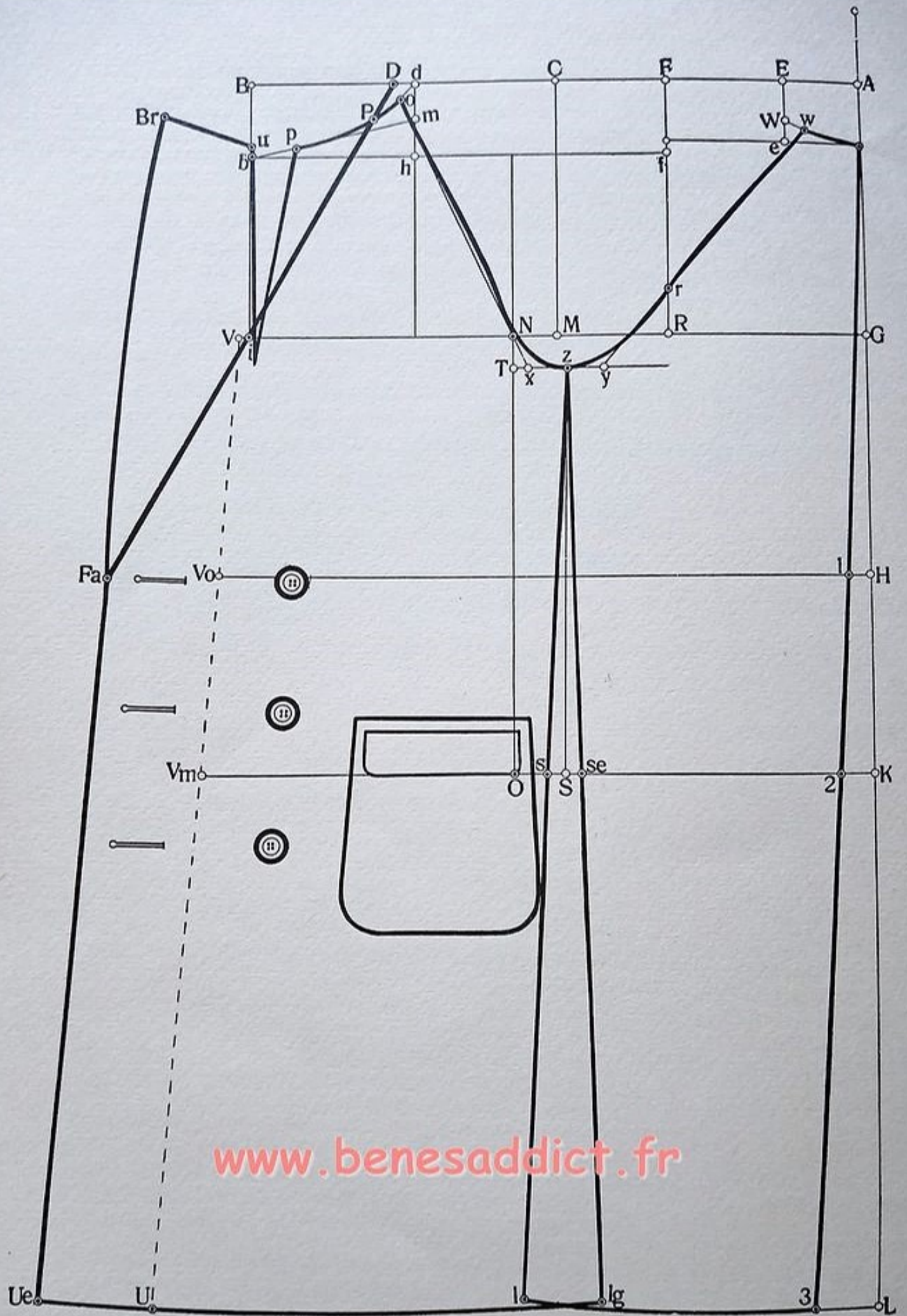

[www.benesaddict.fr](http://www.benesaddict.fr)

Fig. 24

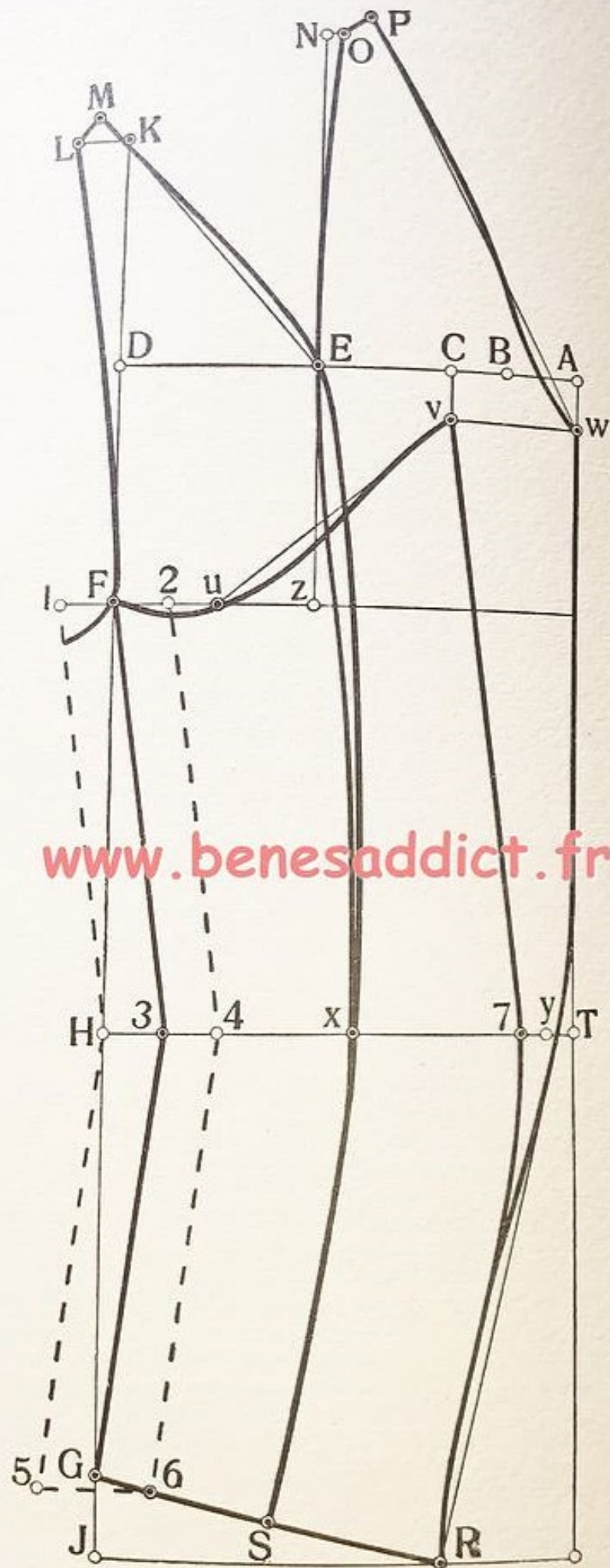

Fig. 25

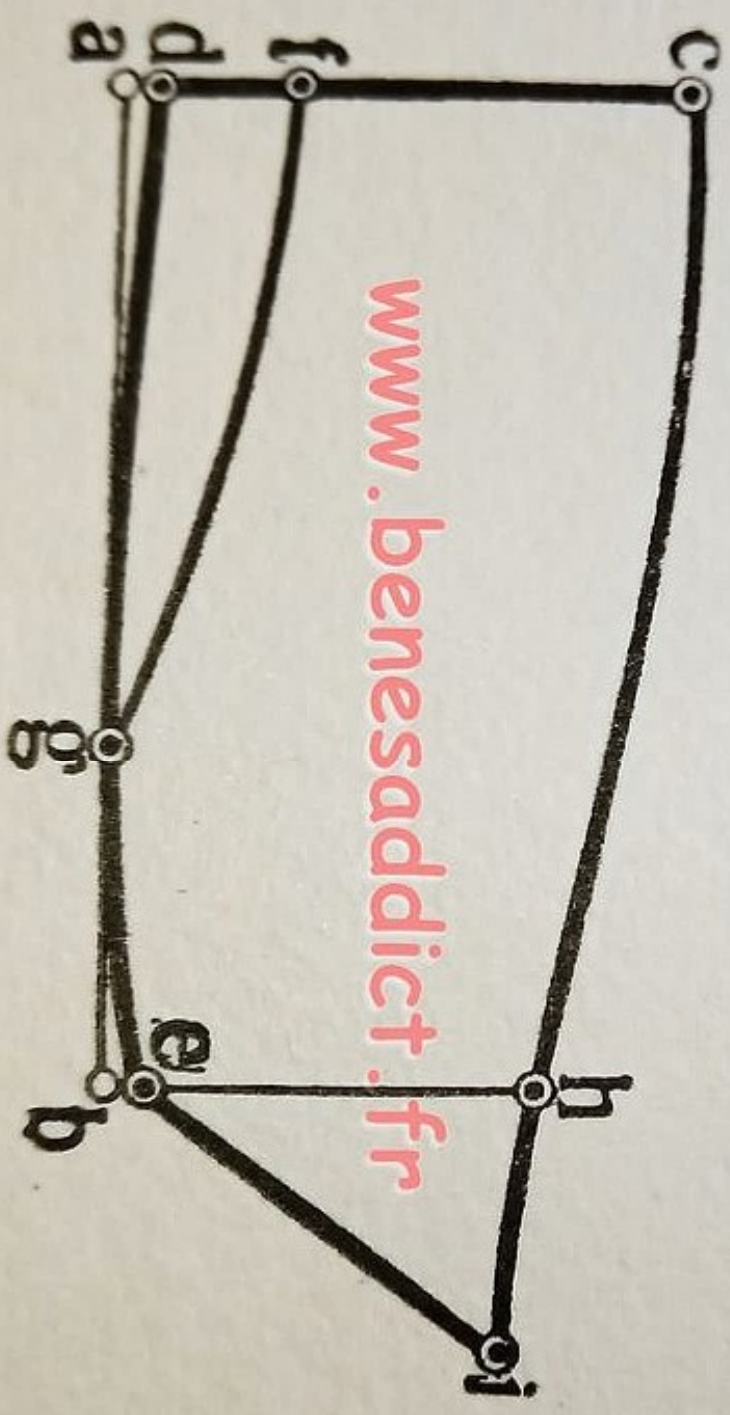

Fig. 26

## MANTEAU PRATIQUE

### MESURES :

Largeur de poitrine .....	108	cm.
Largeur de la taille.....	86	»
Largeur des hanches .....	114	»
1/2 carrure .....	18,5	»
Longueur de la taille .....	40	»
Longueur du manteau .....	106	»
Profondeur de l'emmanchure .	31,5	»
Hauteur de côté .....	21,5	»

Nous commençons par deux lignes d'équerre. A est le point vertical.

A—B = 1/2 largeur de poitrine + 4 cm. = 58 cm.

C = la moitié de A et B = 29 cm

a se trouve au milieu de B et C = 14,5 cm.

a—D = 1 cm. pour une figure svelte et 2 cm. pour une forte figure, par quoi nous obtenons la pointe de l'épaule.

A—E = 1/2 carrure = 18,5 cm.

A—F = la largeur d'encolure du dos = 1/3 de la demi-carrure + 1 cm. = 7,2 cm.

A—Z = la même valeur.

Z—G = la profondeur d'emmanchure = 31,5 cm.

G—H = la hauteur de côté = 21,5 cm.

H—J = la longueur de taille = 40 cm.

J—L = la longueur du manteau = 106 cm.

H—K = la profondeur de hanches = 18 cm. Tirez des lignes d'équerres des points trouvés.

Pour la profondeur de l'encolure B—o = 1/3 de la demi-carrure + 1 cm. = 7,2 cm.

Tirez de o une ligne d'équerre à f.

M—N = 4 cm., pour l'avancement d'emmanchures.

Sur ce point dans les deux sens, tirer une ligne d'équerre qui nous donne le point o sur la ligne des hanches.

O—Q = 1/4 de la largeur totale des hanches + 1 cm. = 29,5 cm.

u—V = 1 cm.

V, relié à U par W et Qu, donne le milieu de devant.

Après avoir achevé l'esquisse base, nous dessinons le manteau.

d—e = 2 cm. Pour dessiner l'emmanchure, nous enlevons de e—w et de D—v, chaque fois, 2 cm. On remplace de nouveau cette valeur au bâtissage de la manche.

N—T = 4 cm. de creusage de l'emmanchure. Tirons une ligne de construction de w à travers R, et de v à travers N, par quoi nous obtenons les points x et y.

Après quoi, nous pouvons terminer l'emmanchure d'après le modèle. Mesurez la distance N—v = 24,2 cm. qu'il nous faut pour le bâtissage de la manche.

Pour les coutures de côté, nous partageons en deux x et y dans z, et tirons de z une ligne verticale à la ligne des hanches, ce qui donne le point S. Pour fixer la

longueur du manteau, nous mesurons la distance Q—K qui donne 62,5 cm.; mais comme il nous faut 1/2 largeur des hanches + 8 à 10 cm. = 65 à 67 cm., on donne la valeur manquante également de S—q et S—q.

P—i et q—j ont 1 cm. de moins que la distance K—L.

De U—X et W—Y, nous comptons la croisure avec 6-8; cm. puis nous dessinons, de Y—a, la ligne du revers. Pour l'encolure, nous partageons D et n dans m, et tirons une ligne de construction de m, dans la direction o, puis nous dessinons l'encolure.

P—s = 7—9 cm.

s—o = 3 cm. pour la pince.

o—t = 5—7 cm., Reliez t à Y.

Nous dessinons la poche et le col d'après la gravure de mode, nous avons donné le bâtissage plusieurs fois. Toutes les coutures sont à donner en plus.

### La Manche

#### MESURES :

Largeur de poitrine .....	108	cm.
1/2 carrure .....	18,5	»
Longueur intérieure de la manche ..	46	»
Valeur de l'emmanchure N—v .....	24,5	»

Tirons deux lignes d'équerre et mesurons, de a—z, 4 cm.

z—b = 1/2 carrure + 3 = 2,15 cm.

c = la moitié de z, et b = 10,8 cm. De b, tirez une ligne d'équerre vers le haut et vers le bas.

b—d = 1/8 de la largeur de poitrine + 1 cm. = 13,5 cm. Juste pour les robes et jaquettes.

d—e = la longueur intérieure de la manche = 46 cm.

e—o et o—p ont chacune 2 cm. De tous les points, à l'exception du point e, nous tirons des lignes d'équerre.

d—y et w—x sont chacune, la moitié de la distance de a—b = 12,8 cm., diminuée de 4 cm. = 8,8 cm.

d—h = la valeur de l'emmanchure N à v + 1 cm. Juste pour les robes et les jaquettes.

h—j et d—j ont chacune 3 cm. Reliez j à i = 25,2 cm.

j—k = 2 cm., ce qui est la valeur de l'encolure du manteau D—v; reliez k à c.

c—m = la même longueur que c—k.

m—n = 3 cm.

n—v = 2 cm., valeur de l'encolure du manteau e—w.

a—u = 4 cm. Reliez u à v.

t se trouve au milieu de w et x.

De e—f, on mesure avec 16—20 cm. la demi-largeur du bas de manche; g en est la moitié. On mesure, de e vers 4, la valeur de e—g, et de f vers s, la valeur de g—f. Il reste à relier les points trouvés d'après le modèle, et la manche est terminée. Il faut donner les coutures en plus.

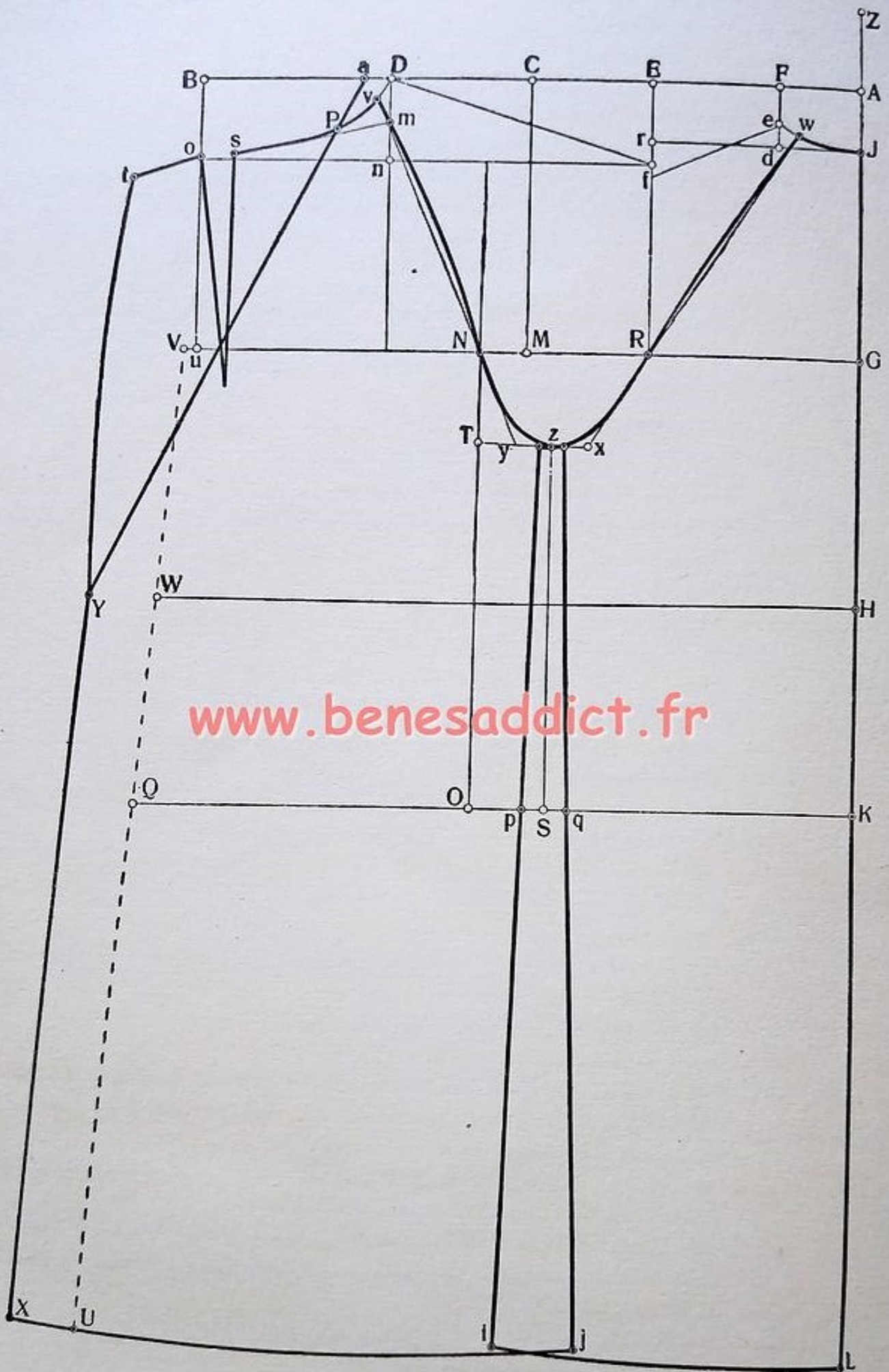

Fig. 27

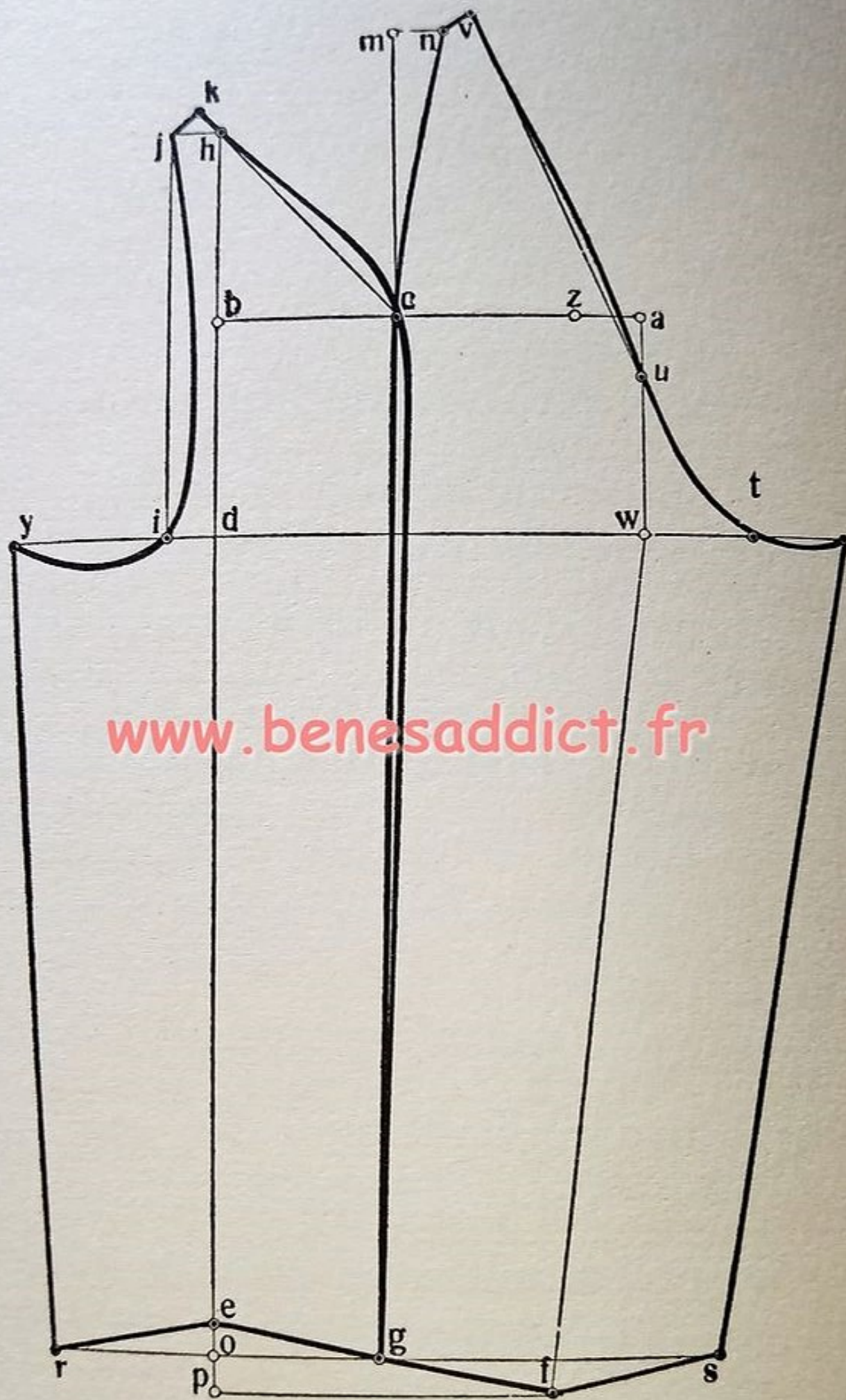

Fig. 28



# MANTEAU DE PLUIE

pouvant se fermer montant

# www.benesaddict.fr

## MESURES :

Largeur de poitrine .....	96 cm.
Largeur de taille .....	48 »
Largeur des hanches .....	108 »
1/2 carrure .....	17 »
Longueur de taille .....	39 »
Longueur du manteau .....	105 »
Profondeur d'emmanchure .....	29 »
Hauteur de côté .....	22 »

Dessignons deux lignes d'équerre. A est le point vertical.

A-B = 1/2 largeur de poitrine + 4 = 52 cm.

C = la moitié de A-B = 26 cm.

D = la pointe d'épaule, se trouve au milieu de B et C, moins 2 cm. = 11 cm.

A-E = 1/2 carrure = 17 cm.

A-F = largeur d'encolure du dos = 1/3 de la demi-carrure + 1 cm. = 6,7 cm.

A-Z = la même valeur.

Z-G = la profondeur d'emmanchure = 29 cm.

G-H = la hauteur de côté = 22 cm.

H-J = la longueur de taille = 39 cm.

J-L = la longueur du manteau = 105 cm.

H-K = la profondeur de hanches normales = 18 cm.

Tirez des lignes d'équerres des points trouvés.

Pour la profondeur d'encolure, B-o = 1/3 de la demi-carrure + 1 cm. = 6,7 cm. Tirez une ligne d'équerre de o à s.

M-N = 4 cm., pour l'avancement d'emmanchure.

N-1, N-2 et R-3 ont chacune 1 cm.; une ligne verticale de N dans les deux sens donne O sur la ligne des hanches.

O-P = 1/4 de la largeur des hanches + 1 cm. = 28 cm.

V-u = 1 cm.; V relié à Q par P jusqu'à W donne le milieu de devant.

Après avoir achevé l'esquisse base, nous dessinons le manteau.

d-e = 2 cm., r-f = 3 cm. Dessinez l'épaule du dos et prolongez-la d'un centimètre de f-g. Maintenant la longueur totale comprend 13 cm. On raccourcit, par rapport à l'épaule du dos, l'épaule de devant d'un centimètre. Mesurons de D-v = 1/3 de l'épaule du dos = 4,3 cm.; pour la pince v-w = 1/10 de la demi-largeur de poitrine = 4,8 cm. w-b =

2/3 de l'épaule du dos, moins 1 cm. = 7,7 cm.

N-t = environ 4-5 cm. de profondeur du buste. Après avoir mesuré cette dernière, nous laissons dépasser la valeur de l'encolure du dos e-J de D vers le haut et, partant de ce point, nous mesurons jusqu'à z la profondeur du buste. Tirez de t une ligne d'équerre jusqu'à h.

h-z = 1/3 de la ligne h-t + 1 à 3 cm. Après quoi, nous pouvons dessiner la pince; il faut que w-z et z-v comportent la même longueur.

Pour dessiner l'emmanchure, nous mesurons de b-c = 1,5 cm., 1-k = 5 cm., 3-i = 3 à 4 cm., puis nous relierons les points trouvés d'après le modèle.

Nous arrivons aux coutures de côté: partageons dans j la valeur 2 à 3 en deux, et tirons de j une ligne verticale jusqu'à S.

A hauteur des hanches, la largeur du manteau doit comprendre 1/2 de la largeur de hanches + 6 cm. = 60 cm.; mais n'ayant que 57,5 cm. de P-K, nous répartissons les 2,5 cm. manquants, de S-p et de S-q, et dessinons la couture de côté; p-x et q-y ont chacune 1 cm. de moins que la distance K-L.

Pour vêtements se fermant montant — soit manteau, jaquette ou robe — il nous faut une croisure spéciale pour chaque partie de devant. Pour une bonne croisure, il faut que la partie du devant gauche, c'est-à-dire venant sous le croisé, soit plus large; par contre l'autre partie, c'est-à-dire la partie droite, doit être étroite afin que les boutons du vêtement soient bien dans le milieu. Nous mesurons, de Q-U et de W-X. 2-3 cm. pour la partie droite, et de Q-T et W-Y, 6-8 cm. pour la partie gauche; puis nous relierons les points trouvés. On dessine la poche d'après la gravure de mode. Il faut donner les coutures en plus.

On fait le bâtissage du col en commençant par les lignes d'équerres a-b et a-d.

a-c = 5-8 cm.

c-b = 1/2 de la largeur d'encolure.

c-g = 3 cm, et b-e = 1,5 cm. de hauteur du pied de col.

g-d et e-h = 6-10 cm. pour le tombant du col.

h-i = 5-8 cm.

d-f = 1 cm. Après quoi, nous relierons les points. d'après le modèle et finissons le col. Il faut donner les coutures en plus.

Voyez le bâtissage de la manche à page 16 ou 22

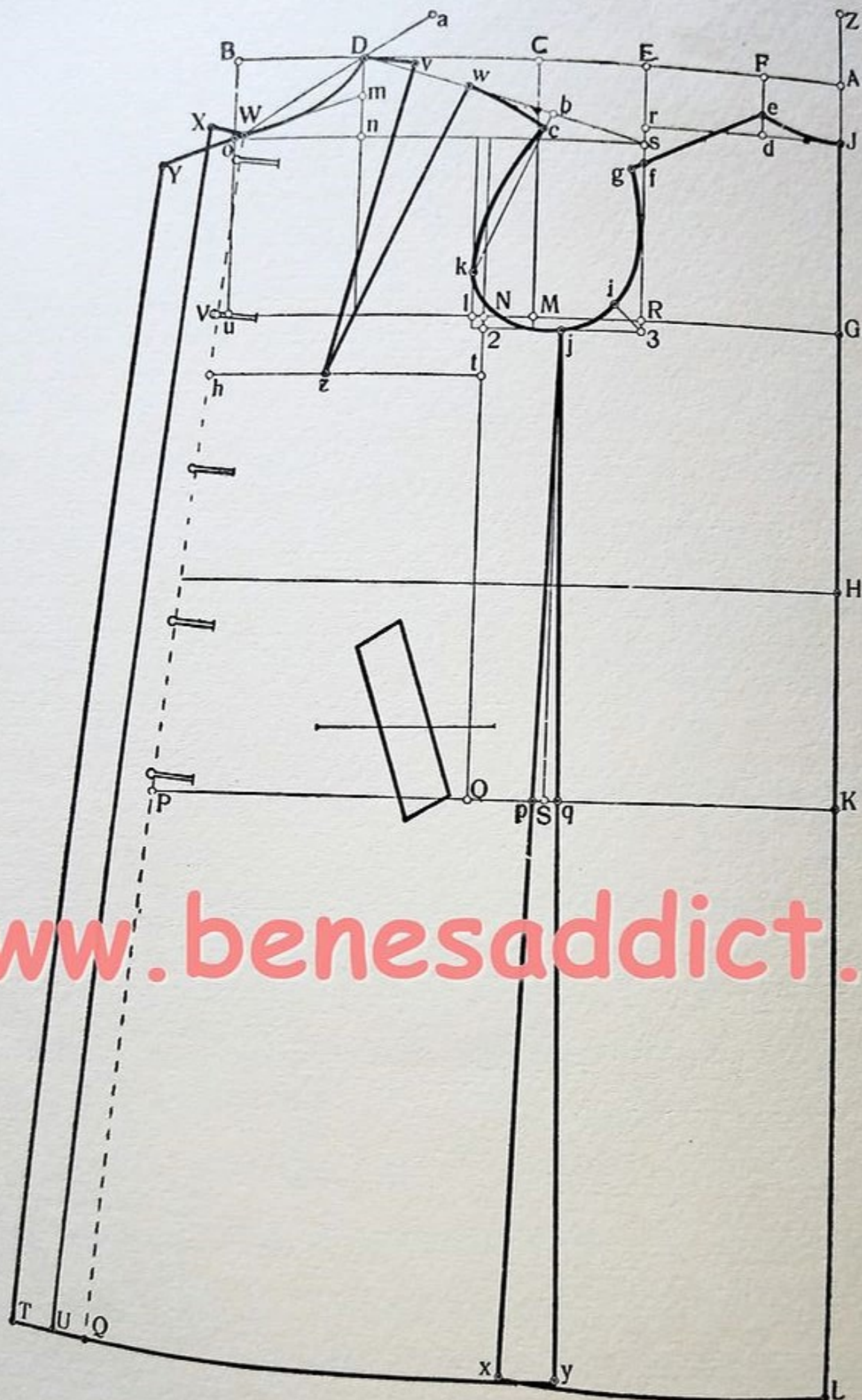

www.benesaddict.fr

Fig. 29

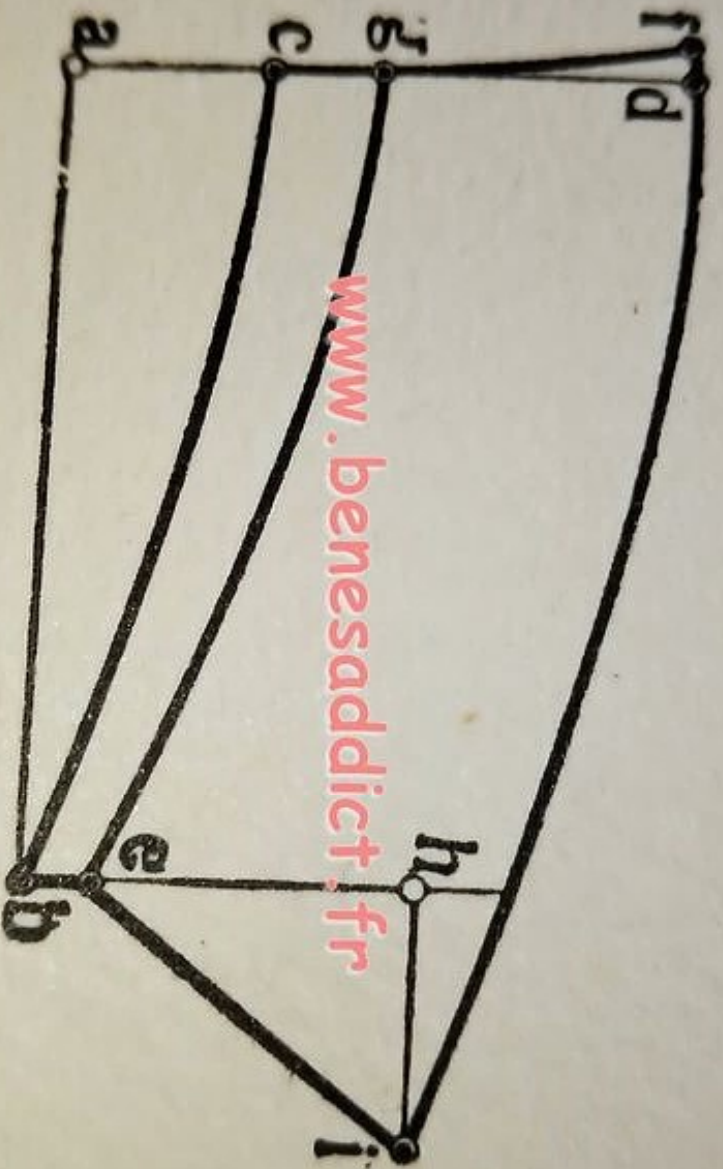

Fig. 30

## MANTEAU-KIMONO

www.benesaddict.fr

### MESURES :

Largeur de poitrine .....	96 cm.
Largeur de taille .....	74 »
Largeur des hanches .....	104 »
1/2 carrure .....	17 »
Longueur de taille .....	39 »
Longueur du manteau .....	105 »
Profondeur d'emmanchure .....	29 »
Hauteur de côté .....	21 »
Longueur de manche (mesurée depuis l'encolure par-dessus l'épaule) .....	65 »

Comme toujours, le bâtissage commence par deux lignes d'équerres. A est le point vertical.

- A-B = 1/2 de la largeur de poitrine + 4 = 52 cm.
- C = la moitié de A et B = 26 cm.
- a = la moitié de B et C.
- a-D = 1 cm. pour la pointe de l'épaule.
- A-E = 1/2 carrure = 17 cm.
- A-F = la largeur d'encolure du dos = 1/3 de la demi-carrure + 1 cm. = 6,7 cm.
- A-Z = la même valeur.
- z-G = la profondeur d'emmanchure = 29 cm.
- G-H = la hauteur de côté = 21 cm.
- H-J = la longueur de taille = 39 cm.
- J-L = la longueur du manteau = 105 cm.
- H-L = la profondeur de hanches normales = 18 cm.

Tirez des lignes d'équerres des points trouvés.

Pour la profondeur d'encolure, B-v = 1/3 de demi-carrure + 1 cm. = 6,7 cm. Tirez une ligne d'équerre de v à f.

- M-N = 4 cm. pour l'avancement d'emmanchure. Sur ce point, une ligne d'équerre dans les deux sens donne sur la ligne des hanches le point O.
- O-P = 1/4 de la largeur des hanches + 1 cm. = 27 cm.
- I-V = 1 cm. V relié à P et la ligne prolongée jusqu'à Q donnent le milieu de devant.

Après l'esquisse base, nous dessinons le manteau.

t-p = 2 cm., r-g = 3 cm. De p-g, vous dessinez la ligne aidante pour l'épaule du dos. D relié à f donne la ligne aidante pour l'épaule de devant, par quoi nous obtenons le point j. Nous déplaçons les coutures pour que la couture d'épaule arrive exactement sur cette dernière.

p-o et D-e ont chacune 2 cm.; j-u et g-r ont chacune 3 cm. Reliez c à r et e à u, puis prolongez les lignes.

Mesurez la longueur de la manche o-R et e-W qui ont chacune 65 cm. Tirez des lignes d'équerre de R et W.

W-X et R-Y sont la demi-largeur du bas de manche;

cette largeur se fixe tout à fait d'après la mode : nous admettons 20 cm.

¶ On mesure Y-2 et X-3 chaque fois 4-6 cm., sans quoi la manche deviendrait trop courte dans le bas.

Z = le milieu de X et Y. Tirez de Z une ligne verticale vers le haut et vers le bas : vous obtenez les points I et h.

= le milieu de h et Z, reliez S à 2 et 3, par une ligne de construction.

Nous arrivons maintenant aux coutures de côté. A hauteur des hanches le manteau doit comporter une 1/2 largeur des hanches + 6 cm. = 58 cm.; mais comme il n'y a que 57 cm. de P-K, on donne le cm. manquant, également, de I vers la droite et vers la gauche; après quoi nous pouvons dessiner les coutures des côtés et des manches d'après le modèle. Z-4 et Z-5 ont chacune 1 cm. de moins que la distance H-L.

De Q-U, nous comptons pour la croisure 6-8 cm. Tirez de U-Ue une ligne parallèle au milieu du devant. La longueur est variable, on la fait d'après la longueur du revers.

On dessine la ligne du revers de Ue-a; a se trouve 2 cm. vers la gauche de D. Pour l'encolure nous partageons la distance D-n dans m. Tirons de m une ligne de construction dans la direction de v et dessinons l'encolure. Du point trouvé S, nous mesurons, jusqu'à T, 6-10 cm. pour la largeur du col châle.

T-v = 3 cm. pour la pince : ajoutez cette valeur de v à w.

a-b = 1/3 de la demi-carrure + 1 cm. = 6,7 cm.

De b, tirez une ligne d'équerre vers la droite et vers la gauche.

b-d = 2-3 cm. de la hauteur du pied de col.

b-c = 6-10 cm.; à c, on dessine le milieu du col 1 cm. plus haut.

Dessinez, en lui donnant une belle forme, le col châle de c à travers v jusqu'à Ue. Les lignes ponctuées de u-Z et de k-Z nous montrent la position des coutures pour manche attachée; mais ceci n'est qu'un point de repère. On peut également dessiner les coutures de e-Z et de o-Z, il suffit de donner aux coutures une ligne gracieuse. Il en est de même avec l'arrondi de l'emmanchure de la croisure et du col. On peut déjà commencer l'arrondi de l'emmanchure en partant de i, mais aussi seulement de s.

Pour les manteaux du soir, on fait une emmanchure profonde, un grand col et souvent une croisure en biais; nous mesurons alors de Q-U, 12 à 16 cm. et relions U à Ue, mais Ue doit rester éloigné de 6-8 cm. du milieu de devant, puis nous basons le manteau dans le bas, en partant du bord de devant, environ 4-8 cm. vers la couture de côté.

Les coutures sont à donner en plus.

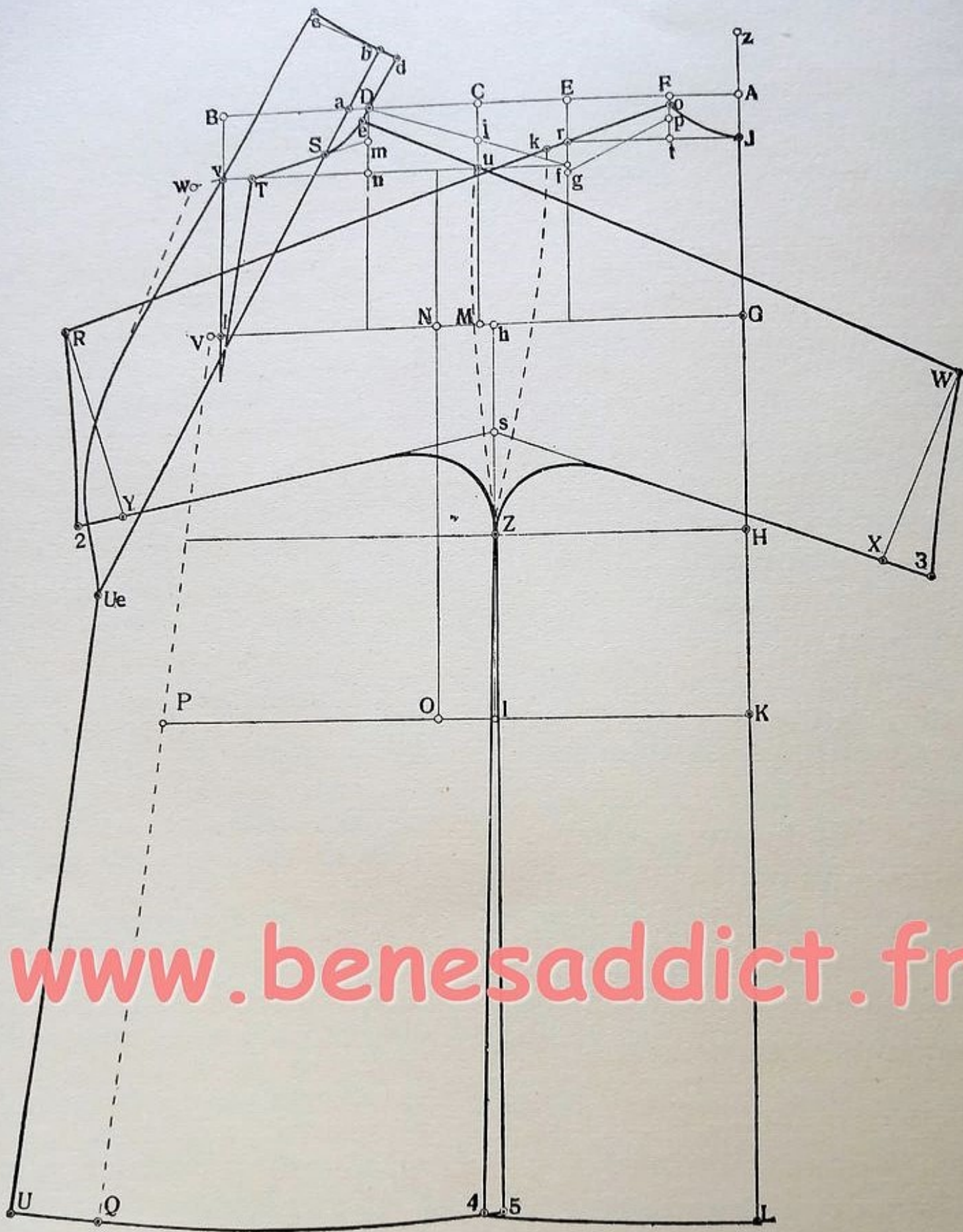

Fig. 31

## LA CAPE

www.benesaddict.fr

Pour le patron de coupe d'une cape, nous n'avons besoin que de deux mesures : la largeur de poitrine = 96 cm. et la longueur totale = 101 cm.

On élargit d'abord la largeur de poitrine de 4 cm., soit 100 cm., et d'après cette mesure nous ébauchons le dessin.

Tirons deux lignes d'équerre A-D et A-L.

A-B et A-C = chacune  $1/12$  de la largeur de poitrine = 8,3 cm.

A-D et A-E = chacune  $1/4$  de la largeur de poitrine = 25 cm.

A-F =  $1/2$  de la largeur de poitrine = 50 cm.

A-J = 2 cm.

J-L = la longueur totale = 101 cm.

Tirez des lignes d'équerre des points trouvés.

F-G et V-W = chacune 4 cm.

G-H =  $1/2$  de la largeur de poitrine = 50 cm. Reliez H à W et W à B par une ligne de construction.

R-K = 2 cm.

H-Z = 4 cm. plus courte que la distance F-L.

Nous relions maintenant, d'après le modèle, J à B, B à W, W à Z par K et H, et L à Z, par quoi nous obtenons l'achèvement du dos. Nous dessinons, en même temps, la partie de devant, puisque les coutures d'épaule et de côté ont la même position. Pour le milieu de devant, nous relions les points C et G, et prolongeons la ligne vers le bas jusqu'à U. U-Q et G-Y ont chacune 4 à 8 cm. pour la croisure; nous obtenons la ligne du revers en reliant Y à O; O se trouve 2 cm. vers la gauche de B. Pour l'encolure, nous partageons la valeur de B-N en deux, dans M; puis nous tirons une ligne de construction en partant de M dans la direction de N et dans la direction de C. Du point de coupe P, nous mesurons, jusqu'à S, 2-4 cm.

S-T = 3 cm. pour la pince.

T-X = 8-12 cm. Reliez X à Y.

Après quoi, on peut terminer la partie de devant. On dessine l'ouverture des manches, parallèle au milieu de devant: elle se trouve éloignée de 12-16 cm. de ce dernier et a une longueur de 24-30 cm. La ligne fortement ponctuée montre l'empiècement; on dessine la forme ou la hauteur de ce dernier selon la gravure de mode.

Si l'on veut froncer la cape au-dessous de l'empiècement, on coupe tout d'abord ce dernier et on le remplace par le tissu qu'il exige. Quand il s'agit de tissu de soie on donne éventuellement toute la largeur de ce dernier.

Il faut donner les coutures en plus.

### Le Col

Après avoir tracé les lignes d'équerre a-b et a-c, nous mesurons de a-b la moitié de la largeur totale de l'encolure + 6 cm.; pour ce col, 30 cm.

a-c = la largeur du col = 20-25 cm. Une ligne d'équerre de b et c donne le point d.

d-e = la largeur du revers = 10-14 cm.

b-f = la même valeur; une ligne d'équerre de f et e donne le point d.

i-j = 1-2 cm.

e-h = 3-4 cm. On mesure la distance h-j, de j vers g.

c-m = 1-2 cm. Si maintenant nous relions les points trouvés, nous obtenons le dessous de col. Entre a et g, se trouvent 3 à 4 pinces mesurant chacune environ 4 cm. de longueur. Si le col se fait sans fourrure, c'est-à-dire en tissu, nous dessinons la ligne de l'encolure du col de a, à travers g et h jusqu'à d (voyez le modèle). On rentre la longueur qui s'est produite, de g-h. Toutes les coutures sont à donner en plus.

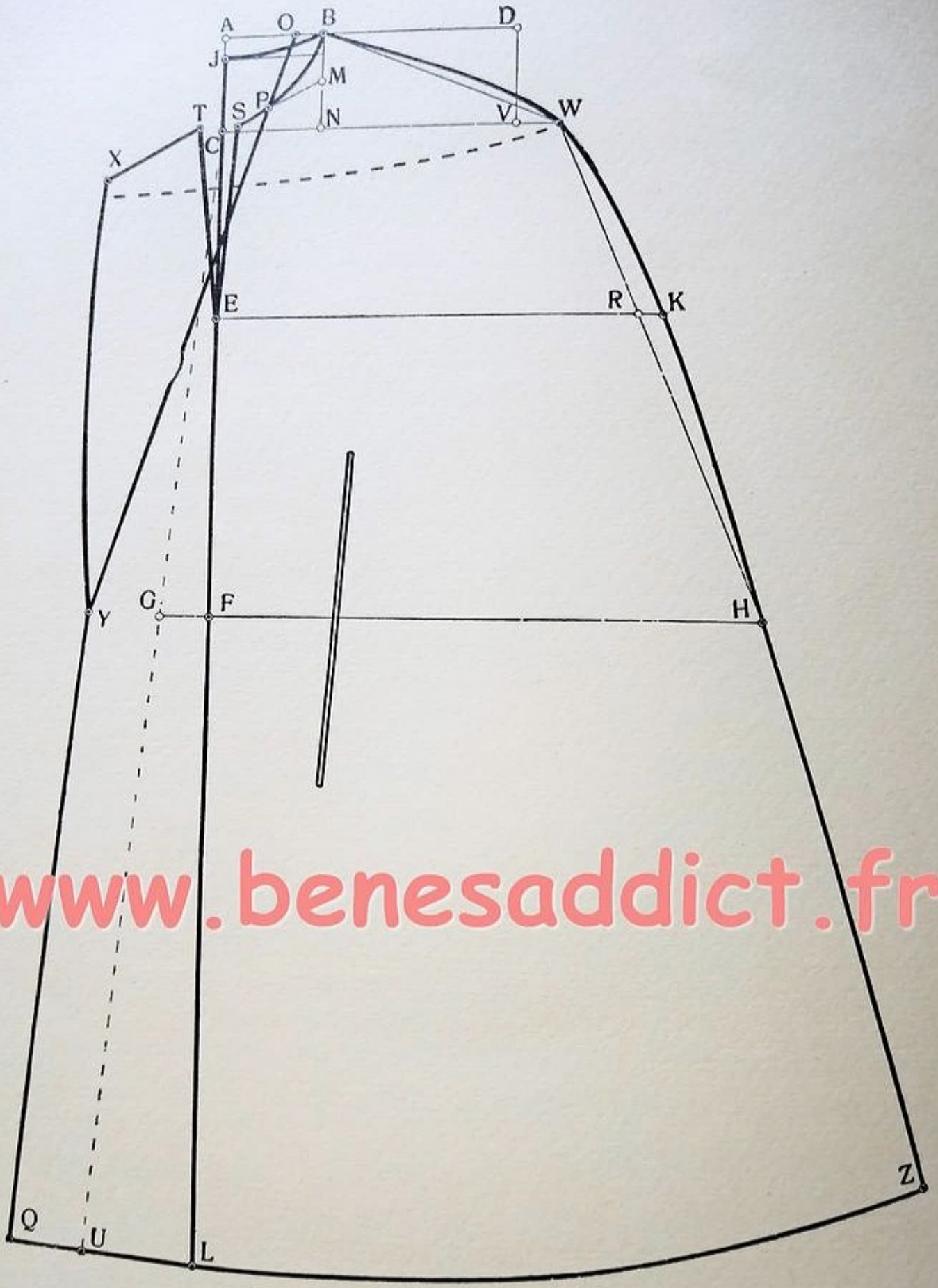

[www.benesaddict.fr](http://www.benesaddict.fr)

Fig, 32

# GILET

POUVANT SE FAIRE DROIT OU CROISÉ

www.benesaddict.fr

## MESURES :

Largeur de poitrine .....	104 cm.
Largeur de taille .....	80 »
Largeur des hanches .....	112 »
1/2 carrure .....	18 »
Longueur de taille .....	41 »
Profondeur d'emmanchure .....	31 »
Hauteur de côté .....	22 »

$\frac{1}{3}$  de l'épaule du dos = 4,3 cm., pour la pince  
 $v-w = \frac{1}{10}$  de la demi-largeur de poitrine =  
5,2 cm.,  $w-i = \frac{2}{3}$  de l'épaule du dos moins  
1 cm. = 7,7 cm.

N-S et V-T = chacune 4 à 5 cm.

Y se trouve au milieu de T et S, après quoi, nous pouvons dessiner la pince; on relie w et v à Y.

On commence la construction par deux lignes d'équerre.

A-B =  $\frac{1}{2}$  de la largeur de poitrine + 4 cm. = 56 cm.

C = la moitié de A-B = 28 cm.

D = la pointe d'épaule, et se trouve au milieu de B-C, moins 1 cm. = 13 cm.

A-E =  $\frac{1}{2}$  carrure = 18 cm.

A-F = largeur d'encolure du dos, soit  $\frac{1}{3}$  de la demi-carrure + 1 cm. = 7 cm.

A-Z = la même valeur.

Z-G = la profondeur d'emmanchure = 31 cm.

G-H = la hauteur de côté = 22 cm.

H-J = la longueur de taille = 41 cm.

H-K = la profondeur de hanches normales = 18 cm.

Tirez des lignes d'équerre des points trouvés.

Pour la profondeur d'encolure B-o =  $\frac{1}{3}$  de la carrure + 1 cm. = 7 cm. Tirez une ligne d'équerre de o à s.

M-N = 4 cm. pour l'avancement d'emmanchure; une ligne d'équerre dans les deux sens tiré sur N donne les points m et O.

O-P =  $\frac{1}{4}$  de la largeur totale des hanches, moins 1 cm. = 27 cm. P, relié à V, donne le milieu de devant et le point W.

Après avoir terminé l'esquisse base, nous dessinons le gilet droit.

H-t = 2 cm.; t relié à J et la ligne prolongée vers le bas donnent le milieu du dos et le point L.

d-e = 2 cm., r-f = 3 cm. Dessiner de e-f l'épaule du dos et prolongez d'un centimètre de f-g; la longueur totale comprend maintenant 13 cm.; par rapport à l'épaule du dos, on raccourcit l'épaule de devant d'un centimètre. Mesurons de D-v

Pour mesurer l'emmanchure nous mesurons de i-j = 1,5 cm., N-k = 4 cm., R-p = 3-4 cm.; puis nous relient les points trouvés d'après le modèle. Pour gilets allant avec la jaquette tailleur, on agrandit l'emmanchure également de 1,5 cm., telle que nous la montre la ligne ponctuée.

Nous arrivons maintenant aux coutures de côté et à la longueur du gilet. Reliez M à m.

m-n =  $\frac{1}{10}$  de la demi-largeur de taille = 4 cm.

m-y, n-x et t-u ont chacune 5 à 8 cm.; pour cela, nous dirigeons d'après la taille. Dessinez de W-z, avec 10-15 cm., la longueur de devant du gilet, mais on peut aussi dessiner la longueur d'après la gravure de mode.

W-U = 2 cm. pour la croisure, que l'on trace parallèle au milieu du devant jusqu'à l'échancrure, qu'on peut faire de différentes manières: D-a, à la partie de devant, comme e-c et J et B à l'encolure du dos, ont chacune 1,5 cm.: cette valeur remplace le col.

Si nous voulons faire le gilet avec col, nous nous servirons des tracés de jaquettes et de manteaux, en ne prenant en considération que la largeur. Les deux pinces de la taille se trouvent au milieu de W et m et de n et t; nous enlevons, de chaque pince, environ 1 cm. Par une ligne ponctuée, nous avons dessiné, en même temps, le gilet croisé de forme lâche et un peu plus longue. Pour la couture de côté, nous relient M à O, mesurons la distance P à L, et devons avoir, à cette place, pour le moins la demi-largeur de hanches. On superpose à O la valeur éventuellement manquante. La croisure comprend de P-Q 5 à 7 cm., et de W-X 6 à 8 cm., après quoi nous pouvons terminer le gilet d'après le modèle. Les boutons se trouvent 1,5 cm. du bord et comportent 2 cm. On dessine la poche d'après la gravure de mode. Toutes les coutures sont à donner en plus.



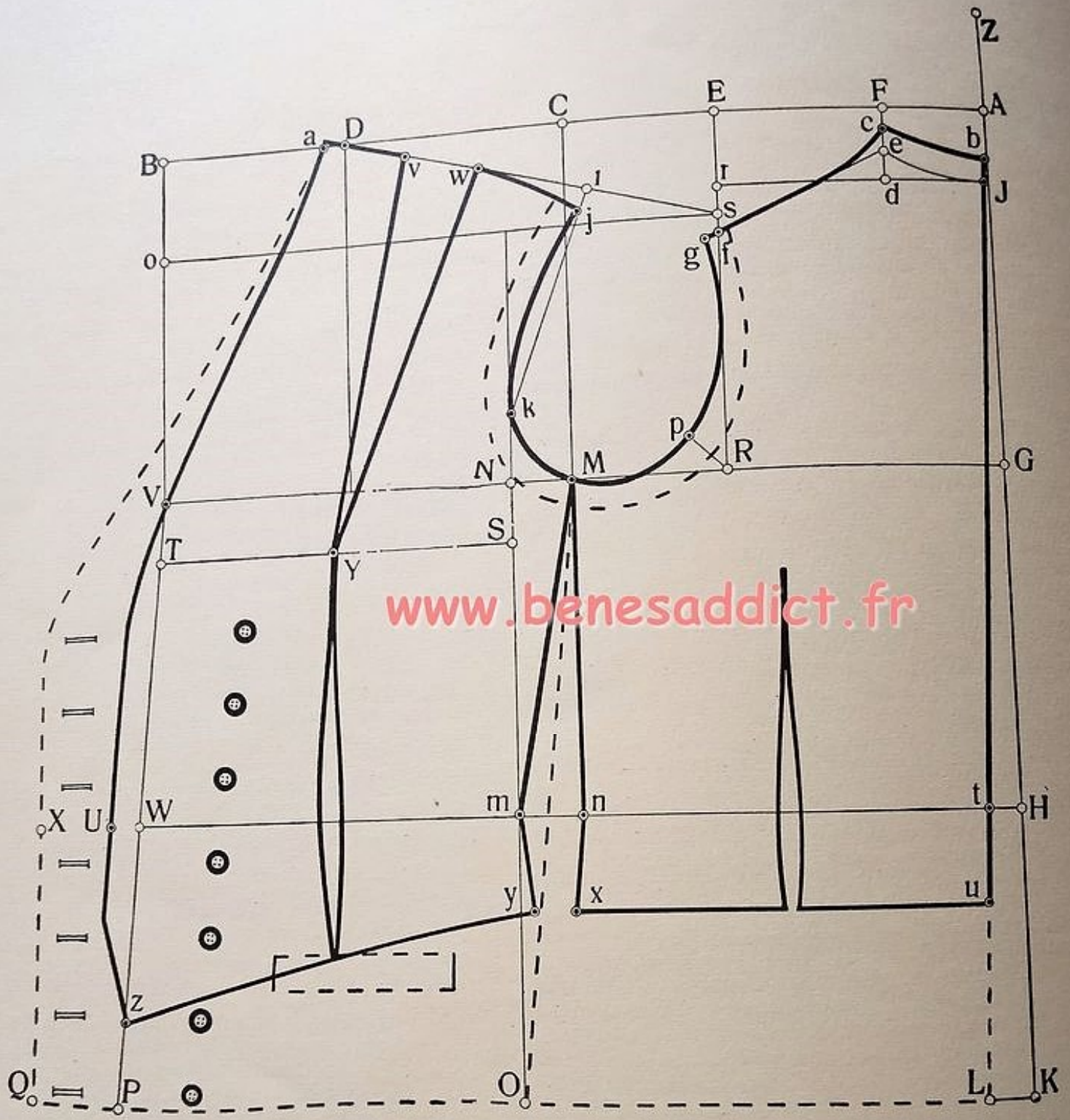

www.benesaddict.fr

Fig. 34

## LA CULOTTE (BREECHES)

www.benesaddict.fr

### MESURES :

Hauteur du genou .....	64 cm.
Largeur de ceinture .....	80 »
Largeur des hanches .....	108 »
Largeur du genou .....	40 »
Largeur du mollet .....	36 »
Largeur de la cheville .....	24 »

q-ee et q-se ont chacune  $\frac{1}{4}$  de la largeur de la cheville, moins  $\frac{1}{2}$  cm. = 5,5 cm.; mi se trouve au milieu de v et x.

mi-ss = 5 cm., suivant la mode du moment. Si maintenant nous relions les points trouvés, selon le modèle, nous obtenons la partie de devant de la culotte.

### Construction de la partie de devant de la culotte

Nous commençons par deux lignes d'équerre: a est le point vertical.

a-b =  $\frac{1}{4}$  des hanches + 3 cm. = 30 cm. de hauteur de montant.

a-c = la hauteur du genou + 2 cm. = 66 cm.; on rentre ces 2 cm.

c-d =  $\frac{2}{10}$  de la hauteur du genou = 12,8 cm. hauteur du mollet.

d-e =  $\frac{3}{10}$  de la hauteur du genou = 19,2 cm., donne la longueur de la culotte; tirez des lignes d'équerre des points trouvés.

a-f =  $\frac{1}{4}$  des hanches = 27 cm. Une ligne verticale partant de f donne g.

g-h et g-i =  $\frac{1}{12}$  des hanches = 9 cm.

Tirez une ligne d'équerre de i à k.

h-l = 1 cm.; le milieu de l relié à i est j.

m = le point du milieu de h et b. Une ligne verticale tirée de m vers le haut et vers le bas donne la ligne d'aplomb (pli à repasser); cette ligne est très importante: à la coupe, il faut prendre garde que cette ligne soit éloignée du bord du tissu d'une manière égale, autrement les rayures et carreaux du tissu iraient en sens oblique. Cette ligne nous donne les points n, o, p et q.

n-r et n-s ont chacune 2 cm. (pli de ceinture).

s-t et r-u ont chacune  $\frac{1}{8}$  de la largeur de ceinture = 10 cm.

b-v = 2 à 4 cm.

o-v et o-x ont chacune  $\frac{1}{4}$  de la largeur du genou (moins 1 cm.) = 9 cm.

p-y et p-z ont chacune  $\frac{1}{4}$  de la largeur du mollet (moins 1 cm.) = 8 cm.

### Construction de la partie de derrière de la culotte

On coupe, avant tout, le modèle du devant et on l'épingle sur le papier destiné pour la partie de derrière. Après cela, on prolonge les lignes de construction et on mesure sur la ligne du milieu (ligne d'aplomb), de n-ho,  $\frac{1}{10}$  de la demi-largeur de hanches = 5,4 cm.

t-bu =  $\frac{1}{8}$  de la largeur de ceinture = 10 cm. Reliez bu à ho, leur milieu est ha.

h-ge = 2-6 cm. suivant l'importance de mesure des hanches.

v-sw = 1 cm.  $\frac{1}{2}$  -  $\frac{1}{12}$  de la largeur des hanches = 9 cm., pour la pointe de fourche de la partie de derrière.

w-3, y-4 et ee-5 ont chacune 4 cm. Si nous mesurons la largeur du bas de ee-se en plus de se-5, nous avons 26 cm., soit 2 cm. de plus que la largeur de la cheville. On enlève ces 2 cm. à q.

Nous obtenons la couture de l'entre-jambe de la partie de derrière en reliant 5 à 2 par 4 et 3. On dessine la couture du fond d'après le modèle de 2 à travers h, en passant devant j jusqu'à ho; puis nous mesurons la largeur de ceinture de u-r, s-t et ho-hu, nous enlevons à ha, comme pince o comme pli, la valeur dépassant la  $\frac{1}{2}$  largeur de ceinture (40 cm.). La couture de côté de la partie de derrière va de bu à travers ge et sw jusqu'à ss; puis continue, comme la partie de devant, jusqu'à se.

Dans le jarret on donne de o vers le bas 3 cm. pour la pince afin d'obtenir le raccourci nécessaire dans l'articulation du genou. Par le dessous de la couture de côté, on supprime 3 cm. Les boutonnières, éloignées d'un centimètre du bord, comprennent 2 cm. On dessine la poche à volonté ou suivant la mode: elle comporte 12-14 cm. La ligne ponctuée compte pour les culottes (breeches); nous mesurons de p, 2-4 cm. vers le bas, puis nous nous dirigeons d'après le modèle. Il faut donner toutes les coutures en plus.

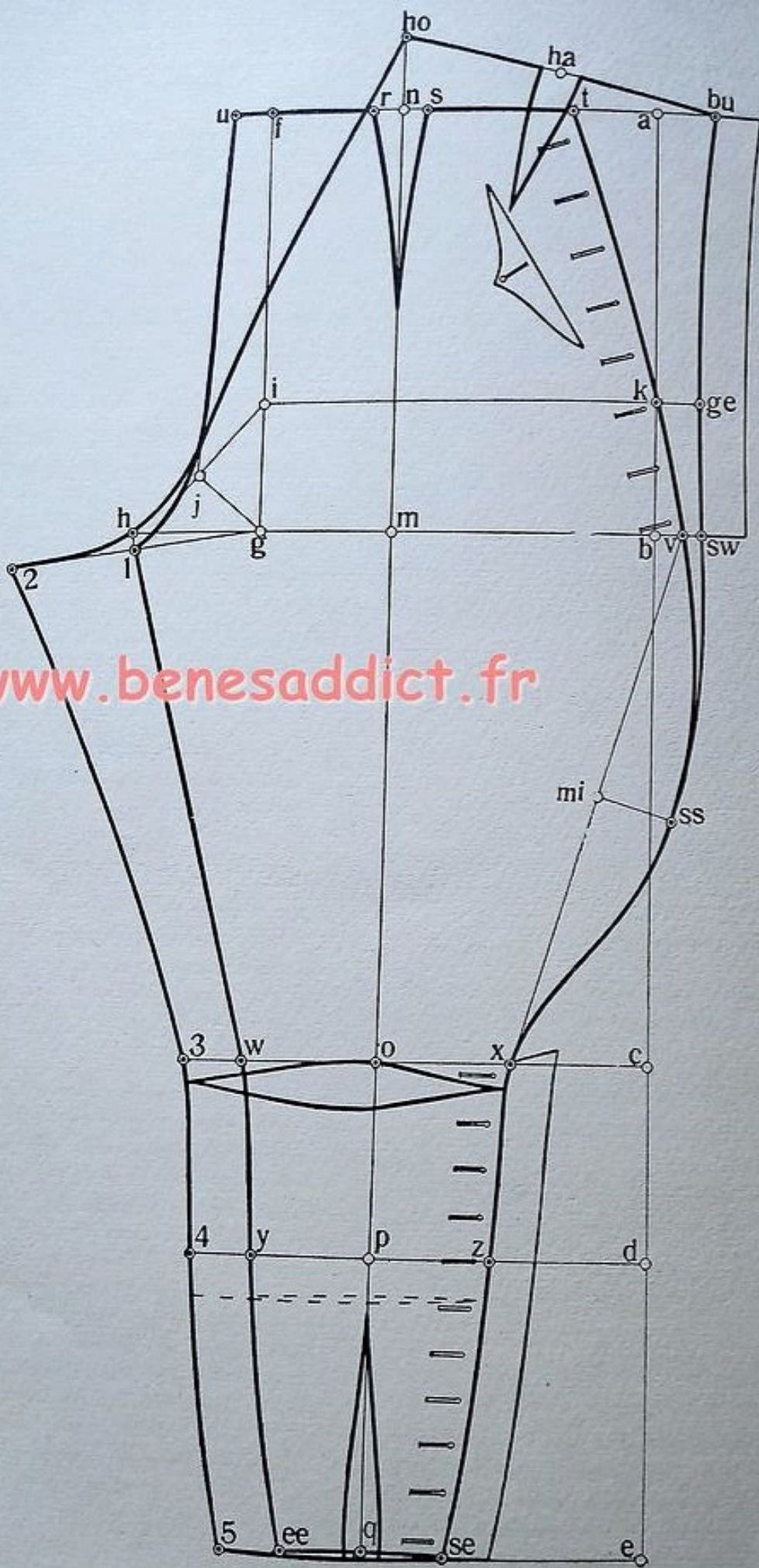

www.benesaddict.fr

Fig. 35

# LA CULOTTE (KNICKERBOCKERS)

LE PANTALON DE SKI ET DE PYJAMA

[www.benesaddict.fr](http://www.benesaddict.fr)

## MESURES :

Hauteur du genou . . . . .	60 cm.
Longueur de côté . . . . .	102 »
Largeur de ceinture (largeur de taille) . . . . .	76 »
Largeur des hanches . . . . .	104 »
Largeur du bas de pantalon . . . . .	56 »
Largeur du bas du pantalon de ski . . . . .	36 »

Pour les dames faisant du sport, la culotte et le pantalon de ski sont devenus indispensables. On peut exécuter sans peine ces deux vêtements d'après lesquels fut dessiné la culotte (breeches) : la seule différence repose dans la longueur et la largeur des jambes de la culotte. Pour faciliter encore le travail, nous en donnons une description détaillée.

### La partie de devant de la culotte (Knickerbockers)

Après avoir tracé les lignes d'équerre a-ee et a-u, nous mesurons de a-b  $\frac{1}{4}$  de la largeur des hanches + 3 cm. = 29 centimètres de hauteur de montant.

a-c = la hauteur du genou = 60 cm.

c-d = la longueur des culottes, 20-25 cm., suivant la mode ou la taille. Pour avantager une petite, on ne coupera pas la culotte si longue; pour une grande figure, on fera naturellement le contraire.

a-ee = la longueur de côté = 102 cm.

ee-e = 2-4 cm. Tirez des points trouvés, à l'exception de ee, des lignes d'équerre.

a-f =  $\frac{1}{4}$  de largeur de hanches = 26 cm. Une ligne verticale tirée de f donne g, g-h et g-i = chacune à  $\frac{1}{12}$  de largeur des hanches = 8,7 cm. Tirez une ligne d'équerre de i à k.

m = le point de centre de h et b : une ligne verticale tirée de m vers le haut et le bas donne la ligne d'aplomb (pli à repasser). Cette ligne est fort importante à la coupe : il faut prendre garde qu'elle soit éloignée du bord du tissu d'une manière égale, autrement les rayures et carreaux des tissus iraient en sens oblique. Cette ligne nous donne les points n, o et p.

n-r et n-s ont chacune 2 cm. (pli de ceinture).

s-t et r-u = chacune  $\frac{1}{8}$  de la largeur de ceinture = 9,5 cm.

b-v = 1 cm.

o-w et o-x ont chacune  $\frac{1}{4}$  de la largeur du bas moins 1 cm. = 13 cm.

En reliant les points trouvés d'après le modèle, nous obtenons la partie de devant de la culotte.

### La partie de derrière de la culotte (Knickerbockers)

On coupe d'abord le modèle de la partie de devant et on l'épingle sur le papier destiné pour la partie de derrière; après cela, nous prolongeons les lignes de construction et nous mesurons sur la ligne de milieu (ligne d'aplomb), de n-q,  $\frac{1}{10}$  de la demi-largeur de hanches = 5,2 cm.

t-7 =  $\frac{1}{8}$  de la largeur de ceinture = 9,5 cm. Reliez 7 à q, leur milieu est 8.

k-6 = 2-6 cm., suivant l'importance de la largeur de hanches.

v-5 = 2 cm.

j-2 =  $1 \frac{1}{2}$  de largeur de hanches = 8,7 cm. pour des culottes plus étroites, moins 2 cm.

w-3 et x-u ont chacune 2 cm. Nous pouvons, maintenant, dessiner la couture de côté de la partie de derrière, de 7 à travers 6 et 5, et de c,  $\frac{1}{2}$  cm. vers la droite jusqu'à 4.

En reliant 3 à 2, nous obtenons la couture du bas; la couture au fond va de 2 à travers h, en passant devant I jusqu'à q. Mesurons la largeur de ceinture de u-r, s-t et qu-7 à 8; nous prenons comme pince ou comme pli la valeur qui dépasse  $\frac{1}{2}$  largeur de ceinture = 38 cm. Pour le dessous de la couture de côté on prend de 5, 6 et 7, chaque fois, 3 cm. Les boutons se trouvent à 1 cm. du bord et mesurent chacun 2 cm. On dessine la poche suivant la gravure de mode, elle comporte 12-14 cm.

### Le pantalon de ski

On fait tout d'abord la même construction comme pour les knickerbockers. De ee-e on fixe avec 2-4 cm. la longueur du pantalon; p-y et p-z ont chacune  $\frac{1}{4}$  de la largeur du bas supposée 36 cm. = 9 cm.

Nous dessinons maintenant les coutures de côté, de z-v et de z-5, puis continuons comme pour les knickerbockers. On dessine, d'après le modèle, les coutures de hanches de y-j et de y-2.

On pose un lacet ou un élastique dans le bas des knickerbockers et des pantalons de ski. Au lacet ou à l'élastique pour le pantalon de ski, on donne la longueur de la largeur de cheville, et au lacet ou élastique pour les knickerbockers la longueur de la largeur du dessous du genou. On rentre le reste de la valeur en plis menus ou en fronces.

### Le pyjama

Nous mesurons, sur la ligne de ceinture, de n vers la droite et vers la gauche, chaque fois,  $\frac{1}{8}$  de largeur de ceinture + 5 cm.; par quoi les points 7 et u s'écartent davantage. Si après cela nous mesurons, de t-7,  $\frac{1}{8}$  de largeur de ceinture et 2 cm., le pantalon de derrière devient sensiblement plus large : ce qui est nécessaire, vu que l'on porte presque toujours ce pantalon fermé. La largeur du pied se fixe suivant la mode; nous admettons une largeur de 44 cm. et mesurons de p vers la droite et vers la gauche, chaque fois,  $\frac{1}{4}$  de 44, moins 1 cm. = 10 cm. pour la partie de devant du pantalon; pour la partie de derrière, on relève de p vers la droite et vers la gauche, chaque fois  $\frac{1}{4}$  de 44 + 1 cm. = 12 cm., puis on relie les points trouvés à v, 5, j et 2.

Il faut donner toutes les coutures en plus.

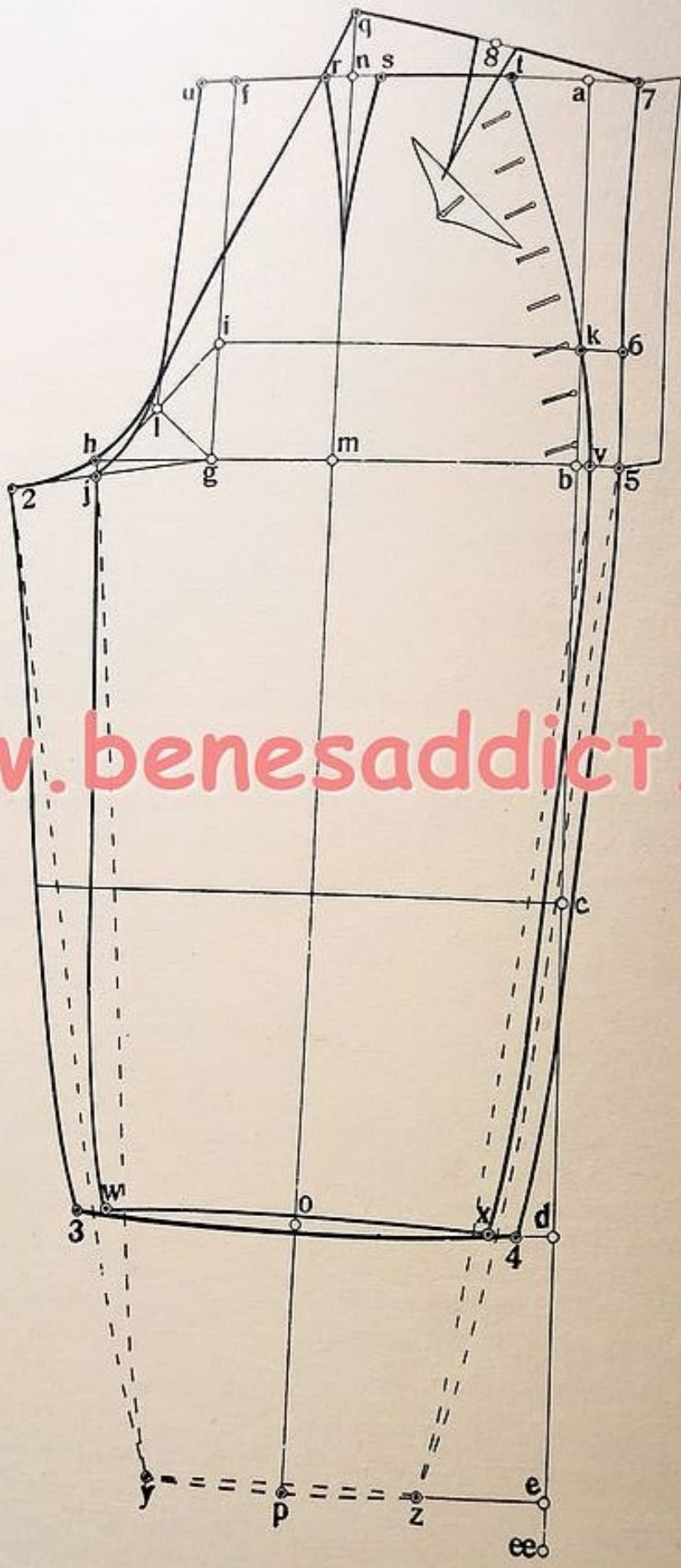

www.benesaddict.fr

Fig. 36

# MODIFICATION DE PATRON DE COUPE NORMALE POUR MISE EN FORME



Si nous voulons exécuter une mise en forme d'après une coupe normale, il faut que nous coupions le patron aux places où doit venir la forme et que nous l'écartions en vue de cette dernière.

Servez-vous du cliché 37 pour modèle.

Nous mesurons d'abord l'espacement de la forme en comptant 2-6 cm. (voyez A, B, C, D, E, F, G et H). Puis, faisant des entailles verticales de A à J, B à K, C à M, D à O, E à Qu, F à S, G à R et H à W, nous écartons le patron de coupe de K à L, M à N, O à P, Qu à R, S à T et U à V, suivant l'ampleur de la forme, puis nous coupons le tissu d'après le modèle élargi. De cette façon très simple nous pouvons obtenir, dans tout vêtement, la largeur de la forme voulue.

[www.benesaddict.fr](http://www.benesaddict.fr)



## NOS MANNEQUINS

Nouveau Modèle - Forme Couture

Poitrine marquée - Taille remontée

PRIX DÉFIANT TOUTE CONCURRENCE

Mannequins avec pied. . . . . 110 Frs

Taille 46 et 48 . . . . . 115 »

contre mandat-poste

## Aux Éditions Léon CLAUDE

5, Rue Mayran, 5 - PARIS (9<sup>e</sup>)

FRANCO DE PORT ET D'EMBALLAGE  
DANS TOUTE LA FRANCE CONTINENTALE

### TABLEAU DES MESURES

Taille 40. . . . .	91	72	99
— 42. . . . .	94	75	103
— 44. . . . .	98	79	107
— 46. . . . .	102	83	111
— 48. . . . .	106	87	115

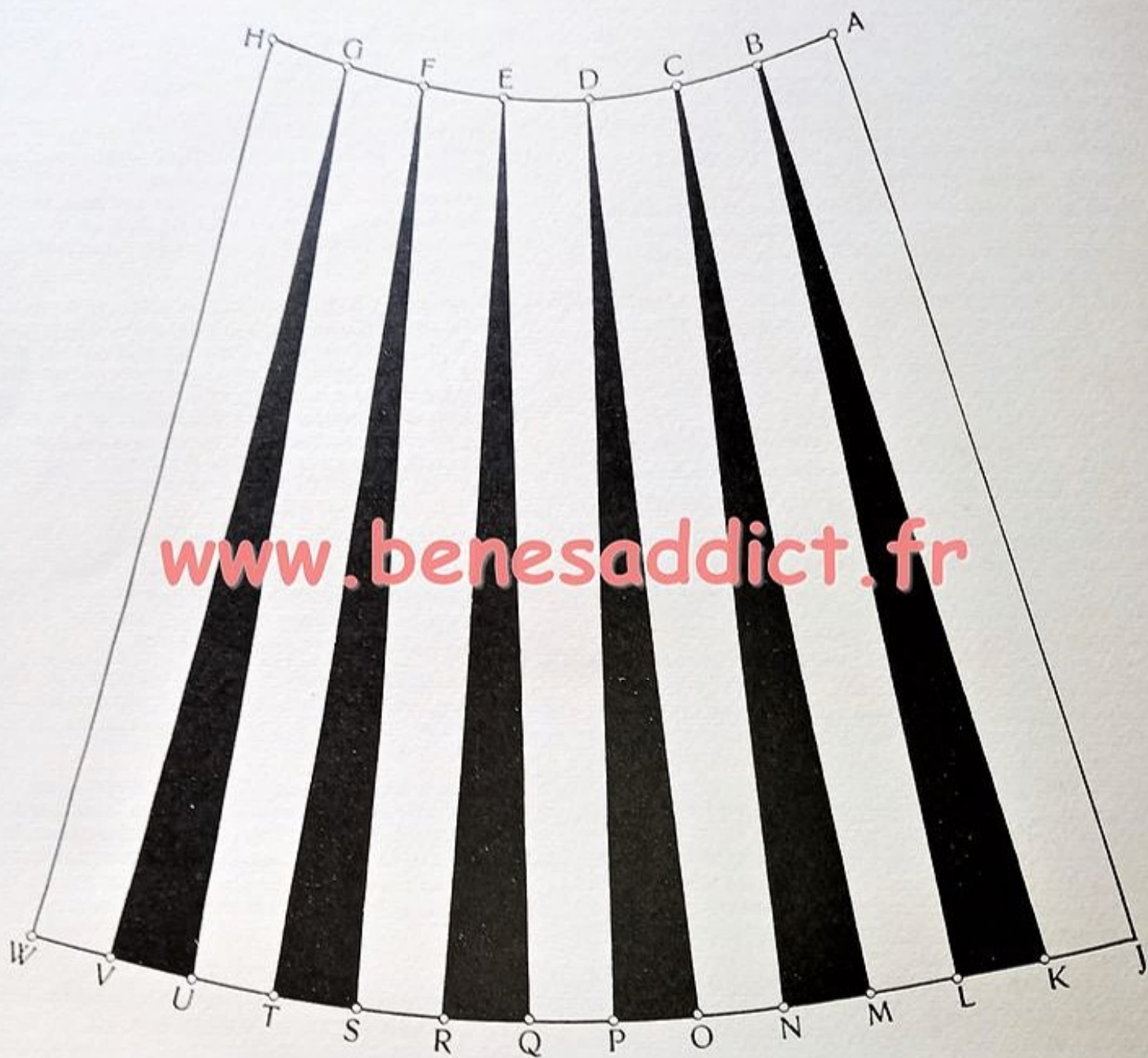

[www.benesaddict.fr](http://www.benesaddict.fr)

Fig. 37

## CONTROLE DES MESURES

Après avoir dessiné et coupé le patron, nous joignons les deux coutures d'épaule, et mesurons, des points a à b, la hauteur d'épaule mesurée au corps. Pour une épaule haute, on pose le mètre sur le patron d'une façon lâche; pour cette valeur il faut écarter le patron de coupe au point c jusqu'à ce que le mètre soit tendu et il faut que la différence soit donnée au tissu de  $\frac{2}{3}$  à l'épaule de devant et  $\frac{1}{3}$  à l'épaule de derrière. Pour épaule montante, c'est le contraire: il faut que le mètre soit tendu sur le patron de coupe, dans ce cas il faut superposer la coupe au point c et biaiser les épaules. On contrôle la profondeur d'emmanchure, du point o, en passant devant le point p jusqu'au point b, et la hauteur du côté du point b au point r. Pour robes et jaquettes, il nous faut la profondeur d'emmanchure mesurée, et pour manteaux 1 à 2 cm. de plus.

Nous mesurons l'avancement de l'emmanchure de m à n et de k à b. Ici, il nous faut pour robes et jaquettes  $\frac{1}{8}$  de la largeur de poitrine, plus  $\frac{1}{2}$  carrure.

Par exemple :  $\frac{1}{8}$  largeur de poitrine = 12 cm.  
 $\frac{1}{2}$  carrure = 17 »  
Avancement d'emmanchure = 29 »

(Pour les manteaux, on donne pour la commodité 1 à 2 cm. en plus.)

S'il y a un surplus de valeur il faut que nous enlevions celui-ci aux coutures de côté, k à j et n à h, et s'il y a manque de valeur, il faut que nous donnions cette différence aux dits endroits.

On façonne les vêtements comme suit : il faut rentrer le tissu au fer aux points a, b, c, d, e, f et g. Pour les vêtements à pince, le rentré au fer n'est pas nécessaire au point g, vu que la largeur nécessaire est déjà mise en place juste par la pince. Les lignes ponctuées aux points h, i et j, nous montrent le dilatements du tissu pour robes, jaquettes et manteaux ajustés. Le façonnage n'est pas nécessaire pour les vêtements lâches.

Abonnez-vous à " LA COQUETTE "

C'est le meilleur des journaux de Modes

Tirage Mensuel 1.000.000 d'exemplaires

Les Éditions Léon CLAUDE - 5, Rue Mayran, Paris (9<sup>e</sup>)



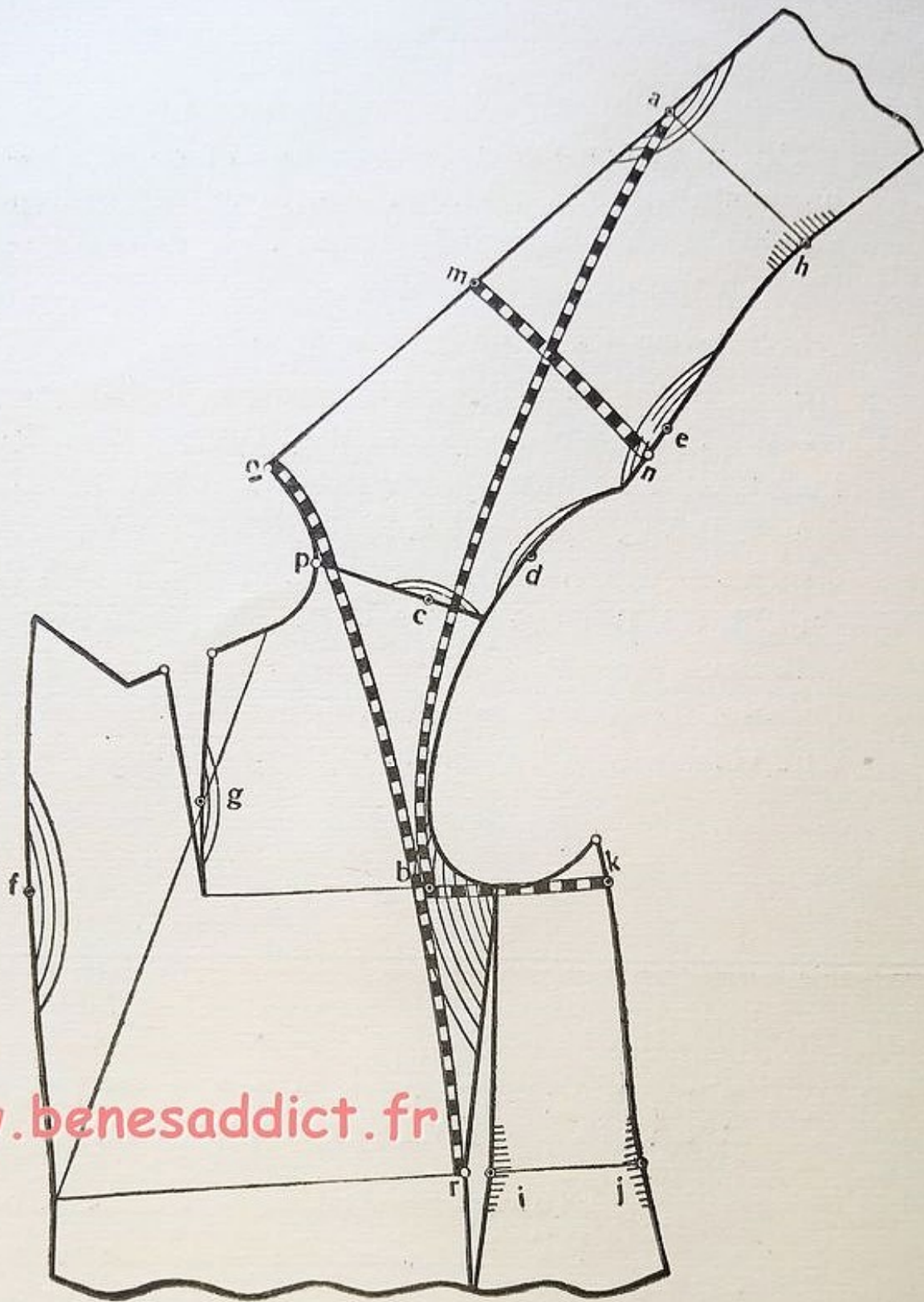

[www.benesaddict.fr](http://www.benesaddict.fr)

Fig. 38



[www.benesaddict.fr](http://www.benesaddict.fr)

Fig. 39

# MODIFICATION D'UN PATRON DE COUPE NORMALE POUR FIGURES ANORMALES

[www.benesaddict.fr](http://www.benesaddict.fr)

On construit le patron de coupe comme pour tout autre modèle, après cela nous mesurons, du point a jusqu'au point b, la hauteur de la bosse mesurée au corps, et coupons le patron jusqu'au point c. Des points d, e, f et g, on fait également des entailles, de façon que toutes les lignes se rencontrent au point h. Le point h est le plus fort point de la bosse. Le point d se trouve au milieu de l'épaule et le point e, où l'épaule et l'encolure se joignent; le point f se trouve 6-8 cm. au-dessous de l'emmanchure, et le point g dans la taille. Nous écartons, maintenant, le patron de coupe jusqu'à ce que nous ayons atteint la largeur et la longueur de la bosse; d'après cette coupe agrandie, on coupe le tissu et on le rentre au fer, aux places désignées, b, c, d et f, jusqu'à ce qu'on ait obtenu les longueurs des autres coutures, par quoi se produit, au point h, la largeur nécessaire.

Pour les tissus légers, il faut rentrer le tissu en fronçant aux points b, c, d et f, où on fera de tout petits ourlets, sans quoi on n'obtiendrait jamais une forme bien ajustée. Pour un dos simplement voûté, il suffit que le patron soit coupé du point b au point c, puis écarté en conséquence du dos voûté: dans ce cas, loin de rentrer au fer le point b, on le tend au contraire.

## TARIF DES PATRONS

établis sur mannequin 44

	Papier	Mousse- line
Doublure, Corsage .....	4.75	7.50
Blouse .....	6.—	10.—
Jupe unie .....	5.—	9.—
Jupe plissée ou garnie .....	6.—	11.—
Jupe mariée .....	7.—	11.—
Jupe amazone .....	8.50	13.—
Pantalon amazone .....	6.—	10.—
Robe entière .....	10.—	25.—
<i>Jaquette ou Paletot</i> .....	8.—	13.—
Manteau long ou cape .....	9.—	20.—
Peignoir .....	8.—	15.—
Chemise jour .....	4.75	8.—
Chemise nuit .....	8.—	15.—
Pantalon .....	4.75	8.—
Combinaison .....	8.—	15.—
Robe enfant 2 à 5 ans .....	5.—	9.—
Robe enfant 2 à 12 ans .....	7.50	12.—
Manteau enfant 2 à 5 ans .....	6.—	12.—
Manteau enfant 5 à 12 ans .....	7.50	12.—

Tout ordre de patron qui ne serait pas réglé par mandat à la commande ne pourrait être exécuté. Nous n'admettons aucun paiement en timbres-poste ni billets de banque: seuls les mandats-poste seront acceptés en spécifiant sur les mandats:

COMPTE CHEQUES POSTAUX: PARIS 330-32

Il n'est jamais fait d'envoi contre remboursement.

ADRESSER LES DEMANDES:

ÉDITIONS LÉON CLAUDE

5, Rue Mayran, PARIS